

# KENWOOD

## KDC-C461

CD-WECHSLER

**BEDIENUNGSANLEITUNG**

CD-WISSELAAR

**GEBRUIKSAANWIJZING**

LETTORE MULTI-CD AUTOMATICO

**ISTRUZIONI PER L'USO**

KENWOOD CORPORATION

**COMPACT**  
**disc**  
**DIGITAL AUDIO**

**CE**

LA DICHIARAZIONE DI CONFORMITA' "CE"  
DI QUESTO PRODOTTO E' DEPOSITATA  
PRESSO:

KENWOOD ELECTRONICS EUROPE B.V.  
AMSTERDAMSEWEG 37  
1422 AC UITHOORN  
THE NETHERLANDS

# Precauzioni sull'uso / Formazione di umidità sulla lente / Protezione contro il caldo

## ▲AVVISO

**Seguite le seguenti precauzioni per evitare rischi di incendi e lesioni personali:**

- Ai fini di evitare corto circuiti, controllate che nessun oggetto di metallo (monete, utensili, ecc.) sia rimasto all'interno dell'unità.
- Nel caso in cui sentite l'odore o vedete del fumo, spegnete la corrente immediatamente e rivolgetevi al vostro rivenditore Kenwood.

## ▲PRECAUZIONE

**Seguite le seguenti precauzioni per assicurare il corretto funzionamento dell'unità:**

- Non aprite i coperchi superiore ed inferiore.
- Non installate l'unità in luoghi dove sarà esposta alla luce diretta del sole, ad alte temperature o ad un alto tasso di umidità. Né scegliete luoghi dove l'unità potrebbe essere esposta a degli schizzi d'acqua o luoghi polverosi.
- Non installare l'unità in luoghi polverosi. In tal caso, in essa si accumulerebbe polvere, che potrebbe causare guasti di varia natura.
- Nell'aprire un foro nel telaio della vettura per fissare le staffe di installazione, fare attenzione a non danneggiare il serbatoio della benzina, le tubazioni dei freni e le altre parti di importanza vitale.
- Se l'unità viene installata vicino a diffusori, le vibrazioni che questi producono possono causare "salti" della riproduzione. Installate quindi l'unità il più lontano possibile dai diffusori.

## NOTA

- Nel caso in cui si presentasse qualche difficoltà durante l'installazione di quest'unità nel veicolo, rivolgetevi al vostro rivenditore Kenwood.
- Nel caso in cui l'unità sembrasse non funzionare correttamente, innanzitutto premete il tasto di ripristino. Nel caso in cui non si riuscisse a risolvere il problema in questa maniera, rivolgetevi al vostro rivenditore Kenwood.

## INFORMAZIONI IMPORTANTI

- Quest'unità NON È DISEGNATA venire collegata direttamente ad unità di controllo prodotte e messe in vendita prima del 1994. Se usata con esse, deve venire dotata di un'unità CA-SD200 (opzionale).

**LA MANCATA OSSERVANZA DI QUESTA NORMA PUO' CAUSARE DANNI A QUEST'UNITA' ED A QUELLA DI CONTROLLO.**

- la caratteristica di preselezione di nomi di disco può memorizzare i nomi di sino a 50 - dischi. Questa caratteristica può a volte non poter venire controllata col telecomando.

## Non usare CD di Forma Speciale

- Assicurarsi di usare su questa unità esclusivamente CD di forma circolare e non CD di alcun'altra forma speciale. L'uso di CD di forma speciale può dar luogo a cattivo funzionamento dell'unità.



- Assicurarsi di usare su questa unità esclusivamente CD recanti l'etichetta 

## Pulizia dell'unità

- Nel caso in cui il pannello frontale fosse sporco, spegnete la corrente, poi strofinatelo con un panno al silicone o con un panno morbido ed asciutto.

## ▲PRECAUZIONE

Non usate panni duri o solventi, alcool o altri agenti volatili. Questo potrebbero danneggiare la superficie esterna o cancellare i caratteri degli indicatori.

## Formazione di umidità sulla lente

- Nella stagione fredda, può succedere che la lente che guida il raggio laser nel lettore CD si copre di gocce di umidità appena accendete il sistema di riscaldamento dell'automobile. In tal caso, non sarà possibile riprodurre i dischi. Estraiete i dischi ed aspettate finché l'umidità sarà evaporata. Nel caso in cui la funzione non ritornasse normale dopo alcune ore, rivolgetevi al vostro rivenditore Kenwood.

## Protezione contro il caldo

- Se lasciate l'automobile parcheggiata sotto il sole con le finestre chiuse durante la stagione calda, la temperatura può superare anche i 60°C. I circuiti di protezione dell'unità si attiveranno per prevenire il funzionamento dell'unità e l'indicazione "HOLD" apparirà sul display. Aprite le finestre o accendete il sistema di condizionamento dell'aria. Appena l'indicazione "HOLD" scompare dal display, il lettore funzionerà normalmente.

## **Umgang mit Compact Discs / Opmerkingen aangaande CD's / Maneggio dei Compact Disc**

---

**Flecken, Staub und Kratzer auf der CD oder eine verzogene Disc können Aussetzer, andere Fehlfunktionen oder Klangeinbußen bewirken. Beachten Sie die folgenden Hinweise, um Ihre CDs vor Schäden zu bewahren.**

- Berühren Sie die CD nicht auf ihrer Rückseite (der Seite, die dem bedruckten Label gegenüberliegt).
- Kleben Sie kein Klebeband o.ä. auf die CD.
- Lagern Sie Ihre CDs nicht an Orten, wo sie direktem Sonnenlicht oder hohen Temperaturen ausgesetzt sind, z.B. auf dem Armaturenbrett oder Sitz.
- Wird der CD-Spieler längere Zeit nicht benutzt, entfernen Sie die CDs aus dem Gerät und legen Sie sie in ihre Hüllen. Bewahren Sie Ihre CDs immer in den Hüllen auf und lassen Sie sie nicht einfach herumliegen.
- Spielen Sie mit diesem Gerät keine 8-Zentimeter-CD-Singles ab. Der Adapter für CD-Singles kann sich von der CD lösen und den CD-Spieler beschädigen.

**L'uso di dischi macchiati, graffiati o deformati può causare salti nella musica, malfunzioni o un'inferiore qualità sonora. Seguite i seguenti consigli per proteggere i dischi contro danni.**

- Quando prendete il disco, evitate di toccare il lato registrato (il lato lucido).
- Non fissate del nastro sul disco.
- Non custodite i dischi in luoghi dove saranno esposti alla luce diretta del sole (ad esempio sul sedile o sul cruscotto) o ad altri fonti di calore.
- Nel caso in cui avete intenzione di non usare l'unità per un lungo periodo, rimuovete i dischi dall'unità ed inseriteli nelle apposite custodie. Non lasciateli in giro senza custodia, sovrapposti o appoggiati contro la parete.
- Nel caso in cui fissate un adattatore ad un disco da 8 cm ed inserite il disco nell'unità, l'adattatore si potrebbe staccare dal disco, causando così dei danni nell'unità. Non usate dischi da 8 cm.

**Het geluid slaat mogelijk over, het toestel functioneert niet juist of de geluidskwaliteit is niet optimaal indien u CD's met vlekken, krassen, of kromgetrokken CD's gebruikt. Let derhalve op de volgende punten zodat uw CD's niet worden beschadigd.**

- Raak de opnamekant (de kant zonder de titels) niet aan.
- Plak geen papier, stickers, etc., op de opname- en labelkant van de CD.
- Bewaar CD's niet in het direkte zonlicht (zoals op het dashboard of een stoel) of op plaatsen met hoge temperaturen.
- Verwijder de CD van het toestel indien u het toestel niet gebruikt. Plaats de CD terug in zijn doosje. Laat CD's niet rondslingeren zonder doosjes, stapel ze niet op elkaar, leg ze niet tegen een muur, etc.
- Het toestel kan mogelijk door een adapter, voor CD-singles worden beschadigd wanneer u de adapter met een CD in het toestel plaatst. Gebruik nooit 8 cm CD-singles.

# Einbau / Installeren / Installazione

## ■ Zubehör / Toebehoren / Accessori

A × 2



B × 4



C × 4



D × 1

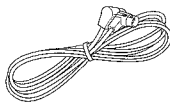

E × 1

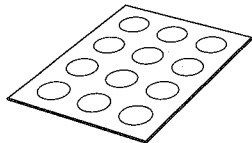

## ■ Entfernen der Transportschrauben / Verwijderen van de transportschroeven / Come rimuovere le viti di trasporto

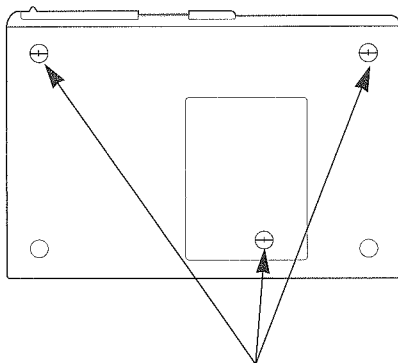

Transportschrauben /  
Transportschroeven /  
Viti di trasporto

Entfernen Sie alle 3 Transportschrauben zum Schutz des internen Mechanismus, bevor Sie mit dem Einbau des Gerätes beginnen.

### ANMERKUNG

Nach dem Entfernen der Transportsicherungsschraube ist die Schraube sorgfältig aufzubewahren, um sie bei einem eventuellen Wiedertransport des Geräts zur Verfügung zu haben.

Verwijder voordat u het toestel gaat installeren eerst alle drie de transportschroeven die ter bescherming van het interne mechanisme zijn aangebracht.

### OPMERKING

Bewaar de transportschroef na het verwijderen. U moet deze schroef namelijk weer terugplaatsen alvorens het toestel nogmaals te transporteren bij bijvoorbeeld een verhuizing.

Rimuovere le tre viti di trasporto che proteggono il meccanismo interno prima di iniziare ad installare l'apparecchio.

### NOTA

Tolta la vite di trasporto, conservarla ed applicarla di nuovo prima di ritrasportare l'unità.

## ■ **Commutateur de réglage d'angle / Schakelaars voor de installatiehoek / Interruttori di regolazione dell'angolatura**

- Die Winkeleinstellschalter an beiden Seiten des Geräts müssen entsprechend des Einbauwinkles des CD-Autowchslers eingestellt werden. Beide Schalter werden auf die gleiche Position eingestellt. Wenn die Schalter nicht richtig eingestellt sind, können Tonausfälle und andere Fehlfunktionen eintreten.
- Stellen Sie die Winkeleinsteller mit einer Münze oder einem anderen flachen Gegenstand ein.
- Wechseln Sie den Schalter schrittweise durch Abnehmen und Wiederbenutzen einer Münze oder eines anderen flachen Gegenstandes am Ende jedes Arbeitsschritts.
- De schakelaars voor het instellen van de hoek aan beide zijanten van het toestel moeten overeenkomstig de stand waarin de automatische CD-wisselaar is geïnstalleerd worden gesteld. Druk beide schakelaars in dezelfde stand. Het geluid slaat mogelijk over of het toestel werkt niet juist indien deze schakelaars verkeerd zijn ingesteld.
- Stel de hoekinstelschakelaars met een munt of ander vlak voorwerp in.
- Verander de schakelaar stap-voor-stap door het voorwerp te verwijderen en aah het eind van iedere stap opnieuw te gebruiken.
- Gli interruttori di regolazione dell'angolatura sui lati dell'unità vengono regolati sull'angolo di installazione del cambia CD automatico. Ambedue si devono trovare nella stessa posizione. Se non fossero regolati bene, la riproduzione potrebbe "saltare" o si potrebbero avere altri errori di funzionamento.
- Regolare gli interruttori di regolazione dell'angolazione con una moneta o un oggetto simile.
- Cambiare l'interruttore progressivamente rimuovendo e utilizzando di nuovo l'utensile alla fine di ciascuna operazione.

Linke Seite /  
Linkerkant /  
Lato di sinistra

Rechte Seite /  
Rechterkant /  
Lato di destra

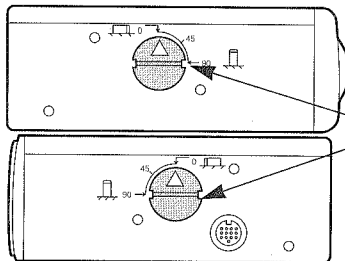

Winkeleinstellschalter /  
Schakelaars voor installatiehoek /  
Interruttori di regolazione angolatura

Einbauwinkel / Installatiehoek / Angolo di installazione	0°~5° 	40°~50° 	85°~90° 
Winkeleinstellschalter-SWWinkeleinstellschalter- Position / Stand van de schakelaar overeenkomstig met de installatiehoek / Posizione interruttore di regolazione			

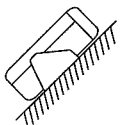

Der Einbau in einem Winkel von 40°~50° ist nicht möglich, wenn nur Ⓐ verwendet wird.

U kunt het toestel niet met een hoek van 40°~50° installeren bij gebruik van Ⓐ.

L'installazione ad un angolo di 40°~50° Ⓐ non è possibile.

# Einbau / Installieren / Installazione

Decken Sie die mit ► gekennzeichneten Löcher mit den Staubschutzkappen (E) ab. (Unterseite und Seitenwände)  
Verwenden Sie die mit ● markierten Löcher zum Installieren des Gerätes.

## ▲ACHTUNG

Die Schraube (B) darf beim Einbau nur provisorisch festgezogen werden; erst nachdem die Halterung (A) angebracht wurde, ist die Schraube endgültig festzuziehen.

Bedek de met ► gemarkeerde openingen met de stofbestendige afdichtingen (E). (Onder- en zijanten)

Gebruik de met ● gemarkeerde openingen voor het installeren van het toestel.

## ▲LET OP

Draai de schroef (B) niet te stevig vast bij het installeren. Draai de schroef pas geheel vast nadat u de beugel (A) heeft gemonteerd.

Coprire i fori indicati da ► con i sigilli antipolvere (E). (Fondo e lati)

Usare i fori indicati da ● per installare l'apparecchio.

## ▲PRECAUZIONE

Non stringere eccessivamente la vite (B) al momento dell'installazione ma stringerla saldamente dopo aver fissato la staffa (A).

## ■ Horizontaler Einbau / Horizontale installatie / Installazione orizzontale

Bodenansicht /  
Bodenansicht /  
Visione dal basso

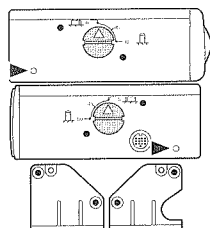
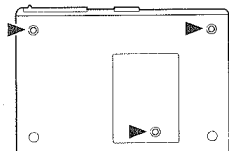

Linke Seite /  
Linkerkant /  
Lato di sinistra

Rechte Seite /  
Rechterkant /  
Lato di destra

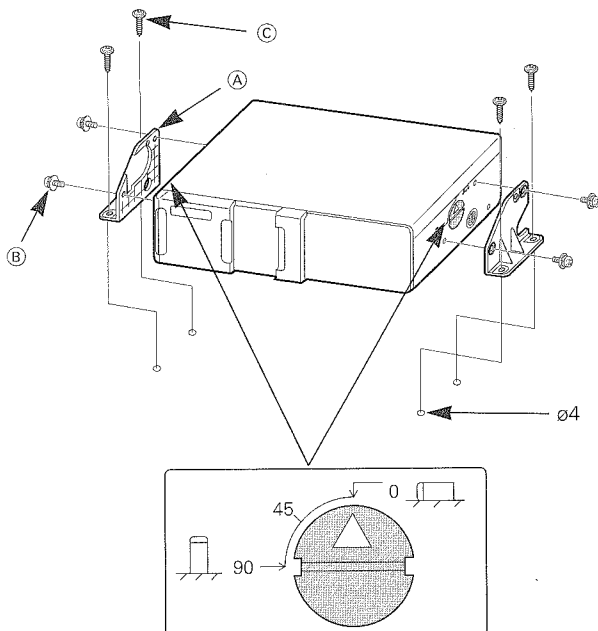

■ **Vertikaler Einbau / Vertikale installatie / Installazione verticale**

Bodenansicht /  
Bodenansicht /  
Visione dal basso

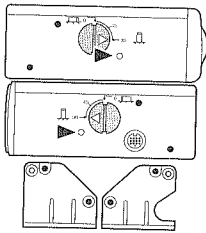
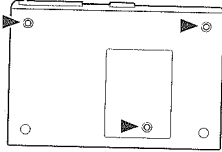

Linke Seite /  
Linkerkant /  
Lato di sinistra

Rechte Seite /  
Rechterkant /  
Lato di destra

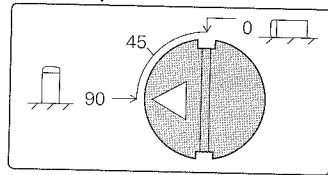
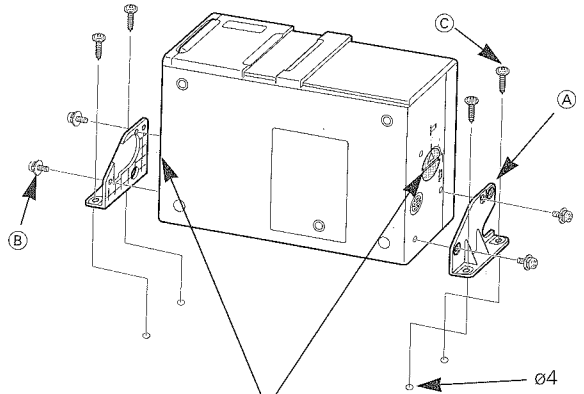

■ **Bei Aufhängung im Kofferraum /  
Bewestiging in de achterbak van de auto /  
Quando si vuole appendere l'unità cambiadischi dentro il portabagagli**

Bodenansicht /  
Bodenansicht /  
Visione dal basso

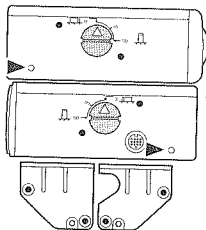
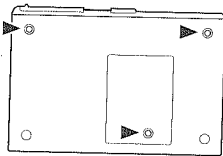

Linke Seite /  
Linkerkant /  
Lato di sinistra

Rechte Seite /  
Rechterkant /  
Lato di destra

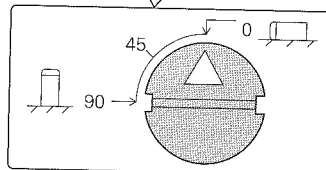
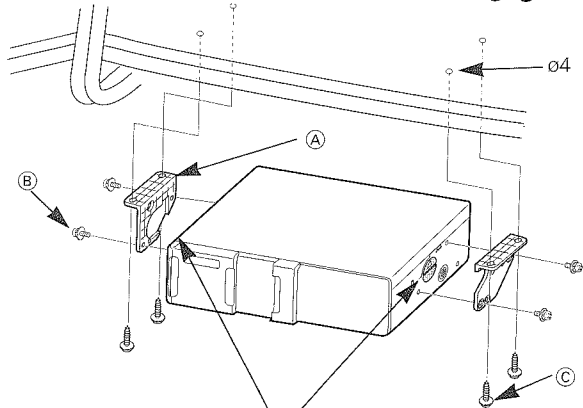

# Einlegen von CDs / Plaatsen van CD's /

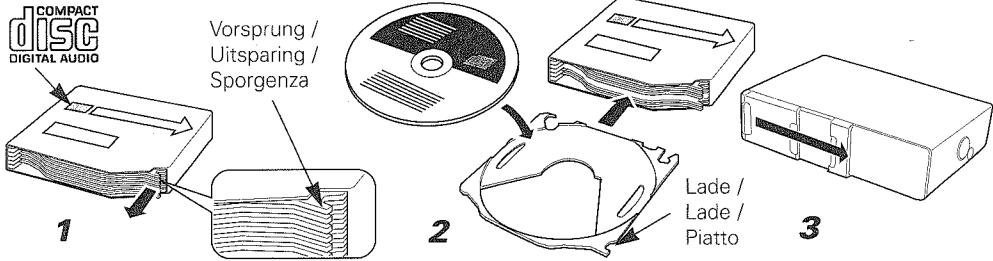

1. Vergewissern Sie sich, daß das Disc-Magazin richtig herum liegt (Kenwood-Logo oben). Ziehen Sie die Lade am Vorsprung heraus.
2. Legen Sie die Disc mit oberliegender Etikettenseite auf die Lade. Schieben Sie die Lade in das Disc-Magazin, bis sie einrastet. Vergewissern Sie sich, daß die Discs und Disc-Laden korrekt eingelegt wurden. Die Discs sind von unten nach oben von 1 bis 6 nummeriert.

## ▲ACHTUNG

- Achten Sie darauf, daß die Discs in die korrekten Rillen des Disc-Magazins eingeschoben und auch vorschriftsmäßig in die Rillen der Disc-Laden eingelegt werden. Wenn dies nicht beachtet wird, kann eine Funktionsstörung oder Beschädigung der Discs die Folge sein.
  - Schieben Sie alle Disc-Laden ein, selbst wenn einige davon keine Discs enthalten. Wenn dies nicht beachtet wird, kann eine Betriebsstörung oder Fehlfunktion die Folge sein.
  - 8-cm-CDs können nicht verwendet werden. Wenn ein 8-cm-CD-Adapter verwendet wird, kann die CD nicht entnommen werden.
3. Die Tür des CD-Wechslers öffnen.
  4. Das Magazin bis zum Einrasten in den CD-Wechsler einschieben.
  5. Die Tür des CD-Wechslers schließen.

## ANMERKUNG

Den CD-Wechsler mit geschlossener Tür verwenden, um das Eindringen von Staub in den CD-Wechsler zu vermeiden.

## 6. Entnahme des Magazins

Die Tür des CD-Wechslers öffnen und die Taste "EJECT" drücken.

## ANMERKUNG

Vor dem Drücken der Taste EJECT muß die Tür unbedingt vollständig geöffnet werden. Ist die Tür nicht vollständig geöffnet, kann das Magazin gegen die Tür stoßen und Schäden oder Fehlfunktionen verursachen.

1. Controleer dat het diskmagazijn juist geplaatst is met het Kenwood logo boven. Gebruik de uitsparing voor het verwijderen van de lade.
2. Plaats de disk met het label omhoog op de lade. Steek de lade in het diskmagazijn totdat de lade vastklikt. Controleer dat de CD's en laden juist zijn geplaatst. De disks zijn vanaf de onderkant gezien vanaf 1 t/m 6 genummerd.

## ▲LET OP

- Controleer dat de CD's goed in de groeven in de laden liggen en zorg dat de laden juist in de overeenkomende groeven van het magazijn worden gestoken. Verkeerde plaatsing veroorzaakt problemen of beschadigt mogelijk de CD's.
  - Voorkom een onjuiste werking of andere problemen en plaats derhalve alle laden in het magazijn, zelfs laden waarop geen CD's zijn geplaatst.
  - U kunt geen 8-cm "singles" CD's gebruiken. Bij gebruik van een 8-cm CD adapter, zal de CD niet kunnen worden uitgeworpen.
3. Open de deur of houder van de CD-wisselaar.
  4. Steek het magazijn in de CD-wisselaar zodat het magazijn vastklikt.
  5. Sluit de deur of houder van de CD-wisselaar.

## OPMERKING

Sluit de deur of houder van de CD-wisselaar zodat er geen stof of vuil in de wisselaar komt.

## 6. Uitwerpen van het magazijn

Open de deur of houder van de CD-wisselaar en druk op de "EJECT" toets.

## OPMERKING

U moet de deur of houder geheel openen alvorens op de EJECT toets te drukken. Indien de deur of houder namelijk niet geheel is geopend, kan het magazijn of de deur worden beschadigd wanneer het magazijn wordt uitgeworpen.

## Inserimento di CD

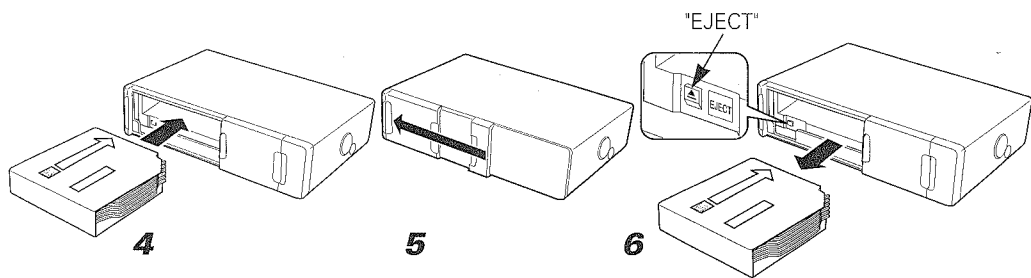

1. Assicurarsi che il contenitore dischi sia orientato correttamente con la scritta Kenwood sul lato superiore. Estrarre il piatto tirando per la sporgenza.
2. Collocare il disco sul piatto con l'etichetta rivolta verso l'alto. Inserire il piatto nel contenitore dischi fino a che si blocca. Controllare che dischi e piatti portadisco siano bene inseriti. I piatti sono numerati a partire dal fondo da 1 a 6.

### ⚠ PRECAUZIONE

- I piatti portadisco devono essere bene inseriti nei pattini del caricatore ed i dischi nelle incassature dei piatti, o si possono avere sia guasti che errori di funzionamento.
  - Inserite tutti i piatti portadisco anche quando alcuni di essi sono vuoti o si potrebbero avere errori di funzionamento e guasti.
  - Non è possibile far uso di CD da 8 cm. Se venisse usato un adattatore, il CD non può poi venire espulso.
3. Aprire lo sportello del cambia CD.
  4. Inserire il caricatore nel cambia CD sino a che non scatta.
  5. Chiudere lo sportello del cambia CD.

### NOTA

Usare il cambia CD con lo sportello chiuso in modo da evitare l'ingresso di polvere.

### 6. **Espulsione del caricatore**

Aprire lo sportello del cambia CD e premere il pulsante EJECT.

### NOTA

Prima di premere il tasto EJECT, controllate che lo sportello sia del tutto aperto. Se esso fosse invece chiuso, il caricatore potrebbe urtare contro lo sportello e causare danni.

## Anschlüsse / Aansluiten / Collegamenti

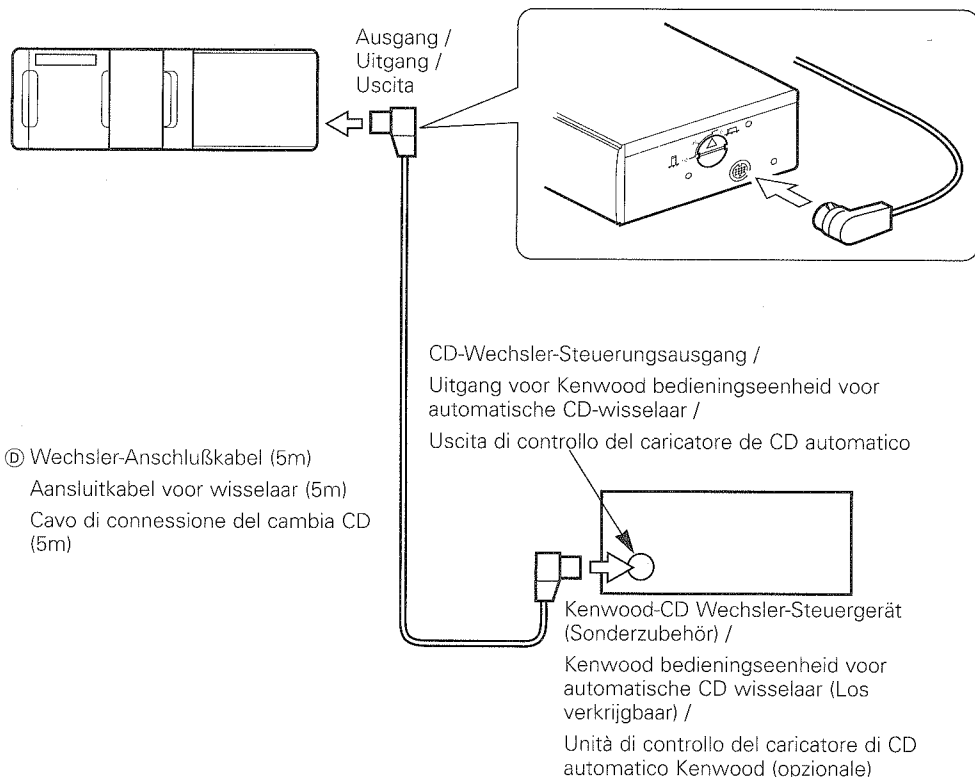

- Ⓣ Wechsler-Anschlußkabel (5m)  
Aansluitkabel voor wisselaar (5m)  
Cavo di connessione del cambia CD  
(5m)

### ▲ACHTUNG

- Das Steuerkabel des Wechslers darf nicht angeschlossen werden, wenn die Steuereinheit noch eingeschaltet ist.
- Drücken Sie nach dem Einbau unbedingt die Rückstelltaste.
- In der Nähe des Wechsler-Ausgangskabels darf nicht die Radioantenne installiert oder das Antennenkabel verlegt werden, weil dadurch Fehlfunktionen dieses Gerätes verursacht werden können.

### ▲LET OP

- Verbind de bedieningskabel voor de wisselaar niet wanneer de bedieningseenheid is ingeschakeld (ON).
- Druk na het installeren op de terugsteltoets.
- Installeer geen antenne of radiotoestel en leg geen antenne bij de uitgangskabel van de diskwisselaar daar dit de goede werking van dit toestel zou kunnen beïnvloeden.

### ▲PRECAUZIONE

- Non collegare il cavo di controllo dell'unità cambia CD mentre l'unità di controllo è accesa.
- Accertarsi di premere il pulsante di inizializzazione dopo l'installazione.
- Non installate un'antenna radio e non stendetene il cavo vicino al cavo di uscita del caricabatterie, dato che la cosa potrebbe influenzare negativamente il funzionamento di quest'unità.

# Fehlersuche / Oplossen van problemen / Localizzazione dei guasti

<i>Symptom</i>	<i>Ursache</i>	<i>Abhilfe</i>
<b>Tonausfälle treten aufgrund von Vibrationen auf.</b>	<ul style="list-style-type: none"> <li>• Das Gerät ist schräg montiert.</li> <li>• Der Wechsler ist an einer instabilen Stelle montiert.</li> <li>• Die Winkeleinstellschalter sind nicht richtig eingestellt.</li> </ul>	<ul style="list-style-type: none"> <li>• Das Gerät so einbauen, daß es eben ist.</li> <li>• Das Gerät an einer stabilen Stelle einbauen.</li> <li>• Die Winkeleinstellschalter auf die richtigen Positionen.</li> </ul>

Wenn der CD-Wechsler herausgenommen werden soll, muß unbedingt zuerst das Magazin ausgeworfen und das Kabel des CD-Wechslers abgezogen werden. Nicht vergessen, die Transportsicherungsschrauben anzubringen, bevor der CD-Wechsler transportiert wird.

Wenn ein Magazin oder ein CD im Gerät verbleibt bzw. die Transportsicherungsschrauben nicht eingesetzt wurden, kann dies beim Transport eine Beschädigung des CD-Wechslers zur Folge haben.

<i>Symptoom</i>	<i>Oorzaak</i>	<i>Oplossing</i>
<b>Overslaan van muziek als gevolg van trillingen.</b>	<ul style="list-style-type: none"> <li>• Het toestel is niet recht geplaatst.</li> <li>• De wisselaar is op een onstabiele plaats gemonteerd.</li> <li>• De schakelaars voor de installatiehoek zijn niet in de juiste stand geplaatst.</li> </ul>	<ul style="list-style-type: none"> <li>• Zorg dat het toestel recht is geplaatst.</li> <li>• Monteer de wisselaar op een stabiele ondergrond.</li> <li>• Druk de schakelaars in de juiste stand.</li> </ul>

Verwijder het magazijn en trek vervolgens de stekker uit het stopcontact alvorens u het toestel wilt verplaatsen. Plaats de transportschroeven wanneer u het toestel wilt transporteren als u bijvoorbeeld verhuist.

De CD-wisselaar wordt mogelijk tijdens transport beschadigd indien het magazijn of CD's niet zijn verwijderd of de transportschroeven niet zijn bevestigd.

<i>Sintomo</i>	<i>Causa</i>	<i>Rimedio</i>
<b>Delle vibrazioni fanno "saltare" il suono.</b>	<ul style="list-style-type: none"> <li>• L'unità è stata installata con un'angolazione.</li> <li>• L'unità cambiadischi è stata montata in un luogo soggetto a vibrazioni.</li> <li>• Gli interruttori di regolazione dell'angolazione sono regolati in modo scorretto.</li> </ul>	<ul style="list-style-type: none"> <li>• Installatela in piano.</li> <li>• Installate l'unità in un luogo stabile.</li> <li>• Regolarli correttamente.</li> </ul>

Nel togliere l'unità cambia CD, prima di scollegare il cavo del cambia CDD ricordarsi sempre di togliere il caricatore CD. Non dimenticare di applicare le viti di trasporto prima di trasportare l'unità cambia CD. Se un caricatore o CD viene lasciato in essa o se le viti di trasporto non vengono installate, l'unità cambia CD può venire danneggiata durante il trasporto.

# ***Technische Daten / Technische gegevens / Specificazioni***

## ***Die technischen Daten können sich ohne besonderen Hinweis ändern.***

Laserdiode .....	GaAlAs ( $\lambda = 780 \text{ nm}$ )
Digitalfilter .....	8-fach Oversampling
D/A-Wand .....	1 bit
Spindeldrehzahl .....	500 ~ 200 U/min (CLV)
Gleichlaufschwankungen .....	Unterhalb der Meßgrenze
Frequenzgang ( $\pm 1 \text{ dB}$ ) .....	5 Hz ~ 20 kHz
Gesamtklirrgrad (1 kHz) .....	0,005%
Fremdspannungsabstand .....	94 dB
Dynamik .....	94 dB
Kanaltrennung .....	85 dB
Betriebsspannung .....	14,4 V (11 ~ 16 V möglich)
Stromverbrauch .....	0,8 A
Abmessungen .....	250 × 64 × 173 mm (9-13/16 × 2-1/2 × 6-13/16 in.)
Gewicht .....	1,8 kg (4,0 LBS)

## ***Technische gegevens zijn zonder voorafgaande kennisgeving wijzigbaar.***

Laserdiode .....	GaAlAs ( $\lambda=780 \text{ nm}$ )
Digitale filter .....	8 maal oversampling
D/A-konverter .....	1 bit
Rotatiesnelheid .....	500 ~ 200 rpm (CLV)
Wow & Flutter .....	Beneden meetbare grens
Frekwentiekarakteristieken ( $\pm 1 \text{ dB}$ ) .....	5 Hz ~ 20 kHz
Totale harmonische vervorming (1 kHz) .....	0,005 %
Signaal-tot-ruis verhouding .....	94 dB
Dynamisch bereik .....	94 dB
Kanaalscheiding .....	85 dB
Bedrijfsvoltage .....	14,4 V (11 ~ 16 V toelaatbaar)
Stroomverbruik .....	0,8 A bij nominaal vermogen
Afmetingen (B × H × D) .....	250 × 64 × 173 mm (9-13/16 × 2-1/2 × 6-13/16 in.)
Gewicht .....	1,8 kg (4,0 LBS)

## ***Le specificazioni sono soggette a cambiamenti senza preavviso.***

Diode laser .....	GaAlAs ( $\lambda=780 \text{ nm}$ )
Filtor digitale .....	8 volte sorraccampionamento
Convertitore D/A .....	1 bit
Velocità rotazione .....	500 ~ 200 rpm (CLV)
Fluttuazione di velocità .....	Al di sotto dei limiti misurabili
Risposta di frequenza ( $\pm 1 \text{ dB}$ ) .....	5 Hz ~ 20 kHz
Distorsione armonica complessiva (1 kHz) .....	0,005 %
Rapporto segnale/rumore .....	94 dB
Gamma dinamica .....	94 dB
Separazione tra i canali .....	85 dB
Tensione di alimentazione .....	14,4 V (11 ~ 16 V ammesso)
Consumo di corrente .....	0,8 A alla potenza nominale
Dimensioni (L × H × P) .....	250 × 64 × 173 mm (9-13/16 × 2-1/2 × 6-13/16 in.)
Peso .....	1,8 kg (4,0 LBS)