

KENWOOD

DDX6029

MONITOR WITH DVD RECEIVER

INSTALLATION MANUAL

MONITEUR AVEC RÉCEPTEUR DVD

MANUEL D'INSTALLATION

MONITOR MIT DVD-RECEIVER

INSTALLATION-HANDBUCH

MONITOR MET DVD-ONTVANGER

INSTALLATIE HANDLEIDING

MONITOR CON RICEVITORE DVD

MANUALE DI INSTALLAZIONE

MONITOR CON RECEPTOR DVD

MANUAL DE INSTALACION

MONITOR COM RECEPTOR DVD

MANUAL DE INSTALAÇÃO

Kenwood Corporation

Accessories

①

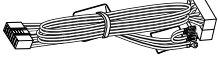

.....1

⑤

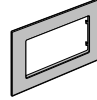

.....1

②

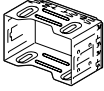

.....1

⑥

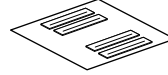

.....1

③

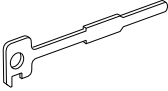

.....2

⑦

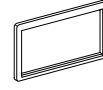

.....1

④

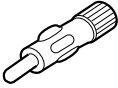

.....1

Installation Procedure

1. To prevent short circuits, remove the key from the ignition and disconnect the ⊖ terminal of the battery.
2. Make the proper input and output wire connections for each unit.
3. Connect the wire on the wiring harness.
4. Take Connector B on the wiring harness and connect it to the speaker connector in your vehicle.
5. Take Connector A on the wiring harness and connect it to the external power connector on your vehicle.
6. Connect the wiring harness connector to the unit.
7. Install the unit in your car.
8. Reconnect the ⊖ terminal of the battery.
9. Press the reset button.

▲WARNING

- If you connect the ignition wire (red) and the battery wire (yellow) to the car chassis (ground), you may cause a short circuit, that in turn may start a fire. Always connect those wires to the power source running through the fuse box.
- Do not cut out the fuse from the ignition wire (red) and the battery wire (yellow). The power supply must be connected to the wires via the fuse.

▲CAUTION

- If the power is not turned ON (or it is ON, but will be OFF immediately), the speaker wire may have a short-circuit or touched the chassis of the vehicle and the protection function may have been activated. Therefore, the speaker wire should be checked.
- If your car's ignition does not have an ACC position, connect the ignition wires to a power source that can be turned on and off with the ignition key. If you connect the ignition wire to a power source with a constant voltage supply, as with battery wires, the battery may die.
- If the console has a lid, make sure to install the unit so that the faceplate will not hit the lid when closing and opening.
- If the fuse blows, first make sure the wires aren't touching to cause a short circuit, then replace the old fuse with one with the same rating.
- Insulate unconnected wires with vinyl tape or other similar material. To prevent a short circuit, do not remove the caps on the ends of the unconnected wires or the terminals.
- Connect the speaker wires correctly to the terminals to which they correspond. The unit may be damaged or fail to work if you share the ⊖ wires or ground them to any metal part in the car.
- When only two speakers are being connected to the system, connect the connectors either to both the front output terminals or to both the rear output terminals (do not mix front and rear). For example, if you connect the ⊕ connector of the left speaker to a front output terminal, do not connect the ⊖ connector to a rear output terminal.
- After the unit is installed, check whether the brake lamps, blinkers, wipers, etc. on the car are working properly.
- Mount the unit so that the mounting angle is 30° or less.
- This unit has the cooling fan (page 7) to decrease the internal temperature. Do not mount the unit in a place where the cooling fan of the unit are blocked. Blocking these openings will inhibit the cooling of the internal temperature and result in malfunction.

Connection

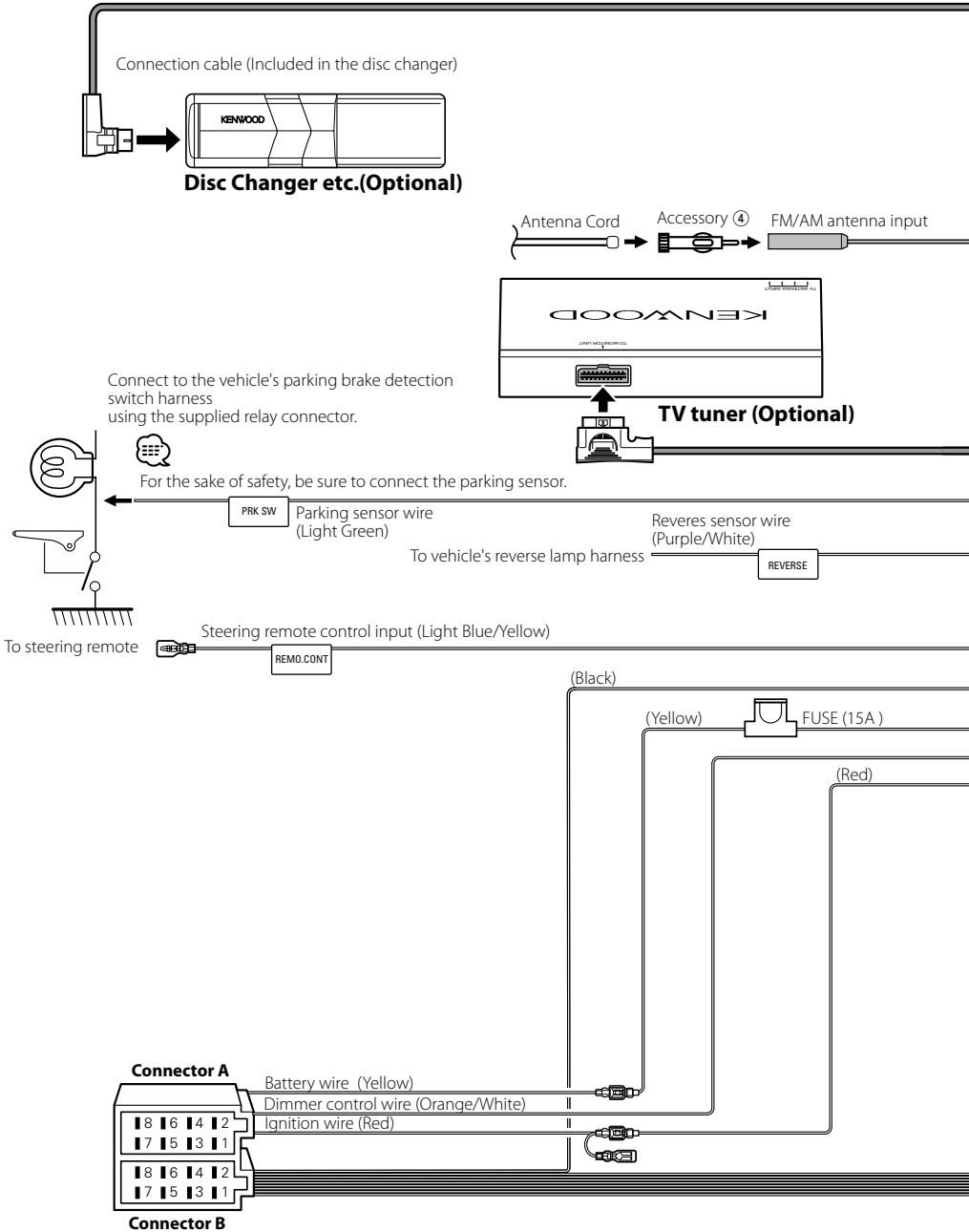

! If you connect the ignition wire (red) and the battery wire (yellow) to the car chassis (ground), you may cause a short circuit, that in turn may start a fire. Always connect those wires to the power source running through the fuse box.

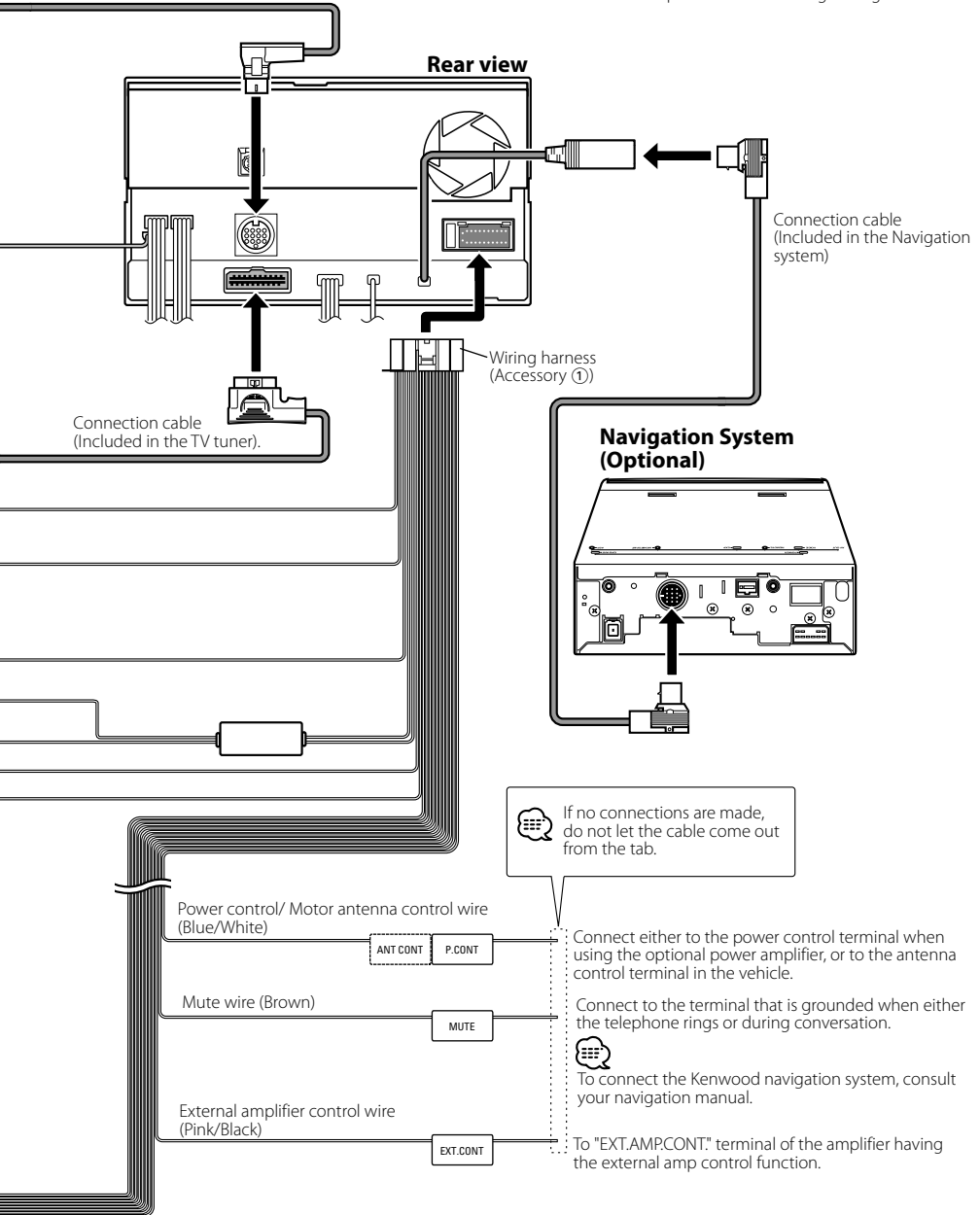

Connecting the ISO Connector



The pin arrangement for the ISO connectors depends on the type of vehicle you drive. Make sure to make the proper connections to prevent damage to the unit.

The default connection for the wiring harness is described in [1] below. If the ISO connector pins are set as described in [2] or [3], make the connection as illustrated.

Please be sure to reconnect the cable as shown [2] below to install this unit to the Volkswagen vehicles etc.

- [1] (Default setting) The A-7 pin (red) of the vehicle's ISO connector is linked with the ignition, and the A-4 pin (yellow) is connected to the constant power supply.

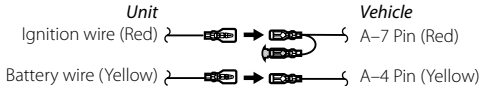

- [2] The A-7 pin (red) of the vehicle's ISO connector is connected to the constant power supply, and the A-4 pin (yellow) is linked to the ignition.

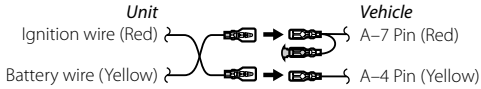

- [3] The A-4 pin (yellow) of the vehicle's ISO connector is not connected to anything, while the A-7 pin (red) is connected to the constant power supply (or both the A-7 (red) and A-4 (yellow) pins are connected to the constant power supply).

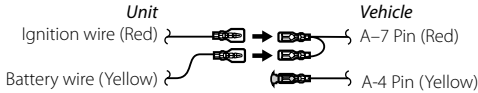

- When the connection is made as in [3] above, the unit's power will not be linked to the ignition key. For that reason, always make sure to turn off the unit's power when the ignition is turned off. To link the unit's power to the ignition, connect the ignition cable (ACC...red) to a power source that can be turned on and off with the ignition key

Connector Function Guide

Pin Numbers for ISO Connectors	Cable Colour	Functions
External Power Connector		
A-4	Yellow	Battery
A-5	Blue/White	Power Control
A-6	Orange/White	Dimmer
A-7	Red	Ignition (ACC)
A-8	Black	Earth (Ground) Connection
Speaker Connector		
B-1	Purple	Rear Right (+)
B-2	Purple/Black	Rear Right (-)
B-3	Gray	Front Right (+)
B-4	Gray/Black	Front Right (-)
B-5	White	Front Left (+)
B-6	White/Black	Front Left (-)
B-7	Green	Rear Left (+)
B-8	Green/Black	Rear Left (-)

System Connection

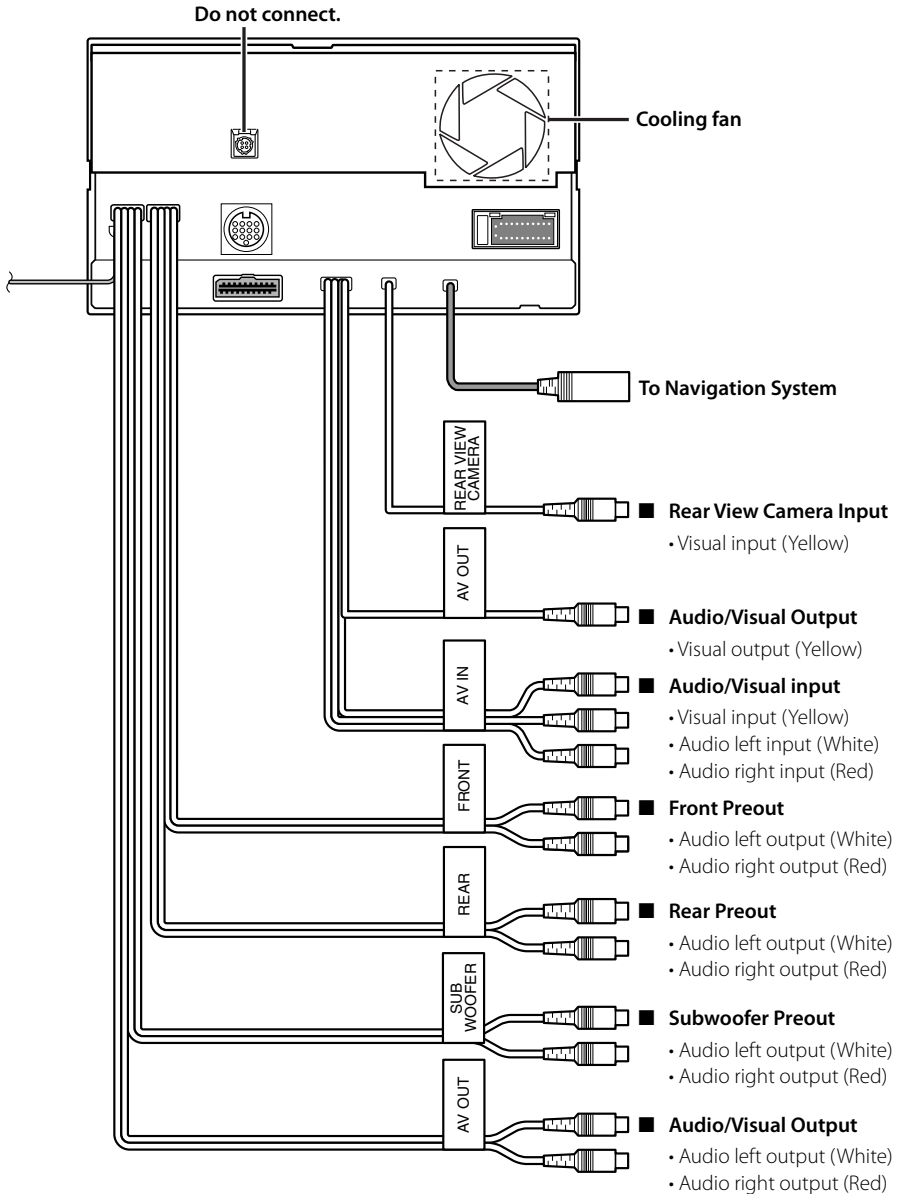

Installing the Escutcheon

■ For General Motors

1. Refer to the section <Removing the Hard Rubber Frame> and then remove the hard rubber frame.
2. Cut out accessory ⑤ to meet the shape of the opening in the vehicle.
3. Attach accessory ⑤ to the unit.

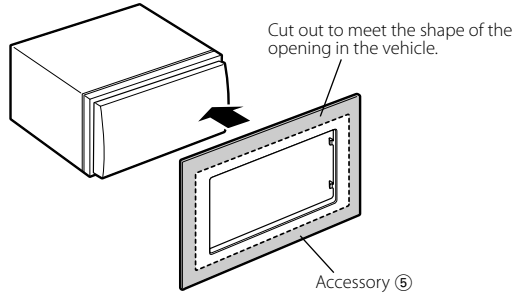

■ For Toyota/Scion

1. Refer to the section <Removing the Hard Rubber Frame> and then remove the hard rubber frame.
2. Cut out accessory ⑤ as illustrated.

When cutting out accessory ⑤, make sure it fits the opening in the center console.

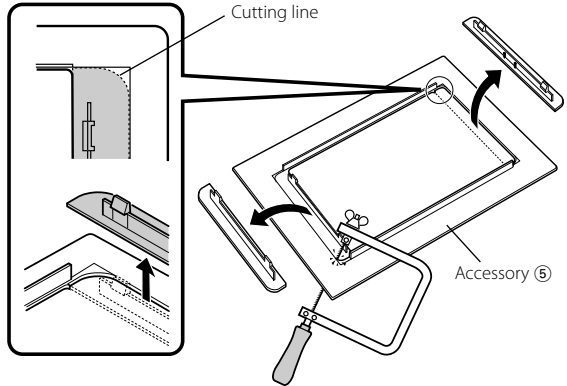

3. Fold double-sided adhesive (accessory ⑥) along the slit and attach it to accessory ⑤ cut-out against the center rib as illustrated. Use 2 pieces of accessory ⑥ for 1 accessory ⑤ cut-out.
4. Attach accessory ⑤ cut-out to the unit.

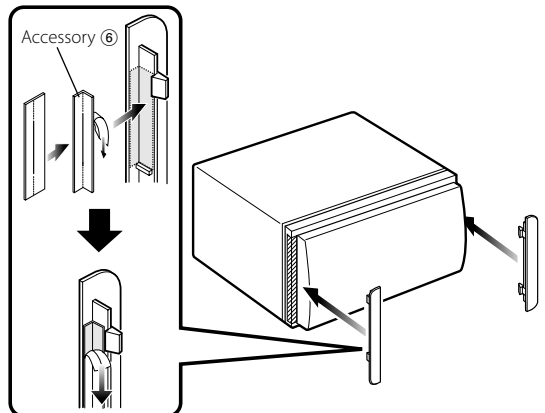

■ For Nissan

1. Refer to the section <Removing the Hard Rubber Frame> and then remove the hard rubber frame.
2. Attach accessory ⑦ to the unit.

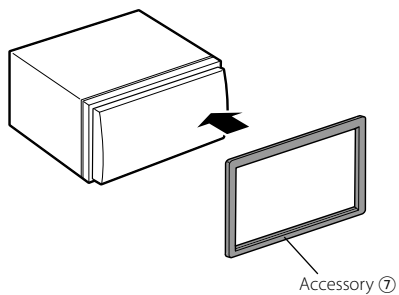

Installation for Monitor/Player Unit

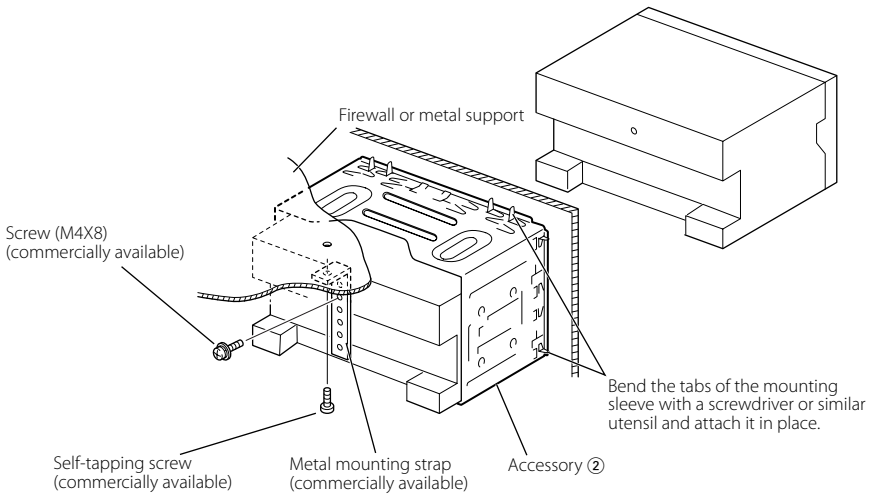

Make sure that the unit is installed securely in place. If the unit is unstable, it may malfunction (eg, the sound may skip).

Removing Monitor/Player Unit

■ Removing the Hard Rubber Frame (escutcheon)

1. Engage the catch pins on the removal tool ③ and remove the two locks on the lower level. Lower the frame and pull it forward as shown in the figure.

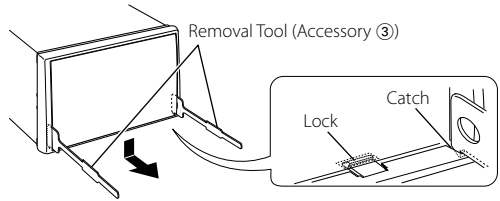

2. When the lower level is removed, remove the upper two locations.

 The frame can be removed from the top side in the same manner.

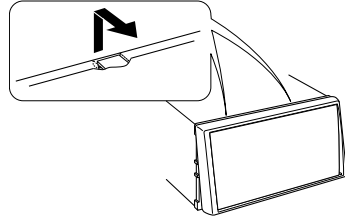

■ Removing the Unit

1. Remove the hard rubber frame by referring to the removal procedure in the section <Removing the Hard Rubber Frame>.
2. Remove the Hex-head screw with integral washer (M4 × 8) on the back panel.
3. Insert the two removal tools ③ deeply into the slots on each side, as shown.
4. Lower the removal tool toward the bottom, and pull out the unit halfway while pressing towards the inside.

 Be careful to avoid injury from the catch pins on the removal tool.

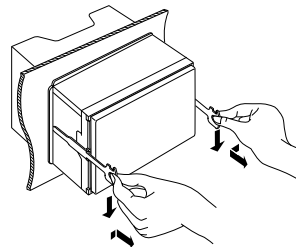
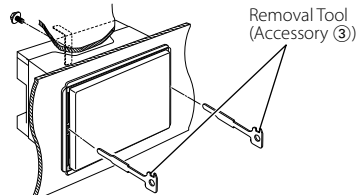

5. Pull the unit all the way out with your hands, being careful not to drop it.

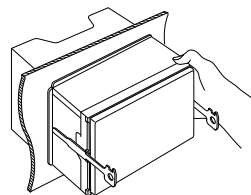

Accessoires

①

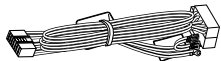

.....1

②

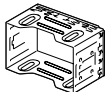

.....1

③

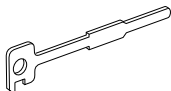

.....2

④

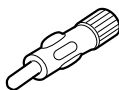

.....1

⑤

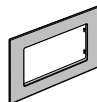

.....1

⑥

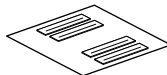

.....1

⑦



.....1

Procédure d'installation

1. Afin d'empêcher tout court-circuit, retirez la clé du contact et déconnectez la ⊖ borne de la batterie.
2. Effectuez correctement les connexions d'entrée et sortie de chaque appareil.
3. Connectez le câble au faisceau.
4. Prenez le connecteur B du faisceau de câbles et connectez-le au connecteur d'enceinte de votre véhicule.
5. Prenez le connecteur A du faisceau de câbles et connectez-le au connecteur d'alimentation externe de votre véhicule.
6. Connectez le connecteur du câblage de distribution électrique à l'appareil.
7. Installez l'appareil dans votre voiture.
8. Reconnectez la borne ⊖ de la batterie.
9. Appuyez sur la touche de réinitialisation.

▲ATTENTION

- Si vous connectez le câble d'allumage (rouge) et le câble de batterie (jaune) au châssis de la voiture (masse), vous risquez de causer un court-circuit qui peut provoquer un incendie. Connectez toujours ces câbles à la source d'alimentation de la boîte à fusible.
- N'isolez pas le fusible du câble d'allumage (rouge) ni du câble de batterie (jaune). L'alimentation doit être connectée aux câbles par l'intermédiaire du fusible.

▲AVERTISSEMENT

- Si l'alimentation n'est pas activée (ou si elle est activée, mais qu'elle va être immédiatement désactivée), le câble d'enceinte risque d'avoir un court-circuit ou de toucher le châssis du véhicule, et la fonction de protection risque d'être activée. Le câble d'enceinte doit donc être vérifié.
- Si l'allumage de votre voiture ne dispose pas d'une position ACC, connectez les câbles d'allumage à une source d'alimentation pouvant être activée et inactivée avec la clé de contact. Si vous connectez le fil de contact à une source d'alimentation avec une alimentation de tension constante, comme avec des fils de batterie, la batterie peut mourir.
- Si la console a un couvercle, assurez-vous d'installer l'unité de manière à ce que la façade ne touche pas le couvercle lors de l'ouverture et de la fermeture.
- Si le fusible saute, assurez-vous d'abord que les fils ne se touchent pas et n'entraînent pas de court-circuit, puis remplacez le fusible grillé par un fusible neuf de même capacité.
- Isolez les câbles non-connectés avec un ruban adhésif en vinyle ou autre matériel similaire. Afin d'empêcher tout court-circuit, ne retirez pas les capuchons présents aux extrémités des fils ou des bornes non connectés.
- Connectez les fils d'enceinte correctement aux bornes correspondantes. L'appareil peut être endommagé ou ne pas fonctionner si vous partagez les fils ⊖ ou si vous les mettez à la masse sur une partie métallique de la voiture.
- Lorsque deux enceintes seulement sont connectées au système, connectez les connecteurs soit aux deux bornes de sortie avant, soit aux deux bornes de sortie arrière (ne mélangez pas l'avant et l'arrière). Par exemple, si vous connectez le connecteur ⊕ de l'enceinte gauche à une borne de sortie avant, ne connectez pas le connecteur ⊖ à une borne de sortie arrière.
- Après avoir installé l'appareil, vérifiez si les feux de freinage, les indicateurs, les clignotants, etc. de la voiture fonctionnent correctement.
- Montez l'unité de façon à ce que l'angle de montage soit de 30° ou moins.
- Cet appareil est équipé d'un ventilateur de refroidissement (page 17) pour réduire la température interne. Ne pas placer l'appareil dans un lieu où les ouvertures d'aération du ventilateur de refroidissement sont obstruées. Si les ouvertures d'aération sont obstruées, le refroidissement de la température interne est empêché et un dysfonctionnement peut en résulter.

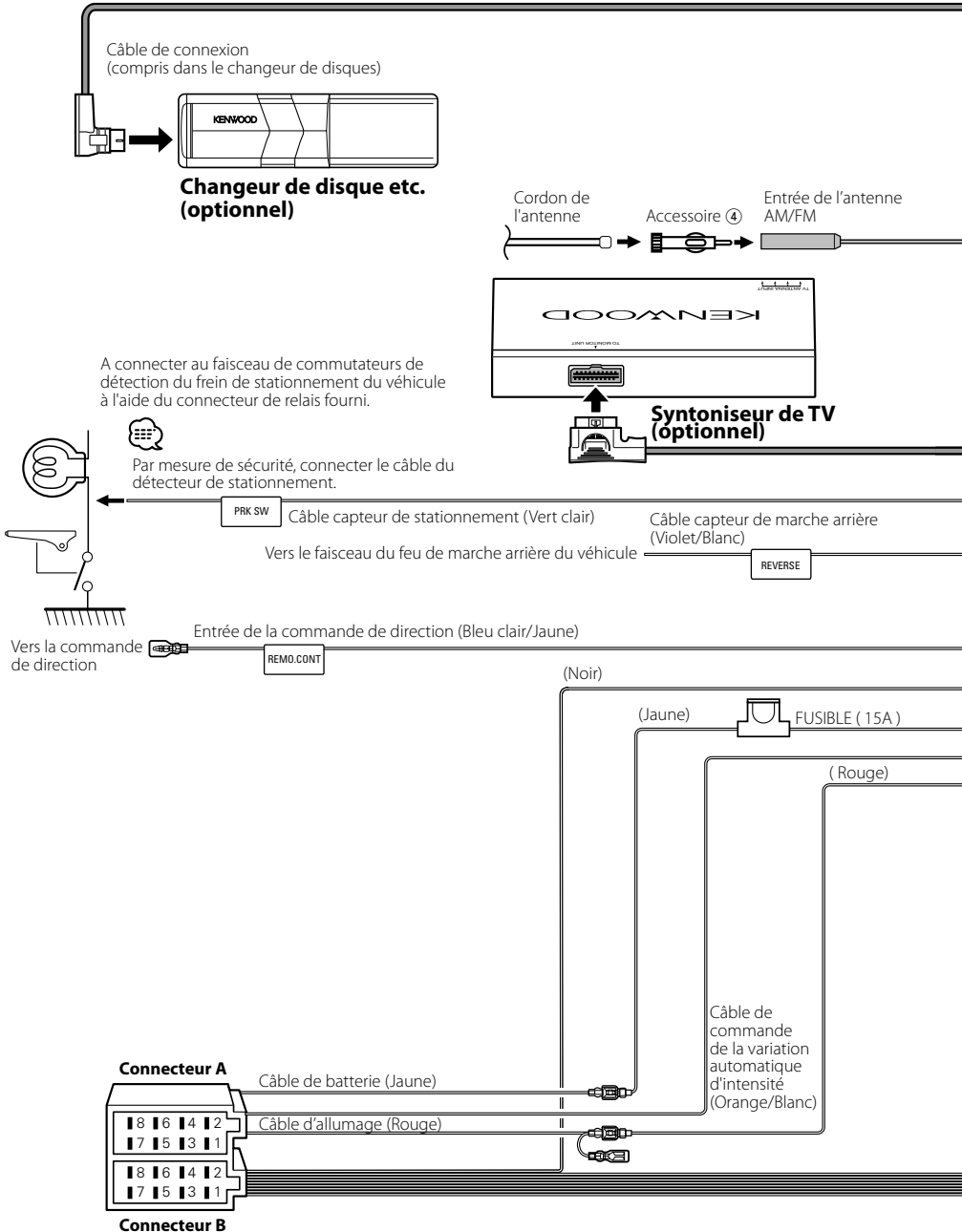

⚠ Si vous connectez le câble d'allumage (rouge) et le câble de batterie (jaune) au châssis de la voiture (masse), vous risquez de causer un court-circuit qui peut provoquer un incendie. Connectez toujours ces câbles à la source d'alimentation de la boîte à fusible.

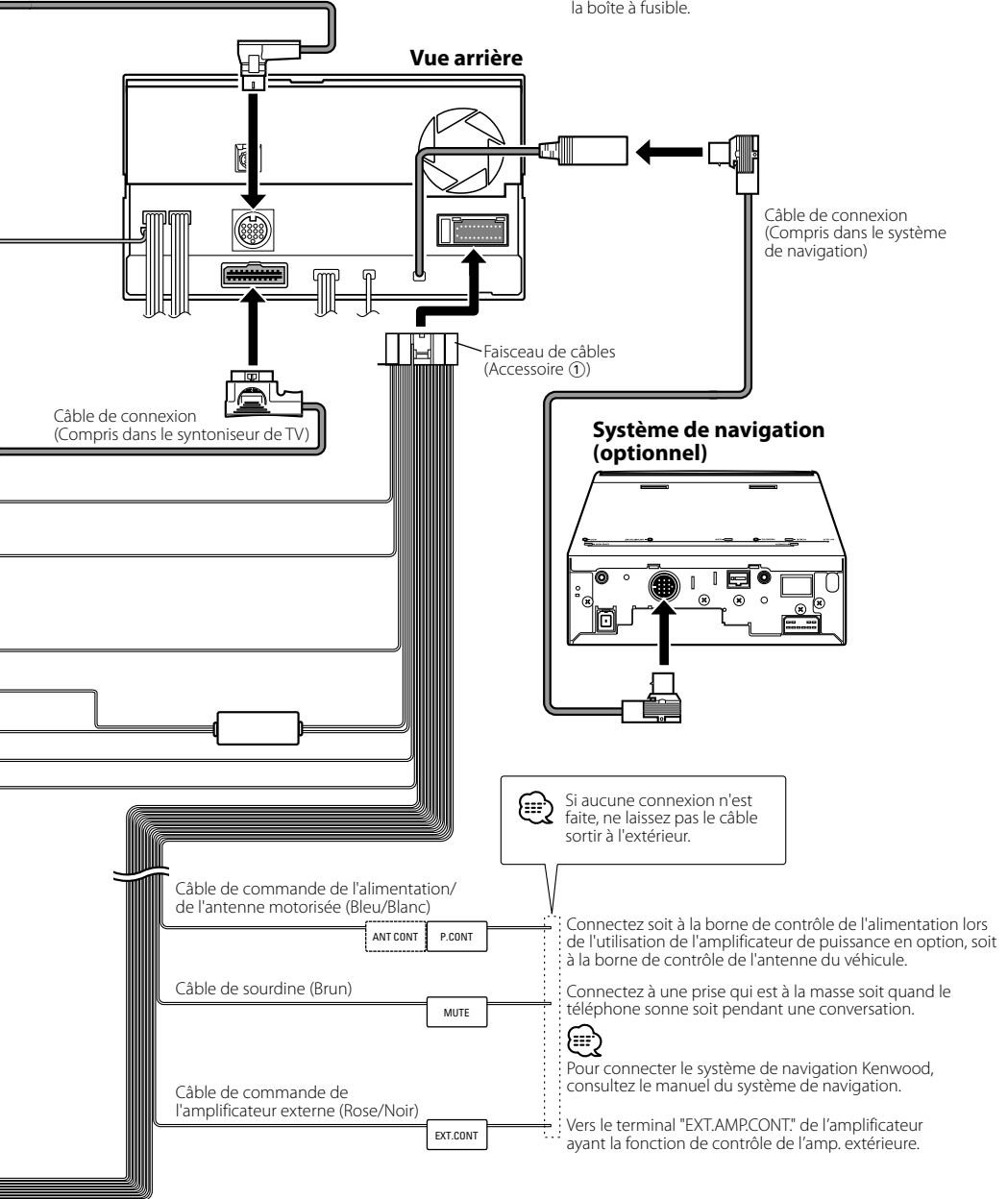

Connexion du connecteur ISO



La disposition des broches pour les connecteurs ISO dépend du type de votre véhicule. Assurez-vous de réaliser les connexions correctes pour éviter d'endommager l'appareil.

La connexion par défaut du faisceau de câbles est décrite dans la section [1] ci-dessous. Si les broches du connecteur ISO sont réglées comme décrit dans la section [2] ou [3], réalisez les connexions comme indiqué sur l'illustration.

Assurez-vous de reconnecter le câble comme indiqué ci-dessous [2] pour installer cet appareil dans les véhicules Volkswagen, etc.

- [1] (Réglage par défaut) La broche A-7 (rouge) du connecteur ISO du véhicule est reliée à l'allumage et la broche A-4 (jaune) est reliée à l'alimentation constante.

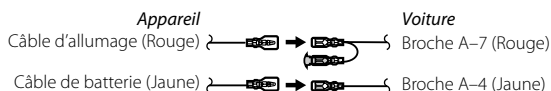

- [2] La broche A-7 (rouge) du connecteur ISO du véhicule est reliée à l'alimentation constante et la broche A-4 (jaune) est reliée à l'allumage.

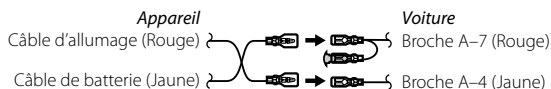

- [3] La broche A-4 (jaune) du connecteur ISO du véhicule n'est reliée à rien, alors que la broche A-7 (rouge) est reliée à l'alimentation constante (ou les deux broches A-7 (rouge) et A-4 (jaunes) sont connectées à l'alimentation constante).

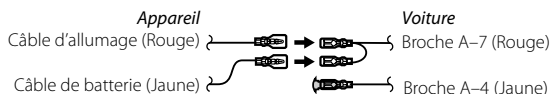

- Lorsque la connexion est effectuée comme dans [3] ci-dessus, l'alimentation de l'appareil ne sera pas reliée à la clé de contact. Pour cette raison, assurez-vous d'inactiver l'appareil lorsque le contact est désactivé.

Pour relier l'alimentation de l'appareil au contact, connectez le câble d'allumage (ACC...rouge) à une source d'alimentation pouvant être activée et inactivée avec la clé de contact.

Guide des connecteurs

Numéros de broches pour connecteurs ISO	Couleur du câble	Fonctions
Connecteur d'alimentation externe		
A-4	Jaune	Batterie
A-5	Bleu/Blanc	Servocommande
A-6	Orange/Blanc	Variation automatique d'intensité
A-7	Rouge	Allumage (ACC)
A-8	Noir	Connexion à la terre (masse)
Connecteur de haut-parleurs		
B-1	Violet	Arrière droite (+)
B-2	Violet/Noir	Arrière droite (-)
B-3	Gris	Avant droite (+)
B-4	Gris/Noir	Avant droite (-)
B-5	Blanc	Avant gauche (+)
B-6	Blanc/Noir	Avant gauche (-)
B-7	Vert	Arrière gauche (+)
B-8	Vert/Noir	Arrière gauche (-)

Connexion du système

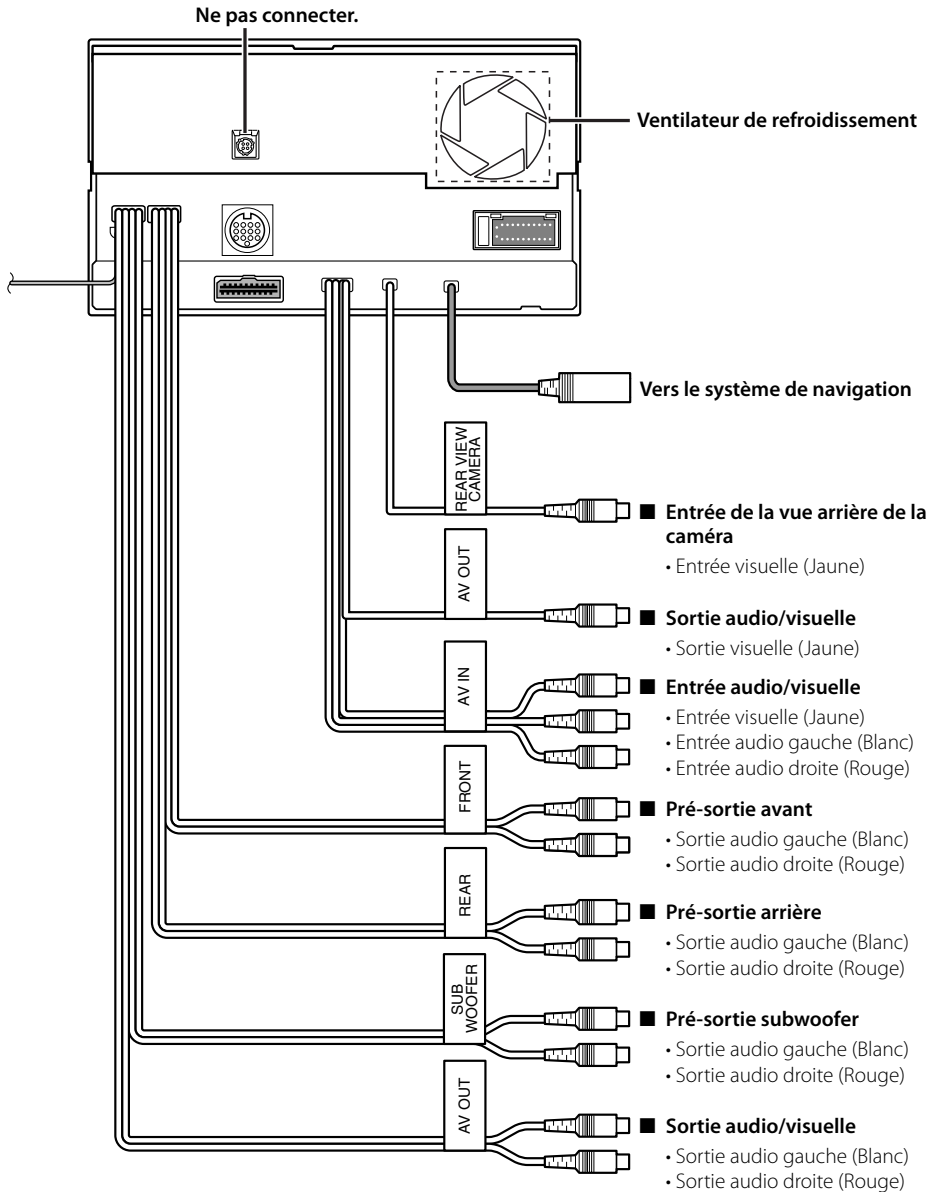

Installation de l'écusson

■ Pour General Motors

1. Reportez-vous à la section <Retrait du cadre en ébonite> , puis retirez le cadre en ébonite.
2. Découpez l'accessoire ⑤ de façon à ce qu'il corresponde à la forme de l'ouverture de la console centrale.
3. Fixez l'accessoire ⑤ à l'appareil.

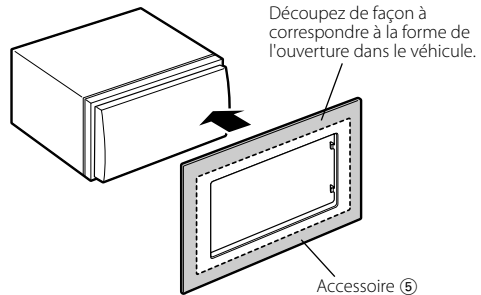

■ Pour Toyota/Scion

1. Reportez-vous à la section <Retrait du cadre en ébonite>, puis retirez le cadre en ébonite.
2. Découpez l'accessoire ⑤ comme illustré.

☞ Lorsque vous découpez l'accessoire ⑤, assurez-vous qu'il corresponde à l'ouverture de la console centrale.

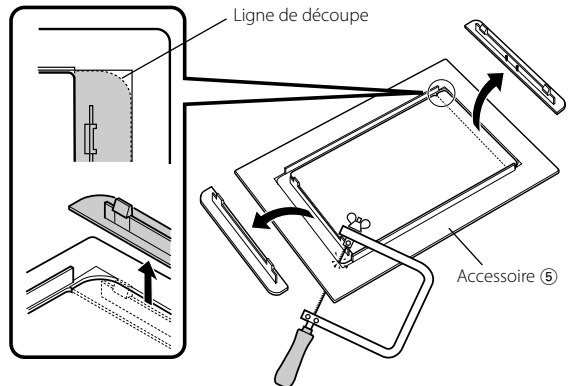

3. Appliquez de l'adhésif double-face (accessoire ⑥) le long de la nervure et fixez l'accessoire ⑤ découpé contre la rainure centrale, comme illustré. Utilisez 2 éléments de l'accessoire ⑥ pour 1 accessoire ⑤ découpé.
4. Fixez l'accessoire ⑤ découpé à l'appareil.

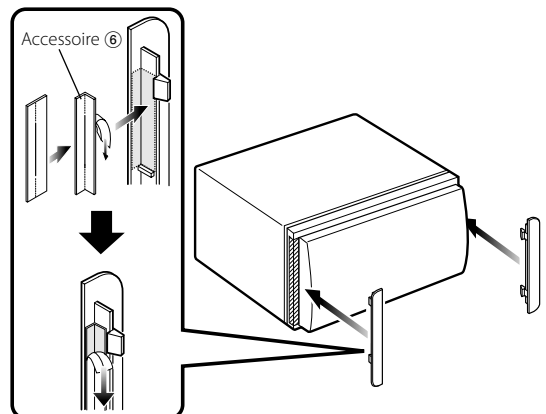

■ Pour Nissan

1. Reportez-vous à la section <Retrait du cadre en ébonite>, puis retirez le cadre en ébonite.
2. Fixez l'accessoire ⑦ à l'appareil.

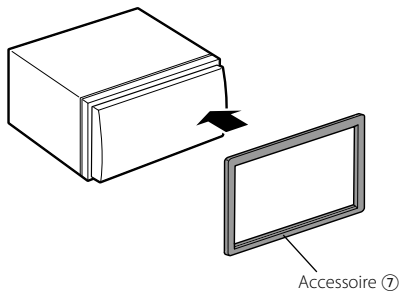

Installation pour unité moniteur/lecteur

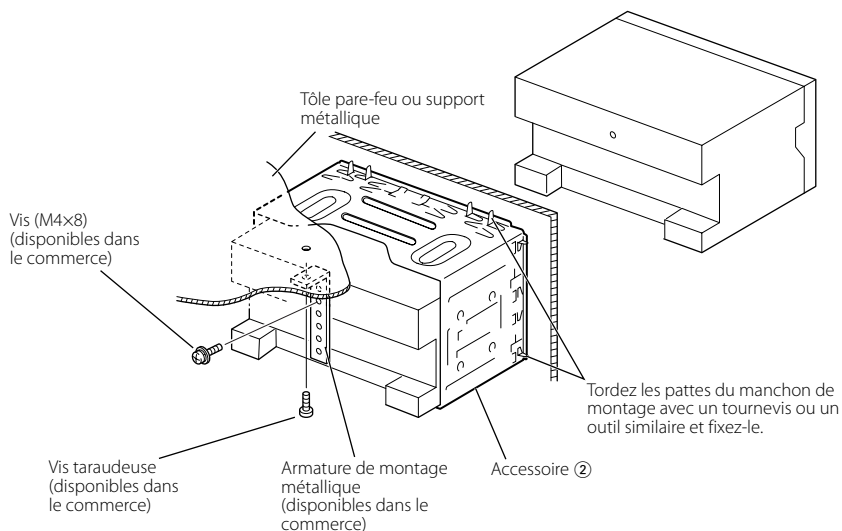

Assurez-vous que l'appareil est solidement installé à sa place. Si l'appareil est instable, il pourrait ne pas bien fonctionner (par ex., le son pourrait sauter).

Retrait du moniteur/lecteur

■ Retrait du cadre en ébonite (écusson)

1. Engagez les loquets sur l'outil de démontage ③ et enlevez les deux crochets inférieurs.

Baissez le cadre et tirez-le vers l'avant comme montré sur l'illustration.

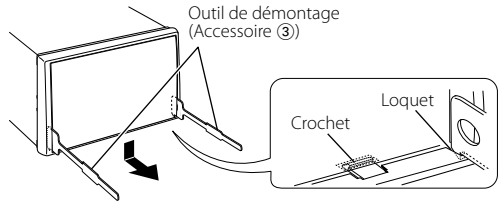

2. Quand la partie inférieure est retirée, retirez les deux crochets supérieurs.



Le cadre peut être retiré à partir de la partie supérieure de la même façon.

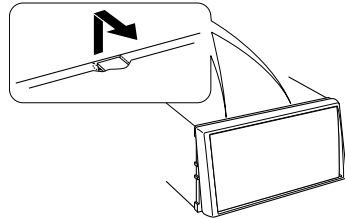

■ Retrait de l'unité

1. Retirez le cadre en ébonite en suivant la procédure de démontage de la section <Retrait du cadre en ébonite>.

2. Retirez la vis à tête hexagonale avec la rondelle intégrale (M4 x 8) sur le panneau arrière.

3. Insérez les deux outils de démontage ③ profondément dans les fentes de chaque côté, comme montré.

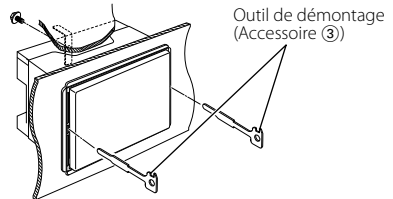

4. Baissez les outils de démontage vers le bas et tirez l'appareil à moitié en faisant pression vers l'intérieur.



Faites attention de ne pas vous blesser avec le loquet de l'outil de démontage.

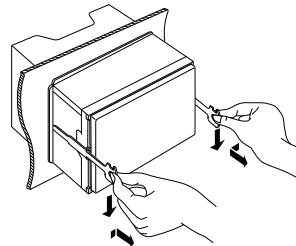

5. Sortez l'appareil entièrement avec les mains, en faisant attention de ne pas le faire tomber.

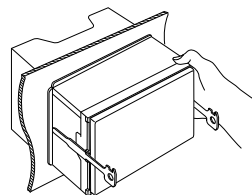

Zubehör

①

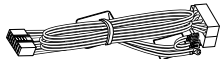

.....1

②

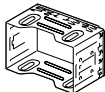

.....1

③

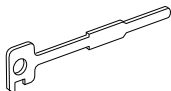

.....2

④

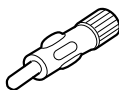

.....1

⑤

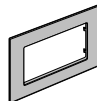

.....1

⑥

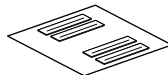

.....1

⑦

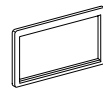

.....1

Hinweise zum Einbau

1. Ziehen Sie den Zündschlüssel ab und trennen Sie den Minuspol von der Batterie ab, um Kurzschlüsse zu vermeiden.
2. Schließen Sie die Ein- und Ausgangskabel der einzelnen Geräte an.
3. Schließen Sie alle Kabel am Kabelbaum an.
4. Nehmen Sie den Anschluss B des Kabelbaums und schließen Sie ihn am Lautsprecheranschluss in Ihrem Fahrzeug an.
5. Nehmen Sie den Anschluss A des Kabelbaums und schließen Sie ihn am externen Netzanschluss Ihres Fahrzeugs an.
6. Schließen Sie den Kabelbaum-Anschluss am Gerät an.
7. Bauen Sie das Gerät ein.
8. Schließen Sie den Minuspol der Batterie an.
9. Drücken Sie die Rückstellaste.

⚠️ WARNUNG

- Wenn Sie ein Zündungskabel (rot) und ein Batteriekabel (gelb) an das Chassis des Fahrzeugs (Erde) anschließen, könnten Sie einen Kurzschluss verursachen, der zu einem Brand führt. Schließen Sie diese Kabel immer an eine Stromquelle an, die durch den Sicherungskasten führt.
- Schließen Sie die Sicherung nicht vom Zündungskabel (rot) und dem Batteriekabel (gelb) aus. Die Stromversorgung muss über die Sicherung mit den Kabeln verbunden sein.

⚠️ ACHTUNG

- Wenn die Stromversorgung nicht eingeschaltet ist (oder wenn sie eingeschaltet ist, sich gleich darauf aber wieder ausschaltet), wurde das Lautsprecherkabel möglicherweise kurzgeschlossen oder es berührt die Fahrzeugkarosserie, so dass die Schutzfunktion aktiviert wurde. Überprüfen Sie daher das Lautsprecherkabel.
- Falls die Zündung Ihres Fahrzeugs keine ACC-Position aufweist, schließen Sie das Zündungskabel bitte an eine Stromquelle an, die sich mit dem Zündschlüssel ein- und ausschalten lässt. Wenn Sie die Zündungsleitung an eine Stromquelle mit einer konstanten Stromversorgung wie beispielsweise an Batteriekabeln anschließen, stirbt die Batterie unter Umständen ab.
- Wenn die Konsole über eine Klappe verfügt, stellen Sie bitte sicher, dass Sie das Gerät so installieren, dass das Bedienfeld beim Schließen und Öffnen nicht an die Klappe stößt.
- Wenn die Sicherung durchbrennt, stellen Sie bitte zuerst sicher, dass sich die Kabel nicht berühren, damit es zu keinem Kurzschluss kommt; tauschen Sie anschließend die alte Sicherung durch eine neu mit den selben Nennwerten aus.

- Nicht angeschlossene Kabel mit Vinylband oder ähnlichem Material isolieren. Um einen Kurzschluss zu vermeiden, entfernen Sie bitte auf keinen Fall die Kappen an den Enden der nicht angeschlossenen Kabel oder Anschlüsse.
- Schließen Sie die Lautsprecherkabel ordnungsgemäß an den für sie vorgesehenen Anschlüssen an. Das Gerät könnte unter Umständen beschädigt werden oder eine Fehlfunktion aufweisen, wenn Sie die \ominus -Kabel teilen oder an einem beliebigen Metallteil im Wagen erden.
- Wenn nur zwei Lautsprecher am System angeschlossen sind, schließen Sie die Anschlüsse bitte entweder an den beiden vorderen Ausgangsanschlüssen oder an den beiden hinteren Ausgangsanschlüssen an (mischen Sie auf keinen Fall vorne und hinten). Wenn Sie beispielsweise den \oplus -Anschluss des linken Lautsprechers an einen der vorderen Ausgangsanschlüsse anschließen, schließen Sie den \ominus -Anschluss auf keinen Fall an einen der beiden hinteren Ausgangsanschlüsse an.
- Prüfen Sie nach dem Einbau, ob Bremslichter, Blinker und Scheibenwischer einwandfrei funktionieren.
- Montieren Sie das Gerät bitte so, dass der Befestigungswinkel höchstens 30° beträgt.
- Dieses Gerät verfügt über einen Lüfter (Seite 27), um die Innentemperatur des Geräts zu senken. Montieren Sie das Gerät nicht an einer Stelle, an der der Lüfter blockiert wird. Wenn die Lüftungsöffnungen blockiert werden, wird die interne Abkühlung verhindert, was zu einer Fehlfunktion führt.

Anschluss

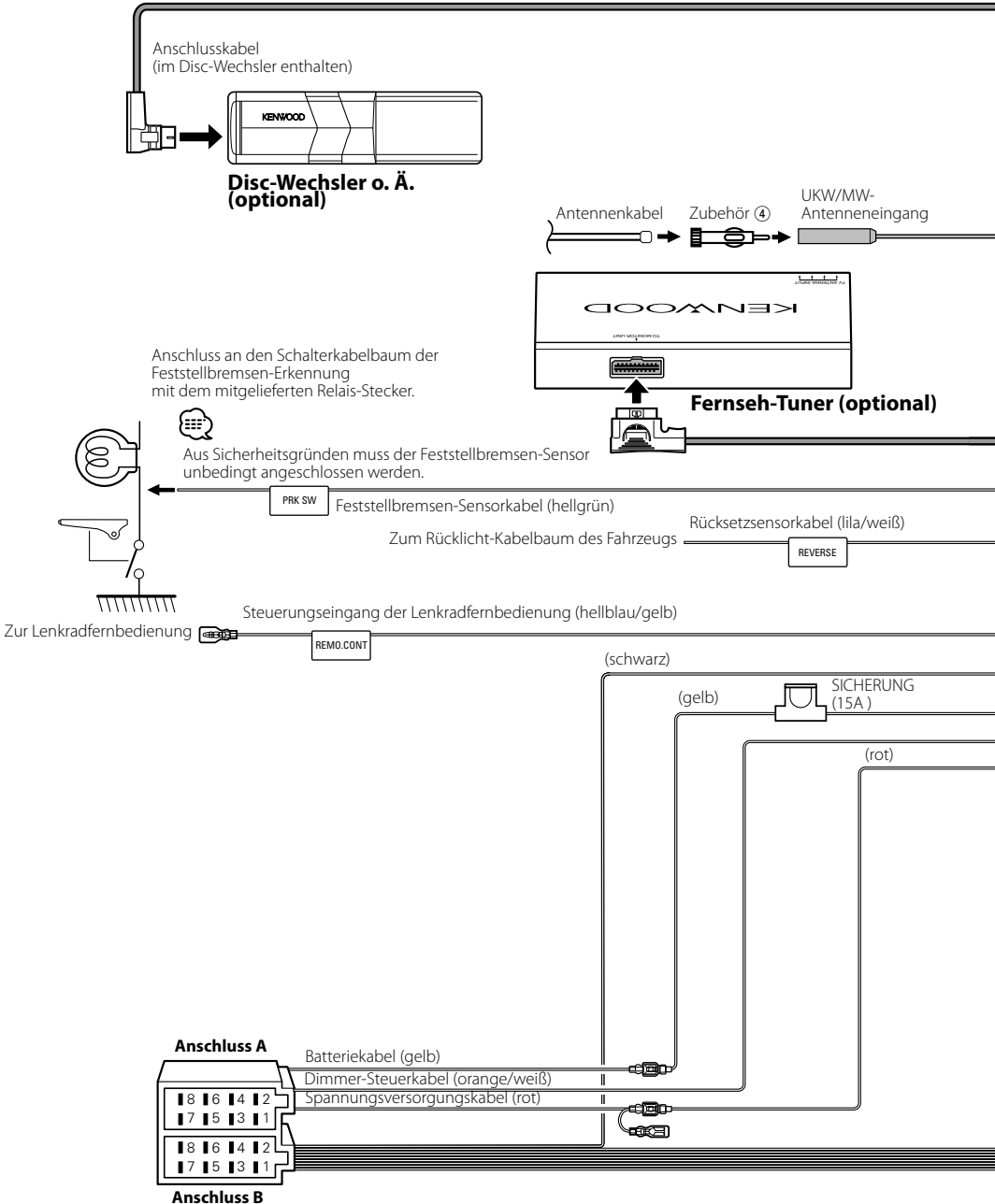

 Wenn Sie ein Zündungskabel (rot) und ein Batteriekabel (gelb) an das Chassis des Fahrzeugs (Erde) anschließen, könnten Sie einen Kurzschluss verursachen, der zu einem Brand führt. Schließen Sie diese Kabel immer an eine Stromquelle an, die durch den Sicherungskasten führt.

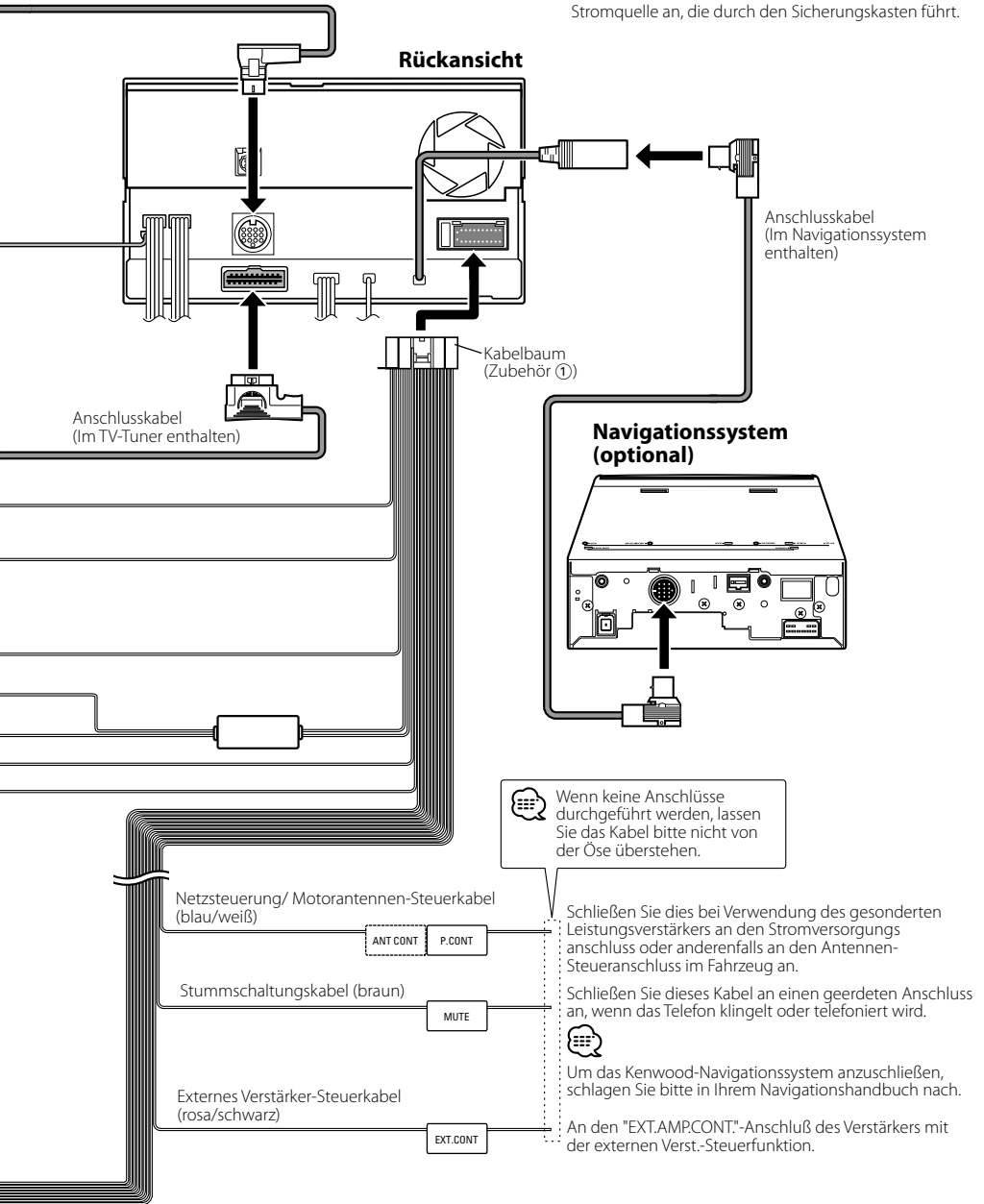

Anschluss des ISO-Steckers



Die Stiftbelegung für die ISO-Stecker hängt von dem Typ Ihres Fahrzeugs ab. Nehmen Sie unbedingt die richtigen Anschlüsse vor, um eine Beschädigung des Gerätes zu vermeiden.

Der Standardanschluss für den Kabelbaum wird unten unter [1] beschrieben. Falls die ISO-Steckerstifte entsprechend [2] oder [3] belegt sind, führen Sie den Anschluss bitte wie dargestellt durch.

Stellen Sie bitte unbedingt sicher, dass das Kabel wie unter [2] unten dargestellt wieder angeschlossen wird, um dieses Gerät in Fahrzeugen von Volkswagen o. Ä. zu installieren.

- [1] (Standardeinstellung) Der Stift A-7 (rot) des ISO-Anschlusses des Fahrzeugs ist mit der Zündung verbunden, und der Stift A-4 (gelb) ist mit der konstanten Stromversorgung verbunden.

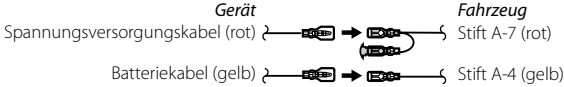

- [2] Der Stift A-7 (rot) des ISO-Anschlusses des Fahrzeugs ist mit der konstanten Stromversorgung verbunden, und der Stift A-4 (gelb) ist mit der Zündung verbunden.

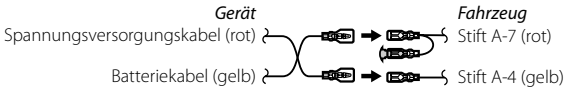

- [3] Der Stift A-4 (gelb) des ISO-Anschlusses des Fahrzeugs ist an nichts angeschlossen, während der Stift A-7 (rot) an die konstante Stromversorgung angeschlossen ist (oder sowohl der Stift A-7 (rot) als auch der Stift A-4 (gelb) ist an die konstante Stromversorgung angeschlossen).

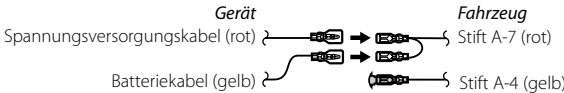

- Wenn der Anschluss so durchgeführt wird, wie oben unter [3] beschrieben, ist die Stromversorgung des Gerätes nicht mit dem Zündschloss gekoppelt. Denken Sie daher stets daran, das Gerät nach dem Ausschalten der Zündung auszuschalten. Um die Stromversorgung des Gerätes mit der Zündung zu koppeln, schließen Sie das Zündkabel (ACC...rot) an eine Stromquelle an, die mit dem Zündschlüssel ein- und ausgeschaltet werden kann.

Anschluss-Funktionsanleitung

Stiftnummern für die ISO-Anschlüsse	Kabelfarbe	Funktionen
Externer Stromanschluss		
A-4	gelb	Batterie
A-5	blau/weiß	Stromversorgung
A-6	orange/weiß	Dimmer
A-7	rot	Zündung (ACC)
A-8	schwarz	Erdungsanschluss (Masse)
Lautsprecheranschluss		
B-1	violett	Hinten rechts (+)
B-2	violett/schwarz	Hinten rechts (-)
B-3	grau	Vorne rechts (+)
B-4	grau/schwarz	Vorne rechts (-)
B-5	weiß	Vorne links (+)
B-6	weiß/schwarz	Vorne links (-)
B-7	grün	Hinten links (+)
B-8	grün/schwarz	Hinten links (-)

Systemanschluss

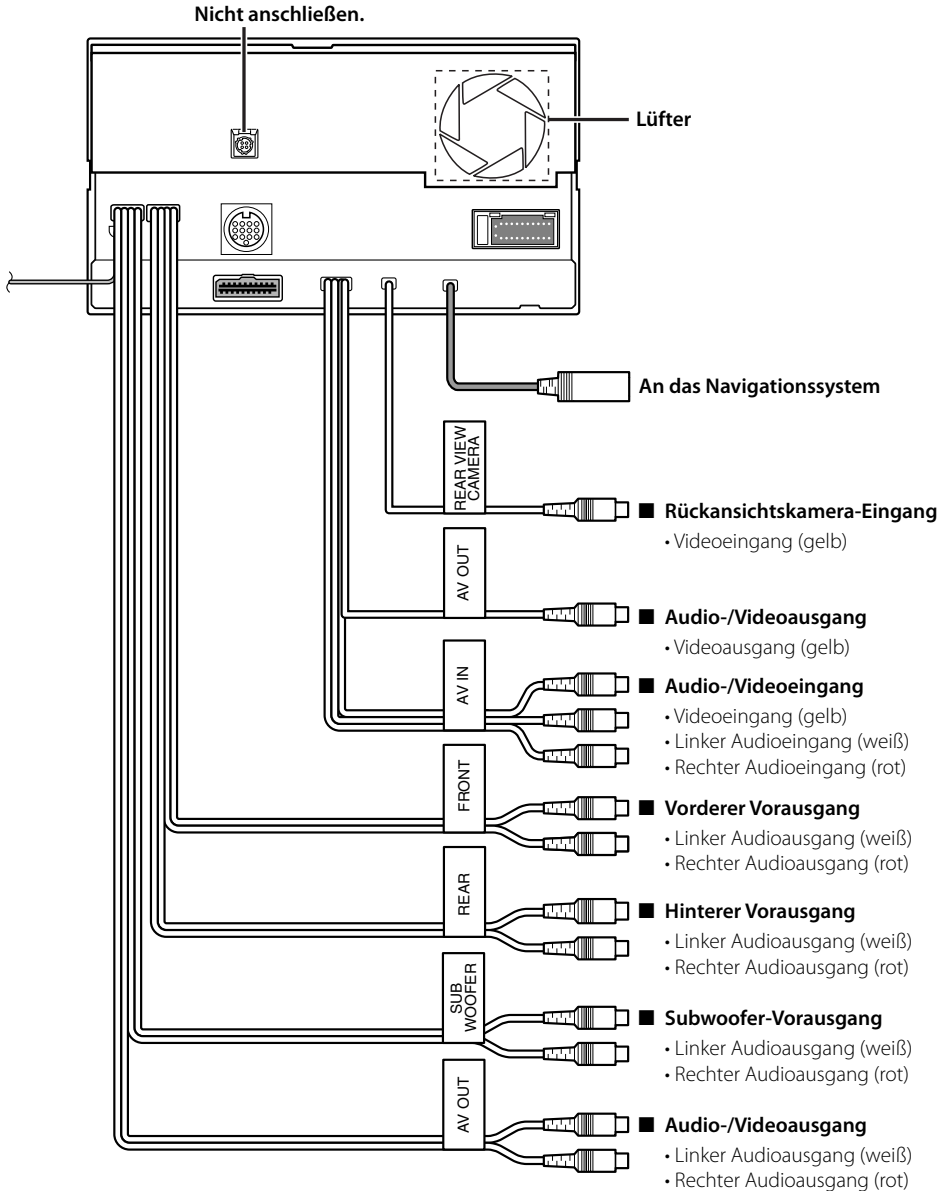

Anbringung des Schließblechs

■ Für General Motors

1. Nehmen Sie den Hartgummirahmen entsprechend dem Abschnitt <Abnehmen des Hartgummi-Rahmens> ab.
2. Schneiden Sie Zubehör ⑤ entsprechend der Öffnung in der Mittelkonsole aus.
3. Befestigen Sie Zubehör ⑤ am Gerät.

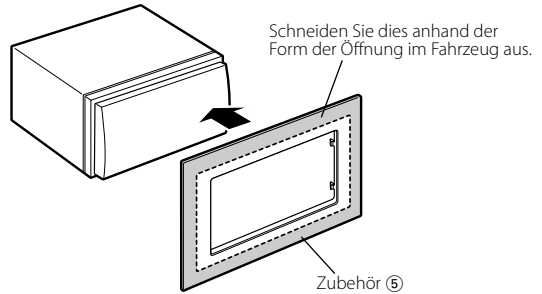

■ Für Toyota/Scion

1. Nehmen Sie den Hartgummirahmen entsprechend dem Abschnitt <Abnehmen des Hartgummi-Rahmens> ab.
2. Schneiden Sie Zubehör ⑤ wie abgebildet aus.



Beachten Sie beim Ausschneiden von Zubehör ⑤, dass es in die Öffnung der Mittelkonsole passen muss.

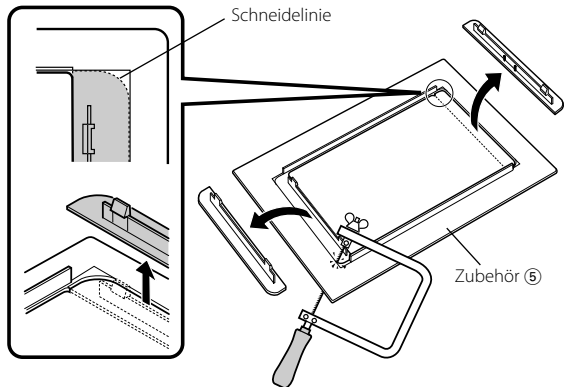

3. Falten Sie das zweiseitige Klebeband (Zubehör ⑥) entlang des Schlitzes und befestigen Sie es wie abgebildet am ausgeschnittenen Zubehör ⑤ an der Mittelkonsole. Verwenden Sie zwei Stück Zubehör ⑥ für ein ausgeschnittenes Zubehör ⑤.
4. Befestigen Sie das ausgeschnittene Zubehör ⑤ am Gerät.

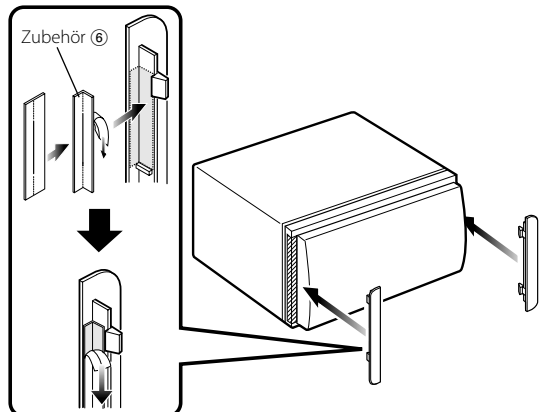

■ Für Nissan

1. Nehmen Sie den Hartgummirahmen entsprechend dem Abschnitt <Abnehmen des Hartgummi-Rahmens> ab.
2. Befestigen Sie Zubehör ⑦ am Gerät.

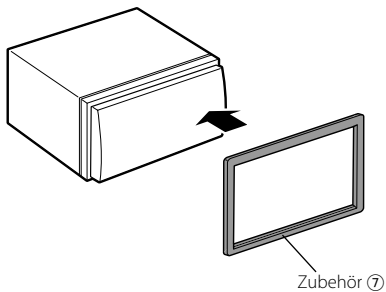

Installation der Monitor-/Player-Einheit

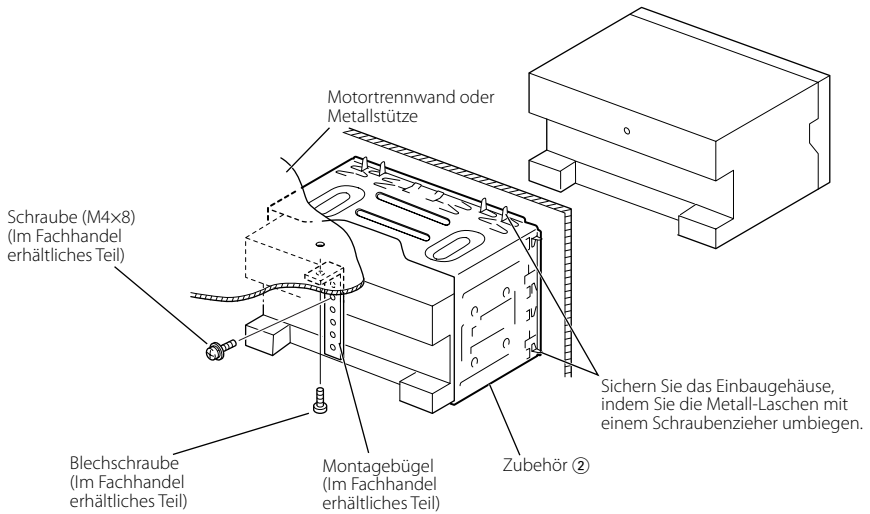

Stellen Sie sicher, dass das Gerät sicher an Ort und Stelle installiert ist. Falls das Gerät nicht stabil ist, könnte dies zu einer Fehlfunktion führen (beispielsweise könnte der Ton springen).

Entfernen des Monitors/Players

■ Abnehmen des Hartgummi-Rahmens (Schließblech)

1. Lassen Sie die Anschlagstifte des Ausbauwerkzeugs einrasten ③ und bauen Sie die beiden Verriegelungen der unteren Hälfte aus. Wie in der Abbildung gezeigt, den Rahmen senken und nach vorn ziehen.

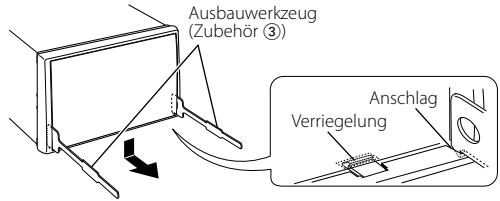

2. Nach Ausbau der unteren Hälfte, Ausbau bei den beiden oberen Stellen vornehmen.



Der Rahmen kann von der Oberseite auf die gleiche Weise ausgebaut werden.

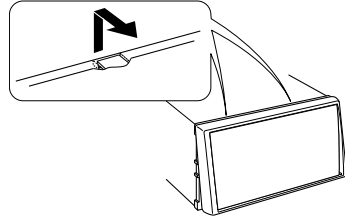

■ Ausbau des Gerätes

1. Entfernen Sie den Hartgummi-Rahmen, indem Sie sich des in Abschnitt <Abnehmen des Hartgummi-Rahmens> dargestellten Verfahrens bedienen.
2. Entfernen Sie die Sechskantschraube mit der Unterlegscheibe (M4 x 8) an der Rückseite des Geräts.
3. Setzen Sie die beiden Ausbauwerkzeuge ③ in die seitlichen Schlitz wie in der Abbildung dargestellt ein.
4. Drücken Sie die Ausbauwerkzeuge nach unten und ziehen Sie das Gerät etwa bis zur Hälfte heraus.



Achten Sie darauf, dass Sie sich nicht an den Vorsprüngen der Ausbauwerkzeuge verletzen.

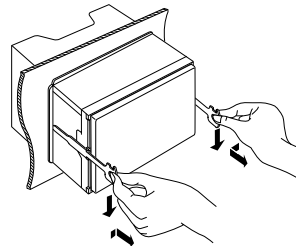
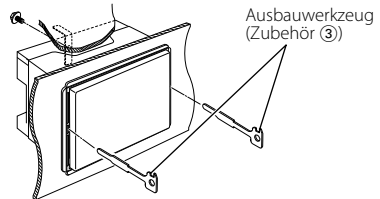

5. Fassen Sie das Gerät mit den Händen und ziehen Sie es vorsichtig heraus.

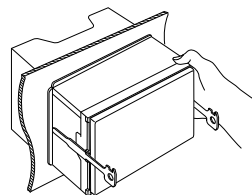

Toehoren

①

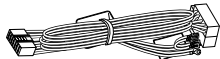

.....1

②

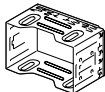

.....1

③

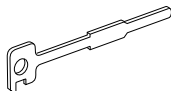

.....2

④

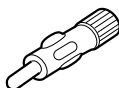

.....1

⑤

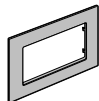

.....1

⑥

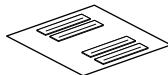

.....1

⑦



.....1

Handelingen voor het installeren

1. Voorkom kortsluiting door de sleutel uit het contactslot te verwijderen en de ⊖-aansluiting van de accu los te koppelen.
2. Verbind de juiste in- en uitgangskabels van ieder toestel.
3. Sluit de kabel op de bedradingsbundel aan.
4. Neem connector B op de bedradingsbundel en sluit hem op de luidsprekerconnector in uw auto aan.
5. Neem connector A op de bedradingsbundel en sluit hem op de externe spanningsconnector op uw auto aan.
6. Sluit de stekker van de bedradingsbundel aan op het toestel.
7. Installeer het toestel in uw auto.
8. Sluit de ⊖-aansluiting van de accu opnieuw aan.
9. Druk op de terugsteloets.

▲WAARSCHUWING

- Als u de ontstekingskabel (rood) en de accukabel (geel) op het chassis van de auto (massa) aansluit, kan u een kortsluiting veroorzaken waardoor brand kan ontstaan. Sluit deze kabels altijd aan op de stroombron die door de zekeringkast loopt.
- Schakel de zekering van de ontstekingskabel (rood) en de accukabel (geel) niet uit. De voeding moet altijd via de zekering op de kabels worden aangesloten.

▲LET OP

- Als de spanning niet wordt ingeschakeld (of wordt ingeschakeld maar onmiddellijk weer uitgeschakeld), kan het zijn dat de luidsprekerkabel is kortgesloten of dat hij het chassis van de auto heeft geraakt en de beveiligingsfunctie is geactiveerd. Daarom moet u de luidsprekerkabel controleren.
- Als de ontsteking van uw auto geen ACC-stand heeft, sluit u de ontstekingskabels aan op een voedingsbron die met de contactsleutel kan worden in- en uitgeschakeld. Als u de contactslotdraad op een voedingsbron met constante spanning aansluit, zoals de accudraden, kan de accu leeglopen.
- Als de console een deksel heeft, moet u er bij de installatie van het toestel op letten dat het voorpaneel bij het openen en sluiten het deksel niet raakt.
- Als de zekering is doorgebrand, controleert u eerst of de draden niet tegen elkaar komen en zo een kortsluiting veroorzaken, en vervangt u vervolgens de oude zekering door een nieuwe met dezelfde waarde.
- Isoleer niet-aangesloten kabels met isolatieband of ander geschikt materiaal. Voorkom kortsluiting door de kapjes op het uiteinde van de niet-aangesloten draden of aansluitpunten niet te verwijderen.
- Sluit de luidsprekerkabels juist aan op de overeenkomstige aansluitingen. Het toestel kan beschadigd worden of het helemaal niet doen als u de ⊖-draden deelt of ze met massa verbindt op een metalen deel in de auto.
- Wanneer u slechts twee luidsprekers op het systeem aansluit, moet u de connectors ofwel aan de twee vooruitgangsaansluitpunten of aan de twee achteruitgangsaansluitpunten aansluiten (meng de voor- en achteruitgangsaansluitpunten niet). Als u bijvoorbeeld de ⊕-connector van de linkerluidspreker op een vooruitgangsaansluitpunt aansluit, mag u de ⊖-connector niet op een achteruitgangsaansluitpunt aansluiten.
- Controleer na het installeren van het toestel of de remlichten, richtingaanwijzers, ruitenwissers, etc. van de auto juist functioneren.
- Installeer het toestel zodanig dat een maximale hoek van 30° wordt bereikt.
- Dit toestel heeft een koelventilator (bladzijde 37) om de interne temperatuur te verlagen. Installeer het toestel niet op een plaats waar de koelventilator van het toestel wordt geblokkeerd. Als deze openingen worden geblokkeerd, is het onmogelijk de interne temperatuur af te koelen met storing tot gevolg.

Aansluitingen

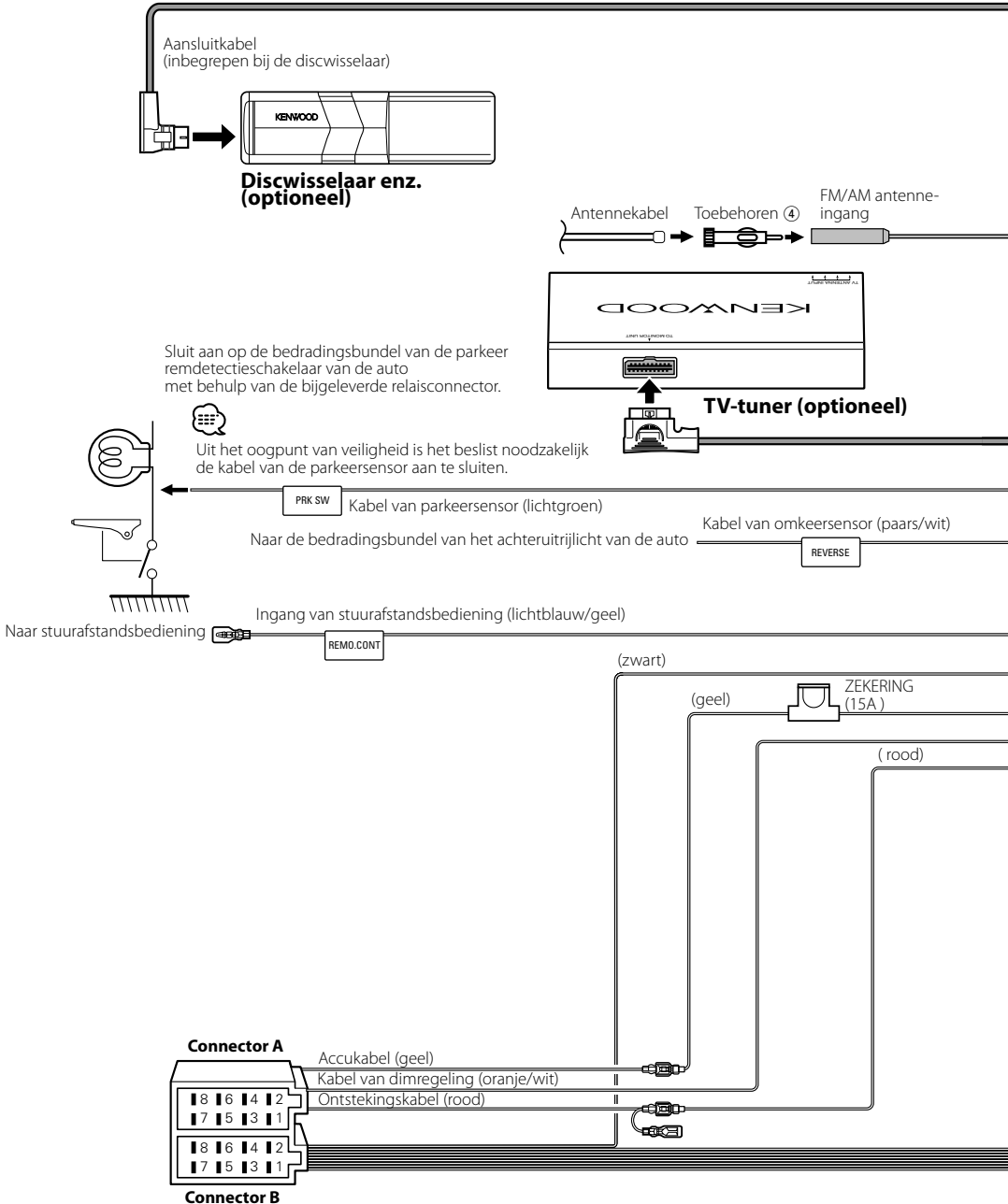



Als u de ontstekingskabel (rood) en de accukabel (geel) op het chassis van de auto (massa) aansluit, kan u een kortsluiting veroorzaken waardoor brand kan ontstaan. Sluit deze kabels altijd aan op de stroombron die door de zekeringkast loopt.

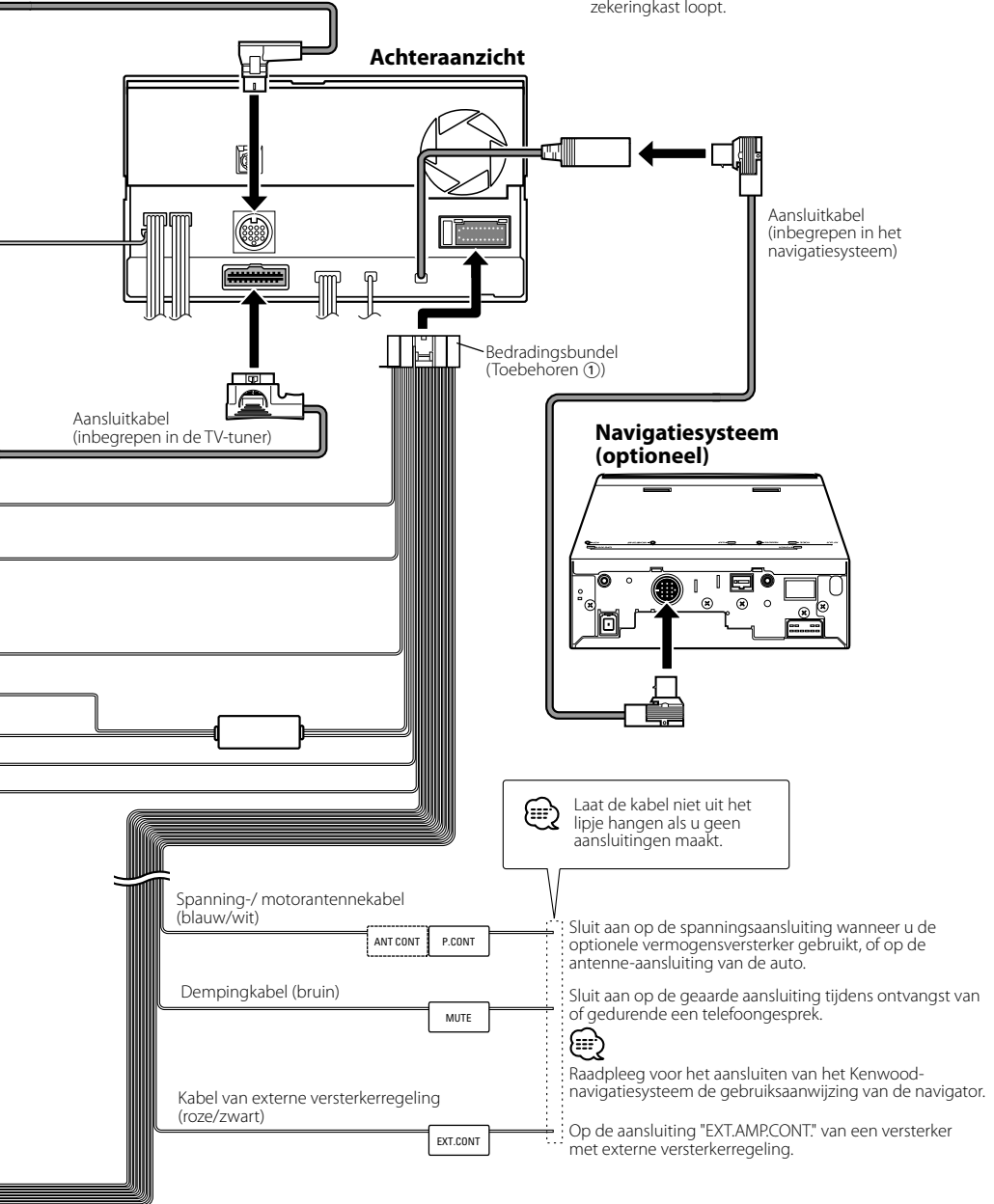

Aansluiten van de ISO-connector



De penopstelling voor de ISO-connectors is afhankelijk van het type van uw auto. Voorkom beschadiging en zorg dat u de juiste aansluitingen maakt.

De standaardaansluiting voor de bedradingsbundel is in stap 1 hieronder beschreven. Maak de aansluitingen zoals getoond in de afbeelding als de penopstelling van de ISO-connector overeenkomt met de beschrijving in 2 of 3. De kabel moet opnieuw worden aangesloten zoals getoond in 2 hieronder voor het monteren van deze eenheid in Volkswagen-modellen.

- 1 (Standaardinstelling) De A-7 pen (rood) van de ISO-connector van de auto wordt verbonden met de ontsteking en de A-4 pen (geel) wordt aangesloten op de constante voedingsbron.

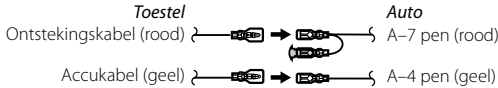

- 2 De A-7 pen (rood) van de ISO-connector van de auto wordt aangesloten op de constante voedingsbron en de A-4 pen (geel) wordt verbonden met de ontsteking.

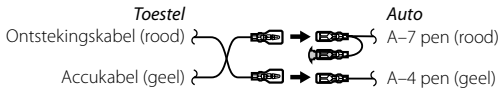

- 3 De A-4 pen (geel) van de ISO-connector van de auto wordt nergens op aangesloten, terwijl de A-7 pen (rood) wordt aangesloten op de constante voedingsbron (of zowel de A-7 pen (rood) als de A-4 pen (geel) worden op de constante voedingsbron aangesloten).

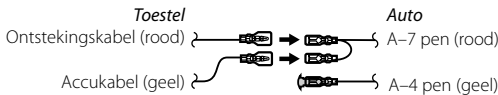

- Wanneer u de aansluiting maakt zoals in 3 hierboven, is de spanning van het toestel niet gekoppeld aan het contactslot. Zorg daarom altijd dat u de spanning van het toestel uitschakelt wanneer de ontsteking wordt uitgeschakeld.

Als u de spanning van het toestel aan de ontsteking wilt koppelen, sluit u de ontstekingskabel (ACC...rood) aan op een voedingsbron die met de contactsleutel kan worden in- en uitgeschakeld.

Overzicht van connectorfuncties

Pennummers voor ISO-connectors	Kabelkleur	Functies
Externe spanningsconnector		
A-4	Geel	Accu
A-5	Blauw/wit	Spanningsregeling
A-6	Oranje/wit	Dimfunctie
A-7	Rood	Ontsteking (ACC)
A-8	Zwart	Aardaansluiting (massa)
Luidsprekerconnector		
B-1	Paars	Rechts achter (+)
B-2	Paars/zwart	Rechts achter (-)
B-3	Grijs	Rechts voor (+)
B-4	Grijs/zwart	Rechts voor (-)
B-5	Wit	Links voor (+)
B-6	Wit/zwart	Links voor (-)
B-7	Groen	Links achter (+)
B-8	Groen/zwart	Links achter (-)

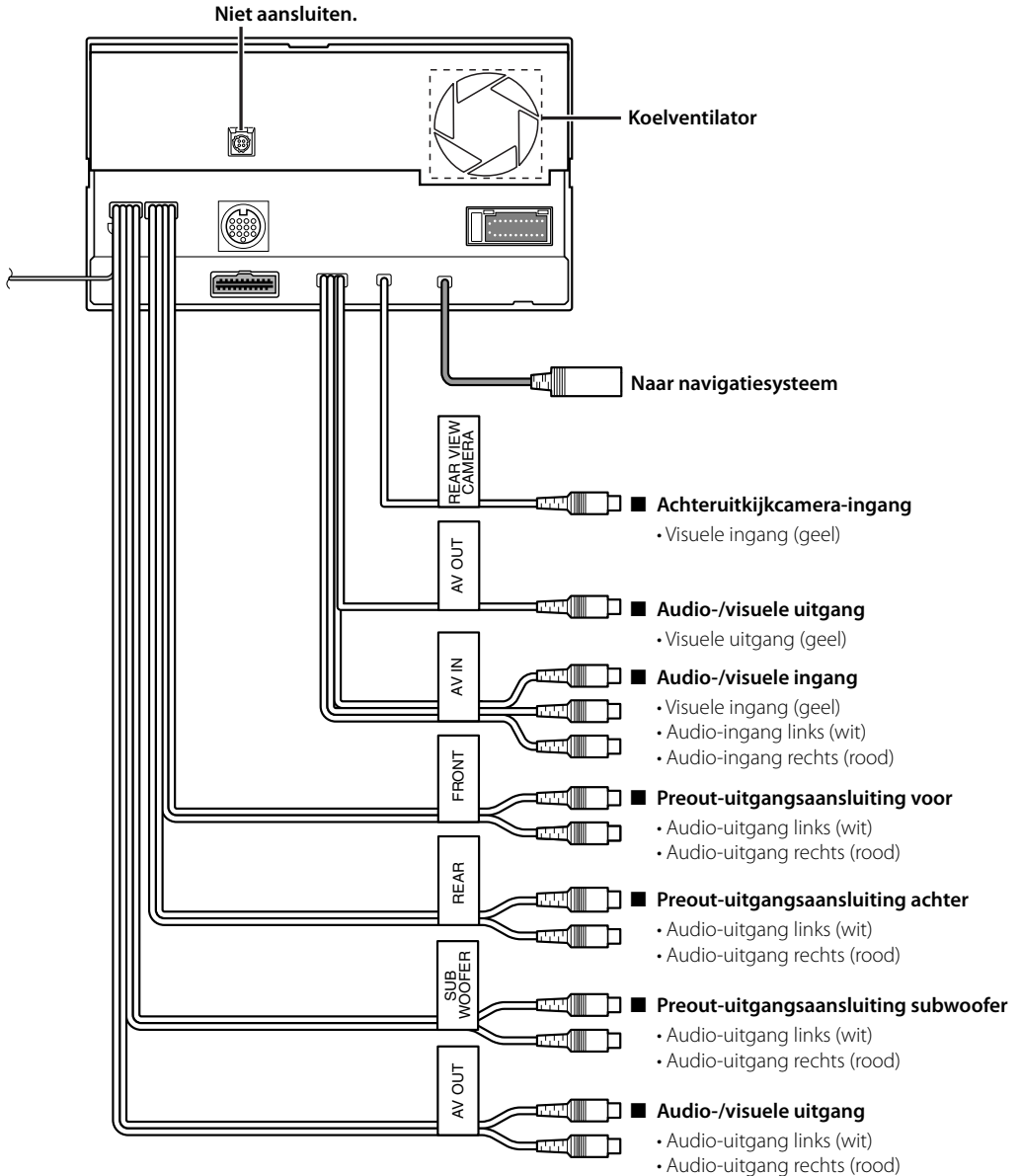

Installeren van het plaatje

■ Voor General Motors

1. Zie het gedeelte <Verwijderen van het hardrubber frame> en verwijder vervolgens het hardrubber frame.
2. Snijd toebehoren ⑤ uit op de vorm van de opening in de middelste console.
3. Bevestig toebehoren ⑤ op het toestel.

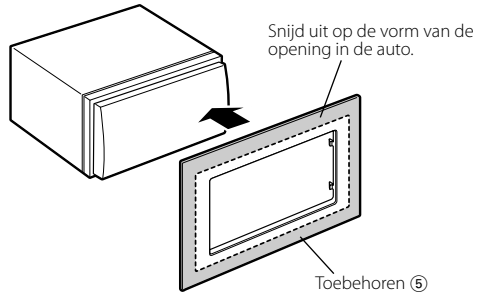

■ Voor Toyota/Scion

1. Zie het gedeelte <Verwijderen van het hardrubber frame> en verwijder vervolgens het hardrubber frame.
2. Snijd toebehoren ⑤ uit zoals getoond in de afbeelding.



Wanneer u toebehoren ⑤ uitsnijdt, moet u ervoor zorgen dat het in de opening van de middelste console past.

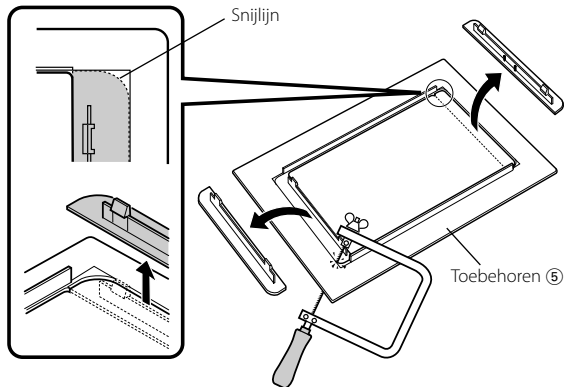

3. Plooi dubbelklevende kleefband (toebehoren ⑥) langs de insnijding en bevestig het op de uitsnijding van toebehoren ⑤ tegen de middelste ribbel, zoals getoond in de afbeelding. Gebruik 2 stukken van toebehoren ⑥ voor 1 uitsnijding van toebehoren ⑤.
4. Bevestig de uitsnijding van toebehoren ⑤ op het toestel.

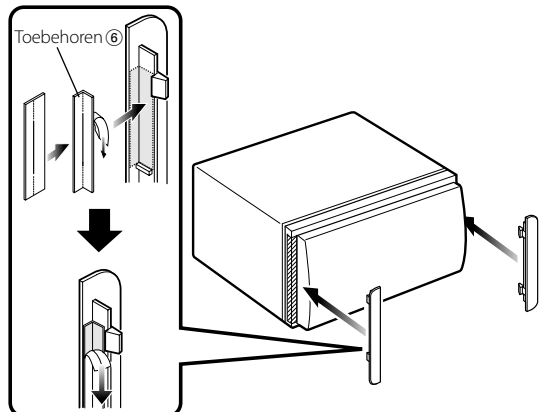

■ Voor Nissan

1. Zie het gedeelte <Verwijderen van het hardrubber frame> en verwijder vervolgens het hardrubber frame.
2. Bevestig toebehoren ⑦ op het toestel.

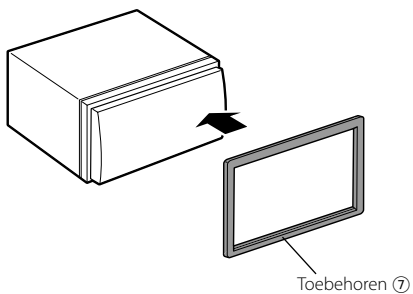

Installatie voor Monitor/Weergaveapparaat

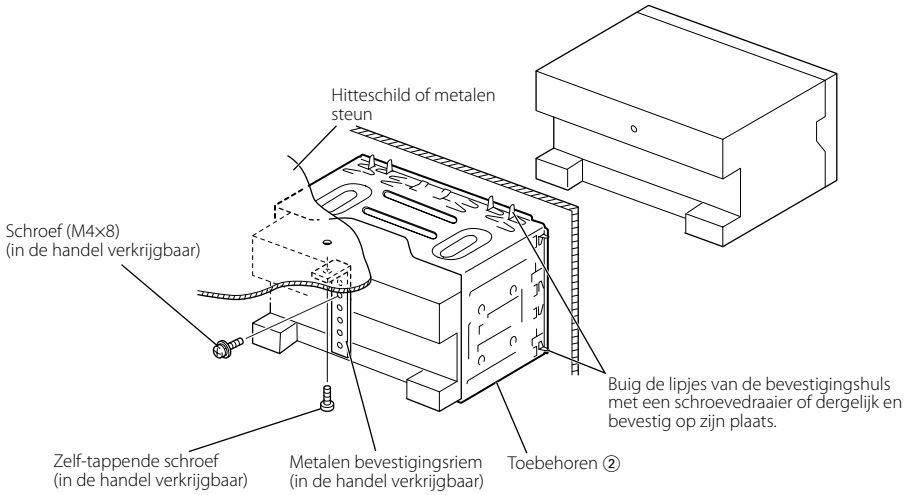

Controleer of het toestel goed geïnstalleerd is. Als het toestel niet stabiel is, kan het slecht werken (het geluid kan bijvoorbeeld soms onderbroken worden).

Verwijderen van monitor/weergaveapparaat

■ Verwijderen van het hardrubber frame (plaatje)

1. Steek de klempennen op het uitbouwgereedschap ③ in en verwijder de twee vergrendelingen aan de onderkant. Breng het frame omlaag en trek naar voren zoals u in de afbeelding ziet.

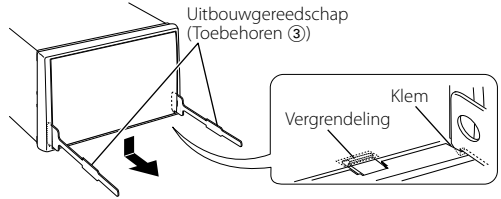

2. Nadat de onderkant is verwijderd moet u de twee plaatsen boven verwijderen.



Het frame kan op dezelfde manier vanaf de bovenkant worden verwijderd.

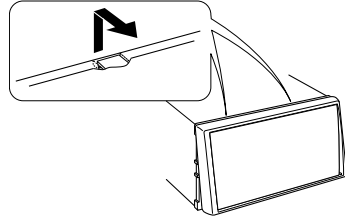

■ Verwijderen van de eenheid

1. Verwijder het hardrubber frame volgens de uitbouwprocedure in het deel <Verwijderen van het hardrubber frame>.
2. Verwijder de zeskantschroef met onderlegging (M4 x 8) van het achterpaneel.
3. Steek het uitbouwgereedschap (2 stuks) ③ diep in de openingen aan beide kanten zoals afgebeeld.

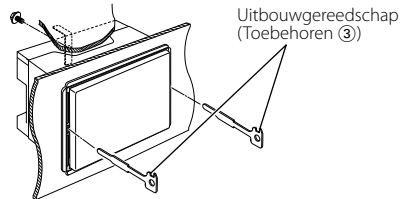

4. Breng het gereedschap voor het verwijderen omlaag en trek het toestel half naar voren terwijl u het naar het midden drukt.



Wees voorzichtig zodat u geen wonden van de klempennen op het gereedschap voor het verwijderen krijgt.

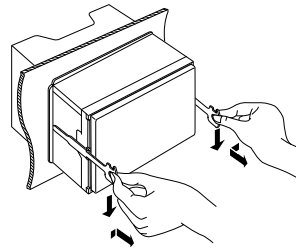

5. Trek het toestel met uw handen geheel naar voren en let op het toestel niet te laten vallen.

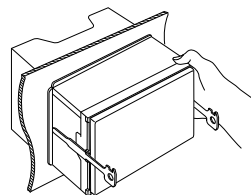

Accessorio

①

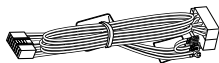

.....1

②

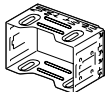

.....1

③

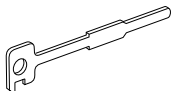

.....2

④

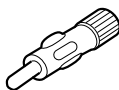

.....1

⑤

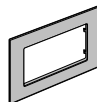

.....1

⑥

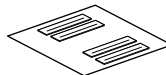

.....1

⑦

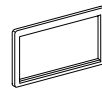

.....1

Procedimento per l'installazione

1. Per prevenire eventuali corto circuiti, rimuovere la chiave dall'accensione e scollegare il ⊖ terminale della batteria.
2. Eseguire correttamente i collegamenti dei cavi di ingresso e di uscita per ciascuna unità.
3. Collegare il cavo sul cablaggio.
4. Prendere il connettore B sul cablaggio elettrico e collegarlo al connettore dell'altoparlante del veicolo.
5. Prendere il connettore A sul cablaggio elettrico e collegarlo al connettore di alimentazione del veicolo.
6. Collegare il connettore all'unità.
7. Installare l'unità nell'automobile.
8. Ricollegare il terminale ⊖ della batteria.
9. Premere il tasto di ripristino.

▲AVVERTENZA

- Se si collega il cavo di accensione (rosso) e il cavo della batteria (giallo) al telaio dell'automobile (terra), può verificarsi un corto circuito, che a sua volta potrebbe causare un incendio. Collegare sempre questi cavi alla linea di alimentazione che attraversa la scatola dei fusibili.
- Non rimuovere il fusibile dal cavo di accensione (rosso) e dal cavo della batteria (giallo). La fonte di alimentazione deve essere collegata ai cavi tramite il fusibile.

▲ATTENZIONE

- Se l'alimentazione non è attivata (o è attivata e si disattiva immediatamente), il filo dell'altoparlante può essere corto-circuitato oppure essere entrato in contatto con lo chassis del veicolo e può essersi attivata la funzione di protezione. Di conseguenza, è necessario controllare il filo dell'altoparlante.
- Se l'accensione dell'automobile non presenta una posizione ACC, collegare i cavi di accensione alla fonte di alimentazione che può essere attivata o disattivata con la chiave di accensione. Se collegate il cavo di avviamento ad una linea di alimentazione costante, come i cavi della batteria, la batteria potrebbe scaricarsi.
- Se la consolle ha un coperchio, assicurarsi di installare l'unità in modo che il frontalino non urti il coperchio quando viene aperto e chiuso.
- Se il fusibile si dovesse fondere, assicuratevi per prima cosa che i cavi non siano in contatto in modo da evitare un corto circuito, sostituitelo poi con uno della stessa potenza.
- Isolare i cavi non collegati con del nastro isolante o un altro materiale simile. Per prevenire un corto circuito, non rimuovete i coperchi nella parte terminale dei cavi scollegati o dei terminali.
- Collegare i cavi dell'altoparlante ai terminali corrispondenti in modo corretto. L'unità potrebbe danneggiarsi o rompersi nel caso in cui condivideste i cavi ⊖ o metterli a terra con una qualsiasi parte metallica dell'automobile.
- Quando vengono collegati solo due altoparlanti al sistema, collegate i connettori a entrambi i terminali di emissione anteriori o entrambi i posteriori (non mescolate quelli anteriori con quelli posteriori). Ad esempio, se collegate il connettore sinistro ⊕ all'altoparlante sinistro ad un terminale di emissione frontale, non collegate il connettore ⊖ ad un terminale di emissione posteriore.
- Dopo aver installato l'unità, controllare che le luci dei freni, gli indicatori, il tergilcristallo, ecc. dell'automobile funzionino correttamente.
- Installare l'unità, in modo tale che l'angolo di montaggio sia di 30° o inferiore.
- Questo unità dispone di una ventola di raffreddamento (pagina 47) per ridurre la temperatura interna. Non montare l'unità in un luogo in cui la ventola di raffreddamento dell'unità può essere ostruita. Se le aperture vengono ostruite, il raffreddamento della temperatura interna viene bloccata e l'unità può non funzionare correttamente.

Collegamento

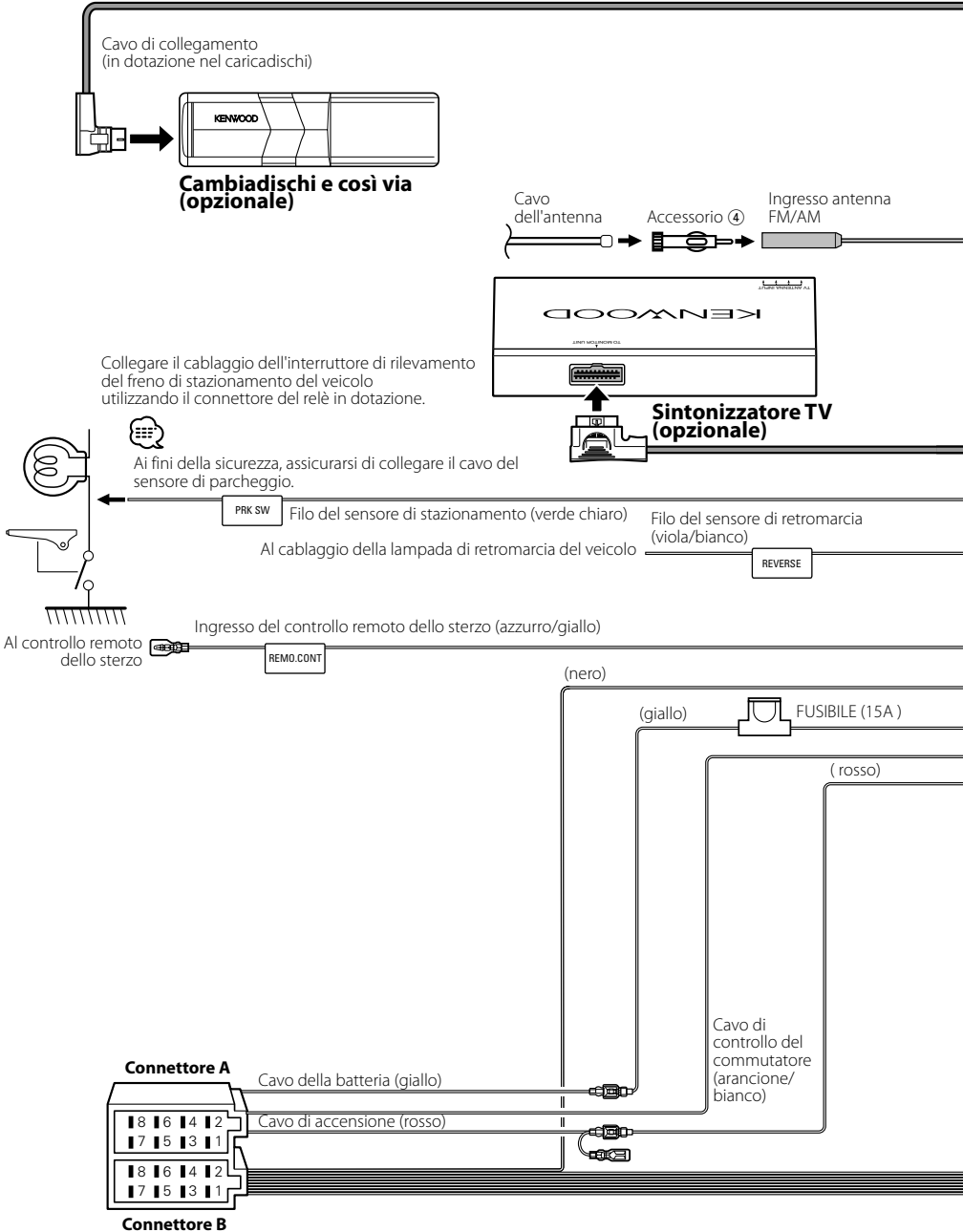



Se si collega il cavo di accensione (rosso) e il cavo della batteria (giallo) al telaio dell'automobile (terra), può verificarsi un corto circuito, che a sua volta potrebbe causare un incendio. Collegare sempre questi cavi alla linea di alimentazione che attraversa la scatola dei fusibili.

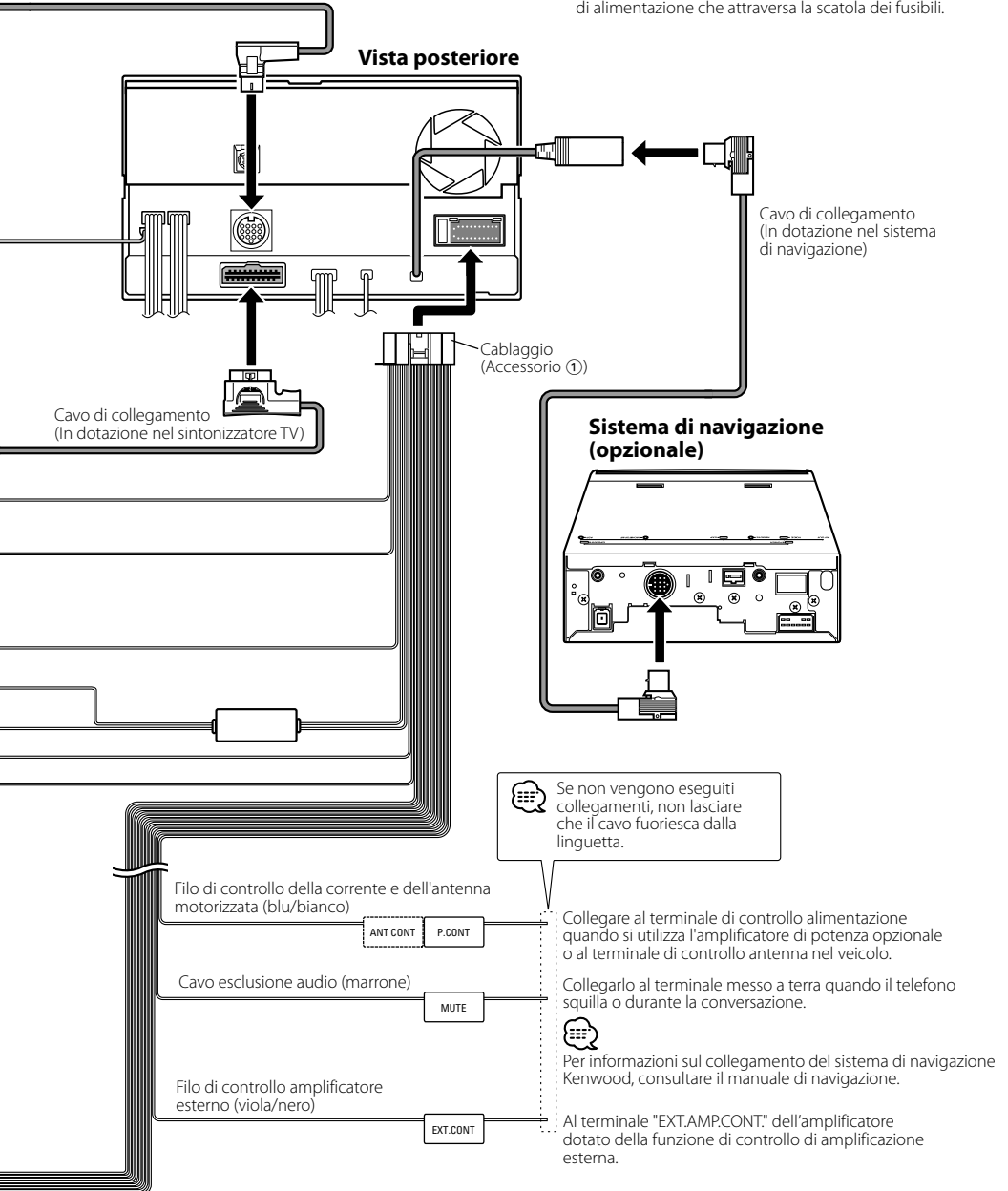

Collegamento del connettore ISO



La disposizione dei terminali per i connettori ISO dipende dal tipo di veicolo di cui si è in possesso. Accertarsi di eseguire i collegamenti corretti per evitare danni all'unità.

Il collegamento predefinito per il cablaggio è descritto al punto [1] di seguito. Se i terminali del connettore ISO sono impostati come descritto al punto [2] o [3], eseguire il collegamento come illustrato.

Per installare questa unità nei veicoli Volkswagen e in altri veicoli, ricollegare il cavo come mostrato di seguito al punto [2].

- [1] (Impostazione predefinita) Il terminale A-7 (rosso) del connettore ISO del veicolo è collegato all'accensione, mentre il terminale A-4 (giallo) è collegato alla fonte di alimentazione costante.

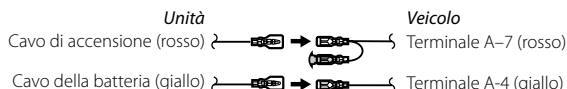

- [2] Il pin A-7 (rosso) del connettore ISO del veicolo è collegato all'alimentazione costante e il pin A-4 (giallo) è collegato all'avviamento.

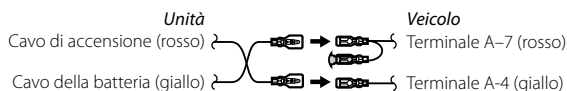

- [3] Il terminale A-4 (giallo) del connettore ISO del veicolo non è collegato ad alcun elemento, mentre il terminale A-7 (rosso) è collegato alla fonte di alimentazione costante (oppure entrambi i terminali A-7 (rosso) e A-4 (giallo) sono collegati alla fonte di alimentazione costante).

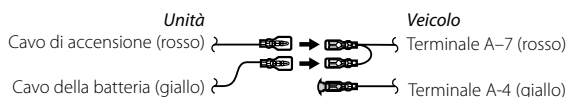

- Quando si effettua il collegamento come in [3] qui sopra, la corrente dell'unità non sarà collegata alla chiave di accensione. Per quel motivo, assicurarsi sempre di spegnere la corrente dell'unità quando è spenta l'accensione.

Per collegare la corrente dell'unità all'accensione, collegare il cavo d'accensione (ACC...rosso) ad una fonte d'alimentazione che può essere attivata o disattivata con la chiave di accensione.

Guida alle funzioni dei connettori

Numeri dei terminali per i connettori ISO	Colore del cavo	Funzioni
Connettore di alimentazione esterna		
A-4	Giallo	Batteria
A-5	Blu/bianco	Controllo alimentazione
A-6	Arancione/bianco	Commutatore
A-7	Rosso	Accensione (ACC)
A-8	Nero	Collegamento di messa a terra (massa)
Connettore altoparlante		
B-1	Viola	Posteriore destro (+)
B-2	Viola/nero	Posteriore destro (-)
B-3	Grigio	Anteriore destro (+)
B-4	Grigio/nero	Anteriore destro (-)
B-5	Bianco	Anteriore sinistro (+)
B-6	Bianco/nero	Anteriore sinistro (-)
B-7	Verde	Posteriore sinistro (+)
B-8	Verde/nero	Posteriore sinistro (-)

Collegamento del sistema

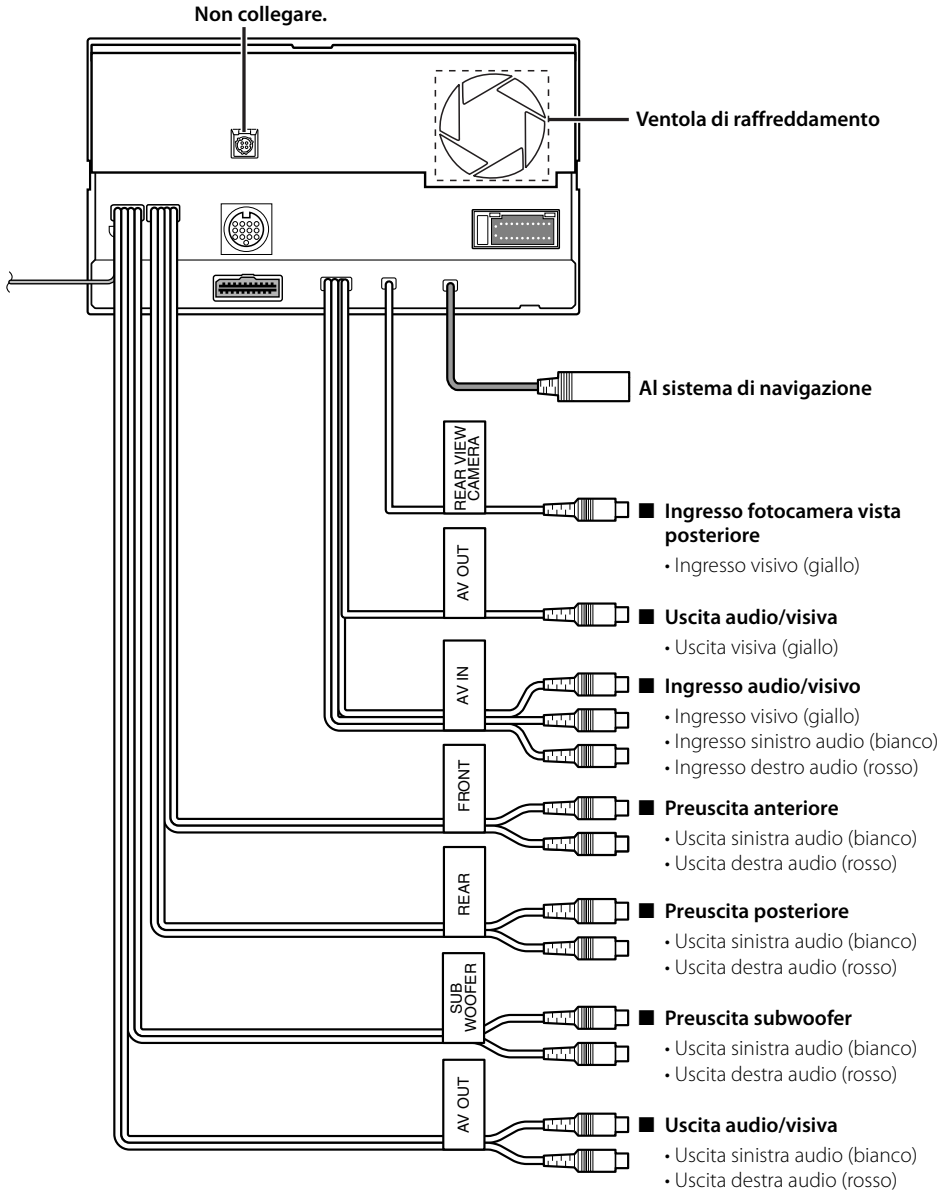

Installazione dell'involucro

■ Per General Motors

1. Fare riferimento alla sezione <Rimozione della struttura in gomma dura> e rimuovere la struttura in gomma dura.
2. Tagliare l'accessorio ⑤ per creare la forma dell'apertura della consolle centrale.
3. Fissare l'accessorio ⑤ all'unità.

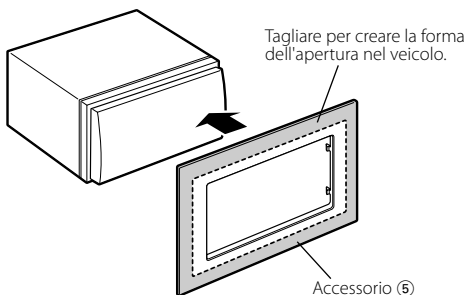

■ Per Toyota/Scion

1. Fare riferimento alla sezione <Rimozione della struttura in gomma dura> e rimuovere la struttura in gomma dura.
2. Tagliare l'accessorio ⑤ come illustrato.



Quando si taglia l'accessorio ⑤, assicurarsi che si adatti all'apertura nella consolle centrale.

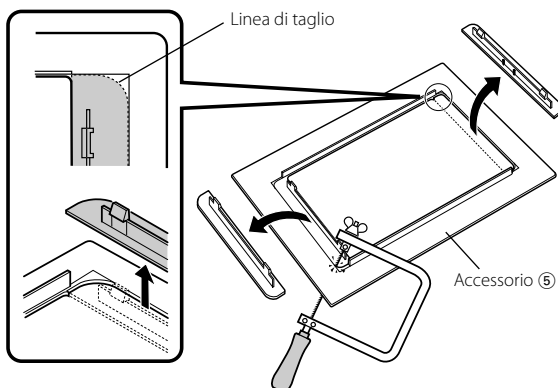

3. Piegare l'adesivo a doppio lato (accessorio ⑥) lungo la fessura e fissarlo all'accessorio ⑤ tagliato lungo la nervatura centrale come illustrato. Utilizzare 2 parti dell'accessorio ⑥ per l'accessorio 1 ⑤ tagliato.
4. Fissare l'accessorio ⑤ tagliato all'unità.

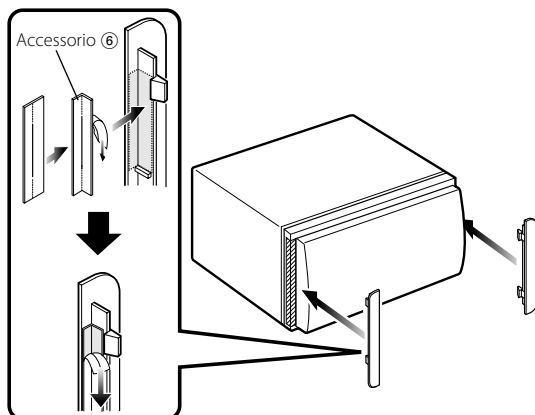

■ Per Nissan

1. Fare riferimento alla sezione <Rimozione della struttura in gomma dura> e rimuovere la struttura in gomma dura.
2. Fissare l'accessorio ⑦ all'unità.

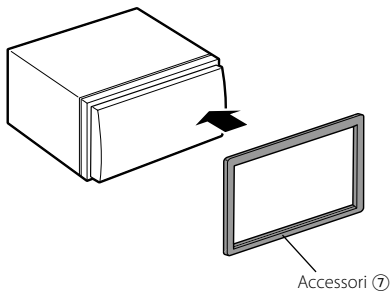

Installazione del monitor/riproduttore

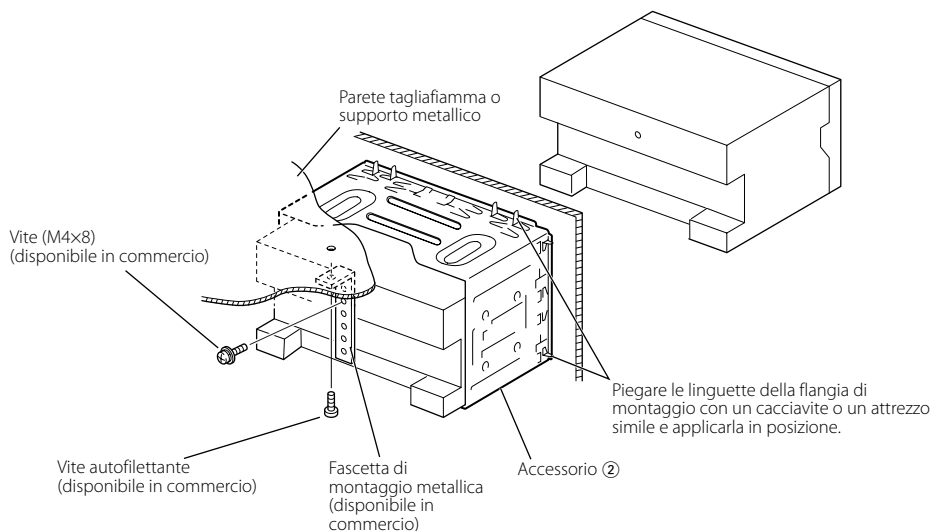

Accertarsi che l'unità sia fissata saldamente in posizione. Se l'unità non è stabile, potrebbe non funzionare correttamente (ad esempio, il suono potrebbe essere intermittente).

Rimozione del monitor/riproduttore

■ Rimozione della struttura in gomma dura (involucro)

1. Agganciare le sporgenze sull'attrezzo di rimozione ③ e sbloccare i due fermi sul lato inferiore.

Abbassare il telaio e tirarlo in avanti come mostrato nell'illustrazione.

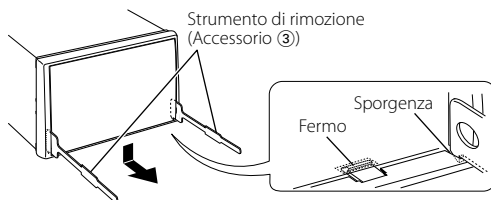

2. Quando si sono sbloccati i due fermi inferiori, sbloccare i due fermi superiori nello stesso modo.



È possibile rimuovere la cornice anche partendo dal lato superiore.

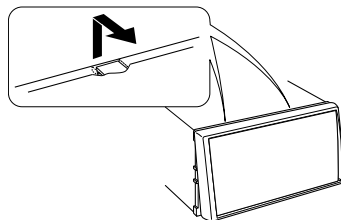

■ Rimozione dell'unità

1. Rimuovere la struttura in gomma dura facendo riferimento alla procedura di rimozione nella sezione relativa alla rimozione della struttura in gomma dura.
2. Rimuovere la vite esagonale con la rondella (M4 x 8) sul pannello posteriore.
3. Inserire fino in fondo su ciascun lato i due attrezzi per la rimozione ③, come mostrato nell'illustrazione.

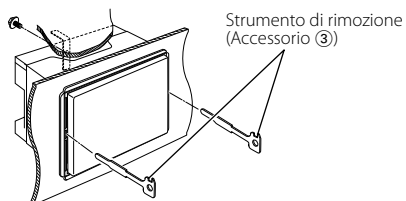

4. Abbassare l'attrezzo di rimozione verso il fondo e tirare parzialmente in fuori l'apparecchio premendo verso l'interno.



Fare attenzione a non ferirsi con l'attrezzo di rimozione.

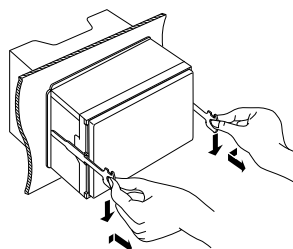

5. Estrarre completamente l'apparecchio tirandolo con le mani, facendo attenzione a non farlo cadere.

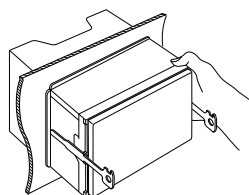

Accesorios

①

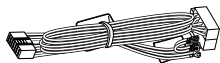

.....1

②

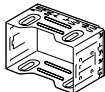

.....1

③

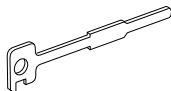

.....2

④

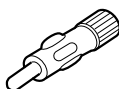

.....1

⑤

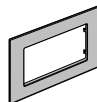

.....1

⑥

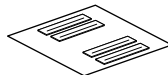

.....1

⑦

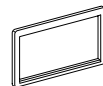

.....1

Procedimiento de instalación

1. Para prevenir cortocircuitos, retire la llave del encendido y desconecte el terminal \ominus de la batería.
2. Realice en forma adecuada las conexiones de cables de entrada y salida para cada unidad.
3. Conecte el cable en el mazo de cables.
4. Tome el conector B del cableado preformado y conéctelo al conector de altavoz de su vehículo.
5. Tome el conector A del cableado preformado y conéctelo al conector de altavoz de su vehículo.
6. Conecte el mazo de cables a la unidad.
7. Instale la unidad en el vehículo.
8. Conecte nuevamente el terminal \ominus de la batería.
9. Haga una reposición del sistema (reposición).

▲ADVERTENCIA

- Si conecta el cable de encendido (rojo) y el cable de la batería (amarillo) al chasis del vehículo (tierra), puede ocasionar un cortocircuito, que puede provocar un incendio. Conecte siempre esos cables a la fuente de alimentación que pasa por la caja de fusibles.
- No desconecte el fusible desde el cable de encendido (rojo) y el cable de la batería (amarillo). El suministro de alimentación debe estar conectado a los cables a través del fusible.

▲PRECAUCIÓN

- Si la alimentación no se encuentra encendida (o si se encuentra encendida pero se va a apagar de inmediato), el cable del altavoz puede sufrir un cortocircuito o puede tocar el chasis del vehículo y la función de protección puede activarse. Por tanto, se debería comprobar el cable del altavoz.
- Si el encendido de su vehículo no dispone de posición ACC, conecte los cables de encendido a la fuente de alimentación que pueda activarse y desactivarse con la llave de encendido. Si conecta el cable de encendido a una fuente de alimentación con un suministro de voltaje constante, como con los cables de la batería, la batería puede agotarse.
- Si el panel de mandos tiene una tapa, asegúrese de instalar la unidad de tal forma que la placa frontal no golpee la tapa cuando se abra o se cierre.
- Si se funden los fusibles, asegúrese primero de que los cables no están en contacto pues pueden ocasionar un cortocircuito, luego reemplace el fusible dañado por uno nuevo que tenga la misma potencia de servicio.
- Aísle los cables no utilizados. Para prevenir cortocircuito, no quite las tapas de los cables o terminales sin conectar.
- Conecte correctamente los cables de altavoz a los terminales que corresponden. La unidad se puede dañar o no funcionar si combina los cables \ominus o a tierra con cualquier parte metálica en el vehículo.
- Cuando solamente se conectan dos altavoces al sistema, los conectores se deben conectar ya sea a los terminales de salida delanteros o a los terminales de salida traseros (nunca mezcle los delanteros y los traseros). Por ejemplo, si realiza la conexión del conector \oplus del altavoz izquierdo a un terminal de salida delantero, no conecte el conector \ominus a un terminal de salida trasero.
- Después de haber instalado la unidad, asegúrese de que las luces de freno, los intermitentes, los limpiaparabrisas, etc. del vehículo funcionan correctamente.
- Instale la unidad en un ángulo de 30° o menos.
- Esta unidad cuenta con un ventilador de enfriamiento (página 57) para disminuir la temperatura interna. No coloque la unidad en un lugar en el que el ventilador de enfriamiento se encuentre bloqueado. El bloqueo de estas aberturas inhibirá el enfriamiento de la temperatura interna y dará como resultado un mal funcionamiento.

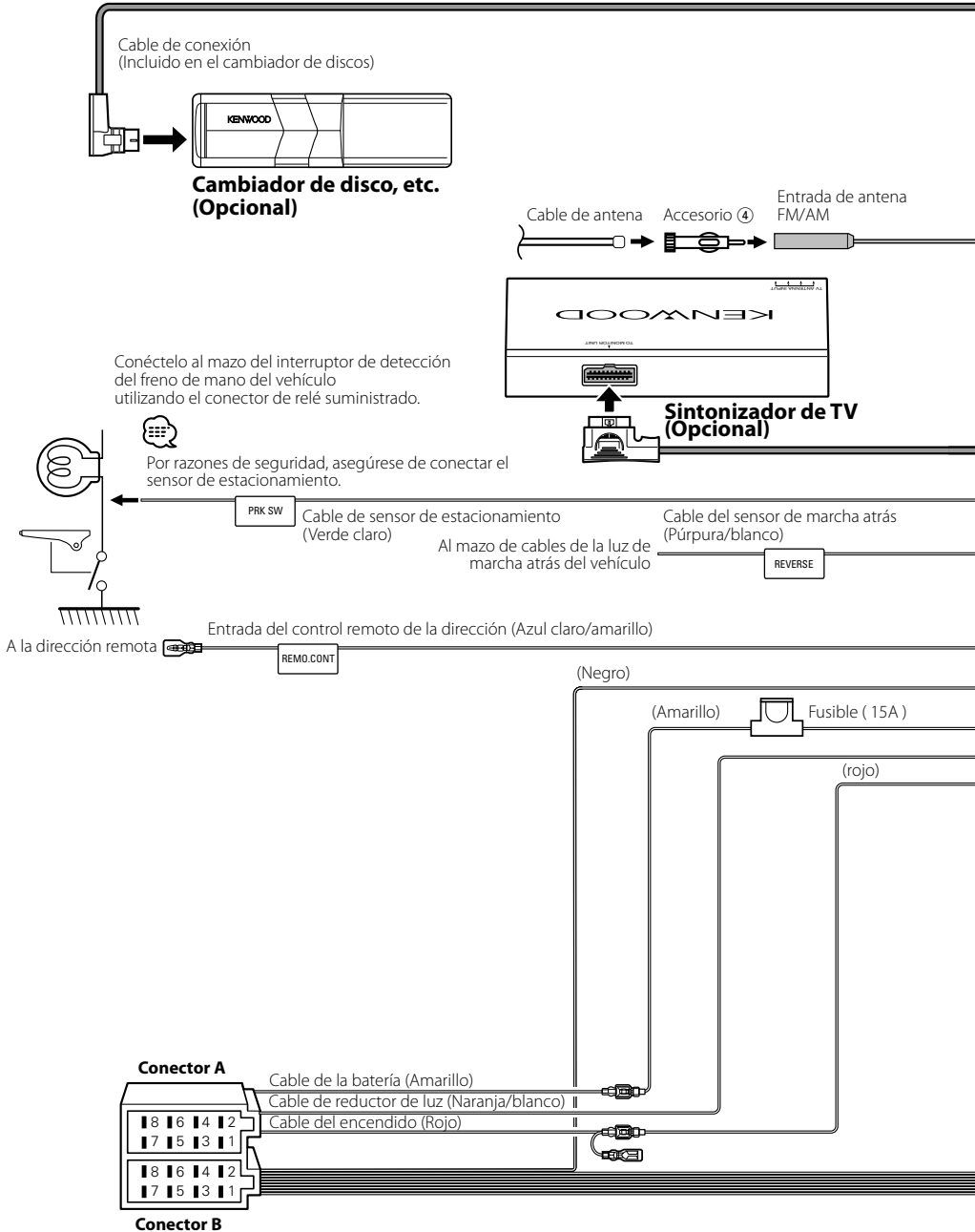



Si conecta el cable de encendido (rojo) y el cable de la batería (amarillo) al chasis del vehículo (tierra), puede ocasionar un cortocircuito, que puede provocar un incendio. Conecte siempre esos cables a la fuente de alimentación que pasa por la caja de fusibles.

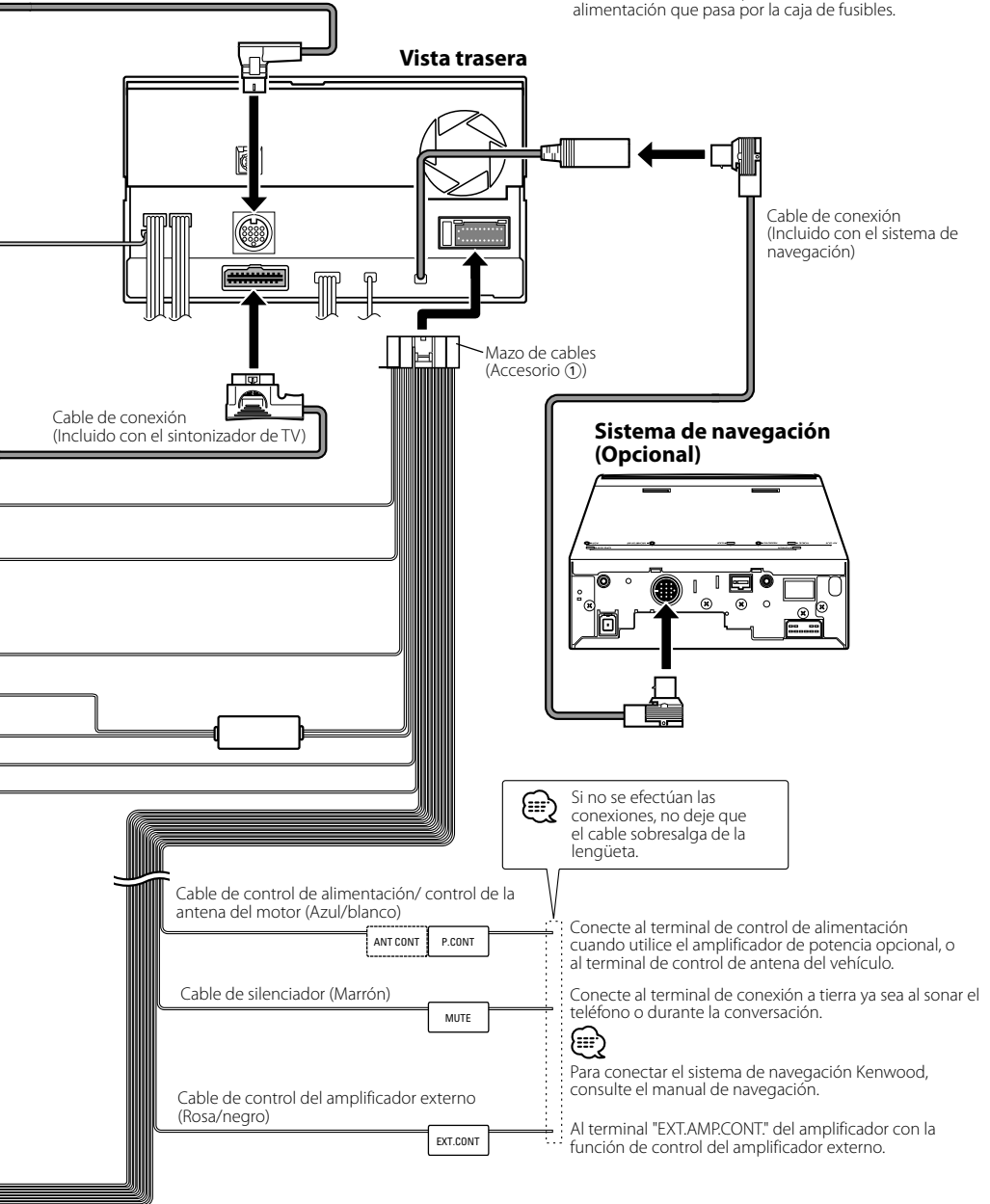

Conexión del conector ISO



La disposición de las patillas de los conectores ISO depende del tipo de vehículo. Asegúrese de efectuar las conexiones de manera apropiada para evitar que se dañe la unidad.

El ajuste de fábrica para la conexión del mazo de cableado se describe más abajo en [1]. Si las patillas del conector ISO están dispuestas tal como se describe en [2] o [3], efectúe la conexión de la manera indicada en la figura. Asegúrese de volver a conectar el cable como se indica en [2], a continuación, para instalar la unidad en vehículos Volkswagen, etc.

- [1] (Ajuste de fábrica) La patilla A-7 (roja) del conector ISO del vehículo va unida al encendido y la patilla A-4 (amarilla) está conectada al suministro constante de alimentación.

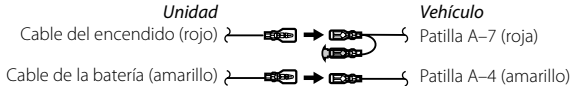

- [2] La patilla A-7 (roja) del conector ISO del vehículo está conectada al suministro constante de alimentación y la patilla A-4 (amarilla) está unida al encendido.

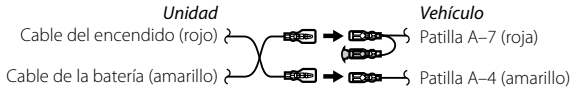

- [3] La patilla A-4 (amarilla) del conector ISO del vehículo no está conectada a nada, mientras que la patilla A-7 (roja) está conectada al suministro constante de alimentación (a ambas patillas, la A-7 (roja) y la A-4 (amarilla) están conectadas al suministro constante de alimentación).

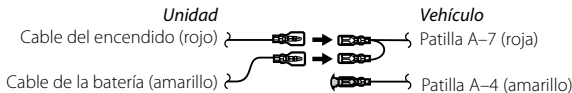

- Cuando la conexión se realiza como se muestra en [3] a continuación, la alimentación de la unidad no estará unida a la llave de encendido. Por tal motivo, asegúrese siempre de desactivar la alimentación de la unidad cuando el encendido esté desactivado. Para unir la alimentación de la unidad al encendido, conecte el cable de encendido (ACC...rojo) a una fuente de alimentación que se puede activar y desactivar con la llave de encendido.

Guía de función del conector

Números de patillas para conectores ISO	Color de cable	Funciones
Conector de alimentación externa		
A-4	Amarillo	Batería
A-5	Azul/blanco	Control de alimentación
A-6	Naranja/blanco	Atenuador
A-7	Rojo	Encendido (CCA)
A-8	Negro	Conexión a tierra (masa)
Conector de altavoz		
B-1	Púrpura	Derecho trasero (+)
B-2	Púrpura/Negro	Derecho trasero (-)
B-3	Gris	Derecho delantero (+)
B-4	Gris/Negro	Derecho delantero (-)
B-5	Blanco	Izquierdo delantero (+)
B-6	Blanco/Negro	Izquierdo delantero (-)
B-7	Verde	Izquierdo trasero (+)
B-8	Verde/Negro	Izquierdo trasero (-)

Conexión al sistema

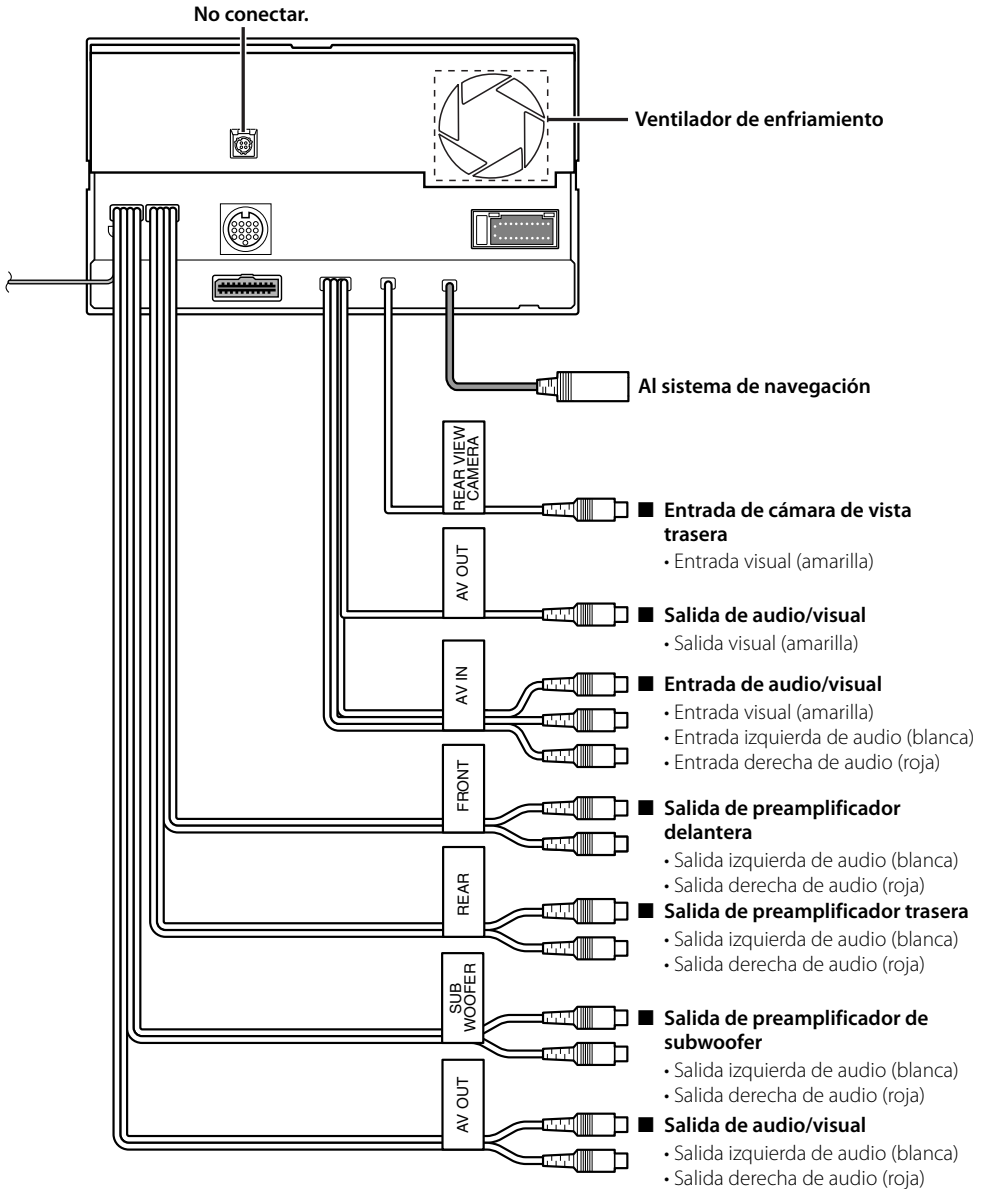

Instalación de la eserina

■ Para General Motors

1. Diríjase a la sección <Extracción del marco duro de goma> y extraiga el marco duro de goma.
2. Corte el accesorio ⑤ para que se ajuste a la forma de la abertura de la consola central.
3. Sujete el accesorio ⑤ a la unidad.

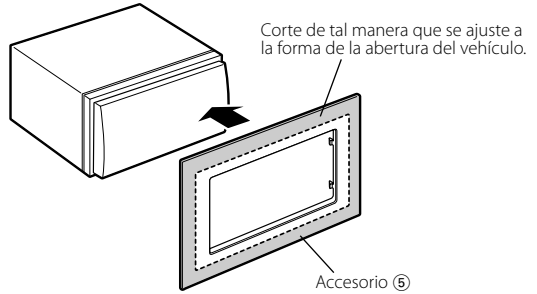

■ Para Toyota/Scion

1. Diríjase a la sección <Extracción del marco duro de goma> y extraiga el marco duro de goma.
2. Corte el accesorio ⑤ tal y como se muestra.



Cuando corte el accesorio ⑤, asegúrese de que se ajusta a la abertura de la consola central.

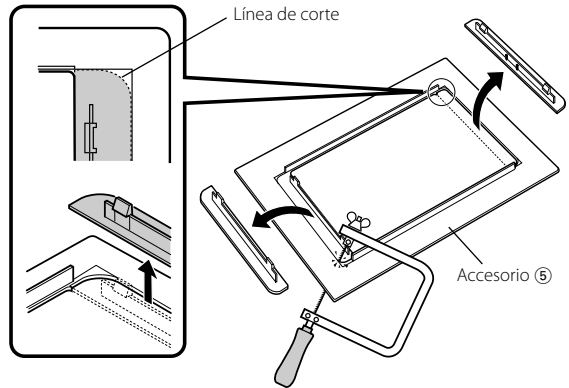

3. Doble el adhesivo de doble cara (accesorio ⑥) a lo largo de la hendidura y ajústelo al accesorio ⑤ corte hacia el ribete central, tal y como se muestra. Utilice 2 piezas de accesorio ⑥ para 1 corte del accesorio ⑤.
4. Ajuste el corte del accesorio ⑤ a la unidad.

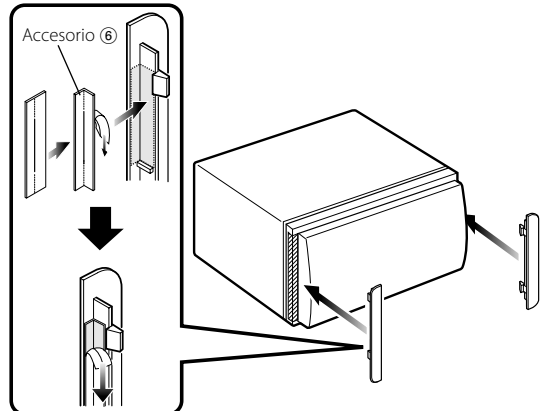

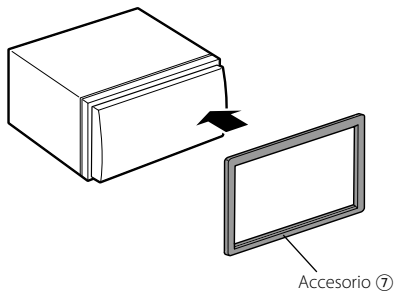

■ Para Nissan

1. Diríjase a la sección <Extracción del marco duro de goma> y extraiga el marco duro de goma.
2. Sujete el accesorio ⑦ a la unidad.

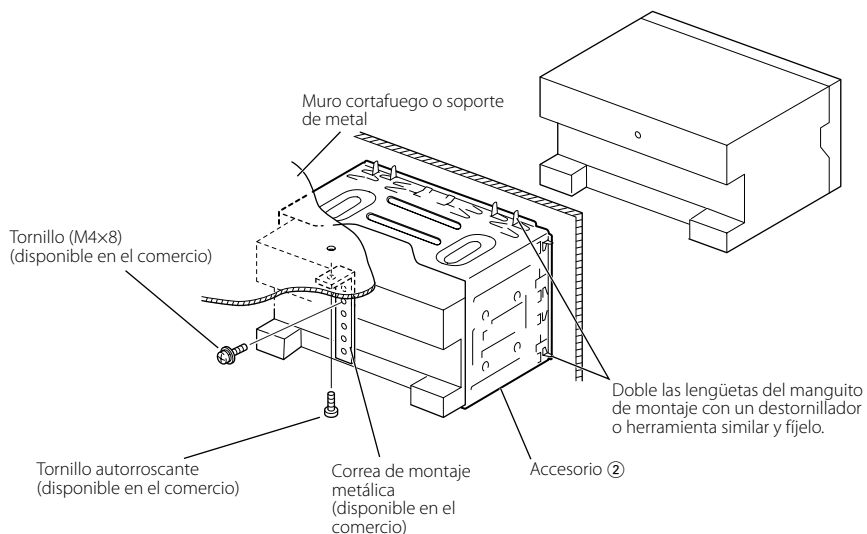

Instalación para el monitor/unidad de reproductor



 Asegúrese de que la unidad está instalada en forma segura. Si la unidad está en una posición inestable, es posible que no funcione correctamente (por ejemplo, el sonido puede interrumpirse).

Extracción de la unidad del monitor/reproductor

■ Extracción del marco duro de goma (eserina)

1. Enganche la uña en la herramienta de extracción ③ y retire los dos cierres provistos en dos lugares de la parte inferior. Tal como se muestra en la figura, baje el marco y extráigalo hacia adelante.

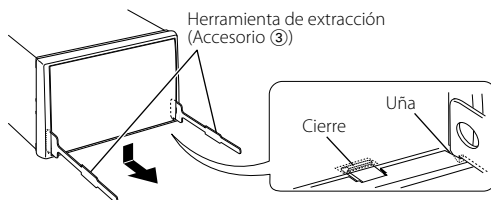

2. Después de extraer la parte inferior, libere de la misma manera los dos lugares del lado superior.

 El marco podrá desmontarse también de la misma manera desde el lado superior.

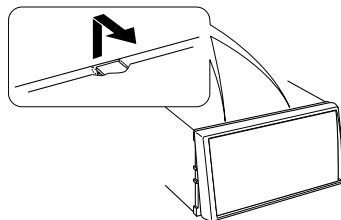

■ Extracción de la unidad

1. Extraiga el marco duro de goma siguiendo el procedimiento de extracción descrito en la sección <Extracción del marco duro de goma>.

2. Quite el tornillo de cabeza hexagonal con arandela integral (M4 x 8) del panel posterior.

3. Inserte profundamente las dos herramientas de extracción ③ en las ranuras de cada lado, tal como se muestra en la figura.

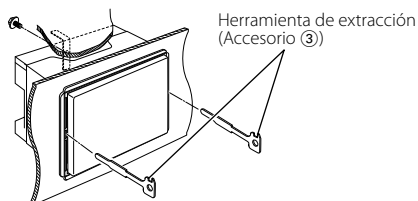

4. Mueva las herramientas de extracción hacia abajo, y extraiga la unidad hasta la mitad mientras presiona hacia adentro.

 Preste atención para no lastimarse con las uñas de la herramienta de extracción.

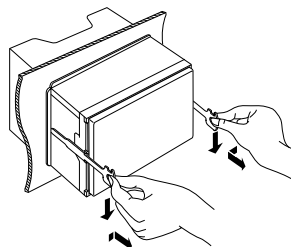

5. Termine de sacar la unidad con las manos, prestando atención para no dejarla caer.

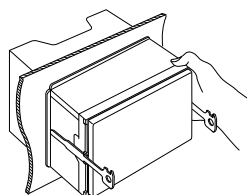

Acessórios

①

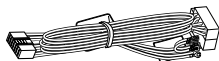

.....1

②

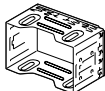

.....1

③

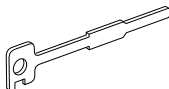

.....2

④

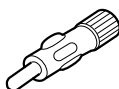

.....1

⑤

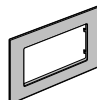

.....1

⑥



.....1

⑦

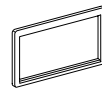

.....1

Procedimentos de Instalação

1. Para evitar curtos-circuitos, remova a chave da ignição e desligue o terminal ⊖ da bateria.
2. Faça as ligações apropriadas dos cabos de entrada e saída de cada aparelho.
3. Ligue o fio à cablagem.
4. Ligue o conector B da cablagem ao altifalante do seu veículo.
5. Ligue o conector A da cablagem ao conector de energia externa do seu veículo.
6. Ligue o conector da cablagem à unidade.
7. Instale o aparelho no seu carro.
8. Ligue o terminal ⊖ da bateria.
9. Pressione o botão de reiniciar.

▲ADVERTÊNCIA

- Se ligar o cabo de ignição (vermelho) e o cabo de bateria (amarelo) ao chassis do carro (massa), poderá causar um curto circuito, que por sua vez pode originar um fogo. Ligue sempre estes cabos à alimentação que passar pela caixa de fusíveis.
- Não elimine o fusível do cabo de ignição (vermelho) e do cabo de bateria (amarelo). A fonte de alimentação deve ser ligada aos cabos através do fusível.

▲CUIDADO

- Se a alimentação não for ligada (ou se for ligada e desligada imediatamente), o cabo do altifalante poderá fazer um curto-circuito ou tocar no chassis do automóvel e a função de protecção pode ter sido activada. Por essa razão, o cabo do altifalante deve ser verificado.
- Se a ignição de seu carro não vier com uma posição ACC, ligue os cabos de ignição a uma fonte de alimentação que possa ser ligada e desligada com a chave de ignição. Se ligar o fio de ignição a uma fonte de alimentação com um débito de tensão permanente, como os cabos da bateria, a bateria poderá ficar descarregada.
- Se a consola tiver uma cobertura, assegure-se de que instala a unidade de forma a que o painel não toque na cobertura ao fechar e abrir.
- Se o fusível fundir, assegure-se primeiro que os fios não estão em contacto causando um curto circuito, e depois substitua o fusível velho por outro com a mesma capacidade.
- Isole os cabos não ligados com fita isolante ou outro material similar. Para evitar um curto circuito, não remova as coberturas nas pontas dos fios desligados ou dos terminais.
- Ligue os fios dos altifalantes correctamente aos terminais correspondentes. A unidade poderá ficar danificada ou deixar de funcionar se partilhar os fios ⊖ ou os ligar à massa a qualquer peça metálica do carro.
- Quando estiverem apenas dois altifalantes ligados ao sistema, ligue os conectores quer a ambos os terminais de saída frontais ou ambos os terminais de saída traseiros (não misture os frontais com os traseiros). Por exemplo, se ligar o conector ⊕ do altifalante esquerdo a um terminal de saída da frente, não ligue o conector ⊖ a um terminal de saída de trás.
- Depois de o aparelho estar instalado, verifique se as lâmpadas de stop, os pisca-piscas, os limpa pára-brisa, etc. do carro funcionam correctamente.
- Monte a unidade de forma a que o ângulo de montagem seja de 30° ou menos.
- Esta unidade tem uma ventoinha de arrefecimento (página 67) para baixar a temperatura interna. Não monte a unidade num local onde a ventoinha de arrefecimento da unidade seja bloqueada. Se bloquear estas aberturas inibirá o arrefecimento da temperatura interior e originará avarias.

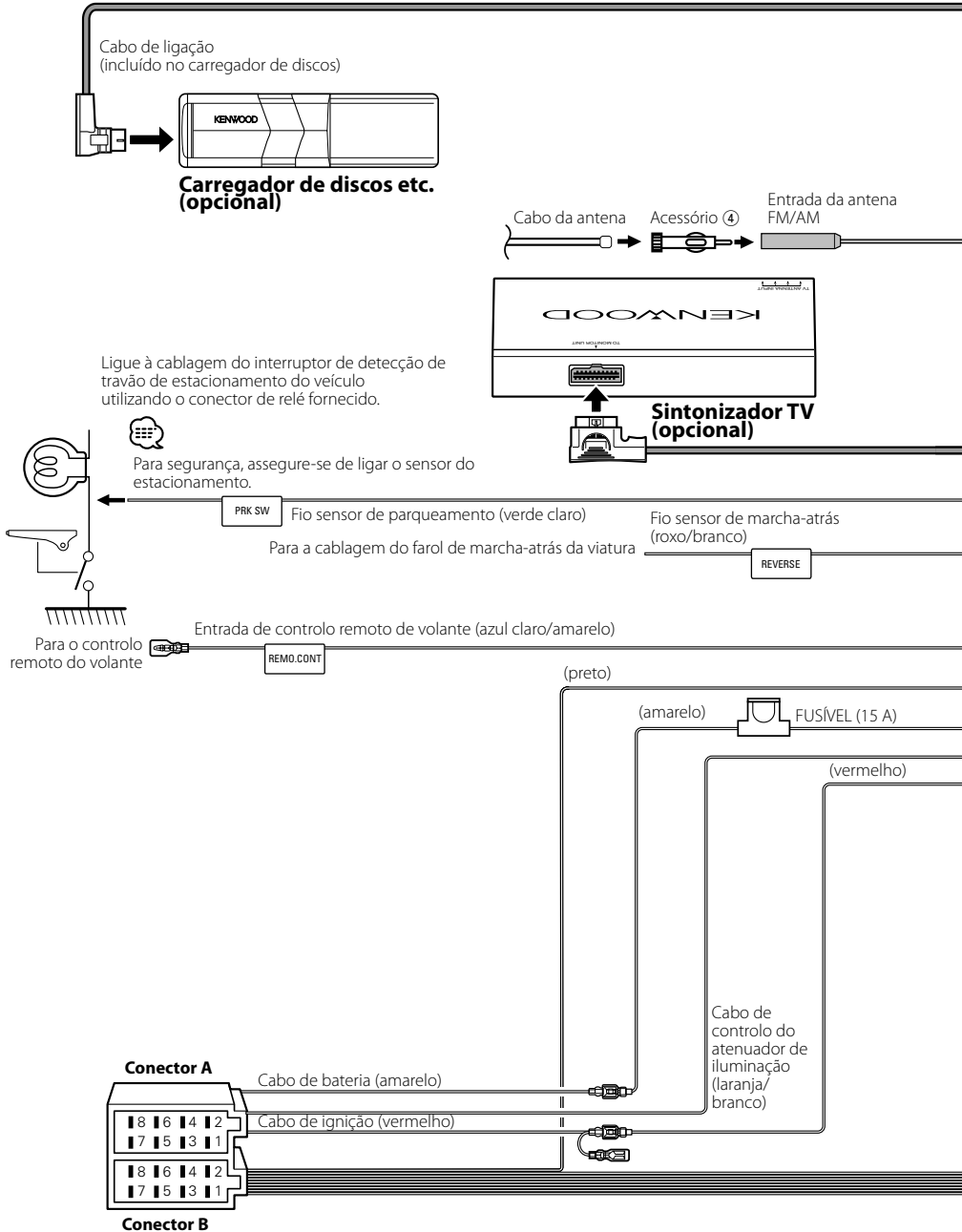

⚠ Se ligar o cabo de ignição (vermelho) e o cabo de bateria (amarelo) ao chassis do carro (massa), poderá causar um curto circuito, que por sua vez pode originar um fogo. Ligue sempre estes cabos à alimentação que passar pela caixa de fusíveis.

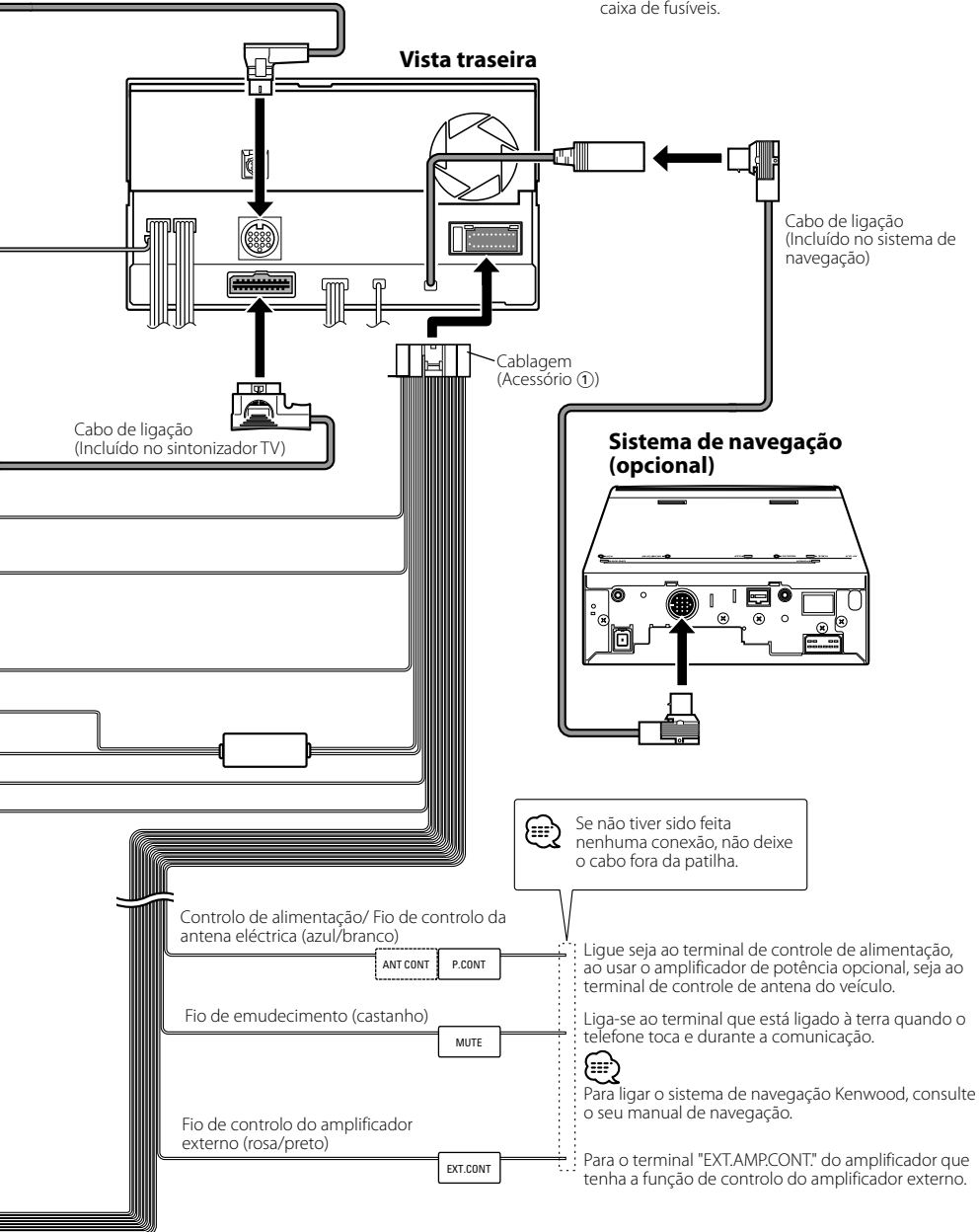

Conexão do conector ISO



A disposição dos pinos nos conectores ISO depende do tipo do veículo. Certifique-se que fez as conexões correctamente para evitar danos ao aparelho.

A conexão pré-definida da cablagem está descrita em [1] abaixo. Se os pinos do conector ISO forem definidos tal como está descrito em [2] e [3], faça a ligação de acordo com a ilustração.

Assegure-se que torna a ligar o cabo conforme indicado [2] abaixo para instalar esta unidade em automóveis Volkswagen.

- [1] (Ajuste pré-definido) O pino A-7 (vermelho) do conector ISO do veículo está conectado à ignição, e o pino A-4 (amarelo) está conectado a uma fonte de alimentação constante.

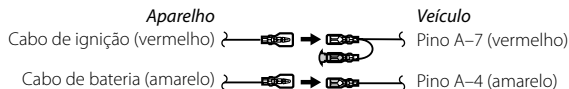

- [2] O pino A-7 (vermelho) do conector ISO do veículo não está conectado a uma fonte de alimentação constante, e o pino A-4 (amarelo) está conectado à ignição.

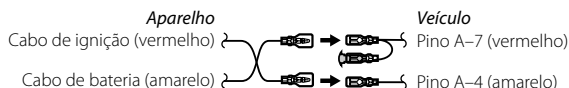

- [3] O pino A-4 (amarelo) do conector ISO do veículo não está conectado a nada, enquanto que o pino A-7 (vermelho) está conectado a uma fonte de alimentação constante (ou tanto o pino A-7 (vermelho) como o A-4 (amarelo) estão conectados a uma fonte de alimentação constante).

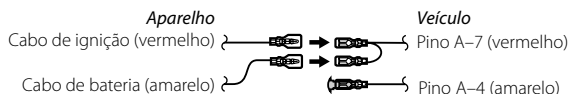

- Quando a conexão é feita como em [3] acima, a alimentação do aparelho não está ligada à chave da ignição. Por esta razão, lembre-se sempre de desligar o aparelho quando a ignição for desligada.

Para conectar o aparelho à ignição, ligue o cabo da ignição (ACC...vermelho) a uma fonte de alimentação que possa ser ligada/desligada com a chave da ignição.

Guia da Função do Conector

Números dos pinos para os conectores ISO	Cor dos cabos	Funções
Conector de Alimentação Externa		
A-4	Amarelo	Bateria
A-5	Azul/branco	Controlo de alimentação
A-6	Laranja/branco	Atenuador
A-7	Vermelho	Ignição (ACC)
A-8	Preto	Conexão terra (massa)
Conexão para altifalante		
B-1	Roxo	Traseiro direito (+)
B-2	Roxo/preto	Traseiro direito (-)
B-3	Cinzento	Dianteiro direito (+)
B-4	Cinza/preto	Dianteiro direito (-)
B-5	Branco	Dianteiro esquerdo (+)
B-6	Branco/preto	Dianteiro esquerdo (-)
B-7	Verde	Traseiro esquerdo (+)
B-8	Verde/preto	Traseiro esquerdo (-)

Ligação do sistema

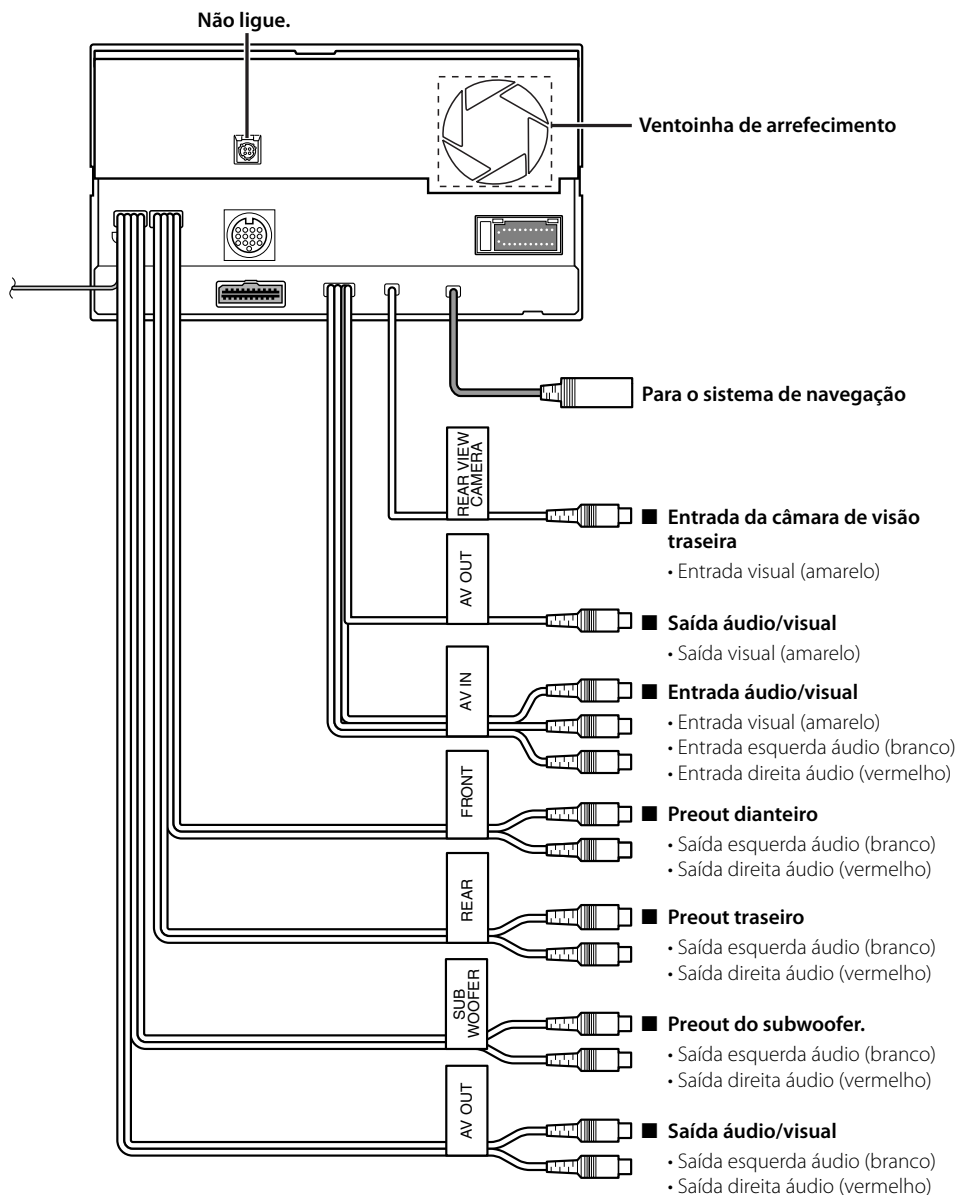

Instalação do escudo

■ Para General Motors

1. Leia primeiro a secção <Remover a armação de borracha dura> antes de remover a armação de borracha dura.
2. Recorte o acessório ⑤ para conseguir o formato da abertura na consola central.
3. Colocar o acessório ⑤ na unidade.

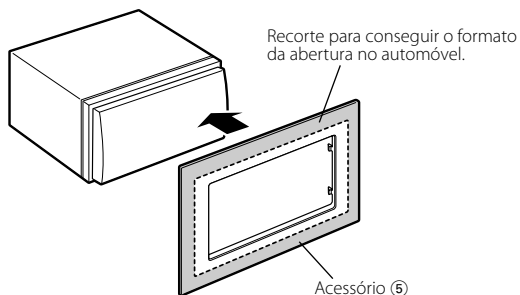

■ Para Toyota/Scion

1. Leia primeiro a secção <Remover a armação de borracha dura> antes de remover a armação de borracha dura.
2. Recorte o acessório ⑤ como ilustrado.



Ao cortar o acessório ⑤, verifique se este se adapta à abertura na consola central.

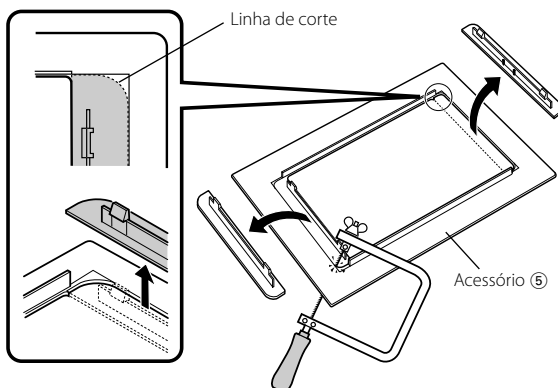

3. Dobre a fita adesiva de dupla face (acessório ⑥) ao longo da ranhura e fixe-a ao recorte do acessório ⑤ contra a nervura central como ilustrado. Use 2 peças do acessório ⑥ para 1 recorte do acessório ⑤.
4. Coloque o recorte do acessório ⑤ na unidade.

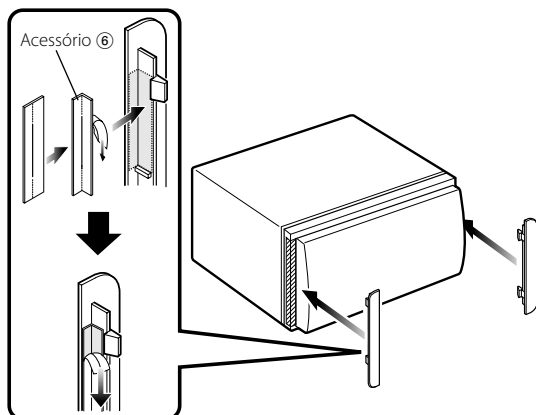

■ Para Nissan

1. Leia primeiro a secção <Remover a armação de borracha dura> antes de remover a armação de borracha dura.
2. Colocar o acessório ⑦ na unidade.

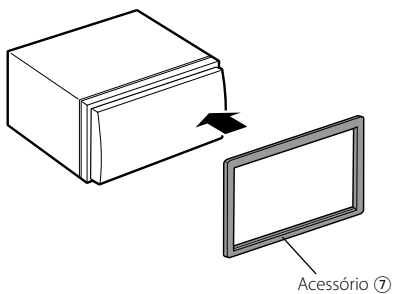

Instalação para Écran/Unidade de leitor

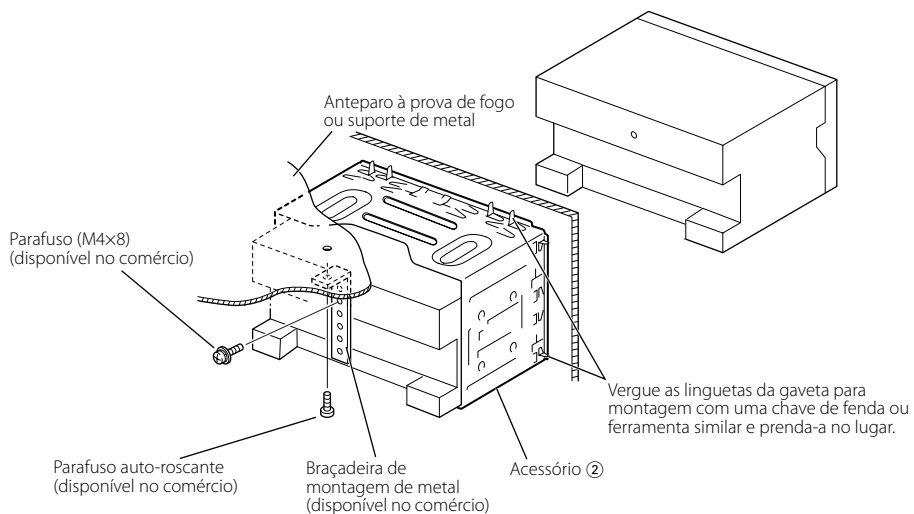

 Assegure-se de que a unidade fica instalada firmemente no seu lugar. Se a unidade estiver instável, poderá funcionar mal (p.ex., o som poderá saltar).

Remoção da unidade Écran/Leitor

■ Remover a armação de borracha dura (emblema)

1. Prenda os pinos da alheta na ferramenta de remoção ③ e retire as duas trancas do nível inferior. Baixe a armação e puxe-a para frente como na ilustração.

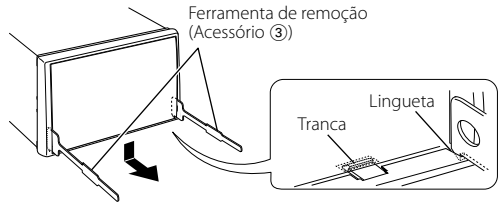

2. Depois do nível inferior ser removido, remova os dois pontos superiores.



A armação pode ser removida pelo lado de cima da mesma maneira.

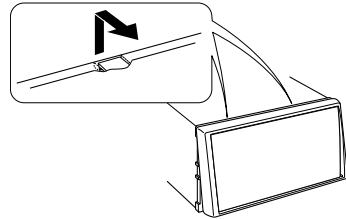

■ Retirar o aparelho

1. Remova o caixilho de borracha rígida consultando o procedimento de remoção na secção <Remover a armação de borracha dura>.
2. Desaparafuse os parafusos de cabeça sextavada com anilha (M4 x 8) na parte de trás do aparelho.
3. Introduza as duas ferramentas de remoção ③ profundamente nas aberturas de cada lado, como mostra a figura.
4. Abaixee a ferramenta de remoção em direcção ao fundo e puxe o aparelho para fora até a metade, ao mesmo tempo que o pressiona em direcção à parte de dentro.



Tome cuidado para não se ferir com a lingueta da ferramenta de remoção.

5. Puxe o aparelho completamente para a fora com as mãos, tendo o cuidado para não o deixar cair.

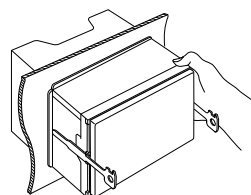
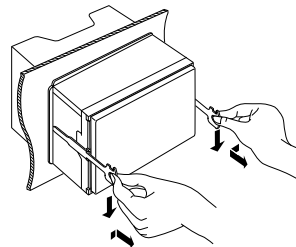
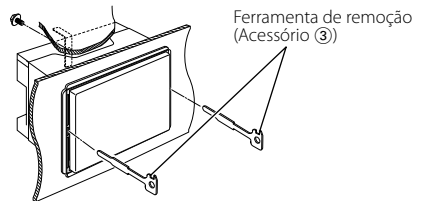

KENWOOD