

KENWOOD

KTC-9090DAB

DAB SINTONIZZATORE NASCONDI TRACCIA

ISTRUZIONI PER L'USO

KENWOOD CORPORATION

SI DICHIARA CHE:

L'apparecchio Sintonizzatore DAB Kenwood per auto, modello:
KTC-9090DAB

risponde alle prescrizioni dell'art. 2 comma 1 del D.M. 28 agosto
1995, n. 548.

Fatto ad Uithoorn il 27 giugno 2001

Kenwood Electronics Europe B.V.

Amsterdamseweg 37

1422 AC Uithoorn

The Netherlands



Precauzioni di sicurezza3

Prima dell'uso

Ingresso al modello KTC-9090DAB.....4
 Sul funzionamento dei gruppi **A**, **G**6
 Sul funzionamento dei gruppi **B**6
 Sul funzionamento dei gruppi **C**6
 Sul funzionamento dei gruppi **D**6
 Sul funzionamento dei gruppi **E**7
 Sul funzionamento dei gruppi **F**8

Caratteristiche DAB (principali)

Riguardante la funzione DAB (Digital Audio Broadcasting).....10
 Selezione del modo DAB11
 Selezione del modo di sintonizzazione automatica DAB11
 Ricezione DAB11
 Commutazione primaria/ secondaria.....12
 Memoria delle preselezioni di servizio12
 Memorizzazione automatica Ensemble13
 Richiamo del servizio di preselezione13
 Commutazione del display per DAB14

Caratteristiche DAB (Ricerca)

Funzione di tipo di programma (PTY).....15
 Modo di selezione di visualizzazione PTY16
 Display del tipo di programma16
 Modo di ricerca del filtro linguistico.....17
 Modo di selezione del filtro linguistico17

Caratteristiche DAB (aggiornamento)

Modo di selezione annunci18
 Funzione di Annunci sul Traffico19
 Funzione di Bollettini di Notizie con l'Impostazione di
 Scadenza Annunci Notizie.....19
 Preselezione del volume degli annunci.....20
 Funzione di Annunci Regionali.....20
 Controllo del campo dinamico (Dynamic Range Control (DRC)).....20
 Priorità di commutazione automatica DAB21
 Commutazione automatica da DAB a RDS.....21

Caratteristiche DAB (telecomando)

Caratteristiche DAB del telecomando.....22

Installazione

Accessorio24
 Procedimento per l'installazione25
 Collegamento dei cavi ai terminali26
 Installazione27

Guida alla soluzione di problemi29

Caratteristiche tecniche29

* I display visualizzati in questo manuale servono solo a scopo illustrativo e possono essere diversi dai display effettivamente visualizzati.

▲AVVERTENZA

Per evitare lesioni e/o incendi, osservare le seguenti precauzioni:

- Inserire l'apparecchio fino in fondo finché si blocca saldamente in posizione, altrimenti potrebbe fuoriuscire in caso di scontri o altre scosse.
- Per evitare cortocircuiti, non inserire mai oggetti di metallo (come monete o strumenti di metallo) all'interno dell'apparecchio.
- Se l'apparecchio comincia ad emettere fumo o odori strani, spegnerlo immediatamente e rivolgersi ad un Centro di Assistenza Autorizzato Kenwood.
- Fare attenzione a non far cadere l'apparecchio e a non sottoporlo a forti urti.

▲ATTENZIONE

Per evitare danni all'apparecchio, osservare le seguenti precauzioni:

- Non aprire il coperchio superiore o il coperchio inferiore dell'apparecchio.
- Non installare l'apparecchio in un luogo esposto alla luce solare diretta, o al calore o all'umidità eccessivi. Evitare anche luoghi molto polverosi o soggetti a schizzi d'acqua.
- Durante l'installazione, non usare alcuna vite all'infuori di quelle fornite. L'uso di viti diverse potrebbe causare danni all'apparecchio principale.
- Nell'aprire un foro nel telaio della vettura per fissare le staffe di installazione, fare attenzione a non danneggiare il serbatoio della benzina, le tubazioni dei freni e le altre parti di importanza vitale.

NOTA

- Se si incontrano difficoltà durante l'installazione, rivolgersi ad un rivenditore o ad un installatore specializzato Kenwood.
- Se l'unità pare non funzionare correttamente, cercate di premere il tasto di ripristino sul telecomando. Se non si riesce a risolvere il problema, rivolgetevi al vostro rivenditore Kenwood.

Pulizia dell'unità

Nel caso in cui il pannello frontale fosse sporco, spegnete la corrente, poi strofinatelo con un panno al silicone o con un panno morbido ed asciutto.

▲ATTENZIONE

Non usate panni duri o solventi, alcool o altri agenti volatili. Questo potrebbero danneggiare la superficie esterna o cancellare i caratteri degli indicatori.

INFORMAZIONI IMPORTANTI

Informazioni sui lettori CD / multilettori collegati a questa unità:

È possibile collegare a questa unità lettori CD / multilettori KENWOOD lanciati sul mercato nel 1998 e successivamente.

Prendete nota che tutti i multilettori / lettori CD KENWOOD lanciati sul mercato nel 1997 o precedentemente e i multilettori di altri produttori non possono essere collegati a questa unità.

Le connessioni non supportate possono causare danni.

Impostazione dell'interruttore O-N nella posizione "N" per multilettori/lettori CD applicabili della KENWOOD.

LA DICHIARAZIONE DI CONFORMITÀ "CE"
DI QUESTO PRODOTTO È DEPOSITATA
PRESSO:



KENWOOD ELECTRONICS EUROPE B.V.
AMSTERDAMSEWEG 37
1422 AC UITHOORN
THE NETHERLANDS

[A][B][C][D][E][F][G]

Ingresso al modello KTC-9090DAB

Quest'unità esegue delle operazioni con un'unità di controllo, ad esempio un ricevitore CD o un ricevitore a cassette.

- 1 Le unità di controllo che possono manovrare quest'unità sono suddivise in gruppi secondo la funzione. Controllate il gruppo al quale appartiene l'unità di controllo. Se l'operazione o la funzione cambia, questo viene spiegato gruppo per gruppo.

Dopo aver confermato il gruppo, leggete le istruzioni per l'unità di controllo del gruppo corrispondente (pagina 6 - 10). Poi procedete alle pagine per ciascun'operazione (pagina 10).

- 3 In alto a destra di ciascuna caratteristica c'è un display del gruppo. Se il gruppo può usare la funzione in questione, appare l'indicazione "[A]". Nel caso contrario, appare l'indicazione "[A]".

- 3 I contenuti visualizzati sul display dipendono dell'unità di controllo. Se cambiano i contenuti sul display, sono descritti sia il nome lungo che quello corto, cioè "AAAAA"/"BBB".

NOTA

Potete invertire le lettere in maiuscola e minuscola sul display.

Lista dei modelli dell'unità di controllo

(Aprile, 2003)

"Nome del modello = Nome del gruppo, Numero della nota" sono descritti per ogni modelli.

KDC-3...

KDC-3022=[A]#1, KDC-319=[A]#1,
KDC-322=[A]#1,

KDC-4...

KDC-4019=[A]#1, KDC-4022=[A]#1,
KDC-419=[A]#1, KDC-422=[A]#1,

KDC-5...

KDC-5016=[B]#1, KDC-5018=[A]#1,
KDC-5019=[A]#1, KDC-5020=[A]#1,
KDC-5020R=[A]⁺, KDC-5021=[A]⁺,
KDC-5021V=[A]⁺, KDC-5023=[A]#1,
KDC-5023R=[A]⁺, KDC-5024=[A]⁺,
KDC-5024V=[A]⁺, KDC-506=[A]⁺,
KDC-5060R=[D]#2, KDC-507=[A]⁺,
KDC-5070R=[C], KDC-5080R=[B],
KDC-5090B=[B], KDC-5090R=[A],
KDC-5094RY=[A]⁺, KDC-515S=[B]#1,
KDC-516S=[A]#1, KDC-519=[A]#1,

KDC-57MR=[A]#1,

KDC-6...

KDC-6010=[D]#1, KDC-6011=[C],
KDC-6012R=[C], KDC-6015=[B]#1,
KDC-6016R=[B], KDC-6020=[A]#1,
KDC-6021=[A]⁺, KDC-6023=[A]#1,
KDC-6024=[A]⁺, KDC-6060R=[D]#2,
KDC-6070R=[C], KDC-6080R=[B],
KDC-6080RV=[B], KDC-6090R=[A],

KDC-7...

KDC-7011=[C]#1, KDC-7016=[B]#1,
KDC-7018=[A]#1, KDC-7018R=[A],
KDC-7021=[A], KDC-7021SE=[A],
KDC-7024=[A]⁺, KDC-7060R=[D]#2,
KDC-7070R=[C], KDC-7071RY=[C],
KDC-7080R=[B], KDC-7080RV=[B],
KDC-7090R=[A], KDC-715S=[B]#1,
KDC-716S=[A]#1, KDC-719=[A]#1,
KDC-722=[A]#1,

KDC-8...

KDC-8011=[C], KDC-8015=[B]#1,
KDC-8016=[B]#1, KDC-8018=[A]#1,
KDC-8020=[A]#1, KDC-8021=[G]⁺,
KDC-8023=[A]#1, KDC-8024=[A]⁺,
KDC-8060R=[D]#2, KDC-8070R=[C],
KDC-8080R=[B]⁺, KDC-8090R=[A],

KDC-9...

KDC-9010=[D], KDC-9011=[C],
KDC-9012R=[C], KDC-9015=[B]⁺,
KDC-9017=[A]#1, KDC-9020R=[G]⁺,
KDC-9023R=[A]⁺, KDC-9060R=[D]#2,
KDC-9090R=[A],

KDC-B...

KDC-B7021=[A],

KDC-M...

KDC-M4524=[A]⁺, KDC-M6021=[A]⁺,
KDC-M6021G=[A]⁺, KDC-M6024=[A]⁺,
KDC-M6024G=[A]⁺, KDC-M7024=[A]⁺,
KDC-M9021=[G]⁺, KDC-M9021SE=[G]⁺,
KDC-MP222=[A]#1, KDC-MP4023=[A]⁺,
KDC-MP4023G=[A]⁺, KDC-MP522=[A]#1,
KDC-MP6090R=[A], KDC-MP7018=[A]#1,
KDC-MP8017=[A]#1, KDC-MP819=[A]#1,
KDC-MP822=[A]#1, KDC-MP919=[G]#1,
KDC-MP922=[A]#1, KDC-MPV6022=[A]#1,
KDC-MPV619=[A]#1, KDC-MPV622=[A]#1,
KDC-MPV7019=[A]#1,
KDC-MPV7020=[A]#1,
KDC-MPV7023=[A]#1, KDC-MV6521=[A]⁺,

KDC-PS...

KDC-PS9016R=[B]⁺, KDC-PS9018R=[A],
KDC-PS9070R=[C], KDC-PS9080R=[B]⁺,
KDC-PS911R=[C], KDC-PS9590R=[A],
KDC-PSW9521=[G]⁺, KDC-PSW9524=[A]⁺,

KDC-V...

KDC-V6017=[A]#1, KDC-V6090R=[A],
KDC-V6524=[A]⁺, KDC-V7017=[A]#1,
KDC-V7022=[A]#1, KDC-V7090R=[A],
KDC-V7521=[A],

KDC-X...

KDC-X459=**A**#1, KDC-X469=**A**#1,
 KDC-X559=**A**#1, KDC-X569=**A**#1,
 KDC-X615=**B**#1, KDC-X617=**A**#1,
 KDC-X659=**A**#1, KDC-X711=**C**,
 KDC-X715=**B**, KDC-X717=**A**#1,
 KDC-X759=**G**#1, KDC-X769=**A**#1,
 KDC-X811=**C**, KDC-X815=**B**⁺,
 KDC-X817=**A**, KDC-X859=**G**#1,
 KDC-X869=**A**#1, KDC-X911=**C**,
 KDC-X915=**B**⁺, KDC-X917=**A**,
 KDC-X959=**A**#1, KDC-X969=**A**#1,

KDC-Z...

KDC-Z727=**A**#1, KDC-Z737=**A**#1,
 KDC-Z828=**A**#1, KDC-Z838=**A**#1,
 KDC-Z939=**A**⁺,

KMD...

KMD-71=**C**,
 KMD-860R=**D**#2, KMD-870R=**C**,
 KMD-PS970R=**C**, KMD-PS971R=**B**⁺,
 KMD-X91=**C**, KMD-X92=**B**⁺,

KRC-4...

KRC-435=**A**#1,

KRC-5...

KRC-507S=**C**, KRC-508S=**B**#1,
 KRC-509S=**A**#1, KRC-535=**A**#1,
 KRC-559R=**D**#2, KRC-577R=**C**,
 KRC-578R=**B**, KRC-579B=**B**,
 KRC-579R=**A**, KRC-587=**C**#1,
 KRC-591=**A**⁺, KRC-591V=**A**⁺,
 KRC-594=**A**⁺, KRC-594V=**A**⁺,

KRC-6...

KRC-607=**C**#1, KRC-608=**B**#1,
 KRC-609=**A**#1, KRC-659R=**D**#2,
 KRC-665=**A**#1, KRC-665R=**A**⁺,
 KRC-666=**A**#1, KRC-666G=**A**#1,
 KRC-666R=**A**⁺, KRC-6701RY=**C**,
 KRC-677R=**C**, KRC-678R=**B**,
 KRC-678RV=**B**, KRC-679R=**A**,
 KRC-680R=**B**, KRC-687R=**C**,
 KRC-687W=**C**, KRC-688=**B**#1,
 KRC-689=**A**#1, KRC-691=**A**⁺,
 KRC-694=**A**⁺,

KRC-7...

KRC-708=**B**#1, KRC-709=**A**#1,
 KRC-759R=**D**#2, KRC-765=**A**#1,
 KRC-766=**A**#1, KRC-7701RY=**C**,
 KRC-777R=**C**, KRC-778R=**B**,
 KRC-778RV=**B**, KRC-779R=**A**,
 KRC-781R=**A**, KRC-787=**C**#1,
 KRC-788=**B**#1, KRC-789=**A**#1,
 KRC-791=**A**, KRC-794=**A**⁺,

KRC-8...

KRC-807=**C**#1, KRC-859C=**D**#2,
 KRC-859R=**D**#2, KRC-859W=**D**#2,
 KRC-865=**A**#1, KRC-877R=**C**,
 KRC-877W=**C**, KRC-878R=**B**⁺,
 KRC-887R=**C**⁺, KRC-888=**B**#1,
 KRC-889=**A**#1,

KRC-9...

KRC-977R=**C**,

KRC-PS...

KRC-PS1077R=**C**, KRC-PS959R=**D**#2,
 KRC-PS978R=**B**⁺, KRC-PS979R=**A**,
 KRC-PS987R=**C**, KRC-PS988R=**B**⁺,
 KRC-PS989R=**A**,

KRC-V...

KRC-V679R=**A**, KRC-V791=**A**,
 KRC-V879R=**A**,

KRC-X...

KRC-X657=**C**, KRC-X858=**B**⁺,
 KRC-X957=**C**,

KRC-Z...

KRC-Z965=**A**⁺,

KVC...

KVC-1000 + KTC-1000R=**E**,

KVT...

KVT-910DVD=**F**, KVT-911DVD=**F**,
 KVT-920DVD=**F**, KVT-930DVD=**F**,
 KVT-M700=#3

X...

X838=**A**⁺,

Z...

Z638=**A**⁺, Z727=**A**#1, Z738=**A**⁺,
 Z828=**A**#1, Z828MP=**A**, Z838W=**A**⁺,

NOTA

- Alcune delle operazioni dei modelli presentanti un simbolo "+" nel suo gruppo nominativo sono differenti dall'ordinario.
- #1 Non è possibile usare le funzioni RDS. Per esempio "Priorità di commutazione automatica DAB" ecc.
- #2 L'unità di controllo va aggiornata. Portate l'unità di controllo al vostro rivenditore Kenwood.
- #3 Fate riferimento ad ogni manuale delle istruzioni per ulteriori dettagli.

A B C D E F G

Sul funzionamento dei gruppi **A**, **G**

Questo manuale non menziona le operazioni per le quali si usa il menù. Fate riferimento ai manuali dei menù delle operazioni.

Le seguenti voci di impostazione sono state aggiunte per la funzione DAB.

- Commutazione DAB/SIRIUS*1
- Priorità di commutazione automatica DAB
- Controllo del campo dinamico (DRC)
- Funzione di Annunci Regionali
- Selezione del modo di sintonizzazione automatica DAB
- Memorizzazione automatica Ensemble
- Modo di selezione annunci
- Modo di selezione di visualizzazione PTY
- Modo di ricerca del filtro linguistico

*1 Agli utenti dei modelli KDC-X917/ X817/ X717/ 9017/ V7017/ 716S, Z828, Z727.

Prima dell'uso, impostate "SV DAB/SIRIUS" sul menù per commutare alla funzione "DAB".

NOTA

- Un'impostazione errata può causare la visualizzazione errata del nome.
- E' possibile selezionare il modo non indicativo per alcune unità di controllo, comunque, le operazioni descritte in questo manuale si riferiscono al modo dell'indicatore.
- Questo manuale si riferisce all'unità di controllo con il tasto del sistema multi funzione come tasto multiplo. Fate riferimento ai manuali per il suo funzionamento.

A B C D E F G

Sul funzionamento dei gruppi **B**

Questo manuale non menziona le operazioni per le quali si usa il menù. Fate riferimento ai manuali dei menù delle operazioni.

Le seguenti voci di impostazione sono state aggiunte per la funzione DAB.

- Commutazione automatica da DAB a RDS
- Controllo del campo dinamico (DRC)
- Funzione di Annunci Regionali
- Selezione del modo di sintonizzazione automatica DAB
- Memorizzazione automatica Ensemble
- Modo di selezione annunci
- Modo di selezione di visualizzazione PTY
- Modo di selezione del filtro linguistico

A B C D E F G

Sul funzionamento dei gruppi **C**

Questo manuale non menziona le operazioni per le quali si usa il menù. Fate riferimento ai manuali dei menù delle operazioni.

Le seguenti voci di impostazione sono state aggiunte per la funzione DAB.

- Funzione di Annunci sul Traffico*2
- Funzione di Bollettini di Notizie con l'Impostazione di Scadenza Annunci Notizie*2
- Selezione del modo di sintonizzazione automatica DAB
- Commutazione automatica da DAB a RDS
- Controllo del campo dinamico (DRC)
- Funzione di Annunci Regionali
- Memorizzazione automatica Ensemble

NOTA

- *2 Quest'impostazione è comune per la fonte DAB e per la fonte RDS. Effettuate l'impostazione come per l'operazione della stessa funzione dell'RDS. Se non è stata impostata la funzione RDS sul menù, non appare sul display la voce.

A B C D E F G

Sul funzionamento dei gruppi **D**

Questo manuale non menziona le operazioni per le quali si usa il menù. Fate riferimento ai manuali dei menù delle operazioni.

Le seguenti voci di impostazione sono state aggiunte per la funzione DAB.

- Funzione di Annunci sul Traffico*2
- Funzione di Bollettini di Notizie con l'Impostazione di Scadenza Annunci Notizie*2
- Selezione del modo di sintonizzazione automatica DAB
- "DUAL MAIN"/"MAIN"/"DUAL SUB"/"SUB"*3
- Commutazione automatica da DAB a RDS
- Controllo del campo dinamico (DRC)
- Funzione di Annunci Regionali
- "DATA-SRV"*3

NOTA

- *2 Quest'impostazione è comune per la fonte DAB e per la fonte RDS. Effettuate l'impostazione come per l'operazione della stessa funzione dell'RDS. Se non è stata impostata la funzione RDS sul menù, non appare sul display la voce.
- *3 Questa voce può essere impostata, ma la funzione non è disponibile.

Sul funzionamento dei gruppi E

Funzione di controllo

Schermo di controllo DAB (principale)

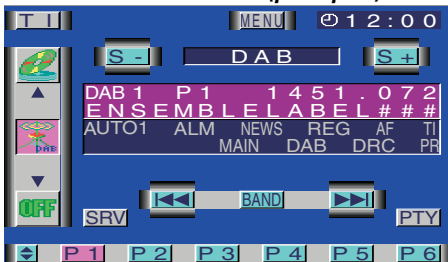

Schermo di controllo DAB (spostamento)

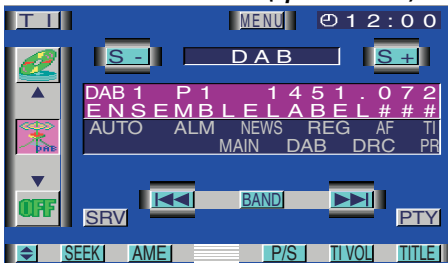

Tasto [◀◀] / [▶▶]

Ogni qualvolta premete [◀◀] / [▶▶] per almeno 1 secondo, l'Ensemble cambia nel modo selezionato nella modalità automatica.

Sfiorate il tasto [◀◀] / [▶▶] per commutare il servizio.

⇒ Ricezione DAB (pagina 11)

Tasto [S+] / [S-]

Sfiorate il tasto [S+] / [S-] per commutare il servizio.

⇒ Ricezione DAB (pagina 11)

Tasto [BAND]

Sfiorate [BAND] per commutare la banda di impostazione.

⇒ Memoria delle preselezioni di servizio (pagina 12)

Tasto [P1] - [P6]

Sfiorate [P1] - [P6] per registrarvi e richiamare il servizio.

⇒ Memoria delle preselezioni di servizio (pagina 12)

⇒ Richiamo del servizio di preselezione (pagina 13)

Tasto [SEEK]

Sfiorate [SEEK] per commutare il modo di sintonizzazione automatica.

⇒ Selezione del modo di sintonizzazione

automatica DAB (pagina 11)

Tasto [AME]

1 Sfiorate [AME].

2 Sfiorate [◀◀] o [▶▶] per avviare la memorizzazione automatica.

⇒ Memorizzazione automatica Ensemble (pagina 13)

Tasto [P/S]

Sfiorate [P/S] per commutare il componente di servizio.

⇒ Commutazione primaria/secondaria (pagina 12)

Tasto [TI VOL]

Sfiorate [TI VOL] mantenendolo premuto per almeno 2 secondi per registrare il volume dell'Annuncio.

⇒ Preselezione del volume degli annunci (pagina 20)

Tasto [TITLE]

Sfiorate [TITLE] per commutare la voce sul display.

⇒ Commutazione del display per DAB (pagina 14)

Tasto [TI]

Sfiorate [TI] per attivare/disattivare la funzione di annunci sul traffico.

⇒ Funzione di Annunci sul Traffico (pagina 19)

Tasto [PTY]

Sfiorate [PTY] sullo schermo di ricerca DAB PTY.

Tasto [SRV]

Sfiorate [SRV] sullo schermo della lista dei servizi DAB.

Schermo di ricerca DAB PTY



Fate riferimento allo schermo di ricerca DAB PTY insieme allo schermo di ricerca PTY del KVC-1000.

Tasto [▲] / [▼] e voce PTY

1 Sfiorate [▲] / [▼] per commutare la lista.

2 Sfiorate il nome del PTY per effettuare la ricerca secondo il tipo selezionato.

⇒ Funzione di tipo di programma (PTY) (pagina 16)

Tasto [LANG.]

Sfiorate [LANG.] per visualizzare il nome della lingua attualmente usata.

Tasto [CTRL]

Sfiorate [CTRL] per ritornare allo schermo di controllo della fonte.

Schermo della lista dei servizi DAB

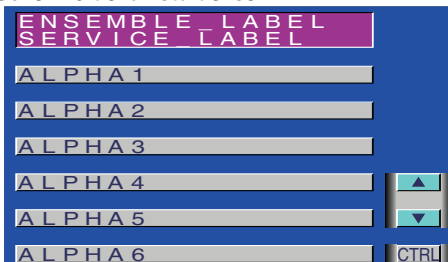

Tasto delle voci del menù 1-6

Sfiorate il nome del servizio per commutare il servizio selezionato.

Tasto [▲] / [▼]

Sfiorate [▲] / [▼] per commutare la voce sul display.

Tasto [CTRL]

Sfiorate [CTRL] per ritornare allo schermo di controllo DAB.

Funzione di impostazione

Schermo di impostazione DAB

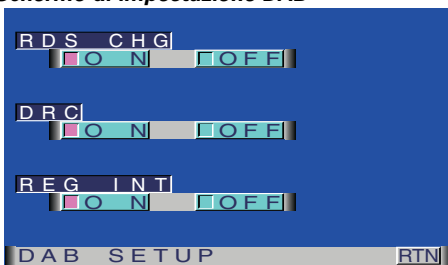

Per il funzionamento dello schermo di impostazione DAB, fate riferimento alla funzione Impostazione del Sistema del KVC-1000.

Tasto [RDS CHG]

⇒ Commutazione automatica da DAB a RDS (pagina 21)

Tasto [DRC]

⇒ Controllo del campo dinamico (DRC) (pagina 20)

Tasto [REG INT]

⇒ Funzione di Annunci Regionali (pagina 20)

A B C D E F G

Sul funzionamento dei gruppi F

Funzione di controllo

Schermo di controllo DAB

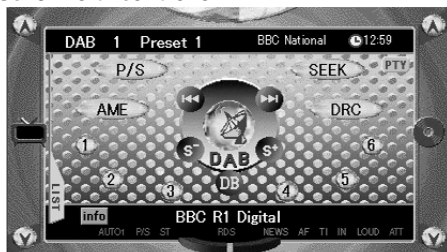

Tasto [SEEK]

Sfiorate [SEEK] per commutare il modo di sintonizzazione automatica.

⇒ Selezione del modo di sintonizzazione automatica DAB (pagina 11)

Tasto [◀◀] / [▶▶]

Sfiorate il tasto [◀◀] / [▶▶], l'Ensemble cambia nel modo selezionato nella modalità automatica.

⇒ Ricezione DAB (pagina 11)

Tasto [S+] / [S-]

Sfiorate il tasto [S+] / [S-] per commutare il servizio.

⇒ Ricezione DAB (pagina 11)

Tasto [P/S]

Sfiorate [P/S] per commutare il componente di servizio.

⇒ Commutazione primaria/secondaria (pagina 12)

Tasto [DB]

Sfiorate [DB] per commutare la banda di impostazione.

⇒ Memoria delle preselezioni di servizio (pagina 12)

Tasto [1] - [6]

Sfiorate [1] - [6] per registrarvi e richiamare il servizio.

⇒ Memoria delle preselezioni di servizio (pagina 12)

⇒ Richiamo del servizio di preselezione (pagina 13)

Tasto [AME]

1 Sfiorate [AME].

2 Sfiorate [◀◀] o [▶▶] per avviare la memorizzazione automatica.

⇒ Memorizzazione automatica Ensemble (pagina 13)

Tasto [DRC]

Sfiorate [DRC] per attivare/disattivare la funzione DRC.

⇒ Controllo del campo dinamico (DRC)
(pagina 20)

Tasto [LIST]

Sfiorate [LIST] sullo schermo della lista dei servizi DAB.

Tasto [info]

Sfiorate [info] sullo schermo delle informazioni DAB.

Tasto [PTY]

Sfiorate [PTY] sullo schermo di ricerca DAB PTY.

Schermo della lista dei servizi DAB



Appaiono sul display le etichette di servizio dell'Ensemble in ricezione.

Tasto [▲] / [▼]

Sfiorate [▲] / [▼] per commutare la voce sul display.

Tasto [MAIN]

Sfiorate [MAIN] per ritornare allo schermo di controllo DAB.

Tasto [1] - [6]

Sfiorate [1] - [6] per commutare al servizio selezionato.

Schermo di informazioni DAB

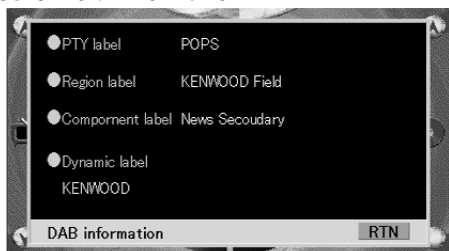

Come per i contenuti della voce del display, fate riferimento alla sezione "Commutazione del display per DAB" (pagina 14).

Tasto [RTN]

Sfiorate [RTN] per ritornare allo schermo di controllo DAB.

Schermo di ricerca DAB PTY



Tasto [▲] / [▼]

Sfiorate [▲] / [▼] per commutare alla voce del display.

Tasto [1] - [5]

Sfiorate [1] - [5] per selezionare le 5 voci visualizzate sul display.

Tasto [SEARCH]

Sfiorate [SEARCH] per localizzare un servizio nell'Ensemble per il PTY selezionato.

⇒ Funzione di tipo di programma (PTY) (pagina 16)

Tasto [Watch]

Sfiorate [Watch] per registrare il PTY selezionato.

⇒ Modo di selezione di visualizzazione PTY (pagina 16)

Tasto [RTN]

Sfiorate [RTN] per ritornare allo schermo di controllo DAB.

Funzione di impostazione

Come per il funzionamento dello schermo di impostazione DAB, fate riferimento alla funzione di Impostazione Sistema dell'unità di controllo.

Schermo di impostazione DAB

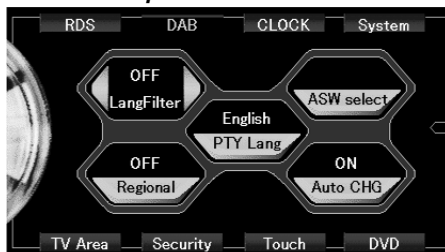

Tasto [LangFilter]

Sfiorate [◀] / [▶] per commutare la lingua da filtrare.

⇒ Modo di selezione del filtro linguistico (pagina 17)

Tasto [Regional]

⇒ Funzione di Annunci Regionali (pagina 20)

Tasto [PTY Lang]

Sfiorate [PTY Lang] per commutare la lingua visualizzando il PTY.

Tasto [ASW select]

Sfiorate [ASW select] sullo schermo di selezione Annunci DAB.

Tasto [Auto CHG]

⇒ Priorità di commutazione automatica DAB (pagina 21)

Schermo di selezione Annunci DAB



Sfiorate ciascuna voce per attivare/disattivare il sistema.
⇒ Modo di selezione annunci (pagina 18)

Tasto [RTN]

Sfiorate [RTN] per ritornare allo schermo di impostazione DAB.

A B C D E F G

Riguardante la funzione DAB (Digital Audio Broadcasting)

Grazie alla trasmissione dei segnali nel formato digitale, il sistema DAB è in grado di riprodurre un audio più nitido rispetto alla trasmissione analogica convenzionale e stabilizzare la ricezione anche in un oggetto mobile, ad esempio un'automobile. Per effettuare la trasmissione di un programma in una trasmissione analogica esistente (ad esempio FM), è necessario cambiare la frequenza trasmessa per ciascuna regione e quando si viaggia per lunghe distanze, bisogna cambiare la frequenza.

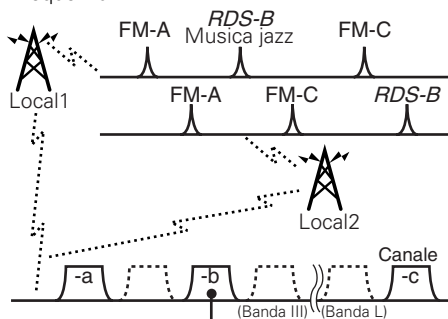

DAB-b ••••• Fornitore dell'Ensemble

- Musica pop ••••• Servizi
- Etichetta dinamica: Nome del brano, cantante, introduzione del brano ed altre informazioni connesse al programma.
- Musica jazz
- Funzione di collegamento: Dove è trasmesso lo stesso programma? Per esempio: RDS-B
- Notizie
 - Primario: Inglese
 - Secondario: Francese
 - Secondario: Tedesco
 - Secondario: Olandese
 - Secondario: Italiano
- Sport
 - Primario: Audio normale
 - Secondario: Serie A
 - Secondario: Serie B
- Rapporti dal parlamento
- Annunci sul traffico
- Annunci di allarme
- Servizio dati

Il DAB assegna dei canali di trasmissione alle stazioni nella stessa maniera di una

stazione televisiva, permettendo ad un unico canale di coprire l'intera zona. Una stazione che trasmette nel canale viene chiamato un Ensemble (fornitore Ensemble) e fornisce più di un servizio. I servizi includono i programmi audio ed i servizi dati. Inoltre, i servizi includono vari informazioni sul servizio, ad esempio l'etichetta del servizio (nome), le informazioni di rete, ecc. Per esempio, le informazioni quali le trasmissioni delle stazioni RDS hanno la stessa programmazione dei servizi DAB in dotazione.

In base a questi dati, quando non è più possibile ricevere il DAB, ci sarà una commutazione automatica alla stazione RDS che consentirà il monitoraggio continuato del servizio.

- * L'organizzazione del programma è stata creata per descrizioni e non corrisponde esattamente alle trasmissioni vere e proprie. Osservate anche che i numeri dei programmi sono soggetti a modifiche secondo il tempo.

Il servizio del programma audio è composto da:

- **Modi audio**
Ci sono tre modalità: stereo, stereo unito e canale singolo (ad esempio mono).
- **Qualità sonora**
C'è un'ampia varietà di livelli dalla qualità sonora del telefono al suono di alta qualità del CD. C'è anche una modalità che dimezza la frequenza di campionatura per aumentare l'efficienza di trasferimento. Il modo audio e la qualità sonora sono usati per aumentare i vantaggi delle trasmissioni a seconda dei contenuti del servizio (programma audio). Inoltre, le informazioni testuali (Dynamic Label) connesse al servizio (programma audio) possono essere trasmesse.

Annunci di allarme;

Quando un programma di emergenza viene trasmesso in caso di calamità, tutte le funzioni si interrompono e si riceve l'annuncio di allarme.

A B C D E F G

Selezione del modo DAB

Premete ripetutamente il tasto [SRC] fino a quando appare il modo DAB. Appare "DAB" sul display alla selezione della modalità DAB.

Si illumina l'indicatore DAB nel modo DAB.

NOTA

Fate riferimento alla pagina del modo della fonte in ciascun manuale per i gruppi **E** ed **F**.

A B C D E F G

Selezione del modo di sintonizzazione automatica DAB

Selezionate il modo di selezione dell'ensemble.

- 1 Visualizzate il modo del menù usando l'unità di controllo e selezionate una voce da impostare.
- 2 **Selezione del modo di sintonizzazione:**
Commutate l'impostazione delle voci sul menù.
"Seek Mode Auto 1"/"AUTO 1"/"AUTO":
Sintonizzazione automatica degli ensemble.
"Seek Mode Auto 2"/"AUTO2":
Chiamata di servizio impostata.
"Seek Mode Manual"/"MANUAL":
Sintonizzazione manuale.
- 3 Uscita dal modo del menù.

Gruppi **E** e **F**

Sfiorate [SEEK] per commutare il modo di sintonizzazione automatica.

NOTA

- Le stesse voci di impostazione appaiono in ciascun modo DAB e nel modo TUNER, ma le impostazioni della fonte DAB sono disponibili dall'interno del modo DAB e le impostazioni della fonte TUNER sono disponibili dall'interno del modo TUNER.
- Come per il gruppo **D**, non è possibile impostare la chiamata di servizio di preselezione di AUTO2.

A B C D E F G

Ricezione DAB

In DAB, selezionate Ensemble e scegliete il servizio (programma audio).

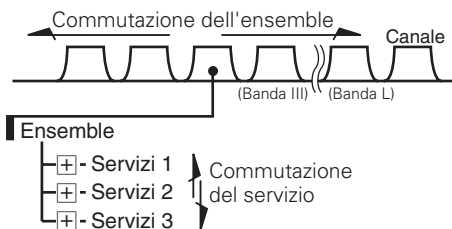

1 Commutazione dell'ensemble

Cambia tramite il metodo selezionato. Se premete il tasto [▶▶] mantenendolo premuto per almeno 1 secondo, si sposta verso la sezione più ampia. Se premete il tasto [◀◀] mantenendolo premuto per almeno 1 secondo, si sposta verso la sezione più piccola.

Come per il gruppo [F], sfiorate [◀◀] / [▶▶] sullo schermo di controllo DAB.

- Nel modo di sintonizzazione automatica degli ensemble ("AUTO1" acceso o "AUTO" acceso)

Potete selezionare e ricevere un'ensemble in buone condizioni di ricezione.

- Nel modo di chiamata di servizio preselezionato ("AUTO2" attivato)

I servizi registrati possono essere richiamati nell'ordine del numero impostato.

- Nel modo della ricerca manuale ("AUTO" spento o "MANU" acceso)

I canali cambiano ad una ed una.

2 Commutazione del servizio

Premete il tasto [▶▶] per commutare i servizi nell'Ensemble uno per volta. L'etichetta del servizio appare sul display. Premete il tasto [◀◀] per commutare i servizi in ordine inverso.

Come per il gruppo [F], sfiorate [S+] / [S-] sullo schermo di controllo DAB.

NOTA

- La commutazione del servizio causa un'interruzione sonora di un secondo circa.
- Il numero dei servizi varia secondo l'Ensemble.
- Non c'è nessuna commutazione al servizio dati.
- L'indicatore ST si illumina durante la ricezione di un programma audio in stereo.
- Come per i gruppi [E] ed [F], potete commutare direttamente i servizi durante la visualizzazione della lista dei servizi (pagina 8 - 9).

[A][B][C][D][E][F][G]

Commutazione primaria/secondaria

Potete commutare tra il modo primario e secondario con i servizi composti da più di un componente di servizi.

Ensemble

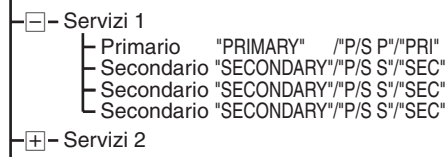

Ad ogni pressione del tasto [AM], cambiano i componenti dei servizi. Come per il gruppo [E] ed [F], sfiorate [P/S] sullo schermo di controllo DAB.

NOTA

- Quando il servizio secondario esiste nel Servizio
 - [A], [B], [C], [G]: L'indicatore P/S è acceso.
 - [E]: L'indicatore PR è acceso.
 - [F]: L'indicatore P/S è illuminato di blu. Quando selezionate il servizio secondario. [A], [B], [C], [G]: Lampeggia l'indicatore P/S.
 - [E]: L'indicatore SC è acceso.
 - [F]: L'indicatore P/S è illuminato di rosso.
- Il modo Primario viene selezionato automaticamente quando viene commutato il servizio o si spegne l'unità.
- Il numero dei componenti dei servizi varia secondo il servizio in questione.
- La commutazione Primario/Secondario non è disponibile quando il servizio ha solo un componente di servizio oppure il modo Secondario è composto solo dai servizi dati.
- Come per i gruppi [B] ed [E], impostate la lingua desiderata nel "Modo di selezione del filtro linguistico" per commutare alla lingua impostata. Se la lingua selezionata non ha nessun modo Secondario, non sarà possibile cambiare a Secondario (pagina 17).

[A][B][C][D][E][F][G]

Memoria delle preselezioni di servizio

Il servizio in fase di ricezione può essere memorizzato in un tasto di preselezione.

- 1 Premete il tasto [FM] per selezionare la banda di preselezione. Come per i gruppi [E] ed [F], sfiorate [BAND] / [DB] sullo schermo di controllo DAB.

Ad ogni pressione del tasto, la banda di preselezione cambia tra DAB1, DAB2 e DAB3.

- 2 Ricezione del servizio da preselezionare.
- 3 Mantenete il tasto di preselezione premuto ([1] - [6]) per preselezionare il servizio per due secondi o più tempo. Il servizio viene preselezionato quando lampeggia una volta il numero del tasto.

Tasto multiplo del gruppo [A]

Prima di procedere al passo 3 descritto sopra, cambiate sezioni per la sezione preselezionata.

Fate riferimento a "Memoria di preselezione delle stazioni" della funzione di sintonizzazione. Fate riferimento ai manuali per il suo funzionamento.

Gruppo [G]

- 1 Premete il tasto [FM] per selezionare la banda di preselezione.
- 2 **Attivate il modo Memory**
Premete il tasto [#3] per almeno 1 secondo.
Appare sul display l'indicazione "Preset Memory".
- 3 Ricezione del servizio da preselezionare.
- 4 **Selezionate il numero di preselezione**
Premete il tasto [FM] o il tasto [AM].
- 5 **Mettete il servizio in memoria**
Premete il tasto [#3] per almeno 2 secondi.
Lampeggia 1 volta il display del numero di preselezione.
- 6 Ripetete i passi da 3 a 5 e memorizzate il servizio desiderato.
Su ogni banda, 1 servizio può essere effettuato nella memoria di qualsiasi [#1] — [#6].
- 7 **Per uscire dal modo Memoria**
Premete il tasto [#3].

NOTA

- Potete preselezionare fino a 6 servizi in ciascuna banda di preselezione DAB1, DAB2 e DAB3.
- Poiché la memoria di preselezione serve per la memorizzazione, la distinzione tra i componenti primari e secondari dei servizi non viene preselezionata. Il componente primario del servizio viene ricevuto al richiamo del servizio.
- Se non viene ricevuto nessun servizio, non è possibile memorizzare lo stesso.
- Le bande di preselezione DAB1, DAB2 e DAB3 si riferiscono alle bande da usare

nella memoria delle preselezione e non comportano altre bande di ricezione.

- [G]: Potete impostare per 6 memorie anche su un'unità di controllo con 8 tasti di preselezione.

A B C D E F G

Memorizzazione automatica Ensemble

Gli ensemble che si possono ricevere nella banda attualmente in sintonia vengono memorizzati automaticamente uno per volta. Un servizio rappresentativo dell'Ensemble memorizzato può essere richiamato allo sfioramento di un tasto. Questa funzione è molto comoda quando si viaggia non sapendo dove sono disponibili gli ensemble. Potete memorizzare fino a 6 ensemble in questo modo.



Tasto di preselezione: [1] [2] [3] [4] [5] [6]

- 1 Selezionate la banda di preselezione per la memorizzazione automatica degli ensemble.
- 2 La memorizzazione automatica degli ensemble consente la visualizzazione del testo "Auto Memory"/"A-MEMORY".
- 3 Premete il tasto di impostazione delle voci del menù sull'unità di controllo mantenendolo premuto per almeno 1 secondo per avviare la memorizzazione automatica degli ensemble.
Al termine della memorizzazione, appaiono sul display il numero dei tasti di impostazione e l'etichetta dell'ensemble.

Gruppi [E] e [F]

- 1 Sfiorate [AME].
- 2 Sfiorate [◀◀] o [▶▶] per avviare la memorizzazione automatica.

A B C D E F G

Richiamo del servizio di preselezione

Premete il tasto [FM] / [BAND] / [DB] per selezionare la banda di preselezione e premete il tasto di preselezione desiderato ([1] - [6]). Il numero del tasto premuto appare sul display.

Caratteristiche DAB (principali)

Tasto multiplo del gruppo [A]

Cambiate sezioni per preselezionare la sezione prima di premere il tasto. Fate riferimento a "Sintonia con preselezione" della funzione di sintonizzazione. Fate riferimento ai manuali per il suo funzionamento.

Gruppo [G]

1 Premete il tasto [FM] per selezionare la banda di preselezione.

2 Contattate il centro di servizio

Premete il tasto [#1] — [#4].

I servizi vengono chiamati come mostrato di seguito.

Tasto di pressione Numero di richiamo

[#1/5]	No.1 ↔ No.5
[#2/6]	No.2 ↔ No.6
[#3]	No.3
[#4]	No.4

NOTA

Se cambia l'ensemble, la riproduzione sonora può richiedere del tempo.

[A] [B] [C] [D] [E] [F] [G]

Commutazione del display per DAB

Potete selezionare le informazioni visualizzate sul display.

Commutazione del display:

Per il funzionamento, fate riferimento alla pagina "Display di commutazione"/ "Display di commutazione della sintonizzazione" del manuale delle istruzioni della vostra unità di controllo.

Come per il gruppo [E] ed [F], sfiorate [TITLE] / [info] sullo schermo di controllo DAB.

Voce del display	Display
Etichetta Ensemble	"Ensemble Label"/ "Ensemble"
Etichetta di servizio	"Service Label"/ "Service"
Etichetta dinamica	"Dynamic Label"/ "Dynamic"
Frequenza ricevuta	"Frequency"/ "FREQ"
Etichetta PTY	"PTY Label"/ "PTY"
Etichetta dei componenti	"Component Label"/ "COMP"
Qualità audio	"Audio Quality"/ "Quality"
Etichetta regionale	"Region Label"/ "Region"

Etichetta dell'ensemble:

Visualizza il nome dell'ensemble in fase di ricezione.

Etichetta di servizio:

Visualizza il nome del servizio in fase di ricezione.

Etichetta del componente:

Visualizza il nome del componente del servizio audio (primario/secondario) in fase di ricezione.

Etichetta dinamica:

Visualizza le informazioni testuali connessi al programma audio. (Come per il metodo di scorrimento, fate riferimento allo scorrimento del testo radio o allo scorrimento del testo dell'unità di controllo.)

Etichetta PTY:

Visualizza il tipo del programma (PTY) del servizio in ricezione.

Qualità audio:

Visualizza le informazioni sulla qualità sonora del servizio audio oin fase di ricezione.

Kbps: Velocità di trasmissione (più è alta, più sarà alta la qualità sonora.)

kHz: Frequenza di campionatura

P#: Livello di protezione (correzione del livello degli errori)

Esempio: "384 kbps 48 kHz P5"/"384 kbps"

Etichetta regionale:

Visualizza il nome dell'area dell'ensemble in fase di ricezione.

NOTA

- Anche se i segnali non sono mandati dal fornitore o sono in fase di memorizzazione, ciascun etichetta visualizza tali informazioni.
- Se l'unità di controllo non è in grado di indicare 16 lettere all'interno di una riga, il display di ciascun'etichetta viene abbreviato entro otto lettere.
- A seconda del tipo di lettere usato per ciascun display, può non essere possibile visualizzarli tutti.
- L'impostazione di attivazione/disattivazione per lo scorrimento automatico è uguale all'impostazione dello scorrimento del testo nel modo CD e nel modo del multiletto dell'unità di controllo.
- Le voci menzionate qui sopra sono le voci del display del DAB. Il numero delle voci del display, ad esempio orologi, caratteri, ecc. e l'ordine di visualizzazione dipendono dall'unità di controllo. (Fate riferimento al manuale delle istruzioni dell'unità di controllo allo stesso tempo.)

A B C D E F G

Funzione di tipo di programma (PTY)

Questa funzione permette la ricerca e il monitoraggio dei tipi di programmi desiderati all'interno dei canali ricevuti.

1 Attivazione del modo di selezione PTY:

Premete il tasto [▶||](PTY).

Se la vostra unità di controllo non è fornita del seguente [▶||](PTY) tasto, premete il tasto [FM] (■PTY) per almeno 1 secondo. Come per il gruppo [G], premete il tasto [#2] (■PTY) per almeno 1 secondo.

Appare sul display l'indicazione "PTY" e viene attivato il modo di Selezione del Tipo di Programma (PTY).

NOTA

Non è possibile usare questa funzione durante un'interruzione dell'annuncio/programma PTY.

2 Selezionate il tipo del programma

- Ad ogni pressione del tasto [FM] / [AM], cambia il tipo del programma. Come per il tipo di programmi disponibili, fate riferimento al "Display del tipo di programma".
- Premete il tasto di preselezione per la selezione diretta. Le impostazioni default sono preselezionati come segue:
[1].Musica [2].Parlato
[3].Notizie [4].Altri tipi di musica
[5].Musica classica [6].Varie

NOTA Per cambiare i tipi dei programmi preselezionati

Selezionate il tipo del programma da preselezionare e mantenete premuto un tasto di preselezione ([1] - [6]) per almeno due secondi. Viene cancellato il tipo del programma preselezionato precedentemente e viene sostituito con il tipo del programma appena selezionato. Come per il gruppo [G], fate riferimento a "Preselezione del tipo di programma" della funzione RDS. Fate riferimento ai manuali per il suo funzionamento.

3 Localizzate il servizio del tipo del programma selezionato

Premete i tasti [◀◀] / [▶▶] per avviare la ricerca del tipo del programma selezionato. Quando è stato localizzato il tipo del programma selezionato, le lettere indicano il risultato della ricerca (etichetta di servizio, ecc.) e viene ricevuto il programma.

NOTA

Se non è stato localizzato il tipo del programma, appare il messaggio sul display ("NO PTY", ecc.).

Quando cercate un servizio di un altro tipo di programma, ripetete le procedure 2 e 3.

Cambio ad un altro servizio:

Ripetete la procedura 3.

Viene localizzato un altro servizio dello stesso tipo di programma.

Cancellazione della ricerca a metà:

Premete il tasto [▶||](PTY).

Se la vostra unità di controllo non è fornita del seguente [▶||](PTY) tasto, premete il tasto [FM] (■PTY) per almeno 1 secondo.

Come per il gruppo [G], premete il tasto [#2] (■PTY) per almeno 1 secondo.

NOTA

Quest'impostazione è valida solo con la fonte DAB. Potete impostare una funzione simile per la fonte RDS durante la ricezione di una stazione FM nel modo del sintonizzatore.

Localizzazione secondo tipo di programma e lingua:

A B⁺ C D E F G

1 Premete il tasto [DISP] / [SCRL] nel modo di selezione del tipo del programma.

2 Selezione di una lingua:

La lingua cambia ad ogni pressione del tasto [FM] / [AM].

Come per le lingue disponibili, fate riferimento alla sezione "Modo di ricerca del filtro linguistico" / "Modo di selezione del filtro linguistico". (pagina 17)

3 Ricerca per tipo di programma e per lingua:

Premete il tasto [◀◀] / [▶▶] per iniziare la ricerca.

4 Per uscire: Premete il tasto [DISP] / [SCRL].

Lingue per visualizzare il PTY:

A B C D E F G

Gruppi A, B⁺ e G

Selezionate una delle lingue inglese, francese, tedesco, olandese, spagnolo, portoghese, norvegese o svedese in "Modo di ricerca del filtro linguistico" / "Modo di selezione del filtro linguistico" per ottenere una visualizzazione del PTY nella lingua selezionata. (pagina 17)

Gruppi B, C e D (tranne B⁺)

1 [B]: Premete il tasto [DISP] nel modo di selezione del tipo del programma.

[C], [D]: Premete il tasto [▶||](PTY) mantenendolo premuto per almeno 1 secondo nel modo di selezione del tipo del programma.

Caratteristiche DAB (Ricerca)

- 2 Premete il tasto di impostazione della lingua desiderata.
Per l'inglese, usare il tasto [1], per il francese quello [2], per il tedesco quello [3] e per lo svedese il tasto [4].
- 3 Per uscire: Premete il tasto [DISP].

NOTA

Come per il gruppo [D], lo svedese non è disponibile.

A B C D E F G

Funzione di tipo di programma (PTY)

Questa funzione permette la ricerca e il monitoraggio dei tipi di programmi desiderati all'interno dei canali ricevuti.

Gruppo [E]

- 1 Sfiorate [PTY] sullo schermo di controllo DAB.
- 2 Sfiurare [▲] / [▼] per commutare la lista.
- 3 Sfiorate il nome del PTY per effettuare la ricerca secondo il tipo selezionato.

Cancellazione della ricerca a metà:

Per uscire: Sfiorate [CTRL].

Gruppo [F]

- 1 Sfiorate [PTY] sullo schermo di controllo DAB.
- 2 Commutate la voce sullo schermo di ricerca DAB PTY e premete i tasti [1] - [5] per selezionare un PTY.
- 3 Sfiorate [SEARCH] per avviare la ricerca.

Cancellazione della ricerca a metà:

Per uscire: Sfiorate [RTN].

Lingue per visualizzare il PTY:

A B C D E F G

Selezionate una lingua sfiorando [Lang] / [PTY Lang] sullo schermo di ricerca DAB PTY per [E] (pagina 7) e sullo schermo di impostazione DAB per [F] (pagina 9) per visualizzare la lingua selezionata.

A B C D E F G

Modo di selezione di visualizzazione PTY

Dopo aver registrato il tipo di programma desiderato, il servizio cambia

automaticamente quando il programma del tipo registrato viene avviato nell'Ensemble.

- 1 Selezionate il modo del menù usando l'unità di controllo. Selezionate la voce del menù.
Selezionate il modo di selezione visualizzazione PTY per visualizzare "PTY Watch"/"PTYW SEL".
- 2 Premete il tasto di impostazione delle voci del menù sull'unità di controllo mantenendolo premuto per almeno 1 secondo per cambiare al modo di selezione della visualizzazione PTY.
- 3 **Commutazione dell'impostazione.**
Ad ogni pressione del tasto [FM] o [AM], cambia il tipo del programma.
PTY disattivato ↔ 1. - 29. ↔
Come per i tipi di programmi disponibili, fate riferimento al "Display del tipo di programma".
- 4 Per uscire dal modo del menù.

NOTA

- Terminare il programma PTY selezionato per ritornare al servizio precedente.
- Non è possibile selezionare "All Music"/"MUSIC" e "All Speech"/"SPEECH" nella tabella "Display del tipo di programma".
- Come per il gruppo [E], lo si opera sullo schermo di ricerca DAB PTY. Potete spegnere su OFF l'orologio PTA tramite "32.NONE".

A B C D E F G

Display del tipo di programma

Tipo di programma	Display
1. Notizie	"News"/ "NEWS"
2. Attualità	"Current Affairs"/ "AFFAIRS"
3. Informazioni	"Information"/ "INFO"
4. Sport	"Sport"/ "SPORT"
5. Corsi di formazione	"Education"/ "EDUCATE"
6. Teatro	"Drama"/ "DRAMA"
7. Cultura	"Cultures"/ "CULTURE"
8. Scienze	"Science"/ "SCIENCE"
9. Varie	"Varied Speech"/ "VARIED"
10. Musica pop	"Pop Music"/ "POP M"
11. Musica rock	"Rock Music"/ "ROCK M"
12. Musica leggera	"Easy Listening M"/ "EASY M"/ "M.O.R M"
13. Musica classica leggera	"Light Classic M"/ "LIGHT M"

14. Musica classica	"Serious Classics"/ "CLASSICS"
15. Altri tipi di musica	"Other Music"/ "OTHER M"
16. Meteo	"Weather& Metr"/ "WEATHER"
17. Economia	"Finance"/ "FINANCE"
18. Programmi per bambini	"Children's Prog"/ "CHILDREN"
19. Temi sociali	"Social Affairs"/ "SOCIAL"
20. Religione	"Religion"/ "RELIGION"
21. Telefonia	"Phone In"/ "PHONE IN"
22. Viaggi	"Travel & Touring"/ "TRAVEL"
23. Tempo libero	"Leisure & Hobby"/ "LEISURE"
24. Musica jazz	"Jazz Music"/ "JAZZ"
25. Musica country	"Country Music"/ "COUNTRY"
26. Musica nazionale	"National Music"/ "NATION M"
27. Musica d'altri tempi	"Oldies Music"/ "OLDIES"
28. Musica folk	"Folk Music"/ "FOLK M"
29. Documentari	"Documentary"/ "DOCUMENT"
30. (Musica)	"All Music"/ "MUSIC"
31. (Parlato)	"All Speech"/ "SPEECH"

NOTA

- Parlato...1-9, 16-23, 29 :
Musica...10-15, 24-28
- Nel modo "Modo di selezione di visualizzazione PTY", non è possibile selezionare "All Music"/ "MUSIC", "All Speech"/ "SPEECH".
- Il gruppo [F] va aggiunto alla voce "32.NONE".

A B C D E F G

Modo di ricerca del filtro linguistico

Potete ricevere dei programmi audio solo nella lingua desiderata.

Impostazione:

- 1 Selezionate il modo del menù usando l'unità di controllo. Selezionate la voce del menù.
Selezionate il modo di ricerca del filtro linguistico per visualizzare "Language Search"/ "LANG SEARCH".
- 2 Premete i tasti di impostazione delle voci del menù sull'unità di controllo mantenendolo premuto per almeno 1 secondo per cambiare al modo di

Ricerca del filtro linguistico.

3 Commutazione dell'impostazione.

Ogni qualvolta premete il tasto [FM] o [AM], l'impostazione cambia nell'ordine indicato qui sotto:

<input type="checkbox"/>	Disattivazione del filtro	*	Norvegese
<input type="checkbox"/>	Gallese	*	Portoghese
<input type="checkbox"/>	Danese	*	Finlandese
*	Tedesco	*	Svedese
*	Inglese		Fiamingo
*	Spagnolo		Urdu
*	Francese		Swahili
<input type="checkbox"/>	Irlandese		Punjabi
<input type="checkbox"/>	Gaelico		Hindi
<input type="checkbox"/>	Italiano		Gujurati
*	Olandese		Bengali

4 Ricerca di un programma nella lingua selezionata.

Premete il tasto [◀◀] / [▶▶] per iniziare la ricerca di un programma nella lingua selezionata.

NOTA

Se non viene localizzata nessun programma nella lingua selezionata, appare sul display l'indicazione "Language n/a". Per ricercare un altro programma in un'altra lingua, ripetete le procedure 2 e 3.

Commutazione ad un altro programma:

Ripetete la procedura 4.
Ha inizio la ricerca di un'altro programma nella lingua appena selezionata.

Cancelazione della ricerca a metà:

Per uscire dal modo del menù.

NOTA

- Viene selezionato un programma, indipendentemente dal Servizio o l'impostazione Primario/Secondario.
- Effettuate la ricerca usando una lingua con "*" per visualizzare il tipo di PTY e selezione annunci nella lingua selezionata. Effettuate la ricerca usando un'altra lingua da visualizzare.
- Ricercate un programma con il "Filter Off" (Disattivazione del filtro) per localizzare dei programmi in tutte le lingue.

A B C D E F G

Modo di selezione del filtro linguistico

Se un fornitore di servizi fornisce un programma audio multilingue, è possibile commutare solo al canale secondario della lingua desiderata.

Caratteristiche DAB (Ricerca)



Impostazione:

- 1 Selezionate il modo del menù usando l'unità di controllo. Selezionate la voce del menù.
Selezionate il modo di ricerca del filtro linguistico per visualizzare "LANG Filter"/"LANG FIL".
- 2 Premete il tasto di impostazione delle voci del menù sull'unità di controllo mantenendolo premuto per almeno 1 secondo per cambiare al modo di Selezione del filtro linguistico.
- 3 **Commutazione dell'impostazione.**
Ogni qualvolta premete il tasto [FM] o [AM], l'impostazione cambia nell'ordine indicato qui sotto:

	Disattivazione del filtro	*	Norvegese
	Gallese	*	Portoghese
	Danese	*	Finlandese
*	Tedesco	*	Svedese
*	Inglese		Fiamingo
*	Spagnolo		Urdu
*	Francese		Swahili
	Irlandese		Punjabi
	Gaelico		Hindi
	Italiano		Gujurati
*	Olandese		Bengali

- 4 Per uscire dal modo del menù.

Gruppo [F]

Potete effettuare l'impostazione sullo schermo di impostazione DAB. (pagina 9)

NOTA

- Selezionate una lingua con "*" per commutare alla lingua selezionata per la Selezione Annunci. Selezionate un'altra lingua per cambiare all'inglese. (tranne che per il gruppo [F])
- Solo per il gruppo [B]⁺, dovete selezionare una lingua con "*" per commutare la lingua di Selezione Annunci e il tipo PTY nella lingua selezionata. Selezionate un'altra lingua per cambiare all'inglese.
- Se la lingua selezionata non ha un canale secondario, non sarà possibile attivare il modo Secondario.

Caratteristiche DAB (aggiornamento)

A B C D E F G

Modo di selezione annunci

Potete impostare l'accettazione o la non accettazione dell'interruzione di ciascun annuncio fornito dai fornitori per ciascun tipo.

Anche durante la ricezione di un'altra fonte, la fonte cambia automaticamente all'inizio dell'annuncio impostato.

Esempio:

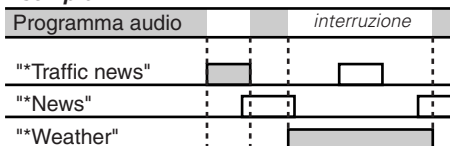

Impostazione:

- 1 Selezionate il modo del menù usando l'unità di controllo. Selezionate la voce del menù.
Selezionate il modo di Selezione annunci per visualizzare "ASW Select"/"ASW SEL".
- 2 Premete il tasto di impostazione delle voci sul menù dell'unità di controllo mantenendolo premuto per almeno 1 secondo per commutare al modo di selezione annunci.
- 3 Ogni qualvolta premete il tasto [FM] o [AM], l'impostazione cambia nell'ordine indicato qui sotto:

	Display	Indice
*	"Alarm"	Pericolo generale per via di una guerra che è scoppiata improvvisamente, ecc. Informazioni importanti
	"Traffic news"	Informazioni sul traffico
	"Transport news"/"Travel News"	Informazioni sull'orario dei servizi di trasporto pubblico
	"Warning"	Voci di priorità più bassa dell'allarme (caduta della corrente, interruzione della fornitura dell'acqua, ecc.)
	"News"	Prima pagina
	"Weather"	Previsioni del tempo
	"Event"	Informazioni sugli eventi
	"Special event"	Informazioni sugli eventi non determinati
	"Radio info"	Informazioni sui programmi, notizie in anteprima
	"Sports news"	Notizie sportive
	"Financial news"	Notizie economiche

4 **Commutazione dell'impostazione**

Premete il tasto [◀◀] o quello [▶▶]. L'indicazione del simbolo "x" davanti ad una voce sul display significa che è ammessa l'interruzione della voce.

5 Per uscire dal modo del menù.

Gruppo [F]

Impostate questa funzione sullo schermo di impostazione DAB. (pagina 10)

Per uscire dal modo di interruzione:

Commutate l'impostazione dell'interruzione della voce interrotta dal permesso al divieto.

NOTA

- L'impostazione dell'interruzione dell'"Alarm" è sempre ON. Non è possibile disattivarlo su OFF.
- Durante un'interruzione, un altro annuncio non potrà interrompere la voce.

Lingue da visualizzare (tranne che per il gruppo [F])

Selezionate una delle lingue inglese, francese, tedesco, olandese, spagnolo, portoghese, norvegese o svedese in "Modo di ricerca del filtro linguistico" / "Modo di selezione del filtro linguistico" per ottenere una visualizzazione nella lingua selezionata. (pagina 17)

A B C D E F G

Funzione di Annunci sul Traffico

Potete ricevere automaticamente le informazioni sul traffico. E' anche possibile riprodurre un nastro o un disco mentre aspettate l'inizio di un programma di annunci sul traffico.

Attivazione/disattivazione della funzione di annunci sul traffico:

- 1 Impostate questa funzione facendo riferimento a "Funzione di bollettini sul traffico" nell'unità di controllo. Se non è fornito il tasto [TI] sul menù. La Funzione di Annunci sul Traffico viene visualizzata come "TI".
- 2 Quando la funzione è attivata, l'indicatore TI è acceso. Se c'è un fornitore che fornisce Annunci sul Traffico, si illumina l'indicatore "TI". Quando ha inizio un programma di Annunci sul Traffico, appare sul display l'indicazione "TRAFFIC INFO" / "TRAFFIC"

e il volume viene regolato al livello impostato.

Quando ha inizio un programma di informazioni sul traffico durante la riproduzione di un nastro o un disco, ha luogo la commutazione automatica delle informazioni sul traffico.

Al termine delle informazioni sul traffico o la deteriorazione del segnale di ricezione, si ritorna alla fonte precedente.

3 Per uscire dal modo del menù.

NOTA

- Quest'impostazione è valida per le fonti DAB e RDS.
- Come per il gruppo [D], l'attivazione della funzione causa l'illuminazione dell'indicatore "TI" e un'eventuale interruzione causa l'illuminazione dell'indicatore "TA". Se sono forniti gli Annunci sul Traffico, si illumina l'indicatore "TP".

A B C D E F G

Funzione di Bollettini di Notizie con l'Impostazione di Scadenza Annunci Notizie

Potete ascoltare alle Notizie in priorità, escludendo l'altro programma o l'altra fonte. Quando attivate questa funzione, l'intervallo dell'esclusione delle notizie (periodo di scadenza notizie) può essere impostato nel campo tra 10 e 90 minuti.

- 1 Impostate questa funzione facendo riferimento alla "Funzione di notiziari con impostazione della pausa tra i "notiziari PTY"" dell'unità di controllo.
- 2 L'avviamento del programma delle Notizie, causa l'illuminazione dell'indicatore NEWS, regolando così il volume al livello impostato.

NOTA

- Quest'impostazione è valida per le fonti DAB e RDS.
- Questa funzione non può essere usata se non sono fornite la "Caratteristiche RDS" e la "Funzione di notiziari con impostazione della pausa tra i "notiziari PTY"" per l'unità di controllo.
- Come per i gruppi [E], fate riferimento alla "Funzione di notiziari con impostazione della pausa tra i "notiziari PTY"" della funzione RDS.

A B C D E F G

Preselezione del volume degli annunci

Potete impostare il volume soltanto per gli annunci.

- 1 Ricezione di una stazione DAB.
- 2 Regolate il volume degli annunci.
- 3 Premete il tasto [TI VOL ADJ] mantenendolo premuto per almeno 2 secondi. Un'indicazione del volume lampeggia una volta e il volume viene memorizzato. E' possibile sentire gli annunci a questo volume.

Gruppi [A]⁺ e [G]⁺

Della ricezione dell'annuncio il volume impostato automaticamente viene ricordato, e la volta successiva passa all'annuncio, il volume viene automaticamente ricordato.

NOTA

- Quest'impostazione è valida per le fonti DAB e RDS.
- Non è possibile impostare questa funzione se non è stata fornita la funzione "Preselezione del volume per bollettini sul traffico/notiziari" della funzione RDS per l'unità di controllo. (tranne [A]⁺, [G]⁺)
- Questa funzione non riduce il volume di ascolto nei modi DAB e sintonizzatore. Il volume impostato qui viene richiamato solo quando è superiore rispetto al volume attualmente usato nel modo DAB o sintonizzatore.
- L'impostazione del volume solo per gli annunci e l'attivazione del modo di selezione Annunci al volume minimo causa la riproduzione solo degli annunci desiderati.
- Come per i gruppi [E] ed [F], fate riferimento a "Preselezione del volume per bollettini sul traffico/notiziari" della funzione RDS.

A B C D E F G

Funzione di Annunci Regionali

Potete scegliere di attivare l'interruzione degli annunci, ad esempio tramite un allarme in una regione riservata in cui si riceve il programma (restrizione regionale attivato su ON) oppure scegliere la ricezione di tutte le regioni (restrizione regionale disattivata su OFF).

Attivazione/disattivazione della funzione di annunci regionali:

- 1 Visualizzate il modo del menù usando l'unità di controllo e selezionate una voce da impostare.
- 2 **Commutazione dell'impostazione.** Commutate l'impostazione delle voci del menù.
"REG ASW"/ "REG INT"/ "REGA"/ "REG"/ "Regional ASW"
"ON": Modo Regionale attivato
"OFF": Modo Regionale disattivato
- 3 Per uscire dal modo del menù.

Gruppi [E] e [F]

Impostate questa funzione sullo schermo di impostazione DAB. (pagina 8 - 9)

NOTA

Quest'impostazione è valida solo con la fonte DAB. Potete impostare una funzione simile per la fonte RDS durante la ricezione di una stazione FM nel modo del sintonizzatore.

A B C D E F G

Controllo del campo dinamico (Dynamic Range Control (DRC))

Se il produttore di un programma desidera regolare il campo dinamico, verranno trasmesse le informazioni DRC. Si può selezionare di ricevere DRC o meno ed effettuare l'impostazione secondo le preferenze degli ascoltatori.

- 1 Visualizzate il modo del menù usando l'unità di controllo e selezionate una voce da impostare.
- 2 **Commutazione dell'impostazione.** Commutate l'impostazione delle voci del menù.
"DRC ON": Attivato
"DRC OFF": Disattivato
- 3 Per uscire dal modo del menù.

Gruppo [E]

Impostate questa funzione sullo schermo di impostazione DAB. (pagina 8)

Gruppo [F]

Sfiorate [DRC] sullo schermo di controllo DAB.

NOTA

- Poiché il campo dinamico cambia in base alle informazioni del controllo del campo dinamico trasmesse da un fornitore dei

servizi, questa funzione non è disponibile se le informazioni non sono trasmesse dal fornitore.

- Quando il Controllo del Campo Dinamico (DRC) è impostato su ON, il volume del suono è in qualche modo basso. Inoltre, se i dati DRC non possono essere demodulati in maniera pulita, il DRC potrebbe non essere valido.

A B C D E F G

Priorità di commutazione automatica DAB

RDS/DAB fornisce delle informazioni quando il servizio DAB e la stazione RDS trasmettono lo stesso programma. Quando deteriora il segnale di ricezione di una stazione DAB, la ricezione può essere commutata automaticamente alla stazione RDS che trasmette lo stesso programma radio, permettendo così agli ascoltatori di continuare di ascoltare lo stesso programma. Al contrario, quando è in ricezione una stazione RDS, la ricezione può essere commutata automaticamente alla stazione DAB che trasmette lo stesso programma radio, permettendo così l'ascolto dello stesso programma con una maggiore qualità sonora.

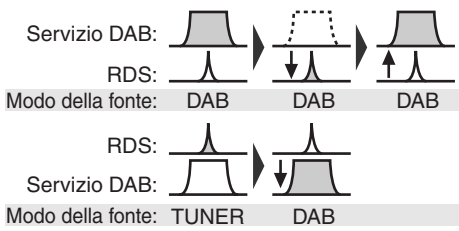

- 1 Visualizzate il modo del menù usando l'unità di controllo e selezionate una voce da impostare.
- 2 **Commutazione dell'impostazione.** Commutate l'impostazione delle voci del menù.
"DAB PRIORITY"/"DAB-P"
"ON": Attivato
"OFF": Disattivato
- 3 Per uscire dal modo del menù.

Gruppo F
Impostate questa funzione sullo schermo di impostazione DAB. (pagina 9)

NOTA

- Quando deteriora il segnale di ricezione di

una stazione DAB, la ricezione può essere commutata alla stazione RDS, ma quando ritorna il segnale di ricezione della stazione dAB, la ricezione può essere commutata alla condizione precedente.

L'indicatore DAB lampeggia durante la commutazione alla stazione RDS. (tranne che per il gruppo F)

- Commutazione della ricezione dalla stazione RDS alla stazione DAB per commutare il modo della fonte alla fonte DAB. Dopo quest'operazione, ogni operazione entra nel modo DAB. Per selezionare altre stazioni FM/AM, commutate il modo della fonte al modo della fonte TUNER prima di effettuare la selezione.
- Se il sintonizzatore dell'unità di controllo non fornisce la funzione RDS, questa funzione non sarà disponibile.
- Sono richiesti almeno 10 secondi dopo la ricezione del segnale RDS per commutare dalla stazione RDS al servizio DAB.

A B C D E F G

Commutazione automatica da DAB a RDS

Attualmente, le aree di copertura delle stazioni DAB sono inferiori rispetto a quelle delle stazioni RDS. Per questo motivo, quando deteriora la condizione di ricezione di una stazione DAB, la ricezione può essere commutata automaticamente alla stazione RDS che trasmette lo stesso programma per ridurre al minimo l'interruzione sonora. L'indicatore DAB lampeggia durante la commutazione alla stazione RDS.

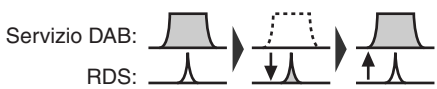





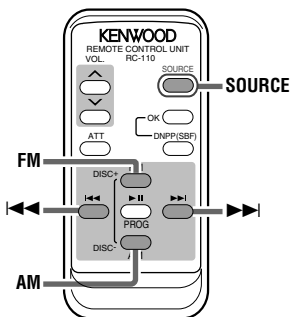
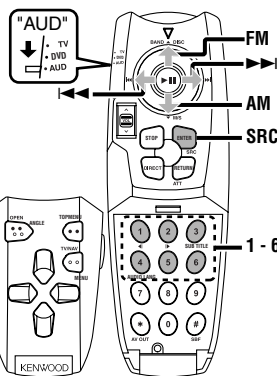
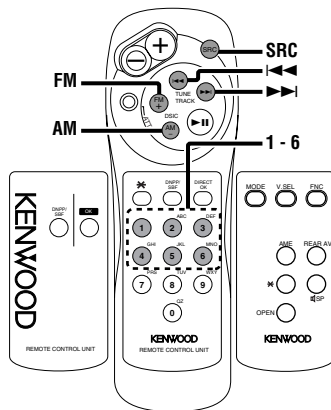
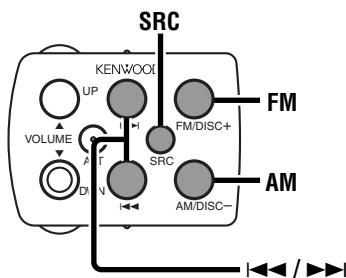
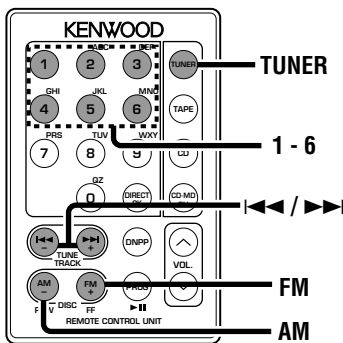
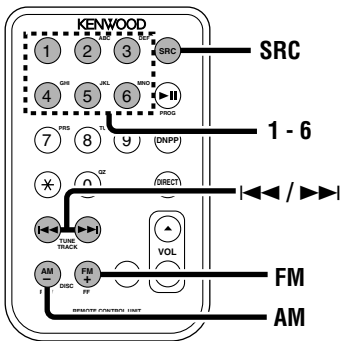
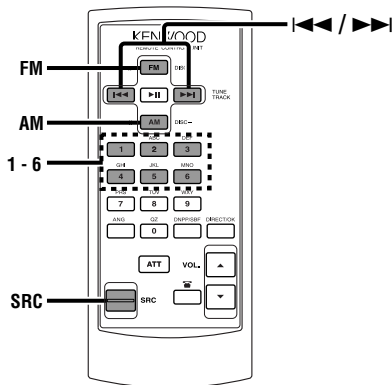







- 1 Visualizzate il modo del menù usando l'unità di controllo e selezionate una voce da impostare.
- 2 **Commutazione dell'impostazione.** Commutate l'impostazione delle voci del menù.
"DAB PRIORITY"/"DAB-P"
"ON": Attivato
"OFF": Disattivato
- 3 Per uscire dal modo del menù.

Gruppo E
Impostate questa funzione sullo schermo di impostazione DAB. (pagina 8)

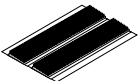

Accessorio

	Vista esterna	Numero di articoli		Vista esterna	Numero di articoli
①	1	⑦	1
②	2	⑧	1
③	4	⑨	1
④	4	⑩	1
⑤	3	⑪	1
⑥	1	⑫	1

▲ATTENZIONE

L'uso di accessori all'infuori di quelli forniti potrebbe causare danni all'apparecchio. Accertarsi di usare soltanto gli accessori in dotazione all'apparecchio, come indicato qui sopra.

Procedimento per l'installazione

1. Per evitare incidenti causati da corto circuiti, estrarre la chiavetta dall'interruttore dell'accensione e scollegare il cavo negativo ⊖ della batteria dall'autovettura.
 2. Installate l'antenna DAB e collegate il cavo dell'antenna al sintonizzatore DAB a scomparsa.
 3. Collegate il sintonizzatore DAB a scomparsa e l'unità di controllo usando il cavo di collegamento DAB in dotazione.
 4. Eseguire correttamente i collegamenti dei cavi di ingresso e di uscita per ciascun apparecchio.
 5. Installare l'apparecchio nell'automobile.
 6. Ricollegare il cavo negativo ⊖ della batteria.
 7. Premete il tasto di ripristino sull'unità di controllo.
- Isolare i cavi non collegati con del nastro isolante in vinile o un altro materiale simile.
 - Assicuratevi di usare l'antenna DAB in dotazione (accessorio ⑦, ⑧) come antenna DAB. L'utilizzo di un'altra antenna può causare dei malfunzionamenti.
 - Fate attenzione a che il cavo dell'antenna e gli altri cavi di collegamento non vengano impigliati nelle parti mobili. Altrimenti il cavo di può scollegare o si possono verificare altri problemi.
 - Non applicate troppa forza sul cavo dell'antenna, sugli altri cavi di connessione e connettori piegando un cavo, ecc. Altrimenti, il cavo is può scollegare o si possono verificare altri problemi.
 - Fissate in modo ben saldo le viti che fissano l'antenna DAB ed anche le viti dell'antenna DAB stessa. Eventuali viti allentati comportano il rischio che l'antenna si stacchi durante la guida.
 - La corrente DC esce dal terminale dell'antenna DAB del sintonizzatore nascondi traccia DAB per fornire la corrente all'antenna DAB . Assicuratevi di collegare solamente l'antenna DAB . altrimenti, l'unità potrebbe venire danneggiata.
 - Dopo aver installato l'apparecchio, controllare che le luci dei freni, gli indicatori, il tergicristallo, ecc. dell'automobile funzionino correttamente.

▲ATTENZIONE

- Non collegate il cavo di controllo DAB con l'unità di controllo attivato su ON.
- Assicuratevi di premere il tasto di ripristino sull'unità di controllo dopo l'installazione.
- Se la vostra auto non è predisposta per questo sistema speciale di connessione, rivolgetevi al vostro rivenditore KENWOOD.
- Accertarsi che i collegamenti di tutti i cavi siano stati effettuati saldamente mediante l'inserimento delle prese fino al punto in cui esse si bloccano completamente.
- Evitare che cavi o terminali non collegati vengano a contatto con parti metalliche dell'automobile o con qualsiasi altro oggetto conduttore di elettricità. Per evitare cortocircuiti, inoltre, non rimuovere i cappucci di protezione applicati sulle estremità dei cavi o dei terminali non collegati.
- Alcuni multilettoni CD / MD hanno bisogno di cavi di conversione per il collegamento. Fare riferimento alla sezione "Precauzioni di sicurezza" per i dettagli.

Collegamento dei cavi ai terminali

ATTENZIONE

La corrente DC esce dal terminale dell' antenna DAB del sintonizzatore nascondi traccia DAB per fornire la corrente all'antenna DAB . Assicuratevi di collegare solamente l'antenna DAB . altrimenti, l'unità potrebbe venire danneggiata.

(*...disponibile in commercio)

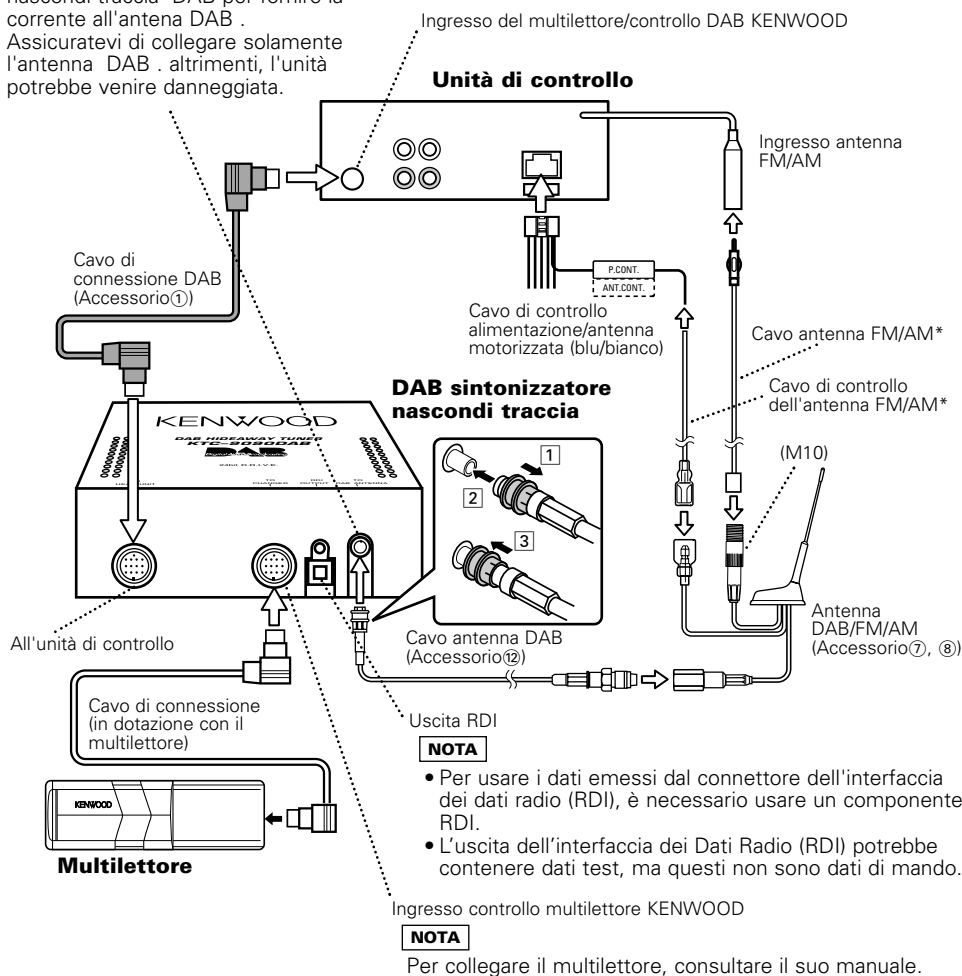

■ Per collegare un KCA-S210A

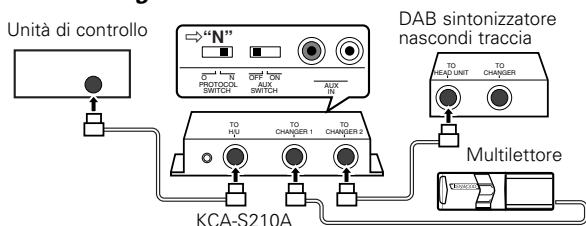

Collegate il KTC-9090DAB al terminale denominato TO CHANGER 2.

NOTA

Collocate l'interruttore PROTOCOL nella posizione "N".

■ Installazione dell'antenna DAB sul tetto

▲AVVERTENZA

Se un foro per l'inserimento dell'antenna ha delle sbavature, rimuovetele. Se lasciate le sbavature potreste causare degli incidenti o problemi del cavo dell'antenna.

▲ATTENZIONE

- Praticate un foro nel tetto ed installate l'antenna DAB. Sono richieste delle conoscenze particolari per questo lavoro e per questo motivo il lavoro di installazione va eseguito da un installatore professionale.
- L'antenna DAB va montata in modo tale che non sporga oltre la larghezza e la lunghezza dell'automobile.
- Non installate l'antenna in un luogo dove il tetto è particolarmente curvo. Altrimenti potrà penetrare dell'acqua nella fessura tra il tetto e la gomma impermeabile.
- Fissate in modo ben saldo le viti che fissano l'antenna DAB ed anche le viti dell'antenna DAB stessa. Eventuali viti allentati comportano il rischio che l'antenna si stacchi durante la guida.

- 1 Determinate la posizione di montaggio dell'antenna DAB. (Sostituisce la normale antenna FM/AM.)
- 2 Rimuovete la sporcizia dalla posizione di montaggio.
- 3 Rimozione del rivestimento in una posizione dove potete trapanare un foro nel tetto.
Trapanate un foro rotondo $\varnothing 19,5$ mm oppure un foro rettangolare da 15 mm nel tetto.
- 4 Installate l'antenna DAB e fissatela serrando il dado dall'interno.
- 5 Usate un fermacavo per fissare il cavo dell'antenna ed effettuate il cablaggio fino all'unità DAB a scomparsa.

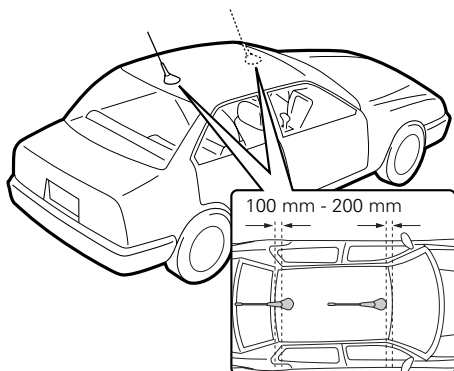

• Nel caso di un foro di fissaggio rotondo

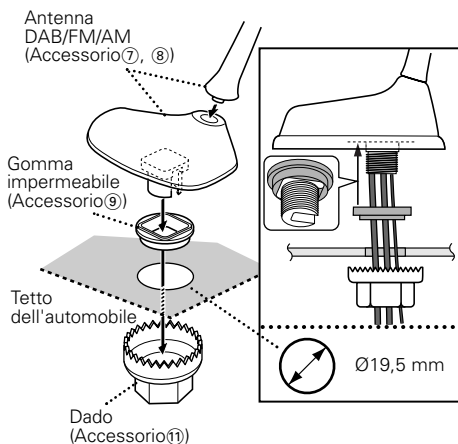

• Nel caso di un foro di fissaggio rettangolare

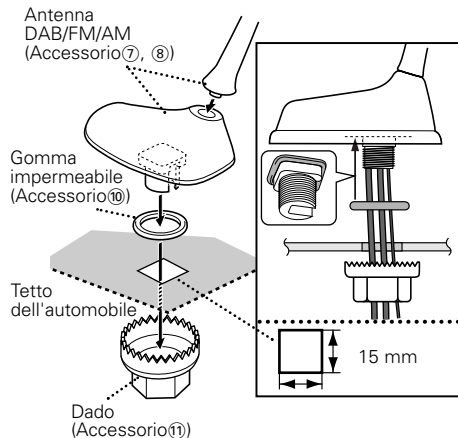

■ Installazione dell'unità DAB a scomparsa

▲ATTENZIONE

- Installate l'unità DAB a scomparsa in un luogo ben ventilato e non posizionate degli oggetti sulla stessa.
- Per installare l'unità nell'automobile, la stessa va fissa in una posizione dove non impedirà la guida del veicolo.
- Quando trapanate dei fori nello chassis, controllate che il serbatoio della benzina, il tubo del freno, il cablaggio o altre parti importanti non si trovino dall'altra parte e fate attenzione a non graffiare la superficie dello chassis.
- Quando fissate le staffe di montaggio (accessorio ②) sull'unità DAB a scomparsa, usate soltanto le viti di montaggio in dotazione (accessorio ③) (M4 x 8 mm). L'utilizzo di viti diverse da quelle in dotazione può causare dei danni interni o un'installazione poco stabile ed è molto pericoloso.

• Installazione usando le viti autofilettanti

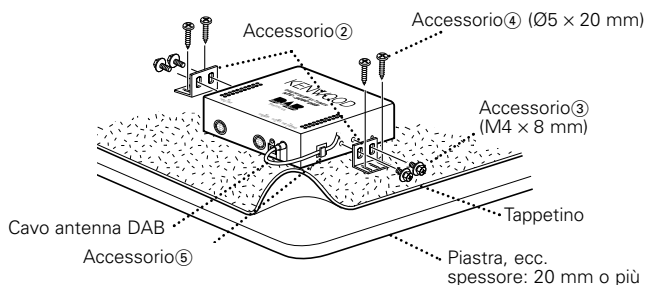

• Installazione usando il nastro velcro

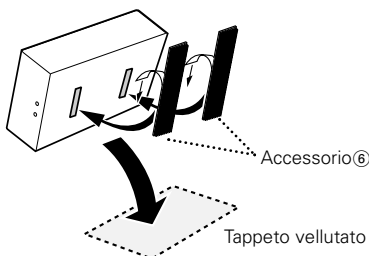

Guida alla soluzione di problemi

Ciò che può sembrare un problema di funzionamento dell'apparecchio può essere in realtà soltanto il risultato di operazioni o collegamenti errati. Prima di rivolgersi ad un centro di assistenza, è consigliabile eseguire i controlli indicati nella tabella sottostante.

PROBLEMA	CAUSA POSSIBILE	SOLUZIONE
Non è possibile selezionare il modo DAB.	Il cavo di connessione DAB non è stato collegato.	Usate il cavo di connessione DAB per collegare l'unità di controllo e il sintonizzatore DAB a scomparsa.
	Non è stato impostato correttamente l'interruttore di selezione PROTOCOL dell'unità di commutazione caricatore "KCA-S210A".	Impostate nella posizione "N" l'interruttore di selezione PROTOCOL.
La frequenza viene visualizzata, ma non si sente alcun suono.	Non è stata collegata l'antenna DAB.	Collegatela correttamente facendo riferimento alla sezione "Collegamento dei cavi ai terminali".
	L'unità si trova al di fuori della zona di ricezione.	Ripetete la ricezione dopo aver inserito l'area di ricezione.
Quando si premono i tasti, non accade nulla.	I microprocessori nell'apparecchio non funzionano normalmente.	Premete il tasto di ripristino sull'unità di controllo.
Nessun suono è udibile, o il volume è basso.	I cavi di ingresso/uscita o i cavi del connettore multipolare sono collegati in maniera errata.	I cavi di ingresso/uscita o i cavi del connettore multipolare sono collegati in maniera errata.
Niente commutazione al modo secondario con i gruppi B ed F.	La lingua viene impostata sotto la funzione del modo di selezione del filtro linguistico.	Disattivate il filtro linguistico o selezionate un'altra lingua.

Caratteristiche tecniche

Le caratteristiche tecniche sono soggette a cambiamenti senza preavviso.

Sezione del sintonizzatore DAB

Gamma di frequenza (Banda L)	1452,960 MHz – 1490,624 MHz
(Banda III)	174,928 MHz – 239,200 MHz
Sensibilità utile (Banda L)	- 10 dBm – - 97,5 dBm
(Banda III)	0 dBm – - 100 dBm
Modo	Mode I, II, III, IV

Generale

Tensione di alimentazione	14,4 V (11 – 16 V ammesso)
Consumo di corrente	450 mA
Ingombro effettivo di installazione (L x H x P)	143 x 45 x 105 mm
Peso	537 g

KENWOOD