

# KENWOOD

SINTOLETTORE STEREO COMPACT DISC

**KDC-BT8044U**  
**KDC-BT8044UY**  
**KDC-W7544U**  
**KDC-W7644UY**  
**KDC-W7044U**  
**KDC-W7144UY**

---

## ISTRUZIONI PER L'USO

Kenwood Corporation

### SI DICHIARA CHE:

I Lettori CD con Sintonizzatore AM/FM Kenwood per auto, modelli

KDC-BT8044U, KDC-BT8044UY, KDC-W7544U,

KDC-W7644UY, KDC-W7044U, KDC-W7144UY

rispondono alle prescrizioni dell'art. 2 comma 1 del D.M. 28 agosto 1995, n. 548.

Fatto ad Uithoorn il 20 novembre 2008

Kenwood Electronics Europe B.V. Amsterdamseweg 37

1422 AC Uithoorn The Netherlands



# Sommario

|   |           |  |           |
|---|-----------|--|-----------|
| <b>Prima dell'uso</b>                                   | <b>3</b>  | <b>Regolazioni dell'audio</b>                            | <b>27</b> |
| <b>Funzionamento di base</b>                            | <b>4</b>  | Controllo dell'audio                                     |           |
| Chiamate vivavoce                                       |           | Impostazioni audio                                       |           |
| <b>Controllo funzioni</b>                               | <b>6</b>  | <b>Impostazione del suono</b>                            | <b>28</b> |
| <b>Impostazioni display</b>                             | <b>11</b> | Selezione cabina   |           |
| Selezione del tipo di visualizzazione                   |           | Impostazione dell'altoparlante                           |           |
| Selezione della visualizzazione del testo               |           | Impostazione DTA (Digital Time Alignment)                |           |
| Selezione del colore dell'illuminazione                 |           | Impostazione X'Over                                      |           |
| Impostazione del display per l'ingresso ausiliario      |           | Selezione della curva di equalizzazione preimpostata     |           |
| <b>Operazioni con i dischi musicali/file audio</b>      | <b>14</b> | Controllo manuale equalizzatore                          |           |
| Ricerca musica  |           | Selezione posizione preimpostata                         |           |
| Ricerca musica per iPod                                 |           | Impostazione manuale della posizione                     |           |
| Ricerca brani secondo l'iniziale                        |           | Memoria di preselezione audio                            |           |
| Tutto casuale   |           | Richiamo delle preselezioni audio                        |           |
| Controllo iPod in modalità manuale                      |           | <b>Controllo preferiti</b>                               | <b>33</b> |
| Ricerca diretta del brano                               |           | Memoria di preselezione dei preferiti                    |           |
| Ricerca diretta del disco                               |           | Richiamo della preselezione dei preferiti                |           |
| Funzionamento di base del multiletto (opzionale)        |           | Eliminazione della memoria di preselezione dei preferiti |           |
| <b>Operazioni con il sintonizzatore</b>                 | <b>17</b> | Impostazione del nome per i preferiti                    |           |
| Modo di memorizzazione automatica                       |           | <b>Impostazione Bluetooth</b>                            | <b>35</b> |
| Memoria di preselezione delle stazioni                  |           | Registrazione di un dispositivo Bluetooth                |           |
| Sintonizzazione con preselezione                        |           | Registrazione di un dispositivo Bluetooth speciale       |           |
| Sintonizzazione ad accesso diretto                      |           | Registrazione del codice PIN                             |           |
| PTY (Tipo di programma)                                 |           | Download della rubrica telefonica                        |           |
| Preimpostazione del tipo di programma                   |           | Selezione del dispositivo Bluetooth da collegare         |           |
| Modifica della lingua per la funzione PTY               |           | Eliminazione di un dispositivo Bluetooth registrato      |           |
| <b>Funzionamento delle chiamate vivavoce</b>            | <b>19</b> | Visualizzazione della versione del firmware              |           |
| Operazioni preliminari                                  |           | Aggiunta di un comando di chiamata vocale                |           |
| Ricevere una chiamata                                   |           | Impostazione di un comando vocale per categoria          |           |
| Durante una chiamata                                    |           | SMS (Short Message Service)                              |           |
| Chiamata in attesa                                      |           | Download di messaggi SMS                                 |           |
| Altre funzioni  |           | <b>Funzionamento di base del telecomando</b>             | <b>40</b> |
| Effettuare una chiamata                                 |           | <b>Appendice</b>   | <b>42</b> |
| Comporre un numero                                      |           | <b>Accessori/<br/>Procedimento per l'installazione</b>   | <b>47</b> |
| Composizione rapida (numeri preimpostati)               |           | <b>Collegamento dei cavi ai terminali</b>                | <b>48</b> |
| Chiamare un numero memorizzato in rubrica               |           | <b>Installazione/rimozione dell'unità</b>                | <b>49</b> |
| Chiamare un numero nel registro chiamate                |           | <b>Guida alla risoluzione dei problemi</b>               | <b>51</b> |
| Effettuare una chiamata vocale                          |           | <b>Specifiche</b>  | <b>54</b> |
| Registrare un numero nell'elenco di numeri preimpostati |           |  |           |
| Display del tipo di numero di telefono (categoria)      |           |  |           |
| <b>Operazioni audio Bluetooth</b>                       | <b>23</b> |  |           |
| Operazioni preliminari                                  |           |  |           |
| Funzionamento di base                                   |           |  |           |
| <b>Altre funzioni</b>                                   | <b>24</b> |  |           |
| Attivazione del codice di sicurezza                     |           |  |           |
| Disattivazione del codice di sicurezza                  |           |  |           |
| Regolazione manuale dell'orologio                       |           |  |           |
| Regolazione della data                                  |           |  |           |
| Selezione del formato della data                        |           |  |           |
| Controllo dell'amplificatore                            |           |  |           |
| Impostazione del modo dimostrativo                      |           |  |           |
| Frontalino antifurto                                    |           |  |           |

# Prima dell'uso

## ▲ AVVERTENZA

### Per prevenire lesioni o incendi, adottare le seguenti precauzioni:

- Per evitare cortocircuiti, non inserire mai oggetti di metallo (come monete o strumenti di metallo) all'interno dell'unità.

### Non utilizzare questa unità senza prima aver cancellato il modo dimostrativo!

Inizialmente l'unità è impostata sul modo dimostrativo. Se la si utilizza per la prima volta, cancellare l'<Impostazione del modo dimostrativo> (pagina 26).

### Ripristino dell'unità

- Se questa unità o l'unità collegata (multilettratore ecc.) non funziona correttamente, premere il tasto di ripristino. L'unità ritorna alle impostazioni predefinite quando viene premuto il tasto di ripristino.

Tasto di ripristino

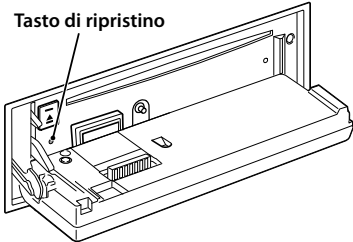

### Pulizia dell'unità

Se il frontalino di questa unità è macchiato, pulirlo con un panno morbido asciutto, come ad esempio un panno al silicone.

Se il frontalino è molto macchiato, rimuovere la macchia con un panno imbevuto di un detergente neutro, quindi ripulirlo con un panno morbido pulito e asciutto.



- Non applicare detergenti spray direttamente sull'unità: si rischia di danneggiare i componenti meccanici. Pulendo il frontalino con un panno non morbido o usando un liquido volatile come diluente o alcol si rischia di graffiare la superficie o di cancellare le scritte.

### Pulizia dei contatti elettrici del frontalino

Se i contatti elettrici sull'unità o sul frontalino sono sporchi, pulirli con un panno morbido pulito e asciutto.

### Appannamento della lente

Se si accende il riscaldamento dell'auto quando fa freddo, è possibile si formi umidità o condensa sulla lente all'interno del lettore CD dell'unità. La lente si appanna quando si forma condensa, che potrebbe impedire la riproduzione dei CD. In questo caso, rimuovere il disco e attendere che la condensa evapori. Se l'unità non funziona ancora normalmente dopo un po' di tempo, consultare il rivenditore Kenwood.

- In caso di difficoltà durante l'installazione, rivolgersi al più vicino rivenditore Kenwood.
- All'acquisto di accessori opzionali, contattare il proprio rivenditore Kenwood e verificare che gli accessori siano adatti al proprio modello e alla regione di utilizzo.
- È possibile visualizzare i caratteri ISO 8859-1.
- È possibile visualizzare i caratteri ISO 8859-5 o ISO 8859-1. Vedere "MENU" > "Russian" in <Controllo funzioni> (pagina 6).
- La funzione RDS non funziona se tale servizio non è fornito dalle emittenti.
- Nel presente documento, se l'indicatore di descrizione si accende, significa che viene visualizzato uno stato. Per informazioni dettagliate sul display dello stato, fare riferimento alla sezione <Selezione del tipo di visualizzazione> (pagina 11).
- Le illustrazioni nel display e nel pannello riportate nel presente manuale sono esempi utilizzati per spiegare più chiaramente l'utilizzo dei comandi. Pertanto, ciò che viene visualizzato sul display nelle illustrazioni può differire da ciò che realmente appare sul display dell'unità; parte delle illustrazioni potrebbe non essere visualizzata.

### Modo d'impiego dei CD

- Non toccare la superficie registrata del CD.
- Non fissare del nastro adesivo ecc. sul CD. Inoltre, non usare CD su cui sia stato applicato del nastro adesivo.
- Non usare accessori per dischi.
- Pulire il CD partendo dal centro del disco verso il bordo esterno.
- Per rimuovere un CD dall'unità, estrarlo tenendolo in posizione orizzontale.
- Se il foro centrale del CD o il bordo esterno hanno delle sbavature, utilizzare il CD solo dopo averle eliminate usando una penna a sfera ecc.

### CD non utilizzabili

- Non è possibile utilizzare CD di forma non rotonda.

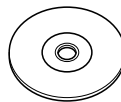

- Non è possibile usare dei CD colorati sulla superficie di registrazione o dei CD sporchi.
- Questa unità è in grado di riprodurre soltanto CD con 

Questa unità potrebbe non riprodurre correttamente i CD non recanti tali marchi.

- Non è possibile riprodurre i CD-R o i CD-RW non finalizzati. (Per il processo di finalizzazione, fare riferimento al software di masterizzazione per CD-R/CD-RW e alle istruzioni per l'uso del registratore.)

# Funzionamento di base

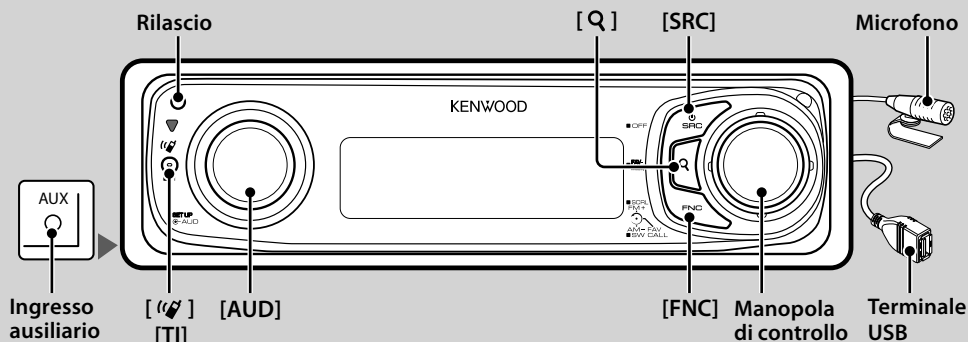

## Funzioni generali

### Tasto di alimentazione/selezione sorgente: [SRC]

Accende l'unità.

Quando l'unità è accesa, selezionare una sorgente.

Modo di selezione 1 della sorgente: Premere il tasto [SRC], quindi ruotare la manopola di controllo o spingerla verso l'alto o verso il basso. Premere la manopola di controllo per selezionare la sorgente.

Modo di selezione 2 della sorgente: Ogni volta che si preme questo tasto, si scorrono le diverse sorgenti.

Sintonizzatore ("TUNER"), USB o iPod ("USB" o "iPod"), CD ("CD"), ingresso ausiliario ("AUX") e standby ("STANDBY") Tenerlo premuto per almeno 1 secondo per spegnere l'unità.



- Il modo di selezione della sorgente può essere impostato da "MENU" > "SRC Select" in <Controllo funzioni> (pagina 6).
- Inizialmente la sorgente ingresso ausiliario è impostata su "OFF". Impostare la voce "Built in AUX" descritta nella sezione <Controllo funzioni> (pagina 6) su "ON".
- Selezionare "MENU" > "Built in AUX"
- Quando si collega un accessorio opzionale, viene visualizzato il nome sorgente di ciascun dispositivo.
- Dopo 20 minuti in modalità standby, l'unità si spegne automaticamente per non consumare la batteria del veicolo. Il tempo che deve trascorrere prima che si spenga l'unità può essere impostato sotto "Power OFF" in <Controllo funzioni> (pagina 6).
- Quando il sistema riconosce un iPod collegato, il display non visualizza più "USB" ma "iPod".
- La sorgente USB (iPod) viene riconosciuta come sorgente CD nell'unità collegata.

### Controllo del volume: Manopola [AUD]

Ruotare la manopola per regolare il volume.

### Uscita subwoofer: Manopola di controllo

Commuta tra attivazione ("SUBWOOFER ON") e disattivazione ("SUBWOOFER OFF") premendo verso il basso per almeno 2 secondi.

- È possibile eseguire questa funzione quando "SWPRE" in <Controllo funzioni> (pagina 6) è impostato su "SW".

### Ingresso ausiliario

Collegare un dispositivo audio portatile con mini spina (3,5Ø).



- Utilizzare un cavo mini-plug di tipo stereo senza resistenza.
- L'ingresso ausiliario richiede l'impostazione eseguita sotto "MENU" > "AUX" di <Controllo funzioni> (pagina 6).

### Scorrimento testo/titolo: Manopola di controllo

Se la si spinge verso l'alto per almeno 2 secondi, scorre il testo del CD e del file audio.

### Disattivazione dell'audio alla ricezione di una chiamata

Quando vi è una chiamata, viene visualizzato "CALL" e l'audio viene disattivato.

Al termine della chiamata, "CALL" scompare e viene riattivato l'audio.

Se si preme [SRC] durante una chiamata, l'audio viene riattivato.



- Per utilizzare la funzione di silenziamento all'arrivo di una chiamata, è necessario collegare il cavo MUTE al telefono tramite un accessorio per telefoni disponibile in commercio. Fare riferimento a <Collegamento dei cavi ai terminali> (pagina 48).

### Controllo funzioni: [FNC]

Questo tasto permette di impostare diverse funzioni utilizzando la manopola di controllo. Fare riferimento a <Controllo funzioni> (pagina 6).

| Categoria | Funzione della voce di impostazione                    |
|-----------|--|
| MENU      | Permette di configurare l'ambiente.                    |
| SETUP     | Permette di configurare il display e il colore.        |
| SOUND     | Permette di configurare l'ambiente sonoro.             |
| BT        | Permette di configurare la funzione Bluetooth.         |
| —         | Permette di configurare la funzione con ogni sorgente. |

## Controllo preferiti: **Manopola di controllo**

È possibile richiamare le diverse funzioni registrate ruotando la manopola di controllo. Ad esempio è possibile richiamare e riprodurre l'elenco di riproduzione nell'iPod mentre si ascolta la radio. Fare riferimento alla sezione <Controllo preferiti> (pagina 33).

## **Funzioni sintonizzatore**

### **Banda FM: Manopola di controllo**

Commuta tra FM1, FM2 e FM3 ad ogni pressione verso l'alto.

### **Banda AM: Manopola di controllo**

Passa ad AM premendo verso il basso.

### **Sintonizzazione: Manopola di controllo**

Cambia la frequenza premendo verso sinistra o verso destra.



- Usare "MENU" > "SEEK" di <Controllo funzioni> (pagina 6) per cambiare frequenza.
- Durante la ricezione delle stazioni stereo si accende l'indicatore "ST".

### **Informazioni sul traffico: [TI]**

- Per KDC-BT8044U/ KDC-BT8044UY: Se premuto per almeno 1 secondo, attiva o disattiva la funzione Informazioni sul traffico.
- Per KDC-W7544U/ KDC-W7644UY/ KDC-W7044U/ KDC-W7144UY: Attiva o disattiva la funzione Informazioni sul traffico quando viene premuto.

Quando la funzione è attivata, l'indicatore "TI" è acceso. Se inizia un bollettino sul traffico quando la funzione è attivata, viene visualizzato "Traffic INFO" e si ricevono le informazioni sul traffico.



- Se viene regolato il volume durante la ricezione delle informazioni sul traffico, il volume regolato viene automaticamente memorizzato e applicato alla successiva attivazione della funzione Informazioni sul traffico.

## **Funzioni di riproduzione disco e file audio**

### **Apertura del frontalino: Rilascio**



- Spingere il frontalino verso sinistra e riportarlo nella posizione precedente.

### **Riproduzione disco: Slot disco**

Avvia la riproduzione quando viene inserito un disco. Quando viene inserito un CD, l'indicatore "CD-IN" è attivato.

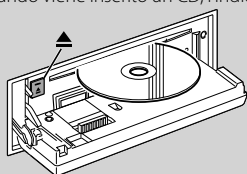

- Non è possibile utilizzare CD da tre pollici (8 cm). Il tentativo di inserimento con l'uso di un adattatore può causare malfunzionamenti.

### **Espulsione disco: [▲]**



- Si può espellere il disco per circa 10 minuti dopo aver spento il motore.

### **Riproduzione dispositivo USB/iPod: Terminale USB**

La riproduzione si avvia collegando un dispositivo USB.



- Per informazioni sui file audio, supporti e dispositivi riproducibili, vedere <File audio> (pagina 42).

### **Pausa e riproduzione: Manopola di controllo**

Commuta tra pausa e riproduzione ad ogni pressione del tasto.

### **Rimozione del dispositivo USB: [▲]**

Premere questo tasto per 2 secondi o più per selezionare il modo di rimozione, quindi rimuovere il dispositivo USB. Nel modo di rimozione, viene visualizzato "USB REMOVE".

### **Ricerca brano: Manopola di controllo**

Cambia il brano premendo verso sinistra o verso destra. Riavvolge o avanza velocemente il brano tenendo premuto verso sinistra o verso destra. (Non viene emesso alcun suono durante l'avanzamento o riavvolgimento di file audio).

### **Ricerca cartella: Manopola di controllo**

Cambia la cartella contenente il file audio premendo verso l'alto o verso il basso.

- Per il funzionamento con l'iPod, si deve prima entrare in <Ricerca musica per iPod> (pagina 14) per accedere al modo di ricerca.

### **Modo di ricerca: [Q]**

Dopo aver premuto il tasto [Q], è possibile effettuare una ricerca rapida dei brani con la manopola di controllo. Per ulteriori dettagli, vedere <Ricerca musica> (pagina 14).

## **Chiamate vivavoce**

### **Microfono:**

(Accessorio di KDC-BT8044U/KDC-BT8044UY)

Il microfono per il vivavoce è fornito in dotazione.

Se è impossibile riconoscere la voce a causa del basso volume del microfono o dei rumori nel veicolo, regolare le impostazioni del microfono selezionando "MENU" > "Mic Gain" in <Controllo funzioni> e "MENU" > "NR Level" in <Controllo funzioni> (pagina 6).

# Controllo funzioni

Le funzioni elencate nella seguente tabella possono essere configurate utilizzando Controllo funzioni.

## 1 Accedere al modo di controllo funzioni

Premere il tasto [FNC].

## 2 Selezionare un gruppo di funzioni

Premere la manopola di controllo verso destra o verso sinistra.

Se si spinge la manopola di controllo verso sinistra, è possibile impostare le voci delle preferenze ("MENU", "SETUP" o "SOUND").

Se si spinge la manopola di controllo verso destra, è possibile attivare o disattivare la voce della funzione per la sorgente selezionata al momento.

## 3 Selezionare la voce di impostazione desiderata

| Tipo di operazione           | Operazione  |
|------------------------------|---|
| Spostamento tra le voci      | Ruotare la manopola di controllo.   |
| Selezione delle voci         | Premere la manopola di controllo.   |
| Ritorno alla voce precedente | Premere il tasto [FNC].<br>Selezionare "Return" al fondo dell'elenco di voci. |

Ripetere la selezione e la scelta fino a selezionare la voce di impostazione desiderata.

Esempio:

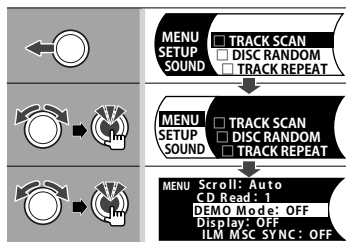

In questo manuale la selezione qui sopra viene indicata come

**Selezionare "MENU" > "DEMO Mode".**

Il simbolo "□" per ciascuna voce viene sostituito da "✓" quando la funzione della sorgente viene impostata su ON.

## 4 Impostazione

Spingere la manopola di controllo verso l'alto o verso il basso.

Premere la manopola di controllo per attivare o disattivare la voce della funzione per la sorgente.

- Per alcune voci è necessario tenere premuta la manopola di controllo per 1 o 2 secondi in modo da poter eseguire l'impostazione. Per queste voci, il lasso di tempo per il quale è necessario tenere premuta la manopola di controllo è indicato in secondi nella colonna Immissione.
- Per le funzioni accompagnate dalla descrizione della procedura di impostazione ecc., sono visualizzati i numeri delle pagine di riferimento.

## 5 Uscire dal modo di controllo funzioni

Tenere premuto il tasto [FNC] per almeno 1 secondo.

Le voci visualizzate dipendono dalla sorgente o dal modo attualmente selezionati. Il contrassegno nella colonna condizione mostra la condizione nella quale la voce viene visualizzata.

**[SB]** : Può essere impostato in uno stato diverso da quello di attesa.

**[SB]** : Può essere impostato nello stato di attesa.

**[AF1]** : Può essere impostato con la sorgente del file audio del CD/USB/iPod.

**[AF2]** : Può essere impostato con la sorgente del file audio del CD/USB (iPod escluso).

**[DISC]** : Può essere impostato con la sorgente multilettratore/CD.

**[CD]** : Può essere impostato con la sorgente CD.

**[CH]** : Può essere impostato con la sorgente multilettratore.

**[Tuner]** : Può essere impostato con la sorgente sintonizzatore.

**[FM]** : Può essere impostato durante la ricezione FM.

**[AUX]** : Può essere impostato durante l'accesso alla sorgente ausiliaria.

**iPod** : Può essere impostato soltanto durante la riproduzione della sorgente iPod.

**[2ZONE]** : Può essere impostato per sorgenti diverse dalla sorgente standby impostando "2\_ZONE" in <Impostazioni audio> (pagina 27) su "ON".

**Phone** : Può essere impostato quando è collegato un telefono cellulare.

**[Illum]** : Imposta la voce "ILM MSC SYNC" nel menu su "OFF".

**[➡]** : Vedere la pagina di riferimento.

— : Può essere impostato con tutte le sorgenti.

La manopola di controllo viene utilizzata per le impostazioni, ma il suo utilizzo varia a seconda delle voci di impostazione.

: Premere la manopola di controllo per scorrere le impostazioni.

: Spingere la manopola di controllo verso sinistra o verso destra per scorrere le impostazioni.

: Ruotare la manopola di controllo per commutare le impostazioni.

**1 sec.** : Tenere premuta la manopola di controllo per 1 secondo per accedere al modo di impostazione.

**2 sec.** : Tenere premuta la manopola di controllo per 2 secondi per accedere al modo di impostazione.



- Fare riferimento alla rispettiva pagina per informazioni su come impostare le voci con il numero della pagina di riferimento.
- Vengono visualizzate solo le voci disponibili per la sorgente attuale.
- L'impostazione "SOUND" non può essere eseguita quando si utilizza la funzione Dual Zone.

\*Impostazione predefinita

\*1 Funzione di KDC-BT8044U.

\*2 Funzione di KDC-BT8044UY.

\*3 Funzione di KDC-W7544U.













\*4 Funzione di KDC-W7644UY.

\*5 Funzione di KDC-W7044U.



\*6 Funzione di KDC-W7144UY.

\*7 Fare riferimento a <Glossario menu> (pagina 44).

## Voci delle funzioni per le sorgenti

| Funzione       | Impostazione | Immissione  | Panoramica impostazioni   | Condizione   | Pagina |
|----------------|--------------|---|---|--------------|--------|
| "iPod BY HAND" | "ON"/"OFF**" |  | Quando è impostata su "ON", consente di controllare l'iPod tramite il comando sull'iPod.              | <b>iPod</b>  | 15     |
| "FILE SCAN"    | "ON"/"OFF**" |  | Quando è impostata su "ON", riproduce l'introduzione dei brani nella cartella in maniera consecutiva. | <b>AF2</b>   | —      |
| "FOLDER RDM"   | "ON"/"OFF**" |  | Quando è impostata su "ON", riproduce i brani nella cartella in ordine casuale.                       | <b>AF1</b>   | —      |
| "ALL RANDOM"   | "ON"/"OFF**" |  | Quando è impostata su "ON", tutti i brani sull'iPod vengono riprodotti in ordine casuale.             | <b>iPod</b>  | 15     |
| "FILE REPEAT"  | "ON"/"OFF**" |  | Quando è impostata su "ON", riproduce ripetutamente i brani.  | <b>AF1</b>   | —      |
| "FOLDER REP"   | "ON"/"OFF**" |  | Quando è impostata su "ON", riproduce ripetutamente i brani nella cartella.                           | <b>AF2</b>   | —      |
| "TRACK SCAN"   | "ON"/"OFF**" |  | Quando è impostata su "ON", riproduce l'introduzione dei brani sul disco in maniera consecutiva.      | <b>DISC</b>  | —      |
| "DISC RANDOM"  | "ON"/"OFF**" |  | Quando è impostata su "ON", riproduce i brani sul disco in ordine casuale.                            | <b>DISC</b>  | —      |
| "MAGAZINE RDM" | "ON"/"OFF**" |  | Quando è impostata su "ON", riproduce i brani nel multiletto in ordine casuale.                       | <b>CH</b>    | —      |
| "TRACK REPEAT" | "ON"/"OFF**" |  | Quando è impostata su "ON", riproduce ripetutamente i brani.  | <b>DISC</b>  | —      |
| "DISC REPEAT"  | "ON"/"OFF**" |  | Quando è impostata su "ON", riproduce ripetutamente i brani sul disco.                                | <b>CH</b>    | —      |
| "PTY SEARCH"   |              |  | Selezione del tipo di programma e ricerca di una stazione.  | <b>FM</b>    | 18     |
| "AUTO MEMORY"  |              |  | Memorizza 6 stazioni che offrono una buona ricezione.   | <b>Tuner</b> | 17     |

## Voci delle preferenze

| Categoria | Voce                                | Impostazione                   | Immissione  | Panoramica impostazioni  | Condizione  | Pagina |
|-----------|-------------------------------------|--------------------------------|---|--|-------------|--------|
| "MENU"    | "Security Set"/<br>"Security Clear" | —                              | <b>1 sec.</b>   | Imposta/ripristina il codice di sicurezza.   | <b>SB</b>   | 24     |
|           | "SRC Select"                        | "1"/"2"                        |  | Imposta il metodo di selezione della sorgente.   | <b>SB</b>   | *7     |
|           | "Skip Search"                       | "0.5%"/<br>"1%"/"5%"/<br>"10%" |  | Imposta il rapporto dei salti eseguiti con <Ricerca musica per iPod>.                                      | <b>iPod</b> | 14     |
|           | "Device Regist"*1*2                 | —                              | <b>1 sec.</b>   | Registrazione di un dispositivo Bluetooth (accoppiamento).   | <b>SB</b>   | 35     |
|           | "SPCL DVC Select"*1*2               | —                              | <b>1 sec.</b>   | Possibilità di registrare uno speciale dispositivo che non può essere registrato normalmente.              | <b>SB</b>   | 35     |
|           | "Phone Selection"*1*2               | —                              | <b>1 sec.</b>   | Selezione di un telefono cellulare compatibile per il collegamento vivavoce.                               | <b>SB</b>   | 36     |
|           | "Audio Selection"*1*2               | —                              | <b>1 sec.</b>   | Selezione del lettore audio Bluetooth da collegare.  | —           | 36     |
|           | "Device Delete"*1*2                 | —                              | <b>1 sec.</b>   | Annullamento della registrazione del dispositivo Bluetooth.  | <b>SB</b>   | 37     |
|           | "BT DVC Status"*1*2                 | —                              | <b>1 sec.</b>   | Visualizzazione dello stato del dispositivo Bluetooth.   | —           | *7     |
|           | "PIN Code Edit"*1*2                 | —                              | <b>1 sec.</b>   | Indicazione del codice PIN richiesto quando si registra questa unità utilizzando il dispositivo Bluetooth. | <b>SB</b>   | 36     |

**Pagina successiva ▶**

















# Controllo funzioni

| Categoria | Voce                            | Impostazione  | Immissione    | Panoramica impostazioni   | Condizione   | Pagina |
|-----------|---------------------------------|---|---------------|---|--------------|--------|
|           | "Auto Answer" <sup>*1*2</sup>   | "OFF"/"OS" – "8S" <sup>**</sup> – "99S" <sup>**</sup> |               | Risposta automatica ad una chiamata al termine dell'intervallo preimpostato per la risposta automatica.   | <b>SB</b>    | *7     |
|           | "Mic Gain" <sup>*1*2</sup>      | "-2" – "0" <sup>**</sup> – "+2"                       |               | Regola la sensibilità del microfono integrato per la telefonata.  | —            | *7     |
|           | "NR Level" <sup>*1*2</sup>      | "-2" – "0" <sup>**</sup> – "+2"                       |               | Riduce i rumori dell'ambiente circostante senza cambiare il volume del microfono.   | —            | *7     |
|           | "SP Select" <sup>*1*2</sup>     | "Front" <sup>**</sup> / "F-R"/"F-L"                   |               | Selezione dell'altoparlante di output vocale.   | <b>SB</b>    | *7     |
|           | "Call Beep" <sup>*1*2</sup>     | "ON" <sup>**</sup> / "OFF"                            |               | Emissione di un segnale acustico dall'altoparlante all'arrivo di una chiamata.  | <b>SB</b>    | *7     |
|           | "BT F/W Update" <sup>*1*2</sup> | —   | <b>1 sec.</b> | Visualizzazione della versione del firmware e aggiornamento del firmware.   | <b>SB</b>    | 37     |
|           | "Beep"                          | "OFF"/"ON" <sup>**</sup>                              |               | Attiva/disattiva il tono di conferma operazione (segnale acustico).   | <b>SB</b>    | —      |
|           | "Clock Adjust"                  | —   | <b>1 sec.</b> | Imposta l'orologio.   | —            | 25     |
|           | "Date Adjust"                   | —   | <b>1 sec.</b> | Imposta la data.  | <b>SB</b>    | 25     |
|           | "Date Mode"                     | 7 tipi  | <b>1 sec.</b> | Imposta il modo di visualizzazione della data.  | <b>SB</b>    | 25     |
|           | "SYNC"                          | "OFF"/"ON" <sup>**</sup>                              |               | Sincronizza l'orologio interno dell'unità con l'orario trasmesso dalle emittenti RDS.   | <b>SB</b>    | —      |
|           | "DSJ"                           | "OFF"/"ON" <sup>**</sup>                              |               | Il DSJ (Disabled System Indicator/indicatore sistema disattivato) dell'unità lampeggia quando viene rimosso il frontalino.  | <b>SB</b>    | —      |
|           | "Illumi DIM"                    | "OFF"/"Auto" <sup>**</sup> / "MNAL1" / "MNAL2"        |               | Imposta la funzione di attenuazione dell'illuminazione in base all'interruttore delle luci interne del veicolo o in modo progressivo.   | <b>SB</b>    | *7     |
|           | "ILM Effect"                    | "OFF"/"ON" <sup>**</sup>                              |               | KDC-BT8044U/ KDC-W7544U/ KDC-W7644UY: Imposta la modifica del colore dell'illuminazione dei tasti in base al funzionamento dei tasti.<br>KDC-BT8044UY/ KDC-W7044U/ KDC-W7144UY: Imposta la modifica della luminosità dell'illuminazione dei tasti in combinazione con il funzionamento dei tasti. | <b>SB</b>    | —      |
|           | "ILM MSC SYNC"                  | "OFF" <sup>**</sup> / "ON"                            |               | KDC-BT8044U/ KDC-W7544U/ KDC-W7644UY: Imposta la modifica del colore dell'illuminazione dei tasti in base al volume audio.<br>KDC-BT8044UY/ KDC-W7044U/ KDC-W7144UY: Imposta la modifica della luminosità dell'illuminazione dei tasti in base al volume audio.                                   | —            | —      |
|           | "Display"                       | "OFF"/"ON" <sup>**</sup>                              |               | Disattiva il display quando non si eseguono operazioni.   | —            | *7     |
|           | "DISP DIM"                      | "OFF"/"Auto" <sup>**</sup> / "MNAL1" / "MNAL2"        |               | Riduce l'illuminazione del display in combinazione con l'interruttore delle luci interne del veicolo.   | <b>SB</b>    | *7     |
|           | "Contrast"                      | "1" – "10"  |               | Regolazione del contrasto del display.  | <b>SB</b>    | —      |
|           | "DISP N/P"                      | "POS1 1"/"2" / "NEGA 1"/"2"                           |               | Commuta il display del pannello tra positivo e negativo.  | <b>SB</b>    | *7     |
|           | "SWPRE" <sup>*5*6</sup>         | "Rear" <sup>**</sup> / "Sub-W"                        |               | Imposta l'uscita pre out.   | <b>SB</b>    | *7     |
|           | "AMP"                           | "OFF"/"ON" <sup>**</sup>                              |               | Attiva/disattiva l'amplificatore integrato.   | <b>SB</b>    | *7     |
|           | "Zone2"                         | "Rear" <sup>**</sup> / "Front"                        |               | Indica la destinazione dell'audio dell'ingresso ausiliario quando la funzione Dual Zone è attivata.   | <b>EZONE</b> | *7     |
|           | "AMP Control"                   | —   |               | Controlla l'amplificatore LX collegato.   | —            | 25     |

| Categoria | Voce               | Impostazione                                | Immissione   | Panoramica impostazioni  | Condizione   | Pagina       |    |
|-----------|--------------------|---|--|--|--|--------------|----|
|           | "News"             | "OFF"/"00"<br>—"90"                         |  | Attiva/disattiva la funzione di ricezione automatica dei notiziari e imposta il tempo di disattivazione dell'interruzione dei notiziari. | <b>SB</b>  | *7           |    |
|           | "Local Seek"       | "OFF"/"ON"                                  |  | Nella sintonizzazione con ricerca automatica vengono ricercate solo stazioni che offrono una buona ricezione.                            | <b>FM</b>  | —            |    |
|           | "Seek Mode"        | "Auto1"/"<br>"Auto2"/<br>"Manual"           |  | Seleziona il modo di sintonizzazione della radio.  | <b>Tuner</b>   | *7           |    |
|           | "AF"               | "OFF"/"ON"                                  |  | Se la ricezione delle stazioni è scarsa, passa automaticamente alla stazione che trasmette lo stesso programma nella stessa rete RDS.    | <b>FM</b>  | *7           |    |
|           | "Regional"         | "OFF"/"ON"                                  |  | Imposta se passare alla stazione solo nella regione specifica usando il comando "AF".  | <b>FM</b>  | —            |    |
|           | "Auto TP Seek"     | "OFF"/"ON"                                  |  | Se la ricezione della stazione delle informazioni sul traffico è scarsa, cerca automaticamente una stazione con una ricezione migliore.  | <b>FM</b>  | —            |    |
|           | "MONO"             | "OFF"/"ON"                                  |  | È possibile ridurre il rumore delle trasmissioni stereo commutandole a monoaurale.   | <b>FM</b>  | —            |    |
|           | "Name Set"         | —   | <b>1 sec.</b>  | Imposta il display quando viene commutato sulla sorgente AUX.  | <b>AUX</b>   | 13           |    |
|           | "Russian"*2*4*6    | "OFF"/"ON"                                  |  | Seleziona il russo come lingua del display.  | <b>SB</b>  | *7           |    |
|           | "Scroll"           | "Auto"/<br>"Manual"                         |  | Specifica se scorrere il testo automaticamente.  | —  | —            |    |
|           | "Favorite Delete"  | —   | <b>1 sec.</b>  | Elimina la memoria di preselezione dei preferiti.  | <b>SB</b>  | 33           |    |
|           | "Built in AUX"     | "OFF"/"ON"                                  |  | Imposta se visualizzare AUX durante la selezione della sorgente.   | <b>SB</b>  | —            |    |
|           | "Power OFF"        | "-----"/<br>"20min"/<br>"40min"/<br>"60min" |  | Una volta trascorso il tempo impostato in modalità standby, spegne l'unità.  | <b>SB</b>  | *7           |    |
|           | "CD Read"          | "1"/"2"                                     |  | Imposta il modo di lettura CD.   | <b>SB</b>  | *7           |    |
|           | "DEMO Mode"        | "OFF"/"ON"                                  | <b>2 sec.</b>  | Specifica se consentire la dimostrazione.  | —  | 26           |    |
| "SETUP"   | "Display Select"   | "Type Select"                               | "DISP TYPE [A] – [D]"                                    |  | Imposta il tipo di visualizzazione.                                  | —            | 11 |
|           |                    | "Graphic Select"                            | "Graphic 1 – 2"  |  | Imposta la visualizzazione dell'analizzatore di spettro tipo C.      | —            | —  |
|           |                    | "Side Select"                               | 3 tipi   |  | Imposta la visualizzazione laterale tipo A.                          | —            | —  |
|           |                    | "Text Select"                               | —  |  | Imposta la visualizzazione del testo tipo A/B/C.                     | —            | 11 |
|           |                    | "Status"                                    | Visualizzato/<br>non visualizzato                        |  | Imposta la visualizzazione dello stato tipo A.                       | —            | 11 |
|           |                    | "DISP Out Select"*1*3*5                     | —  |  | Imposta la visualizzazione laterale veicolo quando è collegata.      | —            | —  |
|           | "Color Select"*3*4 | "All"                                       | "Variable Scan"/<br>"Color 1" –<br>"Color 10"/<br>"User" |  | Imposta il colore dell'illuminazione di pannello e display.          | <b>Ilumi</b> | 12 |
|           |                    | "Display"                                   | "Color 1" –<br>"Color 10"/<br>"User"                     |  | Imposta il colore dell'illuminazione del display.                    | <b>Ilumi</b> | —  |
|           |                    | "Right"                                     | "User"   |  | Imposta il colore dell'illuminazione del lato destro del pannello.   | <b>Ilumi</b> | —  |
|           |                    | "Left"                                      |  |  | Imposta il colore dell'illuminazione del lato sinistro del pannello. | <b>Ilumi</b> | —  |

Pagina successiva ►

# Controllo funzioni

| Categoria | Voce              | Impostazione             | Immissione   | Panoramica impostazioni  | Condizione              | Pagina |
|-----------|-------------------|--------------------------|--|--|-------------------------|--------|
| "SOUND"   | "Control"         | "EQ"                     | —  |  Imposta la qualità del suono.  | <b>SB</b>               | 30     |
|           |                   | "Bass Boost"             | "OFF"/<br>"STEP1"/"2"  |  Regola il livello dei bassi dell'amplificatore in due passi.   | <b>SB</b>               | —      |
|           |                   | "HIGHWAY-SOUND"          | "OFF"/"STEP1"<br>/"2"/"3"*   |  Compensa il volume basso o il suono dei bassi coperto dai rumori del traffico per rendere più chiaro il suono della voce.                                | <b>SB</b>               | *7     |
|           |                   | "Supreme+"               | "ON"/"OFF"   |  Attiva/disattiva la funzione Supreme plus.   | <b>AF1</b><br><b>CD</b> | *7     |
|           |                   | "Position"               | —  |  Compensa l'ambiente audio in base alla posizione di ascolto.   | <b>SB</b>               | 31     |
|           | "Setup"           | "Cabin"                  | "Compact", ecc.  |  Seleziona il tipo di veicolo per compensare la differenza di distanza tra ciascun altoparlante.  | <b>SB</b>               | 28     |
|           |                   | "Speaker"                | —  |  Imposta l'altoparlante collegato, l'ingombro dell'altoparlante e la posizione di installazione.  | <b>SB</b>               | 28     |
|           |                   | "DTA"                    | —  |  Esegue la regolazione fine del valore di compensazione specificato in Cabin.   | <b>SB</b>               | 29     |
|           |                   | "X'Over"                 | —  |  Esegue la regolazione fine del valore X'Over specificato in Speaker.   | <b>SB</b>               | 29     |
|           | "Preset"          | "Recall"                 | —  |  Registrazione dell'impostazione dei valori di controllo del suono. Richiamo delle impostazioni del suono registrate con <Memoria di preselezione audio>. | <b>SB</b>               | 32     |
|           | "Memory"          | —                        |  Registrazione dell'impostazione dei valori di controllo del suono.                               | <b>SB</b>  | 32                      |        |
|           | "DPS Set"         | "Bypass" /<br>"Through"* |  L'impostazione "BYPASS" ignora la funzione DSP. L'impostazione "THROUGH" attiva la funzione DSP. | <b>SB</b>  | —                       |        |
| "BT"      | "Voice Recognize" | —                        |  Effettua la chiamata tramite riconoscimento della voce registrata.                               | <b>Phone</b>   | 22                      |        |
|           | "Voice Tag"       | "PB Name Edit"           | —  |  Registra la voce per il riconoscimento vocale.   | <b>→</b>                | 38     |
|           |                   | "PN Type Edit"           | —  |  Registra la voce per selezionare una categoria di numero telefonico nella rubrica.   | <b>→</b>                | 38     |
|           | "SMS"             | "SMS Download"           | —  |  Download di un messaggio SMS.  | <b>Phone</b>            | 39     |
|           |                   | "SMS Inbox"              | —  |  Visualizzazione del messaggio SMS ricevuto.  | <b>Phone</b>            | 39     |



- Il telefono cellulare collegato deve disporre della funzione SMS per utilizzarla.
- Quantità riprodotta con "FILE SCAN"
  - File audio: Primi 10 secondi
  - Supporto Music Editor: Primi 10 secondi o la parte presa saltando l'introduzione.
 Durante il salto dell'introduzione, ruotare la manopola di controllo a sinistra o a destra per cambiare il brano.  
 Il metodo di scansione varia in base alle impostazioni di Music Editor. Per informazioni vedere la Guida di Music Editor.

# Impostazioni display

## Selezione del tipo di visualizzazione

Di seguito sono riportati degli esempi di tipi di visualizzazione.

| Display    | Tipo di visualizzazione                                   |
|------------|---|
| "TYPE [A]" | Visualizza 4 o 5 righe di testo.                          |
| "TYPE [B]" | Visualizza una riga di testo e video.                     |
| "TYPE [C]" | Visualizza una riga di testo e l'analizzatore di spettro. |
| "TYPE [D]" | Visualizza l'orologio.                                    |

### 1 Accedere al modo di selezione del tipo di visualizzazione

Selezionare "SETUP" > "Display Select" > "Type Select".

Per informazioni su come selezionare le voci del controllo funzioni, fare riferimento a <Controllo funzioni> (pagina 6).

### 2 Selezionare il tipo di visualizzazione

Ruotare la manopola di controllo.

### 3 Uscire dal modo di selezione del tipo di visualizzazione

Premere il tasto [FNC].



- Per informazioni su come cambiare le informazioni visualizzate, fare riferimento alla sezione <Selezione della visualizzazione del testo> (pagina 11).
- Se si seleziona "TYPE [A]", lo stato (indicatore ON/OFF di ciascuna funzione) può essere visualizzato sulla prima riga, mentre l'icona della sorgente selezionata al momento e il titolo dell'informazione possono essere visualizzati sul lato sinistro con la seguente operazione in <Controllo funzioni> (pagina 6).  
Visualizzazione dello stato: Selezionare "SETUP" > "Display Select" > "Status"  
Visualizzazione laterale: Selezionare "SETUP" > "Display Select" > "Side Select"
- Se si seleziona "TYPE [C]", si può passare all'analizzatore di spettro con la seguente operazione in <Controllo funzioni> (pagina 6).  
: Selezionare "SETUP" > "Display Select" > "Graphic Select"

## Selezione della visualizzazione del testo

Commuta le informazioni sul display a seconda della sorgente, come illustrato di seguito;

### Sorgente sintonizzatore

| Informazioni  | Display                  |
|---|--------------------------|
| Frequenza e nome dell'emittente (FM)  | "Frequency/PS"           |
| Titolo e nome dell'artista (FM)   | "Title/Artist"           |
| Nome della stazione* (FM)   | "Station Name"           |
| Testo radio avanzato* (FM)  | "Radio Text Plus"        |
| Testo radio (FM)*   | "Radio Text"             |
| Frequenza (MW, LW)  | "Frequency"              |
| Analizzatore di spettro e orologio ("TYPE [A]/[B]") o orologio ("TYPE [C]") | "Speana/Clock" o "Clock" |
| Data  | "Date"                   |
| Spazio vuoto  | "Blank"                  |

\* Vengono visualizzate le informazioni testo radio avanzato.

### Sorgente CD e disco esterno

| Informazioni  | Display                  |
|---|--------------------------|
| Titolo del disco  | "Disc title"             |
| Titolo della traccia  | "Track title"            |
| Tempo di riproduzione   | "P-Time"                 |
| Analizzatore di spettro e orologio ("TYPE [A]/[B]") o orologio ("TYPE [C]") | "Speana/Clock" o "Clock" |
| Data  | "Date"                   |
| Spazio vuoto  | "Blank"                  |

### Sorgente file audio/iPod

| Informazioni  | Display                  |
|---|--------------------------|
| Titolo e nome dell'artista  | "Title/Artist"           |
| Album e nome dell'artista   | "Album/Artist"           |
| Nome della cartella   | "Folder name"            |
| Nome del file   | "File name"              |
| Tempo di riproduzione   | "P-Time"                 |
| Barra del tempo di riproduzione (solo iPod)*                                | "Time Bar"               |
| Analizzatore di spettro e orologio ("TYPE [A]/[B]") o orologio ("TYPE [C]") | "Speana/Clock" o "Clock" |
| Data  | "Date"                   |
| Spazio vuoto  | "Blank"                  |

\* Può essere visualizzata solo sull'ultima riga del testo "TYPE [A]".

### Sorgente standby/ingresso ausiliario

| Informazioni        | Display       |
|---------------------|---------------|
| Nome della sorgente | "Source Name" |
| Orologio            | "Clock"       |
| Data                | "Date"        |
| Spazio vuoto        | "Blank"       |

# Impostazioni display

## 1 Accedere al modo di selezione della

### visualizzazione del testo

Selezionare "SETUP" > "Display Select" > "Text Select".

Per informazioni su come selezionare le voci del controllo funzioni, fare riferimento a <Controllo funzioni> (pagina 6).

## 2 Selezionare la parte di testo visualizzata Spingere la manopola di controllo verso l'alto o verso il basso.

La parte di testo selezionata lampeggia.

## 3 Selezionare il testo

Ruotare la manopola di controllo.

## 4 Uscire dal modo di controllo funzioni

Premere il tasto [FNC].



- Se l'elemento selezionato non contiene informazioni, vengono visualizzate informazioni alternative.
- Quando l'amplificatore LX è collegato, viene visualizzato l'elemento impostato nel modo di visualizzazione dell'amplificatore LX.
- Alcuni elementi possono non essere selezionati a seconda del tipo di visualizzazione e della riga.
- Se si seleziona "Folder name" durante la riproduzione con l'iPod, i nomi verranno visualizzati in base alle voci di ricerca attualmente selezionate.
- Se il controllo iPod in modalità manuale viene impostato su ON durante la riproduzione con l'iPod, viene visualizzato "iPod by Hand Mode".
- Se non è possibile visualizzare tutti i caratteri durante la riproduzione con iPod, viene visualizzato il numero del file nell'elenco.

| Informazioni        | Display     |
|---------------------|-------------|
| Titolo del brano    | "TITLE****" |
| Nome della cartella | "FLD****"   |
| Nome del file       | "FILE****"  |

Funzione di KDC-W7544U/ KDC-W7644UY

## Selezione del colore dell'illuminazione

Selezione del colore dell'illuminazione del pannello.

## 1 Accedere al modo di selezione del colore dell'illuminazione

Selezionare "SETUP" > "Color Select".

Per informazioni su come selezionare le voci del controllo funzioni, fare riferimento a <Controllo funzioni> (pagina 6).

## 2 Selezionare la zona per cui si vuole impostare il colore dell'illuminazione

| Zona       | Display   |
|------------|-----------|
| Tutte      | "All"     |
| Display    | "Display" |
| A destra   | "Right"   |
| A sinistra | "Left"    |

Ruotare la manopola di controllo e premere al centro quando viene visualizzata la voce desiderata.

## 3 Selezionare il colore dell'illuminazione Ruotare la manopola di controllo e premere al centro quando viene visualizzata la voce desiderata.

Selezionare il colore tra "Variable Scan" / "Color 1" — "Color 10" / "User".

### Creazione del colore "User"

È possibile creare un colore personalizzato quando si sceglie tra "Color 1" — "Color 10".

Se si seleziona "User", è possibile richiamare il colore creato.

## 1. Premere la manopola di controllo per almeno 1 secondo.

Accedere al modo di regolazione dettagliata del colore.

## 2. Impostare il colore.

| Tipo di operazione  | Operazione  |
|---|---|
| Per selezionare il colore da regolare. (rosso, verde o blu) | Premere la manopola di controllo verso destra o verso sinistra.             |
| Per regolare il colore. (Gamma: 0 — 9)                      | Ruotare la manopola di controllo o spingerla verso l'alto o verso il basso. |

## 3. Premere la manopola di controllo.

Uscire dal modo di regolazione dettagliata del colore.

## 4 Uscire dal modo di selezione del colore dell'illuminazione

Premere il tasto [FNC].

## Impostazione del display per l'ingresso ausiliario

---

Seleziona il display quando si passa alla sorgente ingresso ausiliario.

### 1 Selezionare la sorgente ausiliaria

Premere il tasto [SRC].

### 2 Accedere al modo di impostazione del display per l'ingresso ausiliario

Selezionare "MENU" > "Name Set".

Per informazioni su come selezionare le voci del controllo funzioni, fare riferimento a <Controllo funzioni> (pagina 6).

### 3 Accedere al modo di impostazione del display per l'ingresso ausiliario

Premere la manopola di controllo per almeno 1 secondo.

Viene visualizzato il display per l'ingresso ausiliario selezionato al momento.

### 4 Selezionare il display per l'ingresso ausiliario

Ruotare la manopola di controllo.

"AUX"/"DVD"/"PORTABLE"/"GAME"/"VIDEO"/"TV"

### 5 Uscire dal modo di impostazione del display per l'ingresso ausiliario

Premere il tasto [FNC].



- Quando l'operazione si arresta per 10 secondi, il nome è registrato e il modo d'impostazione del display per l'ingresso ausiliario si chiude.
- Il display per l'ingresso ausiliario può essere impostato solamente quando vengono selezionati l'ingresso ausiliario interno o l'ingresso ausiliario opzionale del KCA-S220A. Nel modello KCA-S220A, "AUX EXT" viene visualizzato per impostazione predefinita.
- Inizialmente la sorgente ausiliaria è impostata su "OFF". Prima di impostare il display, impostare la voce "Built in AUX" descritta nella sezione <Controllo funzioni> (pagina 6) su "ON".  
: Selezionare "MENU" > "Built in AUX"

# Operazioni con i dischi musicali/file audio

Funzioni sorgente file audio/CD interna

## Ricerca musica

Selezione dei brani da ascoltare tra quelli contenuti nel dispositivo o supporto riprodotto al momento.

### 1 Attivare il modo di ricerca musica

Premere il tasto [ Q ].

Viene visualizzato "SEARCH".

Viene visualizzato il nome dell'attuale file audio.

### 2 Ricercare il musica

#### File audio

| Tipo di operazione               | Operazione  |
|----------------------------------|---|
| Spostamento tra cartelle/file    | Ruotare la manopola di controllo o spingerla verso l'alto o verso il basso. |
| Selezione di cartelle/file       | Premere la manopola di controllo o spingerla verso destra.                  |
| Ritorno alla cartella precedente | Spingere la manopola di controllo verso sinistra.                           |
| Ritorno alla cartella principale | Spingere la manopola di controllo verso sinistra per almeno 1 secondo.      |

I simboli "◀" o "▶" accanto al nome della cartella visualizzata indicano che questa cartella è preceduta o seguita da un'altra cartella.

Accanto al nome dei file viene visualizzato l'indicatore "♪".

#### Sorgente CD interna

| Tipo di operazione     | Operazione  |
|------------------------|---|
| Spostamento tra brani  | Ruotare la manopola di controllo o spingerla verso l'alto o verso il basso. |
| Selezione brano        | Premere la manopola di controllo.   |
| Ritorno al primo brano | Spingere la manopola di controllo verso sinistra per almeno 1 secondo.      |

### Annullamento del modo di ricerca musica

Premere il tasto [ Q ].



- La ricerca musica non può essere eseguita durante la riproduzione casuale.

Funzione di iPod

## Ricerca musica per iPod

Ricerca il brano (nell'iPod) che si desidera riprodurre.

### 1 Attivare il modo di ricerca musica

Premere il tasto [ Q ].

### 2 Ricercare il brano

| Tipo di operazione           | Operazione   |
|------------------------------|--|
| Spostamento tra le voci      | Ruotare la manopola di controllo.  |
| Ricerca con salto brani *1   | Premere la manopola di controllo verso destra o verso sinistra.  |
| Selezione delle voci         | Premere la manopola di controllo.  |
| Ritorno alla voce precedente | Spingere la manopola di controllo verso l'alto.  |
| Ritorno al menu precedente   | Spingere la manopola di controllo verso l'alto per almeno 1 secondo.   |
| Ricerca per iniziale         | Spingere la manopola di controllo verso il basso. Vedere la sezione successiva <Ricerca brani secondo l'iniziale>. |

La barra di scorrimento viene visualizzata sul lato destro della schermata.

### Annullamento del modo di ricerca musica

Premere il tasto [ Q ].



- \*1 Ricerca con salto brani: Il numero di brani da saltare è determinato dal rapporto del numero totale di brani nell'elenco attualmente selezionato. Impostare il rapporto con "Skip Search" in <Controllo funzioni> (pagina 6). Tenendo premuta la manopola di controllo per 3 secondi o più, il salto dei brani passa al 10% indipendentemente dall'impostazione effettuata.
- I caratteri inclusi in un nome brano impossibili da visualizzare vengono lasciati vuoti. Se nessun carattere del nome di un brano non può essere visualizzato, vengono visualizzati i nomi e le cifre delle voci di ricerca.

| Voci                    | Display     | Voci        | Display   |
|-------------------------|-------------|-------------|-----------|
| Elenchi di riproduzione | "PLIST****" | Podcast     | "PDC****" |
| Artisti                 | "ART****"   | Generi      | "GEN****" |
| Album                   | "ALB****"   | Compositori | "COM****" |
| Brani                   | "PRGM****"  |             |           |

## Funzione di iPod

### Ricerca brani secondo l'iniziale

---

È possibile selezionare un carattere alfabetico dall'elenco nella voce di ricerca (artista, album ecc.) attualmente selezionata.

#### 1 Attivare il modo di ricerca musica

Premere il tasto [ **Q** ].

#### 2 Avviare la ricerca in ordine alfabetico

Spingere la manopola di controllo verso il basso.

Viene visualizzato "A B C ...".

- Se non è possibile cercare un brano in base ad un carattere alfabetico nella voce di ricerca selezionata, i dati sullo schermo non cambiano.

#### 3 Selezionare l'iniziale da ricercare

| Tipo di operazione               | Operazione  |
|----------------------------------|---|
| Passare al carattere successivo. | Ruotare la manopola di controllo o spingerla verso destra o verso sinistra. |
| Passare alla riga successiva.    | Spingere la manopola di controllo verso l'alto o verso il basso.            |

#### 4 Confermare l'iniziale selezionata

Premere la manopola di controllo.

Avviare la ricerca. Al termine della ricerca, il modo di ricerca musica viene selezionato nuovamente in corrispondenza della posizione del carattere selezionato.

#### Annullamento della ricerca in ordine alfabetico

Premere il tasto [ **Q** ].



- La ricerca per carattere alfabetico potrebbe impiegare molto tempo a seconda del numero di brani nell'iPod o della struttura delle cartelle.
- Quando si seleziona un'iniziale nella ricerca in ordine alfabetico, inserendo "\*" vengono ricercati dei simboli e inserendo "1" vengono ricercate delle cifre.
- Se la prima stringa di caratteri inizia con un articolo "a", "an", o "the" nel modo di ricerca alfabetica, la ricerca viene eseguita ignorando l'articolo.

## Funzione di iPod

### Tutto casuale

---

Tutti i brani sull'iPod vengono riprodotti in ordine casuale.

#### Accedere al modo Tutto casuale

Selezionare "ALL RANDOM".

Per i modi di selezione delle voci del controllo funzioni fare riferimento a <Controllo funzioni> (pagina 6).



- Il tempo necessario per l'attivazione della funzione Tutto casuale potrebbe aumentare a seconda del numero di brani contenuti nell'iPod o nella struttura delle cartelle.

- L'attivazione della funzione Tutto casuale commuta la voce di ricerca dell'iPod su "Songs". Questa voce di ricerca non cambia neppure quando la funzione Tutto casuale viene disattivata.

## Funzione di iPod

### Controllo iPod in modalità manuale

---

Consente di controllare l'iPod tramite il comando sull'iPod.

#### Accedere al controllo iPod in modalità manuale Selezionare "iPod BY HAND".

Per i modi di selezione delle voci del controllo funzioni fare riferimento a <Controllo funzioni> (pagina 6).



- Se la modalità manuale è attivata durante la riproduzione, l'iPod viene messo in pausa.
- Nel controllo iPod in modalità manuale, non è possibile controllare l'iPod utilizzando questa unità.
- Questa modalità non è compatibile con la visualizzazione delle informazioni sui brani. Sul display viene visualizzato "iPod by Hand Mode".
- È possibile controllare l'iPod se questo è conforme alla funzione di controllo iPod.

## Funzione del telecomando

### Ricerca diretta del brano

---

Ricerca del brano inserendo il numero del brano.

#### 1 Inserire il numero del brano

Premere i tasti numerici sul telecomando.

#### 2 Ricercare il brano

Premere il tasto [ **◀◀** ] o [ **▶▶** ].

#### Annullamento della ricerca diretta del brano

Premere il tasto [ **▶▶** ].



- La ricerca diretta del brano non può essere eseguita durante la riproduzione dell'iPod, del supporto "Music Editor", la riproduzione casuale o la riproduzione scansionata.

# Operazioni con i dischi musicali/file audio

*Funzione dei multilettori con telecomando*

## **Ricerca diretta del disco**

---

Ricerca del disco inserendo il numero del disco.

### **1 Inserire il numero del disco**

Premere i tasti numerici sul telecomando.

### **2 Ricercare il disco**

Premete il tasto [FM+] o [AM-].

### **Annullamento della ricerca diretta del disco**

Premere il tasto ► II.



- La ricerca diretta del disco non può essere eseguita durante la riproduzione casuale o la riproduzione scansione.
- Inserire "0" per selezionare il disco 10.

## **Funzionamento di base del multilettore (opzionale)**

---

### **Selezione sorgente multilettore CD**

Premere il tasto [SRC].

Selezionare il display "CD CHANGER".

### **Ricerca brano**

Premere la manopola di controllo verso destra o verso sinistra.

### **Ricerca disco**

Spingere la manopola di controllo verso l'alto o verso il basso.

# Operazioni con il sintonizzatore

## Modo di memorizzazione automatica

Memorizzazione automatica di stazioni che offrono una buona ricezione.

### 1 Accedere al modo di memorizzazione automatica Selezionare "AUTO MEMORY".

Per i modi di selezione delle voci del controllo funzioni fare riferimento a <Controllo funzioni> (pagina 6).

### 2 Attivare il modo di memorizzazione automatica Ruotare la manopola di controllo per selezionare "YES", quindi premere la manopola di controllo.

Quando le 6 stazioni che si possono ricevere sono state memorizzate, si chiude il modo di memorizzazione automatica.

## Memoria di preselezione delle stazioni

Memorizzazione di una stazione.

### 1 Selezionare la frequenza da memorizzare Premere la manopola di controllo verso destra o verso sinistra.

### 2 Accedere al modo memoria di preselezione Premere il tasto [ Q ].

### 3 Selezionare il numero da memorizzare Ruotare la manopola di controllo.

### 4 Scegliere il numero da memorizzare Tenere premuta la manopola di controllo per almeno 2 secondi.

### Annullamento del modo memoria di preselezione

Premere il tasto [ Q ].

## Sintonizzazione con preselezione

Richiamo delle stazioni memorizzate.

### 1 Accedere al modo di selezione sintonizzazione con preselezione Premere il tasto [ Q ].

### 2 Selezionare una stazione dalla memoria Ruotare la manopola di controllo.

### 3 Richiamo della stazione Premere la manopola di controllo.

### Annullamento della sintonizzazione con preselezione

Premere il tasto [ Q ].

*Funzione del telecomando*

## Sintonizzazione ad accesso diretto

Inserimento della frequenza e della sintonizzazione.

### 1 Accedere al modo di sintonizzazione ad accesso diretto Premere il tasto [DIRECT] sul telecomando.

"- - - -" appare sul display.

### 2 Inserire la frequenza Premere i tasti numerici sul telecomando.

Esempio:

| Frequenza desiderata | Tasti da premere   |
|----------------------|--------------------|
| 92,1 MHz (FM)        | [0], [9], [2], [1] |
| 810 kHz (AM)         | [0], [8], [1], [0] |

### Annullamento della sintonizzazione ad accesso diretto

Premere il tasto [DIRECT] sul telecomando.



- Si può immettere la frequenza della banda FM in incrementi di minimo 0,1 MHz.

# Operazioni con il sintonizzatore

## PTY (Tipo di programma)

Selezione del tipo di programma tra quelli illustrati di seguito e ricerca di una stazione;

| Tipo di programma       | Display    | Tipo di programma     | Display    |
|-------------------------|------------|-----------------------|------------|
| Parlato                 | "Speech"   | Altri tipi di musica  | "Other M"  |
| Musica                  | "Music"    | Meteo                 | "Weather"  |
| Notizie                 | "News"     | Finanza               | "Finance"  |
| Attualità               | "Affairs"  | Programmi per bambini | "Children" |
| Informazioni            | "Info"     | Affari sociali        | "Social"   |
| Sport                   | "Sport"    | Religione             | "Religion" |
| Programmi educativi     | "Educate"  | Chiamate in diretta   | "Phone In" |
| Teatro                  | "Drama"    | Viaggi                | "Travel"   |
| Cultura                 | "Culture"  | Tempo libero          | "Leisure"  |
| Scienza                 | "Science"  | Musica jazz           | "Jazz"     |
| Varie                   | "Varied"   | Musica country        | "Country"  |
| Musica pop              | "Pop M"    | Musica nazionale      | "Nation M" |
| Musica rock             | "Rock M"   | Revival               | "Oldies"   |
| Musica leggera          | "Easy M"   | Musica folk           | "Folk M"   |
| Musica classica leggera | "Light M"  | Documentari           | "Document" |
| Musica classica         | "Classics" |                       |            |

- I modi Parlato e Musica comprendono i tipi di programmi indicati di seguito.  
Musica : voci indicate con caratteri neri.  
Parlato: voci indicate con caratteri bianchi.

### 1 Selezionare il modo PTY

Selezionare "PTY SEARCH".

Per i modi di selezione delle voci del controllo funzioni fare riferimento a <Controllo funzioni> (pagina 6).

### 2 Selezionare il tipo di programma

Ruotare la manopola di controllo.

### 3 Ricercare la stazione del tipo di programma selezionato

Premere la manopola di controllo verso destra o verso sinistra.

### 4 Uscire dal modo PTY

Premere la manopola di controllo.



- Questa funzione non può essere usata durante i bollettini sul traffico o la ricezione AM.
- Se il tipo di programma selezionato non viene trovato, viene visualizzato "No PTY". Selezionare un altro tipo di programma.

## Preimpostazione del tipo di programma

Memorizzazione del tipo di programma nella memoria del tasto di preselezione per poter poi richiamare lo stesso rapidamente.

### Preselezione del tipo di programma

**1 Selezionare il tipo di programma da preimpostare**  
Fare riferimento a <PTY (Tipo di programma)> (pagina 18).

**2 Accedere al modo di preimpostazione del tipo di programma**  
Premere il tasto [ Q ].

**3 Selezionare il numero da memorizzare**  
Ruotare la manopola di controllo.

**4 Scegliere il numero da memorizzare**  
Tenere premuta la manopola di controllo per almeno 1 secondo.

### Richiamo del tipo di programma preselezionato

#### 1 Accedere al modo PTY

Fare riferimento a <PTY (Tipo di programma)> (pagina 18).

**2 Accedere al modo di preimpostazione del tipo di programma**  
Premere il tasto [ Q ].

**3 Selezionare il tipo di programma desiderato nella memoria**  
Ruotare la manopola di controllo.

**4 Richiamare il tipo di programma**  
Premere la manopola di controllo.

## Modifica della lingua per la funzione PTY

Selezione della lingua di visualizzazione del tipo di programma, come illustrato di seguito;

| Lingua   | Display   | Lingua     | Display      |
|----------|-----------|------------|--------------|
| Inglese  | "English" | Norvegese  | "Norwegian"  |
| Spagnolo | "Spanish" | Portoghese | "Portuguese" |
| Francese | "French"  | Svedese    | "Swedish"    |
| Olandese | "Dutch"   | Tedesco    | "German"     |

#### 1 Accedere al modo PTY

Fare riferimento a <PTY (Tipo di programma)> (pagina 18).

**2 Accedere al modo di modifica della lingua**  
Premere il tasto [FNC].

**3 Selezionare la lingua**  
Ruotare la manopola di controllo.

**4 Uscire dal modo di modifica della lingua**  
Premere il tasto [FNC].

## Funzionamento delle chiamate vivavoce

### Operazioni preliminari

- Per ulteriori dettagli sul telefono cellulare Bluetooth con funzione vivavoce, vedere <Telefono cellulare> (pagina 43).
- Prima di poter usare il proprio telefono cellulare con questa unità è necessario registrarlo. Per ulteriori dettagli, fare riferimento a <Registrazione di un dispositivo Bluetooth> (pagina 35).
- Se sono stati registrati due o più telefoni cellulari, è necessario selezionarne uno. Per ulteriori dettagli, fare riferimento a <Selezione del dispositivo Bluetooth da collegare> (pagina 36).
- Per usare la rubrica telefonica, è necessario prima scaricarla su questa unità. Per ulteriori dettagli, vedere <Download della rubrica telefonica> (pagina 36).
- L'indicatore "BT" è illuminato quando un telefono cellulare è collegato all'unità.

### Ricevere una chiamata

#### Rispondere ad una chiamata

Premere il tasto [AUD].



- Le seguenti operazioni consentono di disconnettere la linea:
  - Inserire un CD.
  - Collegare un dispositivo USB.
- Il nome del chiamante viene visualizzato se è già stato registrato nella rubrica telefonica.

#### Rifiutare una chiamata in entrata

Premere il tasto [SRC] o premere il tasto [📞] per almeno 1 secondo.

### Durante una chiamata

#### Interrompere una chiamata

Premere il tasto [SRC] o premere il tasto [📞] per almeno 1 secondo.

#### Passare al modo privato

Premere la manopola di controllo.

Commuta tra telefonata privata ("PRIVATE") e telefonata in vivavoce ogni volta che si preme questo tasto.



- Su alcuni telefoni cellulari, il passaggio al modo privato potrebbe provocare la selezione della sorgente usata prima dell'avvio della connessione vivavoce. In questo caso, non è possibile riportare la sorgente al modo vivavoce da questa unità. Per ritornare al modo vivavoce, è necessario selezionarlo sul telefono cellulare.

#### Regolare il volume della voce durante una chiamata

Ruotare la manopola [AUD].

### Chiamata in attesa

#### Rispondere ad una chiamata in entrata mettendo in attesa la chiamata corrente

- 1 Premere il tasto [AUD].
- 2 Ruotare la manopola di controllo o spingerla verso l'alto o verso il basso. Selezionare il display "ANSWER".
- 3 Premere il tasto [AUD].

#### Rispondere ad un'altra chiamata in entrata dopo aver terminato la chiamata corrente

Premere il tasto [SRC] o premere il tasto [📞] per almeno 1 secondo.

#### Continuare la chiamata corrente

- 1 Premere il tasto [AUD].
- 2 Ruotare la manopola di controllo o spingerla verso l'alto o verso il basso. Selezionare il display "REJECT".
- 3 Premere il tasto [AUD].

#### Rispondere ad una chiamata in attesa dopo aver terminato la chiamata corrente

Premere il tasto [SRC] o premere il tasto [📞] per almeno 1 secondo.

#### Commutare tra la chiamata corrente e la chiamata in attesa

Premere il tasto [AUD].

Ad ogni pressione della manopola si commuta il chiamante.

### Altre funzioni

#### Cancelare il messaggio di disconnessione

KDC-BT8044U/ KDC-BT8044UY:

Premere il tasto [📞].

KDC-W7544U/ KDC-W7644UY/ KDC-W7044U/

KDC-W7144UY:

Tenere premuto il tasto [📞] per almeno 1 secondo.

"HF Disconnect" scompare.

## Funzionamento delle chiamate vivavoce

### Effettuare una chiamata

#### 1 Accedere al modo del metodo di composizione

KDC-BT8044U/ KDC-BT8044UY:

Premere il tasto .

KDC-W7544U/ KDC-W7644UY/ KDC-W7044U/

KDC-W7144UY:

Tenere premuto il tasto  per almeno 1 secondo.

#### 2 Selezionare un metodo di composizione

Premere la manopola di controllo.

"DIAL" » "INITIAL" » "PHONE BOOK" » "OUT-CALL" »

"IN-CALL" » "MISSED CALLS"

I metodi di funzionamento nei suddetti modi sono descritti di seguito.

#### 3 Uscire dal modo del metodo di composizione

Premere il tasto .

### Comporre un numero

#### 1 Accedere al modo del metodo di composizione

KDC-BT8044U/ KDC-BT8044UY:

Premere il tasto .

KDC-W7544U/ KDC-W7644UY/ KDC-W7044U/

KDC-W7144UY:

Tenere premuto il tasto  per almeno 1 secondo.

#### 2 Selezionare il modo di composizione numero

Premere la manopola di controllo.

Selezionare il display "DIAL".

#### 3 Inserire un numero di telefono

Premere un numero ([1] - [0]), #[(FM)], \*([AM]) o il tasto +([▶▶]) sul telecomando.

#### 4 Effettuare una chiamata

Premere il tasto [DIRECT] sul telecomando.

#### Per cancellare il numero di telefono inserito cifra per cifra:

Premere il tasto [] sul telecomando.



• È possibile inserire al massimo 32 cifre.

### Composizione rapida (numeri preimpostati)

#### 1 Accedere al modo del metodo di composizione

KDC-BT8044U/ KDC-BT8044UY:

Premere il tasto .

KDC-W7544U/ KDC-W7644UY/ KDC-W7044U/

KDC-W7144UY:

Tenere premuto il tasto  per almeno 1 secondo.

#### 2 Premere la manopola di controllo.

Selezionare il display "DIAL", "PHONE BOOK", "OUT-CALL",

"IN-CALL" o "MISSED CALLS".

#### 3 Accedere al modo di composizione numeri preimpostati

Premere il tasto [ Q ].

#### 4 Selezionare il numero da richiamare dalla memoria

Ruotare la manopola di controllo o spingerla verso l'alto o verso il basso.

#### 5 Premere la manopola di controllo.

Viene visualizzato il numero di telefono.

#### 6 Uscire dal modo di composizione numeri preimpostati

Premere il tasto [ Q ].

#### 7 Effettuare una chiamata

Premere la manopola di controllo per almeno 1 secondo.



• È necessario registrare il numero preimpostato. (pagina 22)

## Chiamare un numero memorizzato in rubrica

### 1 Accedere al modo del metodo di composizione

KDC-BT8044U/ KDC-BT8044UY:

Premere il tasto .

KDC-W7544U/ KDC-W7644UY/ KDC-W7044U/  
KDC-W7144UY:

Tenere premuto il tasto  per almeno 1 secondo.

### 2 Selezionare il modo rubrica telefonica

Premere la manopola di controllo.

Se si seleziona il display "INITIAL", saltare al passo 3.

Se si seleziona il display "PHONE BOOK", saltare al passo 4.

### 3 Selezionare l'iniziale da ricercare

| Tipo di operazione                 | Operazione  |
|------------------------------------|---|
| Passare al carattere successivo.   | Ruotare la manopola di controllo o spingerla verso destra o verso sinistra. |
| Passare alla riga successiva.      | Spingere la manopola di controllo verso l'alto o verso il basso.            |
| Confermare l'iniziale selezionata. | Premere la manopola di controllo.   |

### 4 Selezionare il nome

| Tipo di operazione                          | Operazione  |
|---|---|
| Passaggio al numero di telefono successivo. | Ruotare la manopola di controllo o spingerla verso l'alto o verso il basso. |
| Passare al nome successivo.                 | Premere la manopola di controllo verso destra o verso sinistra.             |

### Commutare tra i modi di visualizzazione

Premere il tasto [FNC].

Premendo questo tasto ogni volta si commuta tra nome e numero di telefono.

### 5 Effettuare una chiamata

Premere la manopola di controllo per almeno 1 secondo.



- Durante la ricerca vengono cercati i caratteri non accentati, ad esempio "u", al posto dei caratteri accentati, ad esempio "ü".

## Chiamare un numero nel registro chiamate

### 1 Accedere al modo del metodo di composizione

Premere il tasto .

### 2 Selezionare il modo del registro chiamate

Premere la manopola di controllo.

Selezionare il display "OUT-CALL" (chiamate in uscita), "IN-CALL" (chiamate in entrata) o "MISSED CALLS" (chiamate perse).

### 3 Selezionare un nome o un numero di telefono

Ruotare la manopola di controllo o spingerla verso l'alto o verso il basso.

### Commutare tra i modi di visualizzazione

Premere il tasto [FNC].

Premendo questo tasto ogni volta si commuta tra nome e numero di telefono.

### 4 Effettuare una chiamata

Premere la manopola di controllo per almeno 1 secondo.



- L'elenco delle chiamate in uscita, l'elenco delle chiamate in entrata e l'elenco delle chiamate senza risposta sono costituiti dalle chiamate effettuate e ricevute da questa unità. Non si tratta degli elenchi memorizzati nella memoria del telefono cellulare.

## Funzionamento delle chiamate vivavoce

### Effettuare una chiamata vocale

#### 1 Accedere al modo di riconoscimento vocale

##### Selezionare "BT" > "Voice Recognize".

Per informazioni su come selezionare le voci del controllo funzioni, fare riferimento a <Controllo funzioni> (pagina 6).

Viene visualizzato "Ready".

#### 2 Premere la manopola di controllo.

Viene visualizzato "PB Name?".

Quando viene emesso un segnale acustico, pronunciare il nome entro 2 secondo.

#### 3 Viene visualizzato "PN Type".

Quando viene emesso un segnale acustico, pronunciare la categoria entro 2 secondo.

#### 4 Effettuare una chiamata

Premere la manopola di controllo per almeno 1 secondo.

- Questo passaggio è uguale al passaggio 3 della procedura indicata in <Chiamare un numero memorizzato in rubrica>. È possibile effettuare una chiamata o selezionare una categoria.



- Se risulta impossibile riconoscere la voce, viene visualizzato un messaggio. Premendo la manopola di controllo è possibile riprovare l'input vocale. (pagina 52)
- È necessario registrare un'etichetta vocale sia per il nome che per la categoria. (pagina 38)
- L'audio non viene emesso durante il riconoscimento vocale.

### Registrare un numero nell'elenco di numeri preimpostati

#### 1 Inserire il numero di telefono da registrare

Inserire il numero di telefono con i seguenti metodi:

Comporre un numero/ Chiamare un numero nel registro chiamate/ Chiamare un numero memorizzato in rubrica

#### 2 Accedere al modo memoria di preselezione

Premere il tasto [ Q ].

#### 3 Selezionare il numero da memorizzare

Ruotare la manopola di controllo o spingerla verso l'alto o verso il basso.

#### 4 Scegliere il numero da memorizzare





Premere la manopola di controllo per almeno 1 secondo.

#### Uscire dal modo memoria di preselezione

Premere il tasto [ Q ].

### Display del tipo di numero di telefono (categoria)

Le voci di categoria nella rubrica sono visualizzate come segue:

| Display   | Informazioni |
|---|--------------|
| "GENERAL" /  | Generale     |
| "HOME" /     | Casa         |
| "OFFICE" /   | Ufficio      |
| "MOBILE" /  | Cellulare    |
| "OTHER" /  | Altro        |

# Operazioni audio Bluetooth

## Operazioni preliminari

---

- Per informazioni dettagliate sui lettori audio Bluetooth che è possibile collegare, vedere <Informazioni sul lettore audio Bluetooth> (pagina 43).
- È necessario registrare il proprio lettore audio Bluetooth prima di utilizzarlo con questa unità. Per ulteriori dettagli, fare riferimento a <Registrazione di un dispositivo Bluetooth> (pagina 35).
- È necessario selezionare il lettore audio Bluetooth che si vuole collegare. Fare riferimento alla sezione <Selezione del dispositivo Bluetooth da collegare> (pagina 36).

## Funzionamento di base

---

### **Selezione della sorgente audio Bluetooth**

**Premere il tasto [SRC].**

Selezionare il display "BT Audio".

Per informazioni su come selezionare la sorgente, vedere <Tasto di alimentazione/selezione sorgente> nella sezione <Funzionamento di base> (pagina 4).

### **Pausa e riproduzione**

**Premere la manopola di controllo.**

### **Ricerca brano**

**Premere la manopola di controllo verso destra o verso sinistra.**



- Tutte o parte delle operazioni sopra indicate non possono essere eseguite se il lettore audio Bluetooth non dispone di un telecomando.
- La commutazione tra le sorgenti audio Bluetooth non avvia o arresta automaticamente la riproduzione. Eseguire le operazioni per l'avvio o l'arresto della riproduzione.
- Alcuni lettori audio non possono essere comandati remotamente o ricollegati dopo aver scollegato il Bluetooth. Attivare l'unità principale del lettore audio per collegare il Bluetooth.

## Altre funzioni

### Attivazione del codice di sicurezza



- È possibile impostare il codice di sicurezza con un numero di 4 cifre a propria scelta.
- Il codice di sicurezza non può essere visualizzato né consultato. Annotare il codice di sicurezza e conservarlo in un luogo segreto.

#### 1 Selezionare il modo codice di sicurezza

**Selezionare "MENU" > "Security Set".**

Per informazioni su come selezionare le voci del controllo funzioni, fare riferimento a <Controllo funzioni> (pagina 6).

#### 2 Accedere al modo codice di sicurezza

**Premere la manopola di controllo per almeno 1 secondo.**

Insieme a "Enter" viene anche visualizzato "[-][-][-][-]".

#### 3 Inserimento codice di sicurezza

| Tipo di operazione                           | Operazione  |
|--|---|
| Selezionare le cifre da inserire             | Premere la manopola di controllo verso destra o verso sinistra.             |
| Selezionare i numeri del codice di sicurezza | Ruotare la manopola di controllo o spingerla verso l'alto o verso il basso. |

#### 4 Confermare il codice di sicurezza

**Tenere premuta la manopola di controllo per almeno 3 secondi.**

Insieme a "Re-Enter" viene anche visualizzato "[-][-][-][-]".

#### 5 Eseguire i passaggi da 3 a 4 e reinserire il codice di sicurezza.

Viene visualizzato "Approved".

La funzione del codice di sicurezza viene attivata.



- Se viene inserito il codice sbagliato nei passaggi da 3 a 4, ripetere la procedura dal passaggio 3.

#### 6 Uscire dal modo codice di sicurezza

**Premere il tasto [FNC].**

#### Inserimento del codice di sicurezza

Il codice di sicurezza è necessario quando l'unità audio viene usata per la prima volta dopo essere stata rimossa dalla fonte di alimentazione della batteria oppure se è stato premuto il tasto di ripristino.

##### 1 Accendere l'unità.

##### 2 Eseguire i passaggi da 3 a 4 ed inserire il codice di sicurezza.

Viene visualizzato "Approved".

Ora è possibile utilizzare l'unità.

### Disattivazione del codice di sicurezza

Per disattivare la funzione del codice di sicurezza.

#### 1 Selezionare il modo codice di sicurezza

**Selezionare "MENU" > "Security Clear".**

Per i modi di selezione delle voci del controllo funzioni fare riferimento a <Controllo funzioni> (pagina 6).

#### 2 Accedere al modo codice di sicurezza

**Premere la manopola di controllo per almeno 1 secondo.**

Insieme a "Enter" viene anche visualizzato "[-][-][-][-]".

#### 3 Inserimento codice di sicurezza

| Tipo di operazione                           | Operazione  |
|--|---|
| Selezionare le cifre da inserire             | Premere la manopola di controllo verso destra o verso sinistra.             |
| Selezionare i numeri del codice di sicurezza | Ruotare la manopola di controllo o spingerla verso l'alto o verso il basso. |

#### 4 Tenere premuta la manopola di controllo per almeno 3 secondi.

Viene visualizzato "Clear".

La funzione del codice di sicurezza viene disattivata.

#### 5 Uscire dal modo codice di sicurezza

**Premere il tasto [FNC].**

## Regolazione manuale dell'orologio

### 1 Selezionare il modo di regolazione dell'orologio Selezionare "MENU" > "Clock Adjust".

Per i modi di selezione delle voci del controllo funzioni fare riferimento a <Controllo funzioni> (pagina 6).

### 2 Accedere al modo di regolazione dell'orologio Premere la manopola di controllo per almeno 1 secondo.

Il display dell'orologio lampeggia.

### 3 Regolazione dell'orologio

| Tipo di operazione                  | Operazione  |
|-------------------------------------|---|
| Selezione della voce (ore o minuti) | Premere la manopola di controllo verso destra o verso sinistra.             |
| Regolazione di ogni voce            | Ruotare la manopola di controllo o spingerla verso l'alto o verso il basso. |

### 4 Uscire dal modo di regolazione dell'orologio Premere il tasto [FNC].



- È possibile eseguire questa regolazione quando "MENU" > "SYNC" in <Controllo funzioni> (pagina 6) è impostato su "OFF".

## Regolazione della data

### 1 Selezionare il modo di regolazione della data Selezionare "MENU" > "Date Adjust".

Per i modi di selezione delle voci del controllo funzioni fare riferimento a <Controllo funzioni> (pagina 6).

### 2 Accedere al modo di regolazione della data Premere la manopola di controllo per almeno 1 secondo.

Il display della data lampeggia.

### 3 Regolazione della data

| Tipo di operazione                         | Operazione  |
|--|---|
| Selezione della voce (mese, giorno o anno) | Premere la manopola di controllo verso destra o verso sinistra.             |
| Regolazione di ogni voce                   | Ruotare la manopola di controllo o spingerla verso l'alto o verso il basso. |

### 4 Uscire dal modo di regolazione della data Premere il tasto [FNC].

## Selezione del formato della data

### 1 Selezionare il modo formato data Selezionare "MENU" > "Date Mode".

Per i modi di selezione delle voci del controllo funzioni fare riferimento a <Controllo funzioni> (pagina 6).

### 2 Accedere al modo formato data Premere la manopola di controllo per almeno 1 secondo.

Viene visualizzata la data.

### 3 Regolazione della data Ruotare la manopola di controllo. Selezionare una delle 7 voci.

### 4 Uscire dal modo formato data Premere il tasto [FNC].

*Con amplificatore LX collegato*

## Controllo dell'amplificatore

È possibile controllare l'amplificatore LX collegato all'unità.

### 1 Selezionare il modo di controllo dell'amplificatore Selezionare "MENU" > "AMP Control".

Per i modi di selezione delle voci del controllo funzioni fare riferimento a <Controllo funzioni> (pagina 6).

### 2 Accedere al modo di controllo dell'amplificatore Premere la manopola di controllo per almeno 1 secondo.

### 3 Selezionare la voce di controllo dell'amplificatore da regolare

Ruotare la manopola di controllo o spingerla verso l'alto o verso il basso.



- Per informazioni dettagliate sulla voce di controllo dell'amplificatore, vedere le istruzioni per l'uso fornite con l'amplificatore LX.

### 4 Regolare la voce di controllo dell'amplificatore Premere la manopola di controllo verso destra o verso sinistra.

### 5 Uscire dal modo di controllo dell'amplificatore Premere il tasto [FNC].

## Altre funzioni

### Impostazione del modo dimostrativo

Attivazione/disattivazione del modo dimostrativo.

#### 1 Selezionare il modo dimostrativo

Selezionare "MENU" > "DEMO Mode".

Per i modi di selezione delle voci del controllo funzioni fare riferimento a <Controllo funzioni> (pagina 6).

#### 2 Impostare il modo dimostrativo

Tenere premuta la manopola di controllo per almeno 2 secondi.

Tenendo premuto questo tasto per 2 secondi o più si commuta tra attivazione e disattivazione.

#### 3 Uscire dal modo dimostrativo

Premere il tasto [FNC].

### Frontalino antifurto

È possibile rimuovere e portare con sé il frontalino dell'unità per prevenire eventuali furti.

#### Rimozione del frontalino

##### 1 Premere il tasto di apertura.

Si apre il frontalino.

##### 2 Spingere il frontalino verso sinistra, tirarlo in avanti e rimuoverlo.

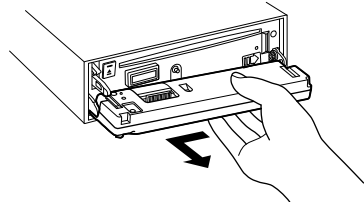

- Il frontalino è uno strumento ad alta precisione e può essere danneggiato da urti o vibrazioni.
- Tenere il frontalino nell'apposita custodia quando è rimosso.
- Non esporre il frontalino (e la relativa custodia) alla luce diretta del sole o a calore o umidità eccessivi. Evitare anche posti che si impolverano facilmente o che possono essere spruzzati con dell'acqua.

#### Attacco del frontalino

##### 1 Allineare il perno dell'unità con l'incavo del frontalino.

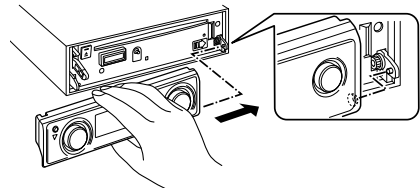

##### 2 Spingere il frontalino finché non si sente un clic.

Il frontalino è bloccato ed è possibile utilizzare l'unità.

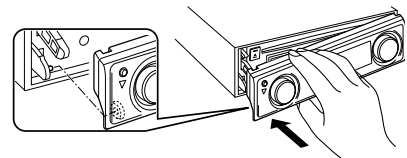

# Regolazioni dell'audio

## Controllo dell'audio

È possibile regolare le seguenti voci di controllo dell'audio;

| Voce da regolare  | Display           | Intervallo                      |
|-------------------|-------------------|---------------------------------|
| Volume posteriore | "REAR VOLUME"     | 0 — 35                          |
| Livello subwoofer | "SUBWOOFER LEVEL" | -15 — +15                       |
| Bilanciamento     | "BALANCE"         | Sinistra 15 — Destra 15         |
| Fader             | "FADER"           | Posteriore 15 —<br>Anteriore 15 |

*Uscire dal modo di controllo dell'audio (modo di controllo del volume)*

### 1 Accedere al modo di controllo dell'audio

Premere la manopola [AUD].

### 2 Selezionare la voce audio da regolare

Premere la manopola [AUD].

### 3 Regolare la voce audio

Ruotare la manopola [AUD].

### 4 Uscire dal modo di controllo dell'audio

Premere qualsiasi tasto.

Premere un tasto diverso dalla manopola [AUD] o dal tasto [▲].

## Impostazioni audio

È possibile impostare il sistema audio, ad esempio come illustrato di seguito;

| Voce da regolare  | Display      | Intervallo             |
|-------------------|--------------|------------------------|
| Offset del volume | "VOL-OFFSET" | -8 — ±0 (AUX: -8 — +8) |
| Sistema Dual Zone | "2 ZONE"     | Disattivato/attivato   |



- Offset del volume: il volume di ogni sorgente può essere impostato in modo diverso dal volume principale.
- Sistema Dual Zone

La sorgente principale e la sorgente secondaria (ingresso ausiliario) producono il canale anteriore e il canale posteriore separatamente.

- Impostare il canale della sorgente secondaria tramite "Zone2" in <Controllo funzioni> (pagina 6).
- Selezionare la sorgente principale tramite il tasto [SRC].
- Regolare il volume del canale anteriore tramite la manopola [AUD].
- Regolare il volume del canale posteriore tramite <Controllo dell'audio> (pagina 27) o tramite i tasti [▲]/[▼] sul telecomando (pagina 40).
- Il controllo dell'audio non ha effetto sulla sorgente secondaria.

### 1 Selezionare la sorgente da regolare

Premere il tasto [SRC].

### 2 Accedere al modo di impostazione dell'audio

Tenere premuta la manopola [AUD] per almeno 1 secondo.

### 3 Selezionare la voce di impostazione dell'audio da regolare

Premere la manopola [AUD].

### 4 Regolare la voce di impostazione dell'audio

Ruotare la manopola [AUD].

### 5 Uscire dal modo di impostazione dell'audio

Tenere premuta la manopola [AUD] per almeno 1 secondo.

# Impostazione del suono

## Selezione cabina

È possibile compensare il ritardo della comparsa del suono selezionando l'ambiente dai seguenti tipi di veicoli;

| Tipi di veicolo        | Display         |
|------------------------|-----------------|
| Nessuna compensazione. | "OFF"           |
| Utilitaria             | "Compact"       |
| Berlina                | "Sedan"         |
| Station-wagon          | "Wagon"         |
| Minivan                | "Minivan"       |
| SUV                    | "SUV"           |
| Furgone passeggeri     | "Passenger Van" |

### 1 Accedere al modo di selezione cabina

**Selezionare "SOUND" > "Setup" > "Cabin".**

Per informazioni su come selezionare le voci del controllo funzioni, fare riferimento a <Controllo funzioni> (pagina 6).

### 2 Selezionare il tipo di automobile

**Ruotare la manopola di controllo e premere al centro quando viene visualizzata la voce desiderata.**

Uscire dal modo di selezione cabina.



- È possibile compensare le distanze in dettaglio utilizzando la funzione <DTA> (pagina 29).

## Impostazione dell'altoparlante

La frequenza crossover degli altoparlanti viene impostata automaticamente quando si seleziona una delle seguenti voci per la posizione e l'ingombro di ogni altoparlante;

| Voce                              | Intervallo   |
|-----------------------------------|--|
| Ingombro altoparlante anteriore   | "0.E.M.", "10cm", "13cm", "16cm", "17cm", "18cm", "4x6", "5x7", "6x8", "6x9", "7x10"         |
| Posizione altoparlante anteriore  | "Door", "On Dash", "Under Dash"  |
| Ingombro altoparlante tweeter     | "None", "Use"  |
| Ingombro altoparlante posteriore  | "None", "0.E.M.", "10cm", "13cm", "16cm", "17cm", "18cm", "4x6", "5x7", "6x8", "6x9", "7x10" |
| Posizione altoparlante posteriore | "Door", "Rear Deck"<br>"Minivan", "Passenger Van":<br>"2nd Row", "3rd Row"                   |
| Ingombro altoparlante subwoofer   | "None", "16cm", "20cm", "25cm", "30cm", "38cm Over"  |

### 1 Accedere al modo di impostazione degli altoparlanti

**Selezionare "SOUND" > "Setup" > "Speaker".**

Per informazioni su come selezionare le voci del controllo funzioni, fare riferimento a <Controllo funzioni> (pagina 6).

### 2 Selezionare l'altoparlante da impostare

| Impostazione dell'altoparlante | Display |
|--------------------------------|---------|
| Altoparlante frontale          | "FRONT" |
| Altoparlante posteriore        | "REAR"  |
| Subwoofer                      | "SUB W" |

**Ruotare la manopola di controllo.**

### 3 Selezionare la voce da impostare

| Voce    | Panoramica impostazioni  |
|---------|--|
| "FRONT" | >"SIZE" Ingombro altoparlante anteriore<br>>"LOCATION" Posizione altoparlante anteriore<br>>"TWEETER" Selezione altoparlante tweeter |
| "REAR"  | >"SIZE" Ingombro altoparlante posteriore<br>>"LOCATION" Posizione altoparlante posteriore  |
| "SUB W" | >"SIZE" Ingombro altoparlante subwoofer  |

**Spingere la manopola di controllo verso l'alto o verso il basso.**

### 4 Impostare il valore

**Ruotare la manopola di controllo.**

### 5 Ripetere i passi da 2 a 4 per completare l'impostazione degli altoparlanti.

### 6 Uscire dal modo di impostazione degli altoparlanti

**Premere il tasto [FNC].**

## Impostazione DTA (Digital Time Alignment)

Regolazione file del valore di compensazione della posizione dell'altoparlante specificato in <Selezione cabina> (pagina 28).

### 1 Accedere al modo di impostazione DTA Selezionare "SOUND" > "Setup" > "DTA".

Per informazioni su come selezionare le voci del controllo funzioni, fare riferimento a <Controllo funzioni> (pagina 6).

### 2 Selezionare l'altoparlante da impostare

| Impostazione dell'altoparlante | Display |
|--------------------------------|---------|
| Altoparlante frontale          | "Front" |
| Altoparlante posteriore        | "Rear"  |
| Subwoofer                      | "SW"    |

Ruotare la manopola di controllo.

### 3 Impostare il valore di compensazione della posizione dell'altoparlante Ruotare la manopola di controllo e premere al centro quando viene visualizzato il valore desiderato.

Regolare tra 0 e 440 cm.

Per informazioni su come impostare il valore di compensazione, vedere "DTA" in <Glossario menu> (pagina 44).

Uscire dal modo di impostazione DTA.

## Impostazione X'Over

Regolazione precisa dei seguenti valori di impostazione corrispondenti ai valori di crossover impostati nella sezione <Impostazione degli altoparlanti> (pagina 28);

| Voce da regolare  | Display | Intervallo   |
|---|---------|--|
| Filtro passa alto anteriore, filtro passa alto posteriore                         | "FC"    | Through, 30, 40, 50, 60, 70, 80, 90, 100, 120, 150, 180, 220, 250 (Hz) |
| Pendenza passa alto anteriore, pendenza passa alto posteriore, pendenza subwoofer | "SLOPE" | -6, -12, -18, -24 dB/Oct   |
| Filtro passa basso subwoofer  | "FC"    | 30, 40, 50, 60, 70, 80, 90, 100, 120, 150, 180, 220, 250, Through (Hz) |
| Fase subwoofer  | "PHASE" | Inverso (180°)/ Normale (0°)   |

### 1 Accedere al modo di impostazione X'Over Selezionare "SOUND" > "Setup" > "X'Over".

Per informazioni su come selezionare le voci del controllo funzioni, fare riferimento a <Controllo funzioni> (pagina 6).

### 2 Selezionare l'altoparlante da impostare

| Impostazione dell'altoparlante | Display     |
|--------------------------------|-------------|
| Altoparlante frontale          | "Front"     |
| Altoparlante posteriore        | "Rear"      |
| Subwoofer                      | "Subwoofer" |

Ruotare la manopola di controllo e premere al centro quando viene visualizzata la voce desiderata.

### 3 Selezionare la voce da impostare

| Voce        | Panoramica impostazioni |                                |
|-------------|-------------------------|--------------------------------|
| "Front"     | >"FC"                   | Filtro passa alto anteriore    |
|             | >"SLOPE"                | Pendenza passa alto anteriore  |
| "Rear"      | >"FC"                   | Filtro passa alto posteriore   |
|             | >"SLOPE"                | Pendenza passa alto posteriore |
| "Subwoofer" | >"FC"                   | Filtro passa basso subwoofer   |
|             | >"SLOPE"                | Pendenza subwoofer             |
|             | >"PHASE"                | Fase subwoofer                 |

Spingere la manopola di controllo verso l'alto o verso il basso.

### 4 Impostare il valore X'Over

Ruotare la manopola di controllo.

### 5 Ripetere i passi da 2 a 4 per completare l'impostazione X'Over.

### 6 Uscire dal modo di impostazione X'Over Premere il tasto [FNC].

# Impostazione del suono

## Selezione della curva di equalizzazione preimpostata

È possibile selezionare i seguenti tipi di curva di equalizzazione;

| Curva di equalizzazione       | Display   |
|-------------------------------|-----------|
| Naturale                      | "Natural" |
| Utente*                       | "User"    |
| Rock                          | "Rock"    |
| Pop                           | "Pops"    |
| Leggera                       | "Easy"    |
| Top 40                        | "Top 40"  |
| Jazz                          | "Jazz"    |
| Gioco                         | "Game"    |
| iPod (solo con sorgente iPod) | "iPod"    |

\* Viene richiamata la curva di equalizzazione impostata nella sezione <Controllo manuale equalizzatore>.

### 1 Accedere al modo di equalizzazione preimpostata

Selezionare "SOUND" > "Control" > "EQ" > "Preset Equalizer".

Per informazioni su come selezionare le voci del controllo funzioni, fare riferimento a <Controllo funzioni> (pagina 6).

### 2 Selezionare la curva di equalizzazione Ruotare la manopola di controllo e premere al centro quando viene visualizzata la voce desiderata.

Se "iPod" è selezionato, è possibile scegliere tra 22 tipi di curva di equalizzazione diversi per l'iPod. Uscire dal modo di equalizzazione preimpostata.

#### Selezionare la curva di equalizzazione per l'iPod

##### 1. Accedere al modo equalizzatore dell'iPod

Premere il pulsante di controllo.

##### 2. Selezionare la curva di equalizzazione per l'iPod

Ruotare la manopola di controllo e premere al centro quando viene visualizzata la voce desiderata.

Uscire dal modo di equalizzazione preimpostata.



- È possibile selezionarne una per ogni sorgente.

## Controllo manuale equalizzatore

È possibile regolare le seguenti voci del controllo equalizzatore;

| Voce da regolare    | Display  | Intervallo   |
|---------------------|----------|--------------|
| Banda 1             | "BAND1"  | 62,5 Hz      |
| Banda 2             | "BAND2"  | 250 Hz       |
| Banda 3             | "BAND3"  | 1 kHz        |
| Banda 4             | "BAND4"  | 4 kHz        |
| Banda 5             | "BAND5"  | 16 kHz       |
| Livello della banda | "GAIN"   | -9 – +9 dB   |
| Effetto basso*      | "EFFECT" | "ON" / "OFF" |

\*Può essere impostato solo per "BAND1".

### 1 Accedere al modo controllo manuale equalizzatore

Selezionare "SOUND" > "Control" > "EQ" > "Manual Equalizer".

Per informazioni su come selezionare le voci del controllo funzioni, fare riferimento a <Controllo funzioni> (pagina 6).

### 2 Selezionare la banda da impostare Ruotare la manopola di controllo.

### 3 Selezionare la voce da impostare Spingere la manopola di controllo verso l'alto o verso il basso.

Spostare il cursore ">" sulla voce desiderata.

### 4 Impostare il valore Ruotare la manopola di controllo.

### 5 Ripetere i passi da 2 a 4 per completare l'impostazione della curva di equalizzazione.

Per cambiare la banda, spostare il cursore ">" su "band#".

### 6 Uscire dal modo controllo manuale equalizzatore Premere il tasto [FNC].



- Se "iPod" è selezionato nella sezione <Selezione della curva di equalizzazione preimpostata> (pagina 30), il controllo manuale equalizzatore è disattivato.
- È possibile selezionarne una per ogni sorgente.

## Selezione posizione preimpostata

In base alla posizione d'ascolto, selezionare la posizione dalle seguenti impostazioni, in modo che la posizione normale dell'ambiente sonoro possa essere compensata in base alla posizione selezionata;

| Posizione di compensazione  | Intervallo    |
|-----------------------------|---------------|
| Nessuna compensazione.      | "ALL"         |
| Posizione frontale sinistra | "Front-Left"  |
| Posizione frontale destra   | "Front-Right" |
| Posizione frontale          | "Front"       |

### 1 Accedere al modo di impostazione della posizione preimpostata

Selezionare "SOUND" > "Control" > "Position" > "Preset Position".

Per informazioni su come selezionare le voci del controllo funzioni, fare riferimento a <Controllo funzioni> (pagina 6).

### 2 Selezionare la posizione da compensare

Ruotare la manopola di controllo.

### 3 Uscire dal modo di impostazione della posizione preimpostata

Premere il tasto [FNC].

## Impostazione manuale della posizione

Regolazione precisa del valore specificato nella selezione posizione preimpostata per altoparlante.

### 1 Accedere al modo di impostazione manuale della posizione

Selezionare "SOUND" > "Control" > "Position" > "Manual Position".

Per informazioni su come selezionare le voci del controllo funzioni, fare riferimento a <Controllo funzioni> (pagina 6).

### 2 Selezionare l'altoparlante da impostare

| Voce              | Panoramica impostazioni                 |
|-------------------|---|
| "FRONT" / "L"     | Altoparlante anteriore sinistro         |
| "FRONT" / "R"     | Altoparlante anteriore destro           |
| "REAR" / "L"      | Altoparlante posteriore sinistro        |
| "REAR" / "R"      | Altoparlante posteriore destro          |
| "SUBWOOFER" / "L" | Subwoofer sinistro                      |
| "SUBWOOFER" / "R" | Subwoofer destro                        |
| "INITIAL"         | Inizializzare i valori di impostazione. |

Spingere la manopola di controllo verso l'alto o verso il basso.

### 3 Impostare il valore

Ruotare la manopola di controllo.

Regolare tra 0 e 170 cm.

Tenere premuta la manopola di controllo per almeno 1 secondo per eseguire il comando "INITIAL".

### 4 Uscire dal modo di impostazione manuale della posizione

Premere il tasto [FNC].

# Impostazione del suono

## Memoria di preselezione audio

Registrazione dell'impostazione dei valori di controllo del suono.

### 1 Impostazione del controllo del suono

Fare riferimento ai seguenti passaggi per impostare il controllo del suono.

- Selezione cabina (pagina 28)
- Impostazione dell'altoparlante (pagina 28)
- Impostazione DTA (Digital Time Alignment) (pagina 29)
- Impostazione X'Over (pagina 29)
- Controllo manuale equalizzatore (pagina 30)
- Selezione posizione preimpostata (pagina 31)
- Impostazione manuale della posizione (pagina 31)

### 2 Accedere al modo memoria di preselezione audio Selezionare "SOUND" > "Preset" > "Memory".

Per i modi di selezione delle voci del controllo funzioni fare riferimento a <Controllo funzioni> (pagina 6).

### 3 Selezionare il numero da memorizzare

**Ruotare la manopola di controllo e premere al centro quando viene visualizzato il numero desiderato.**

### 4 Ruotare la manopola di controllo per selezionare "YES", quindi premere la manopola di controllo.

Viene visualizzato "Memory Completed".

### 5 Uscire dal modo memoria di preselezione audio Premere il tasto [FNC].



- Registrare 6 coppie di memorie di preselezione audio.
- Numero "1": Alla pressione del tasto di ripristino, tutte le fonti avranno il valore d'impostazione registrato.
- Numero "1" e "2": Non è possibile cancellare la memoria tramite il tasto di ripristino.
- Questa funzione non può essere registrata se l'equalizzatore dell'iPod è impostato in <Selezione della curva di equalizzazione preimpostata> (pagina 30).

## Richiamo delle preselezioni audio

Richiamo delle impostazioni del suono registrate con <Memoria di preselezione audio> (pagina 32).

### 1 Selezionare la sorgente

**Premere il tasto [SRC].**

### 2 Accedere al modo di richiamo della preselezione audio

**Selezionare "SOUND" > "Preset" > "Recall".**

Per i modi di selezione delle voci del controllo funzioni fare riferimento a <Controllo funzioni> (pagina 6).

### 3 Selezionare il numero da richiamare dalla memoria

**Ruotare la manopola di controllo e premere al centro quando viene visualizzato il numero desiderato.**

### 4 Ruotare la manopola di controllo per selezionare "YES", quindi premere la manopola di controllo.

Viene visualizzato "Recall Completed".

### 5 Uscire dal modo di richiamo della preselezione audio

**Premere il tasto [FNC].**



- La voce "User" in <Selezione della curva di equalizzazione preimpostata> (pagina 30) viene impostata sul valore richiamato.
- La curva di equalizzazione viene impostata sul valore richiamato dalla sorgente selezionata.

# Controllo preferiti

## Memoria di preselezione dei preferiti

Registrazione della procedura operativa per selezionare la propria stazione di radiodiffusione preferita o gli elenchi di riproduzione/artisti dell'iPod, ecc.

### 1 Visualizzare una voce tra i preferiti

| Sorgente          | Voci registrabili  |
|-------------------|--|
| Sintonizzatore    | Memoria di preselezione  |
| iPod              | Schermata degli elenchi di selezione per elenchi di riproduzione/artisti/album, ecc. |
| Telefono vivavoce | Recupero numero di telefono.   |

“FAV” viene visualizzato quando è possibile registrare la procedura operativa.

### Impostazione dell'iPod

Si può registrare l'elenco desiderato nella prima gerarchia.

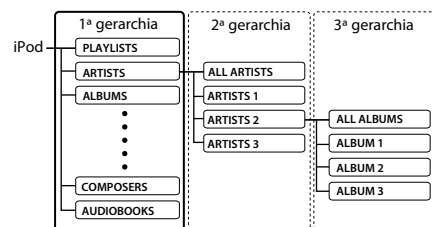

### 2 Accedere al modo memoria di preselezione dei preferiti

Tenere premuto il tasto [Q] per almeno 1 secondo.

### 3 Selezionare il numero da memorizzare

Ruotare la manopola di controllo.

### 4 Inserire la preselezione dei preferiti nella memoria

Premere la manopola di controllo.

### Annullamento del modo memoria di preselezione dei preferiti

Premere il tasto [Q].



- La registrazione della procedura operativa di un numero preselezionato esistente sovrascrive la procedura esistente.
- Registrare 6 coppie di memorie di preselezione dei preferiti. Non è possibile cancellare la memoria tramite il tasto di ripristino.
- La stessa operazione di salvataggio nella memoria può essere utilizzata per “MENU”, “SETUP” e “SOUND” nella sezione <Controllo funzioni> (pagina 6). Tuttavia, alcune sorgenti selezionate al momento non possono essere richiamate. Per informazioni sulle sorgenti disponibili, vedere la colonna Condizione nella sezione <Controllo funzioni>.
- Se le voci nella seconda gerarchia o in quella più bassa sono cambiate, l'elenco nell'iPod viene modificato aggiungendo o eliminando i brani secondo la registrazione dei PREFERITI. Per questo motivo l'elenco

registrato in questa unità sarà diverso da quello presente nell'iPod. La registrazione dei PREFERITI deve essere nuovamente eseguita dopo aver modificato le voci nell'iPod.

## Richiamo della preselezione dei preferiti

Recupero di una voce registrata in Preferiti.

### 1 Accedere al modo di richiamo della preselezione dei preferiti

Ruotare la manopola di controllo.

### 2 Selezionare il numero da richiamare nella memoria dei preferiti

Ruotare la manopola di controllo.

### 3 Richiamare la preselezione dei preferiti

Premere la manopola di controllo.

### Annullamento del modo di richiamo della preselezione dei preferiti

Ruotare la manopola di controllo per selezionare “Return”, quindi premere la manopola di controllo.



- Quando l'iPod è selezionato come sorgente, viene visualizzata la schermata degli elenchi di selezione per elenchi di riproduzione/artisti/album, ecc.. I brani non verranno riprodotti automaticamente.

## Eliminazione della memoria di preselezione dei preferiti

Eliminazione di una voce registrata in Preferiti.

### 1 Accedere al modo di eliminazione della memoria di preselezione dei preferiti

Selezionare “MENU” > “Favorite Delete”.

Per informazioni su come selezionare le voci del controllo funzioni, fare riferimento a <Controllo funzioni> (pagina 6).

### 2 Accedere al modo di eliminazione della memoria di preselezione dei preferiti

Tenere premuta la manopola di controllo per almeno 1 secondo.

### 3 Selezionare il numero da eliminare

Ruotare la manopola di controllo e premere al centro quando viene visualizzato il numero desiderato.

Viene visualizzato “Delete?”.

Selezionare “ALL” se si vuole eliminare tutto.

### 4 Ruotare la manopola di controllo per selezionare “YES”, quindi premere la manopola di controllo.

Viene visualizzato “Completed”.

Uscire dal modo di eliminazione della memoria di preselezione dei preferiti.

# Controllo preferiti

## **Impostazione del nome per i preferiti**

Assegnazione di un nome alla memoria di preselezione registrata in Preferiti.

### **1 Accedere al modo di richiamo delle preselezioni**

Ruotare la manopola di controllo.

### **2 Recuperare la memoria di preselezione da modificare**

Ruotare la manopola di controllo.

### **3 Accedere al modo di impostazione del nome per i preferiti**

Tenere premuta la manopola di controllo per almeno 1 secondo.

Selezionare il display "FAVORITE NAME SET".

### **4 Introdurre il nome**

| Tipo di operazione  | Operazione  |
|---|---|
| Spostare il cursore alla posizione di inserimento carattere | Premere la manopola di controllo verso destra o verso sinistra.             |
| Selezionare il tipo di carattere*                           | Premere la manopola di controllo.   |
| Selezionare i caratteri                                     | Ruotare la manopola di controllo o spingerla verso l'alto o verso il basso. |

\* Ogni volta che si preme la manopola, il tipo di carattere commuta tra i tipi indicati nella tabella di seguito.

| Tipo di carattere | Lettere maiuscole<br>Lettere minuscole<br>Numeri e simboli |
|-------------------|--|
|-------------------|--|

### **5 Uscire dal modo di impostazione del nome per i preferiti**

Spingere la manopola di controllo verso destra o verso sinistra per selezionare "ENTER", quindi premere la manopola di controllo.

### **Annullamento dell'impostazione del nome per i preferiti**

Premere il tasto [FNC].

## Impostazione Bluetooth

### Registrazione di un dispositivo Bluetooth

Per poter usare il proprio dispositivo Bluetooth (cellulare) con questa unità, è necessario registrarlo (accoppiamento). È possibile registrare fino ad un massimo di cinque dispositivi Bluetooth in questa unità.

#### Registrazioni da dispositivi Bluetooth

**1** Accendere l'unità di controllo.

**2** Avviare la registrazione di un'unità azionando il dispositivo Bluetooth.

Dal dispositivo Bluetooth, registrare l'unità vivavoce (accoppiamento). Selezionare "KENWOOD BT CD/R-2P2" / "KENWOOD BT200" dall'elenco delle unità collegate.

**3** Inserire un codice PIN

Inserire il codice PIN registrato come illustrato nella sezione <Registrazione del codice PIN> (pagina 36).

Verificare sul dispositivo Bluetooth che la registrazione sia stata completata.

**4** Dal dispositivo Bluetooth avviare la connessione in vivavoce.

#### Quando si registra da questa unità

**1** Selezionare il modo di registrazione del dispositivo Bluetooth

Selezionare "MENU" > "Device Regist".

Per informazioni su come selezionare le voci del controllo funzioni, fare riferimento a <Controllo funzioni> (pagina 6).

**2** Accedere al modo di registrazione del dispositivo Bluetooth

Premere la manopola di controllo per almeno 1 secondo.

Ricerca del dispositivo Bluetooth.

Al termine della ricerca, viene visualizzato "Finished".

**3** Selezionare il dispositivo Bluetooth

Ruotare la manopola di controllo e premere al centro quando viene visualizzato il dispositivo Bluetooth desiderato.

**4** Inserire il codice PIN

| Tipo di operazione            | Operazione  |
|-------------------------------|---|
| Selezionare i numeri.         | Ruotare la manopola di controllo o spingerla verso l'alto o verso il basso. |
| Passare al numero successivo. | Spingere la manopola di controllo verso destra.                             |
| Cancellare l'ultimo numero.   | Spingere la manopola di controllo verso sinistra.                           |

**5** Trasmettere il codice PIN

Premere la manopola di controllo per almeno 1 secondo.

Se viene visualizzato "Pairing Success", la registrazione è completata.

**6** Tornare all'elenco dispositivi

Premere la manopola di controllo.

**7** Uscire dal modo di registrazione del dispositivo Bluetooth

Premere il tasto [FNC].



- Questa unità consente di inserire fino ad 8 numeri come codice PIN. Se non è possibile inserire un codice PIN da questa unità, è possibile inserirlo dal dispositivo Bluetooth.
- Se sono registrati 5 o più dispositivi Bluetooth, non è possibile registrare un altro dispositivo Bluetooth.
- Se viene visualizzato un messaggio di errore anche se il PIN è corretto, utilizzare la procedura descritta alla sezione <Registrazione di un dispositivo Bluetooth speciale> (pagina 35).

### Registrazione di un dispositivo Bluetooth speciale

Consente la registrazione di un dispositivo speciale che non può essere registrato con la normale procedura di registrazione (accoppiamento).

**1** Selezionare il modo di registrazione del dispositivo speciale

Selezionare "MENU" > "SPCL DVC Select".

Per informazioni su come selezionare le voci del controllo funzioni, fare riferimento a <Controllo funzioni> (pagina 6).

**2** Accedere al modo di registrazione del dispositivo speciale

Premere la manopola di controllo per almeno 1 secondo.

Viene visualizzato un elenco.

**3** Selezionare un nome dispositivo

Ruotare la manopola di controllo e premere al centro quando viene visualizzato il nome del dispositivo desiderato.

Se viene visualizzato "Completed", la registrazione è completata.

**4** Seguire la procedura indicata alla sezione <Registrazione di un dispositivo Bluetooth> (pagina 35) e completare la registrazione (accoppiamento).

**Annullamento del modo di registrazione del dispositivo speciale**

Tenere premuto il tasto [FNC] per almeno 1 secondo.



- Se il nome del dispositivo non è nell'elenco, selezionare "Other Phones".

## Impostazione Bluetooth

### Registrazione del codice PIN

Dal dispositivo Bluetooth, indicare il codice PIN necessario per la registrazione di questa unità.

#### 1 Selezionare il modo di modifica del codice PIN Selezionare "MENU" > "PIN Code Edit".

Per informazioni su come selezionare le voci del controllo funzioni, fare riferimento a <Controllo funzioni> (pagina 6).

#### 2 Accedere al modo di modifica del codice PIN Premere la manopola di controllo per almeno 1 secondo.

Viene visualizzata l'impostazione corrente del codice PIN.

#### 3 Inserire il codice PIN

| Tipi di operazione            | Operazione  |
|-------------------------------|---|
| Selezionare i numeri.         | Ruotare la manopola di controllo o spingerla verso l'alto o verso il basso. |
| Passare al numero successivo. | Spingere la manopola di controllo verso destra.                             |
| Cancellare l'ultimo numero.   | Spingere la manopola di controllo verso sinistra.                           |

#### 4 Registrare un codice PIN

Premere la manopola di controllo per almeno 1 secondo.

Se viene visualizzato "Completed", la registrazione è completata.

#### 5 Uscire dal modo di modifica del codice PIN Premere il tasto [FNC].



- Il valore predefinito è "0000".
- È possibile inserire un codice PIN di massimo 8 cifre.

### Download della rubrica telefonica

Scaricare su questa unità i dati della rubrica telefonica del telefono cellulare in modo da poter usare la rubrica.

#### Per scaricare i dati automaticamente

Se il telefono cellulare supporta una funzione di sincronizzazione rubrica, la rubrica viene scaricata automaticamente dopo il collegamento Bluetooth.



- Potrebbe essere necessario regolare l'impostazione nel telefono cellulare.
- Se è impossibile trovare dati rubrica nell'unità nonostante venga visualizzato il display di completamento operazione, il telefono cellulare potrebbe non supportare il download automatico dei dati rubrica. In questo caso, tentare il download manuale.

#### Per scaricare i dati manualmente dal telefono cellulare

#### 1 Dal telefono cellulare, terminare la connessione vivavoce.

#### 2 Dal telefono cellulare, inviare i dati della rubrica telefonica a questa unità

Dal telefono cellulare, scaricare i dati della rubrica telefonica su questa unità.

- Durante il download:  
Viene visualizzato "Downloading".
- Dopo il completamento del download:  
Viene visualizzato "Completed".

#### 3 Dal telefono cellulare, avviare la connessione vivavoce.

#### Per cancellare il messaggio di completamento del download

Premere qualsiasi tasto.



- È possibile registrare fino a 1000 numeri di telefono per ogni telefono cellulare registrato.
- È possibile registrare fino a 32 cifre per ogni numero di telefono e ogni nome può contenere fino a 50\* caratteri. (\* 50: Numero di caratteri alfabetici. È possibile inserire un numero inferiore di caratteri, a seconda del tipo di caratteri.)
- Per annullare il download dei dati rubrica, azionare il telefono cellulare.

### Selezione del dispositivo Bluetooth da collegare

Se sono stati registrati due o più dispositivi Bluetooth, è necessario selezionare il dispositivo Bluetooth da usare.

#### 1 Selezionare il modo di selezione del dispositivo Bluetooth

##### Telefono cellulare

Selezionare "MENU" > "Phone Selection".

##### Letture audio

Selezionare "MENU" > "Audio Selection".

Per informazioni su come selezionare le voci del controllo funzioni, fare riferimento a <Controllo funzioni> (pagina 6).

#### 2 Accedere al modo di selezione del dispositivo Bluetooth

Premere la manopola di controllo per almeno 1 secondo.

Viene visualizzato "(nome)".

#### 3 Selezionare il dispositivo Bluetooth Ruotare la manopola di controllo.

#### 4 Impostare il dispositivo Bluetooth Spingere la manopola di controllo verso destra o verso sinistra.

Viene visualizzato "\* (nome)" o "- (nome)".

"\*": Il dispositivo Bluetooth selezionato è occupato.

"-": Il dispositivo Bluetooth selezionato è nel modo di attesa.

" " (spazio vuoto): Il dispositivo Bluetooth selezionato è deselezionato.

## 5 Uscire dal modo di selezione del dispositivo

### Bluetooth

Premere il tasto [FNC].



- Se è già selezionato un telefono cellulare, deselectionarlo, quindi selezionarne un altro.
- Se non è possibile selezionare un dispositivo utilizzando il lettore audio, collegare il dispositivo al lettore audio.

## Eliminazione di un dispositivo Bluetooth registrato

È possibile eliminare un dispositivo Bluetooth registrato.

### 1 Selezionare il modo di eliminazione del dispositivo Bluetooth

Selezionare "MENU" > "Device Delete".

Per informazioni su come selezionare le voci del controllo funzioni, fare riferimento a <Controllo funzioni> (pagina 6).

### 2 Accedere al modo di eliminazione del dispositivo Bluetooth

Premere la manopola di controllo per almeno 1 secondo.

Viene visualizzato "(nome)".

### 3 Selezionare il dispositivo Bluetooth

Ruotare la manopola di controllo.

### 4 Eliminare il dispositivo Bluetooth selezionato

Premere la manopola di controllo.

### 5 Ruotare la manopola di controllo per selezionare "YES", quindi premere la manopola di controllo.

Viene visualizzato "Delete".

### 6 Uscire dal modo di eliminazione del dispositivo Bluetooth

Premere il tasto [FNC].



- Eliminando un telefono cellulare registrato vengono eliminati anche la rubrica, il registro chiamate, i messaggi SMS e le etichette vocali.

## Visualizzazione della versione del firmware

Visualizza la versione del firmware di questa unità.

### 1 Accedere al modo di aggiornamento del firmware Bluetooth

Selezionare "MENU" > "BT F/W Update".

Per informazioni su come selezionare le voci del controllo funzioni, fare riferimento a <Controllo funzioni> (pagina 6).

### 2 Accedere al modo di aggiornamento del firmware Bluetooth

Premere la manopola di controllo per almeno 1 secondo.

Viene visualizzata la versione del firmware.

### 3 Uscire dal modo di aggiornamento del firmware Bluetooth

Premere il tasto [FNC].



- Per informazioni su come aggiornare il firmware, consultare il nostro sito Web.  
<http://www.kenwood.com/bt/information/>

## Impostazione Bluetooth

### Aggiunta di un comando di chiamata vocale

Consente di aggiungere un'etichetta vocale alla rubrica per le chiamate vocali. È possibile registrare fino ad un massimo di 35 etichette vocali.

#### 1 Selezionare il modo di modifica nome rubrica

**Selezionare "BT" > "Voice Tag" > "PB Name Edit".**

Per informazioni su come selezionare le voci del controllo funzioni, fare riferimento a <Controllo funzioni> (pagina 6).

#### 2 Accedere al modo di modifica nome rubrica

**Premere la manopola di controllo.**

#### 3 Cercare il nome da registrare

Selezionare il nome da registrare facendo riferimento al passo 4 in <Chiamare un numero memorizzato in rubrica> (pagina 21).

Se è già stata registrata un'etichetta vocale per un nome, "\*" viene visualizzato prima del nome.

#### 4 Selezionare un modo

**Ruotare la manopola di controllo.**

| Display           | Operazione                      |
|-------------------|---------------------------------|
| "PB Name Regist"  | Registrare un'etichetta vocale. |
| "PB Name Check"*  | Riprodurre un'etichetta vocale. |
| "PB Name Delete"* | Eliminare un'etichetta vocale.  |
| "Return"          | Tornare al passaggio 2.         |

\* Viene visualizzato esclusivamente quando si seleziona un nome per il quale è già stata registrata un'etichetta vocale.

#### Selezionare "PB Name Regist" (Registra)

#### 5 Registrare un'etichetta vocale (primo)

**Premere la manopola di controllo.**

Viene visualizzato "Enter Voice 1".

Quando viene emesso un segnale acustico, pronunciare un'etichetta vocale entro 2 secondi.

#### 6 Confermare l'etichetta vocale (secondo)

**Premere la manopola di controllo.**

Viene visualizzato "Enter Voice 2".

Quando viene emesso un segnale acustico, pronunciare la stessa etichetta vocale del passaggio 4 entro 2 secondi.

Viene visualizzato "Completed".

#### 7 Terminare la registrazione

**Premere la manopola di controllo.**

Tornare al passaggio 2. È possibile registrare consecutivamente un'altra etichetta vocale.



• Se risulta impossibile riconoscere la voce, viene visualizzato un messaggio. Premendo la manopola di controllo è possibile riprovare l'input vocale. (pagina 52)

#### Selezionare "PB Name Check" (Riproduci)

#### 5 Premere la manopola di controllo.

Riprodurre la voce registrata e tornare al passaggio 2.

#### Selezionare "PB Name Delete" (Elimina)

#### 5 Eliminare un'etichetta vocale

**Premere la manopola di controllo.**

#### 6 Ruotare la manopola di controllo per selezionare "YES", quindi premere la manopola di controllo.

#### Uscire dal modo di modifica nome rubrica

**Premere il tasto [FNC].**



• Non viene emesso alcun audio durante la registrazione di etichette vocali.

### Impostazione di un comando vocale per categoria

Consente di aggiungere un'etichetta vocale alle categorie (tipi) di numeri di telefono per chiamate vocali.

#### 1 Selezionare il modo di modifica del tipo di numero di telefono

**Selezionare "BT" > "Voice Tag" > "PN Type Edit".**

Per informazioni su come selezionare le voci del controllo funzioni, fare riferimento a <Controllo funzioni> (pagina 6).

#### 2 Accedere al modo di modifica del tipo di numero di telefono

**Premere la manopola di controllo.**

#### 3 Selezionare la categoria (tipo) che si desidera impostare

**Ruotare la manopola di controllo e premere al centro quando viene visualizzato il nome della categoria desiderata.**

"General" / "Home" / "Office" / "Mobile" / "Other"

#### 4 Selezionare un modo

**Ruotare la manopola di controllo.**

| Display           | Operazione                      |
|-------------------|---------------------------------|
| "PN Type Regist"  | Registrare un'etichetta vocale. |
| "PN Type Check"*  | Riprodurre un'etichetta vocale. |
| "PN Type Delete"* | Eliminare un'etichetta vocale.  |
| "Return"          | Tornare al passaggio 2.         |

\* Viene visualizzato esclusivamente quando si seleziona un nome per il quale è già stata registrata un'etichetta vocale.

#### 5 Registrare la categoria (tipo) seguendo i passi da 5 a 7 nella sezione <Aggiunta di un comando di chiamata vocale> (pagina 38).

#### 6 Uscire dal modo di modifica del tipo di numero di telefono

**Premere il tasto [FNC].**



- Impostare l'etichetta vocale per tutte le 5 categorie. Se l'etichetta vocale non viene registrata per tutte le categorie, potrebbe non essere possibile richiamare la rubrica tramite comando vocale.

## SMS (Short Message Service)

I messaggi SMS arrivati sul telefono cellulare vengono visualizzati sul ricevitore.

Viene visualizzato un messaggio appena arrivato.



- Per evitare di provocare incidenti stradali, si raccomanda al conducente di non leggere i messaggi SMS durante la guida.

### Quando arriva un nuovo messaggio

Viene visualizzato "SMS Received".

Il messaggio può essere eliminato dal display con un'azione qualsiasi.

### Visualizzazione del messaggio SMS

#### 1 Selezionare il modo cartella di SMS in arrivo Selezionare "BT" > "SMS" > "SMS Inbox".

Per informazioni su come selezionare le voci del controllo funzioni, fare riferimento a <Controllo funzioni> (pagina 6).

#### 2 Accedere al modo cartella di SMS in arrivo Premere la manopola di controllo.

Viene visualizzato un elenco di messaggi.

#### 3 Selezionare un messaggio

**Ruotare la manopola di controllo.**

Ogni volta che si spinge la manopola di controllo verso destra o verso sinistra si passa dal numero di telefono o nome alla data di ricezione del messaggio.

#### 4 Visualizzare il messaggio

**Premere la manopola di controllo.**

Se si ruota la manopola di controllo, si scorre il messaggio.

Se si preme di nuovo la manopola di controllo, si ritorna alla schermata dell'elenco dei messaggi.

#### 5 Uscire dal modo cartella di SMS in arrivo

**Premere il tasto [FNC].**



- I messaggi da leggere vengono visualizzati all'inizio dell'elenco. Gli altri messaggi vengono visualizzati nell'ordine di ricezione.
- Non è possibile visualizzare messaggi SMS ricevuti quando il telefono cellulare non è collegato con Bluetooth. Scaricare il messaggio SMS.
- Non è possibile visualizzare il messaggio SMS durante il download dello stesso.

## Download di messaggi SMS

Consente di scaricare i messaggi di testo (SMS) arrivati al cellulare in modo da poterli leggere su quest'unità.

### 1 Selezionare il modo di download SMS

**Selezionare "BT" > "SMS" > "SMS Download".**

Per informazioni su come selezionare le voci del controllo funzioni, fare riferimento a <Controllo funzioni> (pagina 6).

### 2 Accedere al modo di download SMS

**Premere la manopola di controllo.**

Viene visualizzato un elenco di messaggi.

### 3 Iniziare il download

**Premere la manopola di controllo.**

Viene visualizzato "SMS Downloading".

Al termine del download, viene visualizzato "Completed".

### 4 Uscire dal modo di download SMS

**Premere il tasto [FNC].**



- Il telefono cellulare deve supportare la trasmissione di SMS tramite Bluetooth. Potrebbe essere necessario regolare l'impostazione nel telefono cellulare. Se il telefono cellulare non supporta la funzione SMS, la voce download SMS nel modo Controllo funzioni non viene visualizzata.
- Quando si scaricano messaggi SMS dal telefono cellulare, i messaggi da leggere nel telefono vengono aperti sull'unità.
- È possibile scaricare fino a 75 messaggi SMS già letti e non ancora letti rispettivamente.

## Funzionamento di base del telecomando

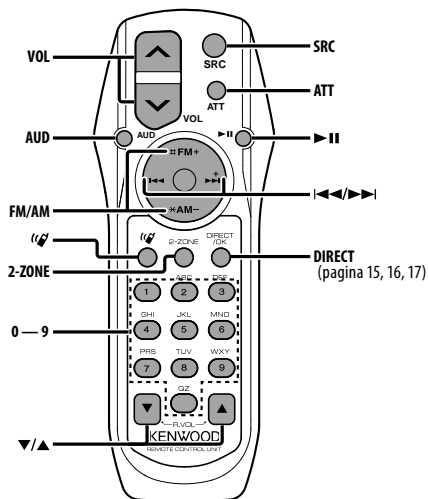

### Sorgente sintonizzatore

- Selezione della banda [FM] / [AM]
- Selezione della stazione [1-6]
- Richiamo delle stazioni preselezionate [1] — [6]

### Sorgente CD/USB

- Selezione della musica [1-6]
- Selezione cartella/disco [FM]/[AM]
- Pausa/riproduzione [II]

## Controllo generale

Controllo del volume [VOL]

Selezione della sorgente [SRC]

Riduzione del volume [ATT]

Alla seconda pressione del tasto, il livello del volume ritorna al livello precedente.

## Controllo dell'audio

Selezione della voce audio [AUD]

Regolazione della voce audio [VOL]



- Fare riferimento a <Controllo dell'audio> (pagina 27) per il metodo operativo, quale la procedura di controllo dell'audio ed altre operazioni.

## Controllo Dual Zone

Attivazione/disattivazione del sistema Dual Zone [2-ZONE]

Controllo del volume del canale posteriore [▲]/ [▼]

## Controllo telefono vivavoce

### Effettuare una chiamata

Accedere al modo di selezione del metodo di composizione **[☎]**

Selezionare un metodo di composizione **[▶II]**

Inserimento di un numero

| Tipo di operazione                      | Operazione             |
|---|------------------------|
| Inserisce un numero.                    | <b>Tasti [0] — [9]</b> |
| inserisce "+".                          | <b>Tasto [▶▶]</b>      |
| inserisce "#".                          | <b>Tasto [FM]</b>      |
| inserisce "*".                          | <b>Tasto [AM]</b>      |
| Cancela il numero di telefono inserito. | <b>Tasto [◀◀]</b>      |

Effettuare una chiamata **[DIRECT]**

### Ricevere una chiamata

Rispondere a una chiamata **[☎]**

Commutare tra il modo telefonata privata e il modo telefonata vivavoce **[▶II]**

### Chiamata in attesa

Rispondere a una chiamata in entrata mettendo in attesa la chiamata corrente **[☎]**

Rispondere ad un'altra chiamata in entrata dopo aver terminato la chiamata corrente **[SRC]**

Continuare la chiamata corrente **[1]**

### Durante una chiamata

Terminare la chiamata **[SRC]**

Regolare il volume della voce **[VOL]**

## Inserimento e sostituzione della batteria

Utilizzare due batterie "AA"/"R6"

Per rimuovere il coperchio, farlo scorrere e contemporaneamente premerlo verso il basso, come illustrato.

Inserire le batterie con le polarità + e - allineate correttamente, seguendo l'illustrazione all'interno del vano.

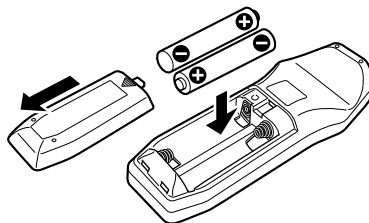

### AVVERTENZA

- Non lasciare la batteria in prossimità di fiamme o esposta alla luce solare diretta. Si potrebbero provocare fiamme, un'esplosione o un calore eccessivo.
- Non collocare il telecomando in luoghi caldi quali il cruscotto.

# Appendice

## File audio

- **File audio riproducibili**  
AAC-LC (.m4a), MP3 (.mp3), WMA (.wma)
- **Dischi riproducibili**  
CD-R/RW/ROM
- **Formati file disco riproducibili**  
ISO 9660 Level 1/2, Joliet, Romeo, Nomi file lunghi.
- **Dispositivi USB riproducibili**  
Dispositivo di archiviazione di massa USB
- **Formati file system dispositivo USB riproducibili**  
FAT16, FAT32

Anche se i file audio rispettano gli standard sopra elencati, la riproduzione potrebbe non essere possibile a causa del tipo o delle condizioni del supporto o del dispositivo.

### Ordine di riproduzione del file audio

Nell'esempio riportato di seguito relativo a una struttura ad albero delle cartelle/dei file, i file vengono riprodotti in ordine da ① a ⑩.

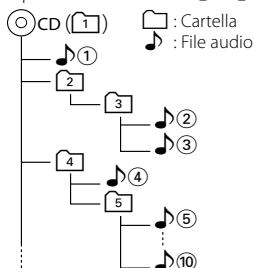

Sul sito [www.kenwood.com/audiofile/](http://www.kenwood.com/audiofile/) è disponibile un manuale online relativo ai file audio. Al suo interno sono contenute informazioni dettagliate non riportate in questo manuale. Si consiglia pertanto di leggere anche il manuale online.



- In questo manuale la parola "dispositivo USB" si riferisce a memorie flash e lettori audio digitali con terminali USB.

## iPod/iPhone collegabili a questa unità

Made for

- iPod nano (1st generation)
- iPod nano (2nd generation)
- iPod nano (3rd generation)
- iPod nano (4th generation)
- iPod with video
- iPod classic
- iPod touch (1st generation)
- iPod touch (2nd generation)

Works with

- iPhone
- iPhone 3G



iPhone  
4GB 8GB 16GB



iPhone 3G  
8GB 16GB

- Aggiornare il software dell'iPod/iPhone all'ultima versione.
- Il termine "iPod" nel presente manuale indica l'iPod o l'iPhone collegato tramite il cavo di collegamento iPod\* (accessorio opzionale).

\* Non supportato nel modello KCA-iP500.

Fare riferimento al sito Internet per informazioni sugli iPod e sui cavi di collegamento iPod collegabili.

[www.kenwood.com/ipod/kca\\_ip/](http://www.kenwood.com/ipod/kca_ip/)



- Se si avvia la riproduzione dopo aver collegato l'iPod, vengono riprodotti per primi i brani dell'iPod. In questo caso, viene visualizzato il messaggio "RESUMING" senza il nome di una cartella, ecc. Cambiando la voce di ricerca vengono visualizzate le informazioni corrette.
- Non è possibile controllare l'iPod se "KENWOOD" o "✓" è visualizzato sull'iPod.

## Dispositivo USB

- Quando il dispositivo USB è collegato a questa unità, è possibile caricarlo se l'unità è collegata all'alimentazione.
- Installare il dispositivo USB in un punto in cui non sia di intralcio al conducente.
- Non è possibile collegare un dispositivo USB tramite un hub USB e un multiletto per schede.
- Fare delle copie di backup dei file audio usati con questa unità. I file possono essere cancellati a seconda delle condizioni operative del dispositivo USB. Non saremo responsabili per eventuali danni dovuti alla cancellazione dei dati memorizzati.
- Nessun dispositivo USB è fornito in dotazione con questa unità. Il dispositivo USB deve essere acquistato separatamente.
- Per il collegamento del dispositivo USB si consiglia di usare un cavo CA-U1EX (accessorio opzionale). La riproduzione normale non è garantita quando si usa un cavo diverso da quello USB compatibile. Il collegamento di un cavo la cui lunghezza totale supera 5 m può causare una riproduzione anomala.

## Informazioni per il funzionamento dell'unità KCA-BT200 (opzionale)

Per il funzionamento consultare il capitolo Model-B-2 delle istruzioni per l'uso di KCA-BT200 e la tabella qui di seguito.

| Note utilizzate nel Manuale d'istruzioni di KCA-BT200                                   | Operazione  |
|---|---|
| Tasto  | Manopola di controllo   |
| Premere il tasto [AUTO]/[TI].   | Tenere premuta la manopola di controllo per almeno 1 secondo. |

## Informazioni per il funzionamento dell'unità KCA-BT100 (opzionale)

I metodi di controllo della funzione riportati di seguito per questa unità possono variare dalle istruzioni per l'uso; per questo motivo, fare riferimento alle seguenti istruzioni aggiuntive.

### <Composizione rapida>

1. Premere la manopola di controllo. Selezionare un display diverso da "INITIAL".
2. Premere il tasto [ Q ].
3. Selezionare il numero da richiamare ruotando la manopola di controllo.
4. Premere la manopola di controllo.

### <Registrazione nell'elenco numeri rapidi>

1. L'operazione è la stessa. Consultare il manuale d'istruzioni di KCA-BT100.
2. Premere il tasto [ Q ].
3. Selezionare il numero da memorizzare ruotando la manopola di controllo.
4. Premere la manopola di controllo per almeno 1 secondo.

### <Cancellazione di un numero di telefono cellulare registrato>

Vedere la sezione <Eliminazione di un dispositivo Bluetooth registrato> in queste istruzioni per l'uso.

### <Sistema menu>

Per informazioni sulle operazioni di menu, fare riferimento alla sezione <Controllo funzioni> in questo manuale di istruzioni.

### Informazioni sul display

Lo stato del telefono cellulare è riportato nel display dello stato di questa unità.

Inoltre, alcuni display sono diversi da quanto indicato nella descrizione del manuale d'istruzioni di KCA-BT100.

| Display del manuale d'istruzioni di KCA-BT100 | Display effettivi in questa unità |
|---|-----------------------------------|
| "DISCONNECT"                                  | "HF Disconnect"                   |
| "CONNECT"                                     | "HF Connect"                      |
| "PHN-DEL"                                     | "Device Delete"                   |
| "P-STATUS"                                    | "Phone Status"                    |

## Telefono cellulare

Questa unità è conforme alle seguenti specifiche Bluetooth:

| Versione | Standard Bluetooth vers. 1.2   |
|----------|--|
| Profilo  | HFP (Hands Free Profile)<br>OPP (Object Push Profile)<br>PBAP (Phonebook Access Profile)<br>SYNC (Synchronization Profile) |

Per i telefoni cellulari compatibili, visitare il sito Internet: <http://www.kenwood.com/bt/information/>



- La conformità allo Standard Bluetooth delle unità con tecnologia Bluetooth è stata certificata secondo la procedura prescritta da Bluetooth SIG. Tuttavia, queste unità potrebbero non essere in grado di comunicare con alcuni tipi di telefoni cellulari.
- HFP è un profilo usato per effettuare chiamate in vivavoce.
- OPP è un profilo usato per trasferire dati (come ad esempio la rubrica telefonica) tra le unità.

## Informazioni sul lettore audio Bluetooth

Questa unità è conforme alle seguenti specifiche Bluetooth:

| Versione | Standard Bluetooth vers. 1.2   |
|----------|--|
| Profilo  | A2DP (Advanced Audio Distribution Profile)<br>AVRCP (Audio/Video Remote Control Profile) |



- A2DP è un profilo creato per trasferire la musica da un lettore audio.
- AVRCP è un profilo creato per controllare la riproduzione e la selezione di musica da un lettore audio.

## Informazioni su KENWOOD "Music Editor" dell'applicazione PC

- "Music Editor" è contenuto nel CD-ROM fornito con questa unità.
- Per il funzionamento di "Music Editor", vedere il manuale utente contenuto nel CD-ROM di installazione e la Guida di "Music Editor".
- L'unità può riprodurre il contenuto del dispositivo USB creato con "Music Editor".
- Informazioni sull'aggiornamento di "Music Editor" sono disponibili sul sito [www.kenwood.com](http://www.kenwood.com).

# Appendice

## Glossario menu

### • AF (ricerca delle frequenze alternative)

Se la ricezione è scarsa, passa automaticamente ad un'altra frequenza che trasmette lo stesso programma nella stessa rete RDS, ma con migliori condizioni di ricezione.

### • AMP

Selezionando "OFF", l'amplificatore integrato si spegne. Lo spegnimento dell'amplificatore integrato migliora la qualità dell'audio dell'uscita preamplificata.

### • Auto Answer (impostazione dell'intervallo di tempo per la risposta automatica)

Con questa funzione l'unità risponde automaticamente alle chiamate dopo l'intervallo di tempo impostato per la risposta automatica.

"OFF": Non risponde automaticamente alle chiamate.

"0": Risponde automaticamente alle chiamate subito.

"1s" – "99s": Risponde automaticamente alle chiamate dopo 1 – 99 secondi.



- Se l'intervallo impostato nel telefono cellulare è inferiore a quello impostato nell'unità, viene usato quello del telefono cellulare.
- Questa funzione non funziona per le chiamate in attesa.

### • Call Beep (impostazione di un segnale acustico per le chiamate in entrata)

È possibile fare in modo che l'altoparlante emetta un segnale acustico quando è in arrivo una chiamata.

"ON": Viene emesso un segnale acustico.

"OFF": Il segnale acustico viene annullato.

### • CD Read

Imposta il metodo di lettura dei CD.

Quando non si riesce a riprodurre un CD in un formato speciale, impostare questa funzione su "2" per forzare la riproduzione. Alcuni CD musicali potrebbero non essere riproducibili anche se la funzione è impostata su "2". Inoltre, i file audio non possono essere riprodotti se la funzione è impostata su "2". Generalmente, lasciarla impostata su "1".

1: Distingue automaticamente tra disco file audio e CD musicale durante la riproduzione di un disco.

2: Forza la riproduzione come CD musicale.

### • Display

Se non si esegue alcuna operazione per almeno 5 secondi quando "OFF" è selezionato, il display si spegne. Nel modo di impostazione, il display non si spegne neppure dopo 5 secondi.

### • DISP DIM (attenuazione dell'illuminazione del display)

Riduce la luminosità dell'illuminazione del display.

AUTO: Attenua l'illuminazione in base all'interruttore delle luci interne del veicolo.

MNAL1: Attenua l'illuminazione in modo progressivo.

MNAL2: Attenua l'illuminazione in modo che risulti più scura di quanto impostato per MNA1.

OFF: Non attenua l'illuminazione.

### • DISP N/P

Commuta il display del pannello tra positivo e negativo. È inoltre possibile invertirla in base alle luci interne.

POS1: Visualizza il testo in positivo.

POS2: Se le luci interne sono spente, il testo viene visualizzato in positivo; se le luci interne sono accese, il testo viene visualizzato in negativo.

NEGA1: Visualizza il testo in negativo.

NEGA2: Se le luci interne sono spente, il testo viene visualizzato in negativo; se le luci interne sono accese, il testo viene visualizzato in positivo.

### • DTA (Digital Time Alignment)

Eseguire la regolazione fine del ritardo dell'uscita dell'altoparlante specificato in <Selezione cabina> (pagina 28) per ottenere un ambiente più adatto per il veicolo.

Le impostazioni del ritardo sono identificate e compensate automaticamente specificando le distanze di ciascun altoparlante dal centro dell'interno del veicolo.

- 1 Impostare le posizioni anteriore e posteriore e l'altezza del punto di riferimento in base alla posizione delle orecchie della persona seduta davanti e impostare le posizioni sinistra e destra nel centro dell'interno del veicolo.
- 2 Misurare le distanze dal punto di riferimento agli altoparlanti.
- 3 Calcolare la differenza di distanza in base all'altoparlante più lontano.

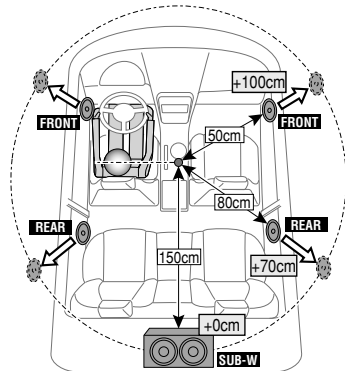

- **BT DVC Status (visualizza lo stato del dispositivo Bluetooth)**

È possibile visualizzare lo stato di connessione, l'intensità del segnale e il livello della batteria.

: Livello della batteria del telefono cellulare.  
Completamente carica

Quasi completamente scarica

: Intensità di segnale del telefono cellulare.  
Massimo Minimo



- Le icone non vengono visualizzate se non è possibile ottenere informazioni dal telefono cellulare.
- Poiché il numero di passi dell'unità di controllo è diverso da quello del telefono cellulare, gli stati visualizzati sull'unità di controllo potrebbero non corrispondere a quelli visualizzati sul telefono cellulare.

- **HIGHWAY-SOUND**

Aumenta il volume dei suoni più deboli coperti dai rumori del traffico per rendere il suono più udibile. Inoltre accentua il suono dei bassi coperto dai rumori del traffico per renderlo più dinamico.

- **Illumi DIM (attenuazione dell'illuminazione dei tasti)**

Riduce la luminosità dell'illuminazione dei tasti.

AUTO: Attenua l'illuminazione in base all'interruttore delle luci interne del veicolo.

MNAL1: Attenua l'illuminazione in modo progressivo.

MNAL2: Attenua l'illuminazione in modo che risulti più scura di quanto impostato per MNA1.

OFF: Non attenua l'illuminazione.

- **News (notiziari con impostazione di timeout)**

Riceve automaticamente i notiziari quando vengono trasmessi. Impostare il tempo durante il quale disattivare l'interruzione dopo l'avvio di un altro notiziario.

Il passaggio da "NEWS 00M" a "NEWS 90M" attiva questa funzione.

Se il bollettino notizie inizia quando la funzione è attivata, viene visualizzato "TRAFFIC" e vengono ricevute le notizie. Se è stato impostato "20M", la ricezione di un altro bollettino notiziario non inizierà per 20 minuti.

Il volume del notiziario è allo stesso livello impostato per le informazioni sul traffico.

- **Mic Gain**

Regola la sensibilità del microfono integrato per la telefonata. Regolare la voce dell'utente chiamante. Impostare su "+" aumenta il volume della voce.

- **NR Level**

Riduce i rumori dell'ambiente circostante senza cambiare il volume del microfono integrato. Regolare la voce dell'utente chiamante quando non è chiara. Impostare su "+" aumenta la riduzione del rumore.

- **Power OFF (timer di spegnimento automatico)**

Impostazione del timer di spegnimento automatico dell'unità dopo un periodo prolungato in modalità standby.

Questa impostazione permette di non consumare la batteria del veicolo.

-- --: La funzione del timer di spegnimento automatico è disattivata.

20min: Spegne l'unità dopo 20 minuti. (Impostazione predefinita)

40min: Spegne l'unità dopo 40 minuti.

60min: Spegne l'unità dopo 60 minuti.

- **Russian (impostazione della lingua russa)**

Quando questa impostazione è attiva, le seguenti stringhe di carattere vengono visualizzate in russo: Nome cartella/ Nome file/ Titolo brano/ Nome artista/ Nome album/ KCA-BT200/BT100 (accessorio opzionale)

- **Seek Mode (selezione del modo di sintonizzazione)**

Seleziona il modo di sintonizzazione della radio.

| Modo di sintonizzazione               | Display  | Operazione   |
|---------------------------------------|----------|--|
| Ricerca automatica                    | "Auto1"  | Ricerca automatica di una stazione.                                      |
| Ricerca delle stazioni preselezionate | "Auto2"  | Ricerca in base all'ordine delle stazioni nella memoria di preselezione. |
| Manuale                               | "Manual" | Sintonizzazione manuale.   |

- **SP Select (impostazione degli altoparlanti per l'uscita vocale)**

È possibile specificare gli altoparlanti per l'uscita vocale.

"FRONT": La voce viene emessa dagli altoparlanti anteriore-sinistro e anteriore-destro.

"F-R": La voce viene emessa dall'altoparlante anteriore destro.

"F-L": La voce viene emessa dall'altoparlante anteriore sinistro.



- Selezionare l'altoparlante più lontano dal microfono per prevenire distorsioni o echi.

- **SRC Select**

Impostazione del modo di selezione della sorgente.

1 : Visualizza le icone delle sorgenti per la scelta.

2 : Permette di selezionare le sorgenti una dopo l'altra.

- **Supreme+ (Supreme Plus)**

Tecnologia che permette di estrapolare e integrare con un algoritmo proprietario la gamma ad alta frequenza tagliata durante la codifica.

I bassi e il suono della voce tagliati durante la codifica vengono integrati per la riproduzione con una qualità del suono naturale.

L'integrazione viene ottimizzata dal formato di compressione (AAC, MP3 o WMA) ed elaborata in base alla velocità dei bit.

L'effetto è trascurabile con musica codificata a un'elevata velocità di bit, a una velocità di bit variabile o con una gamma minima ad alta frequenza.

Vengono anche integrati i bassi e il suono della voce di CD musicali e iPod.

## Appendice

### • SWPRE (commutazione uscita preamplificata)

Commuta l'uscita preamplificata tra l'uscita posteriore ("REAR") e l'uscita del subwoofer ("SUB-W").

### • Zone2 (Dual Zone)

Impostare la destinazione (altoparlante anteriore "Front" o altoparlante posteriore "Rear") della sorgente secondaria (AUX IN) quando la funzione Dual Zone è attivata.

Il presente prodotto non è installato dalla casa produttrice di un veicolo nella linea di produzione né dall'azienda importatrice di un veicolo in un Paese membro UE.

### Informazioni sullo smaltimento delle vecchie apparecchiature elettriche ed elettroniche e delle batterie (valide per i Paesi Europei che hanno adottato sistemi di raccolta differenziata)



I prodotti e le batterie recanti il simbolo di un cassonetto della spazzatura su ruote barrato non possono essere smaltiti insieme ai normali rifiuti di casa.



I vecchi prodotti elettrici ed elettronici e le batterie devono essere riciclati presso un'apposita struttura in grado di trattare questi prodotti e di smaltirne i loro componenti. Per conoscere dove e come recapitare tali prodotti nel luogo a voi più vicino, contattare l'apposito ufficio comunale.



**Pb**

Un appropriato riciclo e smaltimento aiuta a conservare la natura e a prevenire effetti nocivi alla salute e all'ambiente.

Nota: Il simbolo "Pb" sotto al simbolo delle batterie indica che questa batteria contiene piombo.

### Etichetta per i prodotti che impiegano raggi laser (tranne per alcune aree)

**CLASS 1  
LASER PRODUCT**

L'etichetta si trova sul rivestimento o sulla scatola e serve ad avvertire che il componente impiega raggi laser che sono stati classificati come classe 1. Ciò significa che l'apparecchio utilizza raggi laser di una classe inferiore. Non c'è alcun pericolo di radiazioni pericolose all'esterno dell'apparecchio.

- The "AAC" logo is trademark of Dolby Laboratories.
- The Bluetooth word mark and logos are owned by the Bluetooth SIG, Inc. and any use of such marks by Kenwood Corporation is under license. Other trademarks and trade names are those of their respective owners.
- iTunes is a trademark of Apple Inc.
- iPod is a trademark of Apple Inc., registered in the U.S. and other countries.
- iPhone is a trademark of Apple Inc.
- "Made for iPod" means that an electronic accessory has been designed to connect specifically to iPod and has been certified by the developer to meet Apple performance standards.
- "Works with iPhone" means that an electronic accessory has been designed to connect specifically to iPhone and has been certified by the developer to meet Apple performance standards.
- Apple is not responsible for the operation of this device or its compliance with safety and regulatory standards.

# Accessori/ Procedimento per l'installazione

## Accessori

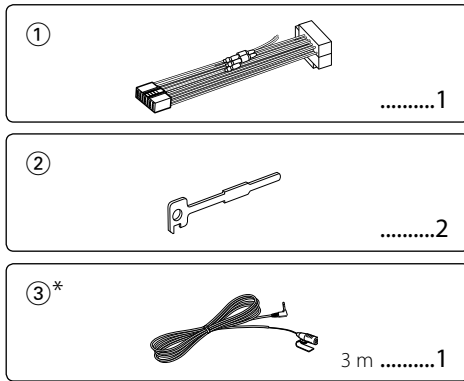

\*Accessorio di KDC-BT8044U/ KDC-BT8044UY

## Procedimento per l'installazione

1. Per evitare cortocircuiti, rimuovere la chiave dal blocchetto di accensione e scollegare il polo  $\ominus$  della batteria.
2. Eseguire correttamente i collegamenti dei cavi di ingresso e di uscita per ciascuna unità.
3. Collegare il cavo al fascio di cavi.
4. Prendere il connettore B del fascio di cavi e collegarlo al connettore dell'altoparlante nel veicolo.
5. Prendere il connettore A del fascio di cavi e collegarlo al connettore di alimentazione esterna sul veicolo.
6. Collegare il connettore del fascio di cavi all'unità.
7. Installare l'unità nel veicolo.
8. Ricollegare il polo  $\ominus$  della batteria.
9. Premere il tasto di ripristino.



- Il montaggio e il cablaggio di questo prodotto richiedono conoscenze specifiche ed esperienza. Per motivi di sicurezza, si consiglia di far eseguire i lavori di montaggio e di cablaggio a personale esperto.
- Alimentare l'unità esclusivamente con una tensione nominale di 12 V CC, con polo negativo a massa.
- Non installare l'unità in un luogo esposto a luce solare diretta o a calore o umidità eccessivi. Evitare anche posti che si impolverano facilmente o che possono essere spruzzati con dell'acqua.
- Non usare viti diverse da quelle in dotazione. Utilizzare esclusivamente le viti fornite in dotazione. Se si utilizzano viti errate, è possibile danneggiare l'unità.
- Se l'alimentazione non è collegata (viene visualizzato "Protect"), è possibile che il cavo dell'altoparlante sia in cortocircuito o che abbia toccato il telaio del veicolo attivando, così, la funzione di protezione. Pertanto, controllare il cavo dell'altoparlante.
- Accertarsi che tutte le connessioni via cavo siano eseguite saldamente inserendo i jack fino a bloccarli completamente.

- Se l'interruttore di accensione del proprio veicolo non è dotato di posizione ACC o se il cavo di accensione è collegato ad una fonte di alimentazione con tensione costante come il cavo della batteria, l'alimentazione dell'unità non sarà collegata all'interruttore di accensione (cioè l'unità non si accenderà e non si spegnerà in sincronizzazione con l'accensione e lo spegnimento del motore). Se si vuole collegare l'alimentazione dell'unità all'accensione, collegare il cavo di accensione a una sorgente di alimentazione che possa essere attivata e disattivata con la chiave di accensione.
- Utilizzare un adattatore di conversione disponibile in commercio se il connettore non entra nella presa del veicolo.
- Isolare i cavi non collegati con del nastro isolante in vinile o un altro materiale simile. Per evitare cortocircuiti, non rimuovere i cappucci all'estremità dei cavi o dei terminali scollegati.
- Se il pannello dei comandi ha un coperchio, assicurarsi di installare l'unità in modo tale che il frontalino non sbatta contro il coperchio quando si apre e si chiude.
- Se un fusibile salta, assicurarsi innanzitutto che i cavi non siano in contatto, con la possibilità di provocare un cortocircuito, quindi sostituire il vecchio fusibile con uno nuovo della stessa potenza.
- Collegare i cavi degli altoparlanti correttamente ai terminali ai quali corrispondono. L'unità potrebbe danneggiarsi o smettere di funzionare se si condividono i cavi  $\ominus$  o se li si collega a qualsiasi parte metallica nel veicolo.
- Dopo aver installato l'unità, controllare che le luci dei freni, i lampeggianti, i tergicristalli ecc. del veicolo funzionino correttamente.
- Installare l'unità in modo tale che l'angolo di montaggio sia di 30° o inferiore.
- La ricezione potrebbe essere ridotta se sono presenti oggetti metallici vicino all'antenna Bluetooth.

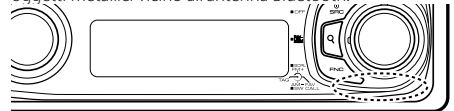

Unità antenna Bluetooth

## Informazioni sui multilettori/lettori CD collegati a questa unità

Se il multiletto/lettore CD ha un interruttore "O-N", impostarlo sulla posizione "N".

Le funzioni che è possibile utilizzare e le informazioni che è possibile visualizzare variano a seconda dei modelli collegati.

## Per una buona ricezione

Per garantire una buona ricezione, osservare ciò che segue:

- Utilizzare il telefono cellulare entro la distanza del raggio visivo di 10 m. Il raggio di comunicazione potrebbe essere ridotto a seconda dell'ambiente circostante. Il raggio di comunicazione risulta altresì ridotto quando è presente un ostacolo tra la presente unità e il telefono cellulare. Il raggio di comunicazione sopra indicato (10m) non è sempre garantito.
- Se nelle vicinanze è presente una stazione di radiodiffusione o un walkie-talkie, potrebbero verificarsi delle interferenze nella comunicazione a causa del segnale troppo forte.

## Collegamento dei cavi ai terminali

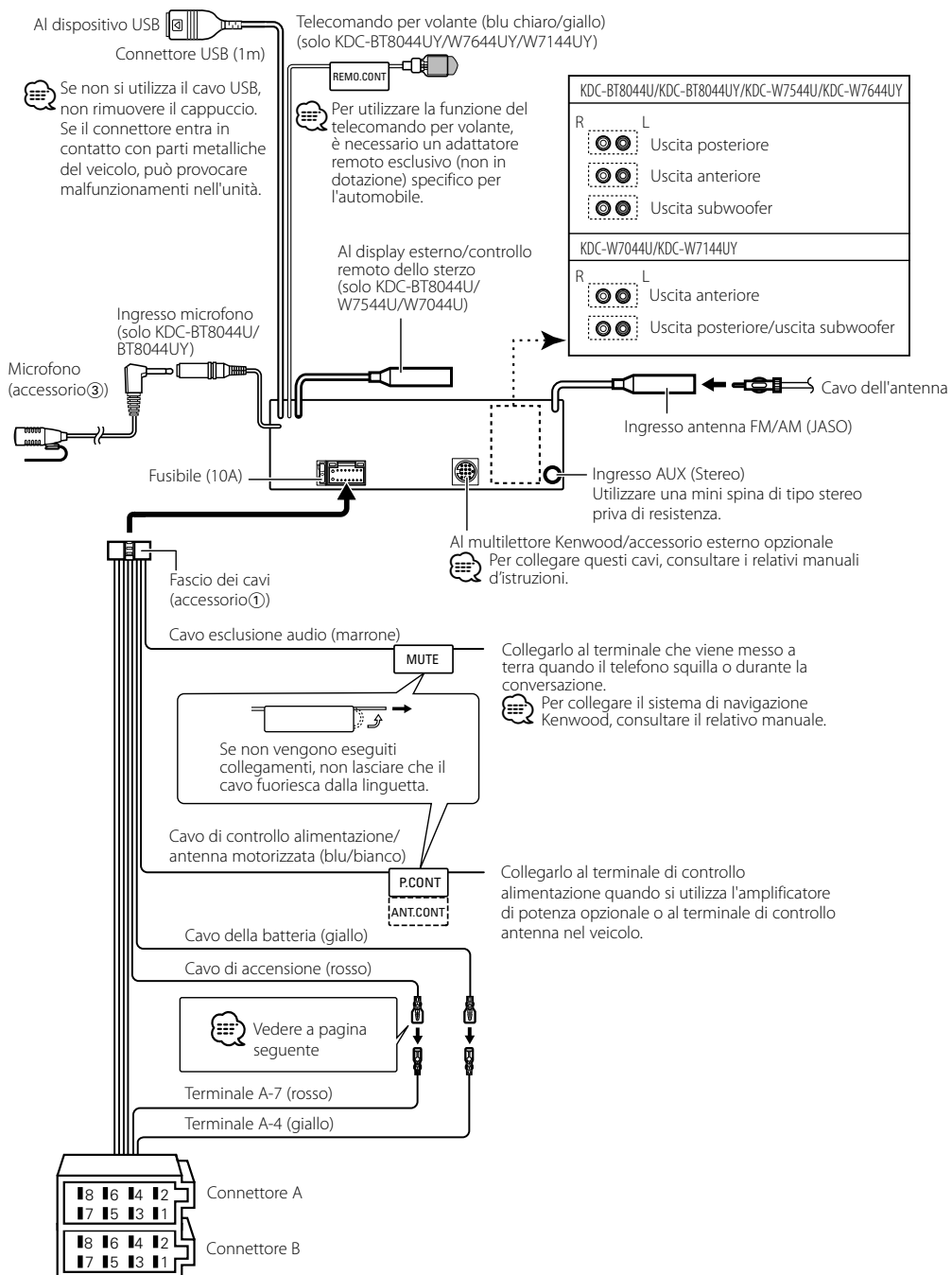

# Installazione/rimozione dell'unità

## Guida alle funzioni dei connettori

| Numeri dei terminali per i connettori ISO | Colore del cavo  | Funzioni                              |
|---|------------------|---------------------------------------|
| Connettore di alimentazione esterna       |                  |                                       |
| A-4                                       | Giallo           | Batteria                              |
| A-5                                       | Blu/bianco       | Controllo alimentazione               |
| A-6                                       | Arancione/bianco | Dimmer                                |
| A-7                                       | Rosso            | Accensione (ACC)                      |
| A-8                                       | Nero             | Collegamento di messa a terra (massa) |
| Connettore altoparlante                   |                  |                                       |
| B-1                                       | Viola            | Posteriore destro (+)                 |
| B-2                                       | Viola/nero       | Posteriore destro (-)                 |
| B-3                                       | Grigio           | Anteriore destro (+)                  |
| B-4                                       | Grigio/nero      | Anteriore destro (-)                  |
| B-5                                       | Bianco           | Anteriore sinistro (+)                |
| B-6                                       | Bianco/nero      | Anteriore sinistro (-)                |
| B-7                                       | Verde            | Posteriore sinistro (+)               |
| B-8                                       | Verde/nero       | Posteriore sinistro (-)               |

## Installazione

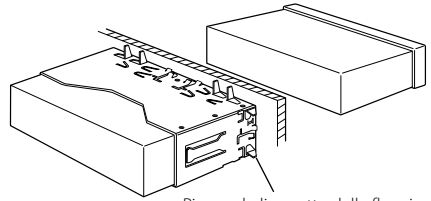

Piegare le linguette della flangia di montaggio con un cacciavite o un utensile simile e fissarle in posizione.



- Accertarsi che l'unità sia installata saldamente in posizione. Se l'unità non è stabile, potrebbe non funzionare correttamente (ad esempio, l'audio potrebbe saltare).

### ▲ AVVERTENZA

#### Collegamento del connettore ISO

La disposizione dei terminali per i connettori ISO dipende dal tipo di veicolo. Assicurarsi di eseguire i collegamenti corretti per evitare danni all'unità.

Il collegamento predefinito per il cablaggio è descritto al punto **1** di seguito. Se i terminali del connettore ISO sono impostati come descritto al punto **2**, eseguire il collegamento come mostrato nella figura.

Assicurarsi di ricollegare il cavo come indicato al punto **2** di seguito per installare l'unità nei veicoli **Volkswagen**, ecc.

- 1** (Impostazione predefinita) Il terminale A-7 (rosso) del connettore ISO del veicolo è collegato all'accensione, mentre il terminale A-4 (giallo) è collegato alla fonte di alimentazione costante.

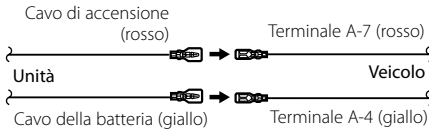

- 2** Il terminale A-7 (rosso) del connettore ISO del veicolo è collegato alla fonte di alimentazione costante, mentre il terminale A-4 (giallo) è collegato all'accensione.

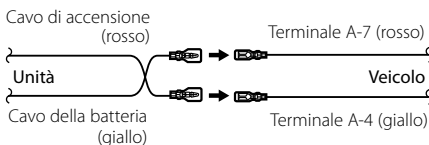

### AVVERTENZA

Installare l'unità nella console del proprio veicolo. Non toccare le parti metalliche dell'unità durante e subito dopo l'uso. Le parti metalliche, come il dissipatore e l'involucro si surriscaldano.

# Installazione/rimozione dell'unità

## Rimozione della struttura in gomma dura

- 1 Fissare le spine di arresto sullo strumento di rimozione e rimuovere i due fermi sulla parte superiore. Alzare il telaio e tirarlo in avanti come mostrato nella figura.

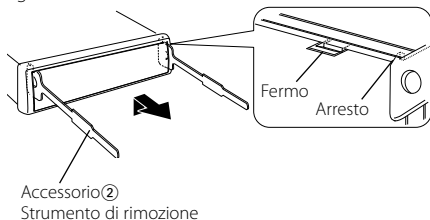

- 2 Dopo aver rimosso la parte superiore, sbloccare i due fermi inferiori.



- L'intelaiatura può essere rimossa dal lato inferiore nella stessa maniera.

## Rimozione dell'unità

- 1 Rimuovere la struttura in gomma dura facendo riferimento alla sezione <Rimozione della struttura in gomma dura>.
- 2 Inserire i due strumenti di rimozione a fondo nelle fessure sui lati come indicato nella figura.
- 3 Abbassare lo strumento di rimozione ed estrarre parzialmente l'unità premendo verso l'interno.

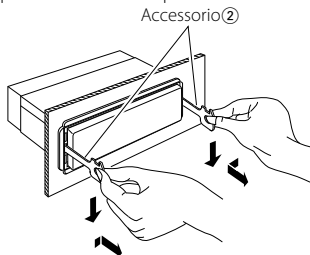

- Fare attenzione a non ferirsi con lo strumento di rimozione.
- 4 Tirare l'unità con le mani fino a farla uscire completamente, facendo attenzione a non lasciarla cadere.

Accessorio di KDC-BT8044U/ KDC-BT8044UY

## Installazione dell'unità del microfono

- 1 Controllare la posizione di installazione del microfono (accessorio 3).
- 2 Rimuovere eventuali tracce di olio e sporco dalla superficie di installazione.
- 3 Installare il microfono.
- 4 Collegare il cavo del microfono al kit vivavoce fissandolo in diversi punti con del nastro adesivo o materiale simile.

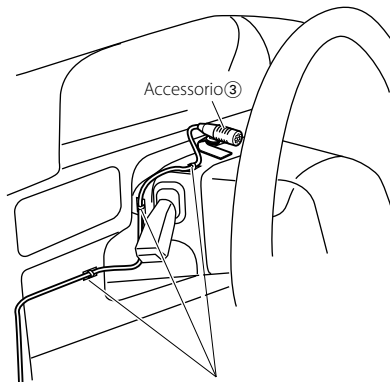

Fissare il cavo con comune nastro adesivo.

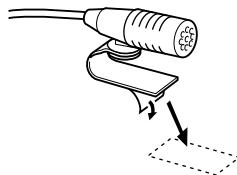

Staccare la carta patinata del nastro biadesivo per fissarlo nella posizione indicata sopra.



Orientare il microfono verso il conducente.



- Installare il microfono il più lontano possibile dal telefono cellulare.

# Guida alla risoluzione dei problemi

Alcune funzioni di questa unità potrebbero essere disattivate a causa di alcune impostazioni effettuate sull'unità.

- !** • **Impossibile impostare il subwoofer.**
- **Nessuna uscita dal subwoofer.**
- **Impossibile impostare la posizione riportata nella sezione Impostazione manuale della posizione.**
  - ▶ La voce <Uscita subwoofer> in <Funzionamento di base> (pagina 4) non è attivata.
  - ▶ La funzione Dual Zone è attivata. <sup>☞</sup> <Impostazioni audio> (pagina 27)

- !** • **Impossibile impostare la fase del subwoofer.**
  - ▶ Il filtro passa basso è impostato su Through. <sup>☞</sup> <Impostazione X'Over> (pagina 29)

- !** • **Impossibile selezionare la destinazione di uscita della sorgente secondaria in Dual Zone.**
- **Impossibile regolare il volume degli altoparlanti posteriori.**
  - ▶ La funzione Dual Zone è disattivata. <sup>☞</sup> <Impostazioni audio> (pagina 27)

- !** • **Impossibile registrare un codice di sicurezza.**
- **Impossibile impostare il display.**
  - ▶ <Impostazione del modo dimostrativo> (pagina 26) non è disattivato.

Ciò che potrebbe sembrare un malfunzionamento nell'unità potrebbe essere soltanto il risultato di un lieve malfunzionamento o di un collegamento errato. Prima di contattare il servizio di assistenza, consultare i possibili problemi nella tabella che segue.

## Generale

- ? Non si sente il tono di conferma dei tasti.**
  - ✓ Si sta usando la presa di uscita preamplificata.
  - <sup>☞</sup> Non è possibile emettere il tono di conferma dei tasti dalla presa di uscita preamplificata.

- ? L'illuminazione lampeggia quando si utilizza la manopola o un pulsante.**
  - ✓ È un effetto di illuminazione dei tasti.
  - <sup>☞</sup> Viene impostato da "MENU" > "ILM Effect" in <Controllo funzioni> (pagina 6).

- ? L'effetto di illuminazione dei tasti in base al volume audio è scarso.**
  - ✓ L'effetto di illuminazione dei tasti può essere insufficiente a seconda del volume e della qualità dell'audio.

## Sorgente sintonizzatore

- ? La ricezione radio è scarsa.**
  - ✓ L'antenna del veicolo non è estesa.
  - <sup>☞</sup> Estrarre completamente l'antenna.

## Sorgente disco

- ? Il disco specificato non viene riprodotto, ma un altro disco viene riprodotto al suo posto.**
  - ✓ Il CD specificato è sporco.
    - <sup>☞</sup> Pulire il CD come indicato nella sezione <Modo d'impiego dei CD> (pagina 3).
  - ✓ Il disco viene caricato in uno slot diverso da quello specificato.
    - <sup>☞</sup> Far uscire il caricatore e verificare il numero del disco.
  - ✓ Il disco è graffiato.
    - <sup>☞</sup> Provare con un altro disco.

## Sorgente file audio

- ? L'audio salta quando viene riprodotto un file audio.**
  - ✓ Il supporto è graffiato o sporco.
    - <sup>☞</sup> Pulire il supporto facendo riferimento alla sezione relativa alla pulizia dei CD in <Modo d'impiego dei CD> (pagina 3).
  - ✓ Le condizioni di registrazione non sono buone.
    - <sup>☞</sup> Registrare di nuovo il supporto oppure utilizzarne un altro.

# Guida alla risoluzione dei problemi

## Vivavoce

### **?** Il volume in modo vivavoce è basso.

- ✓ Il volume del vivavoce è impostato su un livello troppo basso.
  - ☞ È possibile regolare il volume del vivavoce separatamente. Regolarlo durante chiamate in modo vivavoce. "MENU" > "Mic Gain" e "NR Level" <Controllo funzioni> (pagina 6).

### **?** Non si sente alcun suono dagli altoparlanti posteriori.

- ✓ È attivo il modo vivavoce.
  - ☞ Non si sente alcun suono dagli altoparlanti posteriori in modo vivavoce.

### **?** Non viene emesso alcun segnale acustico quando è in arrivo una chiamata.

- ✓ Questa funzione potrebbe non essere disponibile su alcuni telefoni cellulari.
  - ☞ La voce "MENU" > "Call Beep" in <Controllo funzioni> (pagina 6) è impostata su ON.

### **?** Riconoscimento vocale impossibile.

- ✓ Il finestrino del veicolo è aperto.
  - ☞ Se ci sono molti rumori circostanti, il riconoscimento vocale non può essere effettuato correttamente. Chiudere i finestrini per ridurre i rumori.
- ✓ Voce bassa.
  - ☞ Se la voce è troppo bassa, il riconoscimento vocale non può essere effettuato correttamente. Parlare al microfono con voce un po' più alta e naturale.
- ✓ La persona che pronuncia l'etichetta vocale non è la stessa persona che l'ha registrata.
  - ☞ Il riconoscimento vocale è possibile solo per la voce che ha registrato l'etichetta vocale.

## Sorgente audio Bluetooth

### **?** Il lettore audio Bluetooth non può essere registrato (accoppiamento).

- ✓ Il codice PIN è fisso.
  - ☞ Se nelle istruzioni per l'uso del lettore audio Bluetooth è specificato un codice PIN, inserirlo facendo riferimento alla sezione <Registrazione del codice PIN> (pagina 36) per registrare il lettore audio Bluetooth. Se nelle istruzioni per l'uso non è specificato nessun codice PIN, provare con "0000".

### **?** Il suono del lettore audio Bluetooth è discontinuo.

- ✓ La distanza tra l'unità e il lettore audio è troppo elevata.
  - ☞ Spostare il lettore audio più vicino all'unità.
- ✓ Un altro dispositivo Bluetooth disturba la comunicazione Bluetooth.
  - ☞ Spegnerne l'altro dispositivo Bluetooth.
  - ☞ Spostare l'altro dispositivo Bluetooth lontano dall'unità.
- ✓ Viene utilizzato un altro dispositivo o profilo Bluetooth per la comunicazione.
  - ☞ Il download della rubrica o degli SMS scollega l'audio.

## I messaggi riportati di seguito indicano lo stato dei sistemi.

- TOC Error:
  - Non è stato inserito alcun disco nel caricatore.
  - Il CD è sporco. Il CD è al contrario. Il CD è graffiato.
- ERROR 05: Impossibile leggere il disco.
- ERROR 77: L'unità non funziona correttamente.
  - ☞ Premere il tasto di ripristino sull'unità. Se il codice "ERROR 77" non scompare, rivolgetevi al centro di assistenza più vicino.
- ERROR 99: Si è verificato un problema con il caricatore o l'unità non funziona correttamente per qualche motivo.
  - ☞ Controllare il caricatore. Quindi premere il tasto di ripristino sull'unità. Se il codice "ERROR 99" non scompare, rivolgetevi al centro di assistenza più vicino.
- CD-IN (lampeggio):
  - Il lettore CD non funziona correttamente.
  - ☞ Reinserrire il CD. Se è impossibile espellere il CD o se il display continua a lampeggiare anche se il CD è stato reinserrito correttamente, spegnere l'unità e rivolgersi al centro di assistenza più vicino.
- Protect (lampeggio):
  - Cortocircuito del cavo dell'altoparlante oppure contatto tra lo stesso e il telaio del veicolo con la successiva attivazione della funzione di protezione.
  - ☞ Collegare o isolare correttamente il cavo dell'altoparlante e premere il tasto di ripristino. Se il codice "Protect" non scompare, rivolgersi al centro di assistenza più vicino.
- Unsupported File:
  - Un file audio è riprodotto con un formato non ammesso da quest'unità.
- Copy Protection:
  - Riproduzione di un file protetto da copia.
- Read Error: Il file system del dispositivo USB collegato presenta un errore.
  - ☞ Copiare nuovamente i file e le cartelle del dispositivo USB. Se il messaggio di errore è ancora visualizzato, inizializzare il dispositivo USB oppure utilizzare altri dispositivi USB.
- No Device: Il dispositivo USB è selezionato come sorgente anche se nessun dispositivo USB è stato collegato.
  - ☞ Selezionare una sorgente qualsiasi diversa da USB. Collegare un dispositivo USB e cambiare di nuovo la sorgente ad USB.

|                         |  |                      |  |
|-------------------------|--|----------------------|--|
| N/A Device:             | <ul style="list-style-type: none"> <li>• È stato collegato un dispositivo USB non ammesso.</li> <li>• Il collegamento all'iPod non si è concluso con successo.</li> <li>➡ Verificare che l'iPod collegato sia un iPod supportato. Vedere &lt;File audio&gt; (pagina 42) per informazioni sugli iPod supportati.</li> </ul> | PIN Code NG:         | Il codice PIN è errato.  |
| No Music Data/Error 15: | <ul style="list-style-type: none"> <li>• Il dispositivo USB non contiene alcun file audio riproducibile.</li> <li>• È stato riprodotto un supporto contenente dati che l'unità non è in grado di riprodurre.</li> </ul>  | Connect NG:          | Impossibile collegare l'unità al dispositivo.  |
| USB ERROR:              | <p>Potrebbe essersi verificato qualche problema al dispositivo USB collegato.</p> <ul style="list-style-type: none"> <li>➡ Rimuovere il dispositivo USB, quindi portare l'interruttore di accensione su ON. Se viene visualizzato nuovamente lo stesso display, utilizzare un altro dispositivo USB.</li> </ul>            | Pairing Failed:      | Errore di accoppiamento.   |
| iPod Error:             | <p>Il collegamento all'iPod non si è concluso con successo.</p> <ul style="list-style-type: none"> <li>➡ Rimuovere il dispositivo USB e ricollegarlo.</li> <li>➡ Verificare che sia installata l'ultima versione del software per l'iPod.</li> </ul>   | Err No Matching:     | L'etichetta vocale è errata. Impossibile riconoscere la voce a causa di un'etichetta vocale non registrata ecc.  |
| USB REMOVE (lampeggio): | <p>È stato selezionato il modo di rimozione per il dispositivo USB/iPod. È possibile rimuovere il dispositivo USB/iPod in condizioni di sicurezza.</p>   | Too Soft:            | La voce è troppo bassa, riconoscimento vocale impossibile.   |
| NO Number:              | <ul style="list-style-type: none"> <li>• L'identificativo di chiamata dell'utente chiamante è nascosto.</li> <li>• Non vi sono dati sul numero di telefono.</li> </ul>   | Too Loud:            | La voce è troppo alta, riconoscimento vocale impossibile.  |
| No Data:                | <ul style="list-style-type: none"> <li>• L'elenco delle chiamate in uscita è vuoto.</li> <li>• L'elenco delle chiamate in entrata è vuoto.</li> <li>• L'elenco delle chiamate senza risposta è vuoto.</li> <li>• Non è presente una rubrica.</li> </ul>  | Too Long:            | La parola o frase pronunciata è troppo lunga, riconoscimento vocale impossibile.   |
| No Entry:               | Il telefono cellulare non è stato registrato (accoppiamento).  | No Phonebook:        | Non vi sono dati nella rubrica.  |
| HF Disconnect:          | L'unità non è in grado di comunicare con il telefono cellulare.  | No Message:          | Nessun messaggio di testo nella cartella messaggi in arrivo.   |
| HF Error 07:            | <p>Non è possibile accedere alla memoria.</p> <ul style="list-style-type: none"> <li>➡ Spegner e riaccendere l'unità. Se viene ancora visualizzato questo messaggio, premere il tasto di ripristino sull'unità di controllo.</li> </ul>  | No Record:           | L'etichetta vocale non è registrata nella rubrica.   |
| HF Error 68:            | <p>L'unità non è in grado di comunicare con il telefono cellulare.</p> <ul style="list-style-type: none"> <li>➡ Spegner e riaccendere l'unità. Se viene ancora visualizzato questo messaggio, premere il tasto di ripristino sull'unità di controllo.</li> </ul>   | Memory Full:         | Il numero di etichette vocali ha raggiunto il numero massimo consentito per la memorizzazione nella rubrica.   |
| Un Known:               | Impossibile rilevare il dispositivo Bluetooth.   | Favorite: No Memory: | La procedura non è registrata nella memoria di preselezione dei Preferiti  |
| Device Full:            | Sono già stati registrati 5 dispositivi Bluetooth. Non è possibile registrare altri dispositivi Bluetooth.   | No Access:           | La procedura preselezionata con il controllo preferiti non può essere disponibile. Il contenuto della preselezione potrebbe non essere richiamato a seconda della sorgente o del modo. |
|                         |  | No Voice:            | Nessuna chiamata.  |

# Specifiche

## Sezione sintonizzatore FM

---

- Gamma di frequenza (50 kHz)
  - : 87,5 MHz – 108,0 MHz
- Sensibilità utile (S/R = 26dB)
  - : 0,7  $\mu$ V/75  $\Omega$
- Riduzione sensibilità (S/R = 46dB)
  - : 1,6  $\mu$ V/75  $\Omega$
- Risposta in frequenza ( $\pm$ 3,0 dB)
  - : 30 Hz – 15 kHz
- Rapporto segnale/rumore (MONO)
  - : 65 dB
- Selettività (DIN) ( $\pm$ 400 kHz)
  - :  $\geq$  80 dB
- Separazione stereo (1 kHz)
  - : 35 dB

## Sezione sintonizzatore MW

---

- Gamma di frequenza (9 kHz)
  - : 531 kHz – 1611 kHz
- Sensibilità utile (S/R = 20dB)
  - : 25  $\mu$ V

## Sezione sintonizzatore LW

---

- Gamma di frequenza
  - : 153 kHz – 281 kHz
- Sensibilità utile (S/R = 20dB)
  - : 45  $\mu$ V

## Sezione Bluetooth (KDC-BT8044U/ KDC-BT8044UY)

---

- Versione
  - : Bluetooth vers. 1.2 certificata
- Gamma di frequenza
  - : 2,402 – 2,480 GHz
- Potenza di uscita
  - : +4dBm (MAX), 0dBm (AVE) Classe 2
- Gamma di comunicazione massima
  - : Raggio visivo circa 10 m
- Profili
  - : HFP (Hands Free Profile)
  - : HSP (Headset Profile)
  - : SPP (Serial Port Profile)
  - : PBAP (Phonebook Access Profile)
  - : OPP (Object Push Profile)
  - : SYNC (Synchronization Profile)
  - : A2DP (Advanced Audio Distribution Profile)
  - : AVRCP (Audio/Video Remote Control Profile)

## Sezione lettore CD

---

- Diodo laser
  - : GaAlAs
- Filtro digitale (D/A)
  - : Sovraccampionamento ottuplo
- Convertitore D/A
  - : 24 Bit
- Velocità di rotazione
  - : 500 – 200 giri/min. (CLV)
- Wow & Flutter
  - : Al di sotto dei limiti misurabili
- Risposta in frequenza ( $\pm$ 1 dB)
  - : 10 Hz – 20 kHz
- Distorsione armonica totale (1 kHz)
  - : 0,008%
- Rapporto segnale/rumore (1 kHz)
  - : 110 dB
- Gamma dinamica
  - : 93 dB
- Decodifica MP3
  - : Conforme a MPEG-1/2 Audio Layer-3
- Decodifica WMA
  - : Conforme a Windows Media Audio
- Decodifica AAC
  - : AAC-LC files “m4a”

## Interfaccia USB

---

- Standard USB
  - : USB1.1/ 2.0 (Full speed)
- Corrente di alimentazione massima
  - : 500 mA
- Sistema file
  - : FAT16/ 32
- Decodifica MP3
  - : Conforme a MPEG-1/2 Audio Layer-3
- Decodifica WMA
  - : Conforme a Windows Media Audio
- Decodifica AAC
  - : AAC-LC files “m4a”

## Sezione audio

---

Potenza di uscita massima  
: 50 W x 4

Potenza di uscita (DIN 45324, +B=14,4V)  
: 30 W x 4

Impedenza altoparlante  
: 4 – 8  $\Omega$

Azione dei toni  
BAND1 (60 Hz):  $\pm 9$  dB  
BAND2 (250 Hz):  $\pm 9$  dB  
BAND3 (1 kHz):  $\pm 9$  dB  
BAND4 (4 kHz):  $\pm 9$  dB  
BAND5 (16 kHz):  $\pm 9$  dB

Livello/carico uscita preamplificata (CD)  
KDC-BT8044U/KDC-BT8044UY/KDC-W7544U/  
KDC-W7644UY: 4000 mV/10 k $\Omega$   
KDC-W7044U/KDC-W7144UY: 2500 mV/10 k $\Omega$

Impedenza di preuscita  
:  $\leq 600 \Omega$

## Ingresso ausiliario

---

Risposta in frequenza ( $\pm 1$  dB)  
: 20 Hz – 20 kHz

Tensione massima di ingresso  
: 1200 mV

Impedenza di ingresso  
: 10 k $\Omega$

## Generale

---

Tensione di esercizio  
KDC-BT8044U/KDC-BT8044UY/  
(10,5 – 16V consentiti): 14,4 V  
KDC-W7544U/KDC-W7644UY/KDC-W7044U  
KDC-W7144UY (11 – 16V consentiti): 14,4 V

Consumo di corrente massimo  
: 10 A

Dimensioni di installazione (L x A x P)  
: 182 x 53 x 155 mm

Peso  
: 1,4 kg

Le specifiche sono soggette a modifica senza preavviso.

## Dichiarazione di conformità relativa alla direttiva EMC 2004/108/CE

Per KDC-BT8044U/ KDC-BT8044UY:

## Dichiarazione di conformità relativa alla direttiva R&TTE 1999/5/CE

### Produttore:

Kenwood Corporation  
2967-3 Ishikawa-machi, Hachioji-shi, Tokyo, 192-8525 Japan

### Rappresentante UE:

Kenwood Electronics Europe BV  
Amsterdamseweg 37, 1422 AC UITHOORN, The Netherlands



### English

Hereby, Kenwood declares that this unit KDC-BT8044U/ KDC-BT8044UY is in compliance with the essential requirements and other relevant provisions of Directive 1999/5/EC.

### Français

Par la présente Kenwood déclare que l'appareil KDC-BT8044U/ KDC-BT8044UY est conforme aux exigences essentielles et aux autres dispositions pertinentes de la directive 1999/5/CE.

Par la présente, Kenwood déclare que ce KDC-BT8044U/ KDC-BT8044UY est conforme aux exigences essentielles et aux autres dispositions de la directive 1999/5/CE qui lui sont applicables.

### Deutsch

Hiermit erklärt Kenwood, dass sich dieser KDC-BT8044U/ KDC-BT8044UY in Übereinstimmung mit den grundlegenden Anforderungen und den anderen relevanten Vorschriften der Richtlinie 1999/5/EG befindet. (BMWfi)

Hiermit erklärt Kenwood die Übereinstimmung des Gerätes KDC-BT8044U/ KDC-BT8044UY mit den grundlegenden Anforderungen und den anderen relevanten Festlegungen der Richtlinie 1999/5/EG. (Wien)

### Nederlands

Hierbij verklaart Kenwood dat het toestel KDC-BT8044U/ KDC-BT8044UY in overeenstemming is met de essentiële eisen en de andere relevante bepalingen van richtlijn 1999/5/EG.

Bij deze verklaart Kenwood dat deze KDC-BT8044U/ KDC-BT8044UY voldoet aan de essentiële eisen en aan de overige relevante bepalingen van Richtlijn 1999/5/EC.

### Italiano

Con la presente Kenwood dichiara che questo KDC-BT8044U/ KDC-BT8044UY è conforme ai requisiti essenziali ed alle altre disposizioni pertinenti stabilite dalla direttiva 1999/5/CE.

### Español

Por medio de la presente Kenwood declara que el KDC-BT8044U/ KDC-BT8044UY cumple con los requisitos esenciales y cualesquiera otras disposiciones aplicables o exigibles de la Directiva 1999/5/CE.

### Português

Kenwood declara que este KDC-BT8044U/ KDC-BT8044UY está conforme com os requisitos essenciais e outras disposições da Directiva 1999/5/CE.

### Polska

Kenwood niniejszym oświadcza, że KDC-BT8044U/ KDC-BT8044UY spełnia zasadnicze wymogi oraz inne istotne postanowienia dyrektywy 1999/5/EC.

### Česky

Kenwood tímto prohlašuje, že KDC-BT8044U/ KDC-BT8044UY je ve shodě se základními požadavky a s dalšími příslušnými ustanoveními Nařízení vlády č. 426/2000 Sb.

### Magyar

Alulírott, Kenwood, kijelenti, hogy a jelen KDC-BT8044U/ KDC-BT8044UY megfelel az 1999/5/EC irányelvben meghatározott alapvető követelményeknek és egyéb vonatkozó előírásoknak.

### Svenska

Härmed intygar Kenwood att denna KDC-BT8044U/ KDC-BT8044UY står i överensstämmelse med de väsentliga egenskapskrav och övriga relevanta bestämmelser som framgår av direktiv 1999/5/EG.

### Suomi

Kenwood vakuuttaa täten että KDC-BT8044U/ KDC-BT8044UY tyyppinen laite on direktiivin 1999/5/EY oleellisten vaatimusten ja sitä koskevien direktiivin muiden ehtojen mukainen.

### Slovensko

S tem Kenwood izjavlja, da je ta KDC-BT8044U/ KDC-BT8044UY v skladu z osnovnimi zahtevami in ostalimi ustreznimi predpisi Direktive 1999/5/EC.

### Slovensky

Spoločnosť Kenwood týmto vyhlasuje, že KDC-BT8044U/ KDC-BT8044UY spĺňa základné požiadavky a ďalšie príslušné ustanovenia Direktívy 1999/5/EC.

### Dansk

Undertegnede Kenwood erklærer herved, at følgende udstyr KDC-BT8044U/ KDC-BT8044UY overholder de væsentlige krav og øvrige relevante krav i direktiv 1999/5/EF.

### Ελληνικά

ΜΕ ΤΗΝ ΠΑΡΟΥΣΑ Kenwood ΔΗΛΩΝΕΙ ΟΤΙ ΚΑΤΑ ΤΗΝ ΚΑΤΑΧΩΡΗΘΕΝΤΗ ΔΙΕΥΚΡΙΝΙΣΗΝ ΤΗΣ ΟΥΣΙΩΔΕΙΣ ΑΠΑΙΤΗΣΕΙΣ ΚΑΙ ΤΙΣ ΛΟΙΠΕΣ ΣΧΕΤΙΚΕΣ ΔΙΑΤΑΞΕΙΣ ΤΗΣ ΟΔΗΓΙΑΣ 1999/5/ΕΚ.

### Eesti

Sellega kinnitab Kenwood, et see KDC-BT8044U/ KDC-BT8044UY vastab direktiivi 1999/5/EC põhiliste nõudmistele ja muudele asjakohastele määrustele.

### Latviešu

Ar šo, Kenwood, apstiprina, ka KDC-BT8044U/ KDC-BT8044UY atbilst Direktīvas 1999/5/EK galvenajām prasībām un citiem tās nosacījumiem.

### Lietuviškai

Šiuo, Kenwood, pareiškia, kad šis KDC-BT8044U/ KDC-BT8044UY atitinka pagrindinius Direktyvos 1999/5/EB reikalavimus ir kitas svarbias nuostatas.

### Malti

Hawnhekk, Kenwood, jiddikjara li dan KDC-BT8044U/ KDC-BT8044UY jikkonforma mal-htigijiet essenzjali u ma provvedimenti oħrajn rilevanti li hemm fid-Direttiva 1999/5/EC.

### Українська

Компанія Kenwood заявляє, що цей виріб KDC-BT8044U/ KDC-BT8044UY відповідає ключовим вимогам та іншим пов'язаним положенням Директиви 1999/5/EC.