

KENWOOD

KDC-W3534

SINTOLETTORE STEREO COMPACT DISC

ISTRUZIONI PER L'USO

REPRODUCTOR DE DISCOS COMPACTOS RECEPTOR DE FM/AM

MANUAL DE INSTRUCCIONES

RECEPTOR DE CD

MANUAL DE INSTRUÇÕES

Kenwood Corporation

SI DICHIARA CHE:

I Sintolettori CD Kenwood per auto, modelli

KDC-W3534A, KDC-W3534G

rispondono alle prescrizioni dell'art. 2 comma 1 del D.M. 28 agosto 1995, n. 548.

Fatto ad Uithoorn il 16 marzo 2006

Kenwood Electronics Europe B.V. Amsterdamseweg 37

1422 AC Uithoorn

The Netherlands



Sommario

Precauzioni di sicurezza	3	Sistema menu	20
Note	4	Sistema a menu	
Informazioni su MP3 e WMA	6	Tono di conferma operazione	
Riguardo i CD	7	Regolazione manuale dell'orologio	
Caratteristiche generali	8	Sincronizzazione dell'orologio	
Alimentazione		Impostazione della funzione Supreme	
Selezione della sorgente		Impostazione dell'intervallo tra due notiziari	
Volume		Sintonizzazione delle emittenti locali	
Attenuatore		Modo di sintonizzazione	
System Q		AF (Ricerca delle frequenze alternative)	
Controllo audio		Circoscrizione della "Regione RDS" (funzione di limitazione regionale)	
Impostazioni audio		Sintonizzazione automatica TP	
Impostazione dell'altoparlante		Ricezione mono	
Commutazione del display		Scorrimento del testo	
Controllo del dimmer		Timer di spegnimento automatico	
Frontalino antifurto		Impostazione della modalità di lettura dei CD	
Caratteristiche del sintonizzatore	12	Accessorio/ Procedimento per l'installazione	24
Sintonizzazione		Collegamento dei cavi ai terminali	25
Memoria di preselezione delle stazioni		Installazione	27
Memorizzazione automatica		Rimozione dell'apparecchio	28
Sintonizzazione con preselezione		Guida alla soluzione di problemi	29
Caratteristiche RDS	14	Caratteristiche tecniche	32
Informazioni sul traffico			
PTY (Tipo di programma)			
Preselezione del tipo di programma			
Cambio della lingua per la funzione PTY			
Caratteristiche del lettore CD	17		
Riproduzione del CD e dei file audio			
Avanzamento rapido e riavvolgimento			
Ricerca brano/file			
Ricerca cartella			
Ripetizione brano/file/cartella			
Scansione dei brani			
Riproduzione casuale			
Selezione cartella			
Scorrimento testo/titolo			

⚠AVVERTENZA

Per evitare lesioni e/o incendi, osservate le seguenti precauzioni:

- Per evitare cortocircuiti, non inserite mai oggetti di metallo (come monete o strumenti di metallo) all'interno dell'apparecchio.
- Il montaggio e il cablaggio di questo prodotto richiedono conoscenze specifiche ed esperienza. Per motivi di sicurezza, affidate il montaggio e il cablaggio a dei professionisti.

⚠ATTENZIONE

Per evitare danni all'apparecchio, osservate le seguenti precauzioni:

- Alimentate l'apparecchio esclusivamente con una tensione nominale di 12 V CC, con polo negativo a massa.
- Non installate l'apparecchio in un luogo esposto a luce solare diretta, o a calore o umidità eccessivi. Evitate anche luoghi molto polverosi o soggetti a schizzi d'acqua.
- Non posizionare il frontalino (e la relativa custodia) in aree esposte a alla luce diretta del sole o a calore e umidità eccessivi. Evitate anche luoghi molto polverosi o soggetti a schizzi d'acqua.
- Per evitare deterioramenti, non toccate con le dita i contatti elettrici dell'apparecchio o del frontalino.
- Non sottoponetelo a forti urti, perché è un componente di precisione.
- Quando si sostituisce un fusibile, usatene solo uno nuovo di valore prescritto. L'uso di un fusibile di valore errato può causare problemi di funzionamento dell'apparecchio.
- Non usate viti personali. Usate esclusivamente le viti in dotazione. L'uso di viti diverse potrebbe causare danni all'apparecchio principale.

Non caricate CD da 3 pollici nella fessura CD

Se tentate di caricare un CD da 3 pollici con il suo adattatore all'interno dell'unità, l'adattatore potrebbe separarsi dal CD e danneggiare l'unità.

Appannamento della lente

Subito dopo aver acceso il riscaldamento dell'automobile quando fa freddo, è possibile che si formi della condensa sulla lente all'interno del lettore CD dell'apparecchio. A causa dell'appannamento della lente, la riproduzione di CD potrebbe non iniziare. In questi casi, estraete il disco e attendete che l'umidità evapori. Se dopo un po' l'apparecchio continua a non funzionare normalmente, rivolgetevi al più vicino rivenditore Kenwood.

Note

- In caso di difficoltà durante l'installazione, rivolgetevi al più vicino rivenditore Kenwood.
- All'acquisto di accessori opzionali, contattate il vostro rivenditore Kenwood e assicuratevi che questi siano adatti al vostro modello e alla regione di utilizzo.
- Se l'apparecchio non funziona correttamente, premete il pulsante di ripristino. In questo caso l'apparecchio torna alle impostazioni di fabbrica.

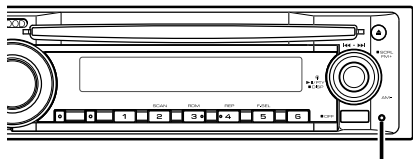

Pulsante di ripristino

- I caratteri che possono essere visualizzati da questa unità sono A-Z 0-9 @ " ' ` % & * + - = , . / \ < > [] () ; ^ - { } | ~ .
- La funzione RDS non sarà disponibile dove il servizio non è supportato da alcuna stazione di trasmissione.
- Le illustrazioni contenute in questo manuale e raffiguranti il display ed il pannello sono degli esempi usati per spiegare l'utilizzo dei comandi. Pertanto, l'indicazione sul display dell'illustrazione può essere diversa da quella effettivamente visualizzata sul display dell'apparecchio ed alcune illustrazioni del display possono rappresentare un evento impossibile durante l'operazione in corso.

Pulizia dell'apparecchio

Se il frontalino di quest'unità è macchiato, strofinatelo con un panno asciutto e morbido, ad esempio un panno al silicone.

Se il frontalino è molto sporco, strofinatelo con un panno inumidito con un detergente neutro, poi strofinatelo di nuovo con un panno asciutto e pulito.



- Se spruzzate il detergente spray direttamente sull'unità, si possono danneggiare le parti meccaniche. Se strofinate il frontalino con un panno duro o usando un liquido volatile, ad esempio acqueragia o alcol, si può graffiare la superficie o possono venire cancellati i caratteri.

Pulizia dei contatti elettrici del frontalino

Se i contatti elettrici sull'apparecchio o sul frontalino sono sporchi, puliteli con un panno morbido asciutto.

Questo prodotto non è installato dal produttore di un veicolo della linea di produzione, né dall'importatore professionale di un veicolo negli stati membri della UE.

Informazioni sullo smaltimento delle vecchie apparecchiature elettriche ed elettroniche (valido per i paesi europei che hanno adottato sistemi di raccolta separata)



I prodotti recanti il simbolo di un contenitore di spazzatura su ruote barrato non possono essere smaltiti insieme ai normali rifiuti di casa.

I vecchi prodotti elettrici ed elettronici devono essere riciclati presso una apposita struttura in grado di trattare questi prodotti e di smaltirne i loro componenti. Per conoscere dove e come recapitare tali prodotti nel luogo a voi più vicino, contattare l'apposito ufficio comunale. Un appropriato riciclo e smaltimento aiuta a conservare la natura e a prevenire effetti nocivi alla salute e all'ambiente.

Etichetta per i prodotti che impiegano raggi laser (tranne per alcune aree)

**CLASS 1
LASER PRODUCT**

L'etichetta si trova sul rivestimento o sulla scatola e serve ad avvertire che il componente impiega raggi laser che sono stati classificati come classe 1. Ciò significa che l'apparecchio utilizza raggi laser di una classe inferiore. Non c'è alcun pericolo di radiazioni pericolose all'esterno dell'apparecchio.



LA DICHIARAZIONE DI CONFORMITÀ "CE"
DI QUESTO PRODOTTO È DEPOSITATA
PRESSO:

KENWOOD ELECTRONICS EUROPE B.V.
AMSTERDAMSEWEG 37
1422 AC UITHOORN
THE NETHERLANDS

Informazioni su MP3 e WMA

Il file MP3/WMA riproducibile (successivamente denominato il file audio) e il formato del media hanno le seguenti limitazioni. Il file audio non conforme alle specifiche può non essere riprodotto in modo normale oppure il nome del file e della cartella possono non essere visualizzati correttamente.

File audio riproducibile

- MP3, WMA



- Usate l'estensione corretta per il file audio (MP3: ".MP3", WMA: ".WMA")
- Non usate estensioni con file diversi dai file audio, altrimenti il file che non è un file audio sarà riprodotto ed emetterà un forte rumore, con successivi danni agli altoparlanti.
- I file protetti contro la copiatura non possono essere riprodotti.
- Le impostazioni del software di codifica e l'ambiente in cui viene usato possono non consentire la riproduzione o la visualizzazione di file audio specifici.
- L'unità può non essere compatibile con l'aggiornamento dello standard del formato di compressione e le specifiche aggiuntive.

File MP3 riproducibile

- File audio MPEG 1/2 strato 3
- Velocità di trasferimento bit: 8-320 kb/sec
- Frequenza di campionamento
: 8/ 11,025/ 12/ 16/ 22,05/ 24/ 32/ 44,1/ 48 kHz

File WMA riproducibile

- Il file è conforme allo standard Windows Media Audio (ad eccezione del file Windows Media Player 9 o successive versioni con nuove funzioni)
- Velocità di trasferimento bit: 48-192 kb/sec.
- Frequenza di campionamento: 32/ 44,1/ 48 kHz

Mezzi riproducibili

- CD-ROM, CD-R, CD-RW



- CD-RW con un formato rapido non possono essere usati.
- Quando registrate con la capacità massima, la scrittura è su "Disc at once".

Formato del disco riproducibile

- ISO 9660 Livello 1/2
- Joliet
- Romeo
- Nome file lungo.

Numero massimo di caratteri per quest'unità

Nome file/cartella: 64 (Joliet: 32)/200 caratteri
MP3 ID3 Tag/ proprietà dei contenuti WMA:
30 caratteri



- Il nome del file o della cartella corrisponde ai caratteri compresa l'estensione.
- L'identificazione MP3 ID3 può visualizzare solo l'identificazione di Ver1.0, 1.1.

Limitazione della struttura del file e della cartella

- Numero massimo di livelli della directory: 8
- Numero massimo di cartelle: 100
- Numero massimo di file per cartella: 255

Ordine di riproduzione del file audio

Il file audio è visualizzato nell'ordine di scrittura nel software di scrittura. Potete avere la possibilità di impostare l'ordine di riproduzione scrivendo la sequenza dei numeri, ad esempio da "01" as "99" all'inizio del nome del file.

Esempio

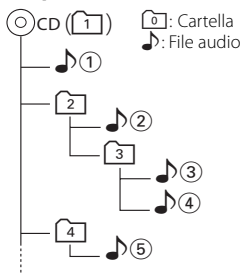

• Ordine di riproduzione

Ordine di riproduzione dopo la riproduzione del file 1.

➡ 2, 3, 4, 5...

• Ricerca del file

Ricerca del file in avanti durante la riproduzione del file 3.

Premete la manopola di controllo verso [▶▶]

➡ 4

• Ricerca della cartella

Ricerca della cartella in avanti durante la riproduzione del file 2.

Premete la manopola di controllo verso [FM]

➡ 3, 4...

• Selezione della cartella

Quando è impostata la directory 4, saltate alla cartella precedente dello stesso livello tramite la selezione della cartella 2.

Premete la manopola di controllo verso [◀◀] ➡ 2

Quando la selezione è impostata sulla directory 3, potete aumentare il livello tramite la selezione della cartella.

Premete la manopola di controllo verso [AM] ➡ 2

Riguardo i CD

Modo d'impiego dei CD

- Non toccate la superficie registrata del CD.



- È più facile danneggiare un CD-R o un CD-RW rispetto ad un normale CD musicale. Usate un CD-R o un CD-RW dopo aver letto le precauzioni stampate sulla custodia ecc.
- Non fissate del nastro adesivo ecc. sul CD. Inoltre, non usate un CD in cui sono stati fissati dei pezzi di nastro adesivo.

Quando usate un nuovo CD

Se il foro centrale del CD o il bordo esterno hanno delle sbavature, utilizzate il CD solo dopo averle eliminate usando una penna a sfera ecc.

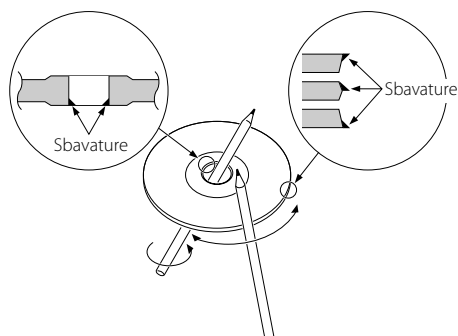

Accessori CD

Non usate accessori per dischi.

Pulizia del CD

Pulite il CD dal centro del disco verso il bordo esterno.

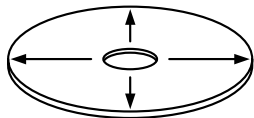

Rimozione dei CD

Per rimuovere i CD da quest'unità, estraeteli orizzontalmente.

CD che non si possono usare

- Non è possibile usare dei CD non rotondi.

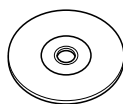

- Non è possibile usare dei CD colorati sulla superficie di registrazione o dei CD sporchi.
- Questa unità è in grado di riprodurre soltanto CD con .

Questa unità può non riprodurre correttamente i dischi non contrassegnati.

- Non è possibile riprodurre un CD-R o CD-RW non finalizzato. (Per ulteriori informazioni sul processo di finalizzazione, fate riferimento al software di scrittura del vostro CD-R/CD-RW e al manuale di istruzioni del vostro registratore CD-R/CD-RW.)

Cura dei CD

- Non tenete i vostri CD alla luce diretta del sole (o sul sedile, cruscotto ecc.) ed evitate i luoghi con temperature molto elevate.
- Custodite i CD nelle apposite custodie.

Caratteristiche generali

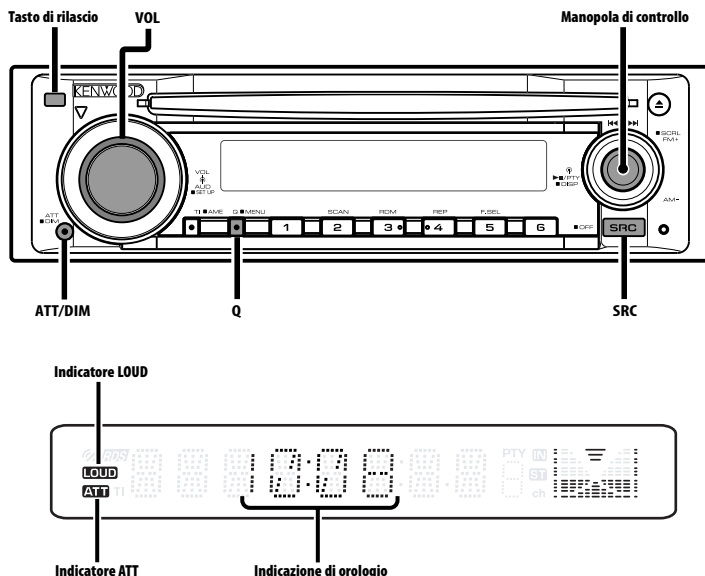

Alimentazione

Accensione dell'alimentazione

Premete il tasto [SRC].

Spegnimento dell'alimentazione

Premete il tasto [SRC] per almeno 1 secondo.

Selezione della sorgente

Premete il tasto [SRC].

Sorgente	Display
Sintonizzatore	"TUNER"
CD	"CD"
Attesa (solo modo di illuminazione)	"STANDBY"



- Questa unità spegne automaticamente l'alimentazione dopo 20 minuti nel modo di attesa per non scaricare la batteria del veicolo. Il tempo di spegnimento dell'alimentazione può essere impostato <Timer di spegnimento automatico> (pagina 23).

Volume

Aumento del volume

Girate la manopola [VOL] in senso orario.

Riduzione del volume

Girate la manopola [VOL] in senso antiorario.

Attenuatore

Riduzione rapida del volume.

Premete il tasto [ATT].

Ad ogni pressione del tasto, l'attenuatore si attiva e si disattiva rispettivamente.

Quando è su ON, lampeggia l'indicatore "ATT".

System Q

Potete selezionare le migliori impostazioni del suono per i vari tipi di musica.

1 Selezionate la sorgente da impostare

Premete il tasto [SRC].

2 Selezionate il tipo di suono

Premete il tasto [Q].

Quando premete il tasto, appare sul display l'impostazione del suono corrente.

L'impostazione del suono cambia ad ogni pressione del tasto.

Impostazione del suono	Display
Naturale	"NATURAL"
Musica rock	"ROCK"
Musica pop	"POPS"
Musica leggera	"EASY"
Top 40	"TOP40"
Musica jazz	"JAZZ"



- Ciascun valore di impostazione viene cambiato con la funzione <Impostazione dell'altoparlante> (pagina 10). Innanzitutto, selezionate il tipo di altoparlante con l'impostazione altoparlante.
- Quando impostate il valore tramite il <Controllo audio> (pagina 9), l'indicazione "USER" appare sul display.

Controllo audio

1 Selezionate la sorgente da regolare

Premete il tasto [SRC].

2 Selezionate il modo di controllo audio

Premete la manopola [VOL].

3 Selezionate la voce audio da regolare

Premete la manopola [VOL].

Ad ogni pressione della manopola, le voci da regolare cambiano come indicato nella tabella sottostante.

4 Regolazione dei livelli

Girate la manopola [VOL].

Oggetto di regolazione	Display	Selezione
Livello dei bassi	"BAS L"	-8 — +8
Livello dei medi	"MID L"	-8 — +8
Livello degli alti	"TRE L"	-8 — +8
Bilanciamento	"BAL"	Sinistra 15 — Destra 15
Fader	"FAD"	Posteriore 15 — Anteriore 15

Conclusione delle operazioni (modo di controllo volume)

5 Conclusione delle operazioni

Premete un qualsiasi tasto.

Premete un tasto qualsiasi, ad esclusione della manopola [VOL] e del tasto [SRC], [▲] e [ATT].

Caratteristiche generali

Impostazioni audio

Impostazione del sistema sonoro, quali offset del volume e loudness.

- 1 Selezionate la sorgente da regolare**
Premete il tasto [SRC].
- 2 Inserite il modo di impostazione audio**
Premete e mantenete premuta la manopola [VOL] per almeno 1 secondo.
- 3 Selezionate la voce di impostazione audio da regolare**
Premete la manopola [VOL].
Ad ogni pressione della manopola, le voci da regolare cambiano come indicato nella tabella sottostante.
- 4 Regolate la voce di impostazione audio**
Girate la manopola [VOL].

Oggetto di regolazione	Display	Selezione
Offset del volume	"V-OFF"	-8 — ±0
Loudness	"LOUD"	ATTIVATO/DISATTIVATO



- Offset del volume: Il volume di ogni sorgente può essere impostato in modo diverso dal volume principale.
- Loudness: Compensazione dei toni bassi ed alti quando il volume è basso. Quando è attivato, l'indicatore "LOUD" si accende.

- 5 Conclusione delle operazioni**
Premete e mantenete premuta la manopola [VOL] per almeno 1 secondo.

Impostazione dell'altoparlante

Per garantire che le impostazioni System Q siano ottimali con ogni tipo di altoparlante.

- 1 Attivate il modo di attesa**
Premete il tasto [SRC].
Selezionate "STANDBY".
- 2 Selezionate il modo di impostazione dell'altoparlante**
Premete la manopola [VOL].
- 3 Selezionate il tipo di altoparlante**
Girate la manopola [VOL].
Ogni volta che girate la manopola, l'impostazione cambia come indicato nella tabella sottostante.

Tipo di altoparlante	Display
DISATTIVATO	"SP OFF"
Per altoparlanti da 5/4 pollici	"SP 5/4"
Per altoparlanti da 6/6x9 pollici	"SP 6*9/6"
Per altoparlanti OEM	"SP OEM"

- 4 Conclusione delle operazioni**
Premete la manopola [VOL].

Commutazione del display

Commutazione delle informazioni visualizzate.

- 1 Attivate il modo di commutazione del display**
Premete la manopola di controllo per almeno 1 secondo.
"DISP SEL" appare sul display.
- 2 Selezionate la voce del display**
Spingete la manopola di controllo verso [◀◀] o [▶▶].

Nella sorgente sintonizzatore

Informazione	Display
Nome del servizio del programma o frequenza (FM)	"FREQ/PS"
Frequenza (MW, LW)	"FREQ"
Orologio	"CLOCK"

Nella sorgente CD

Informazione	Display
Titolo del disco (nella sorgente disco esterno)	"D-TITLE"*
Titolo del brano (nella sorgente disco esterno)	"T-TITLE"*
Numero del brano e durata del brano	"P-TIME"
Orologio	"CLOCK"

Nella sorgente del file audio

Informazione	Display
Titolo del brano e nome dell'artista	"TITLE"*
Nome dell'album e nome dell'artista	"ALBUM"*
Nome della cartella	"FOLDER"
Nome del file	"FILE"
Numero del brano e durata del brano	"P-TIME"
Orologio	"CLOCK"

Nel modo di attesa

Informazione	Display
Nome della sorgente	"SRC NAME"
Orologio	"CLOCK"

3 Conclusione delle operazioni

Premete la manopola di controllo.



- * Se non è possibile visualizzare i contenuti delle informazioni, l'indicazione della durata del brano appare sul display.
- Il nome dell'album non può essere visualizzato nel file WMA.

Controllo del dimmer

Potete ridurre la luminosità del display usando la funzione del dimmer.

Premete il tasto [DIM] per almeno 1 secondo.

Ad ogni pressione del tasto per 1 secondo, il controllo del dimmer si attiva e si disattiva. Quando è attivato, appare sul display "DIM ON".

Frontalino antifurto

Potete rimuovere il frontalino e portarlo con voi per prevenire eventuali furti.

Rimozione del frontalino

Premete il tasto di apertura.

Il frontalino è sbloccato e pronto per la rimozione.



- Il frontalino è uno strumento ad alta precisione e può essere danneggiato da urti o vibrazioni.
- Tenere il frontalino nell'apposita custodia quando viene rimosso.
- Non esporre il frontalino (e la relativa custodia) alla luce diretta del sole o a calore e umidità eccessivi. Evitare anche luoghi molto polverosi o soggetti a schizzi d'acqua.

Reinstallazione del frontalino

1 Allineate le sporgenze dell'unità con le scanalature del frontalino.

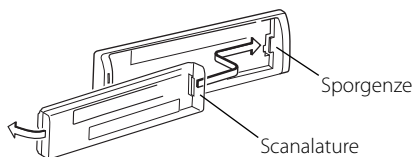

2 Spingete il frontalino verso l'interno finché non sentirete uno scatto.

Il frontalino viene bloccato, permettendovi così di usare l'unità.

Caratteristiche del sintonizzatore

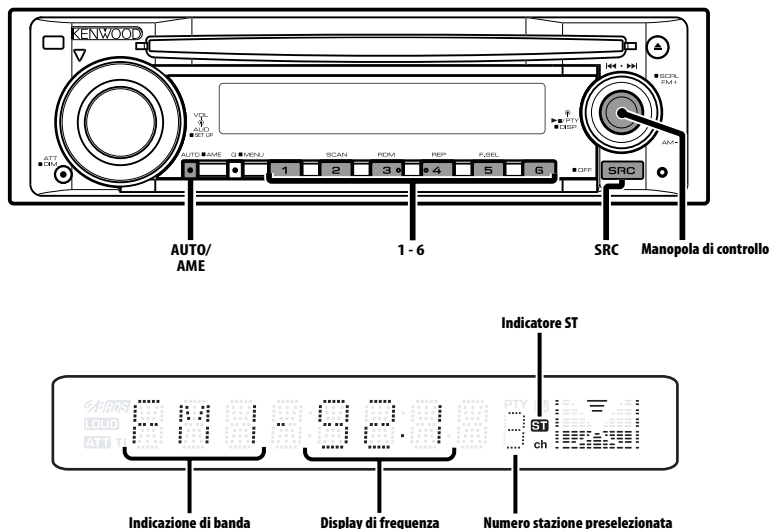

Sintonizzazione

Selezione della stazione.

1 Selezionate il sintonizzatore

Premete il tasto [SRC].

Selezionate "TUNER".

2 Selezionate la banda

Spingete la manopola di controllo verso [FM] o [AM].

Ogni volta che posizionate la manopola verso [FM], l'unità cambia tra le bande FM1, FM2 e FM3.

3 Sintonizzate le stazioni verso l'alto o verso il basso

Spingete la manopola di controllo verso [◀◀] o [▶▶].



- Durante la ricezione delle stazioni stereo si accende l'indicatore "ST".

Memoria di preselezione delle stazioni

Memorizzazione della stazione.

1 Selezionate la banda

Spingete la manopola di controllo verso [FM] o [AM].

2 Selezionate la frequenza da memorizzare

Spingete la manopola di controllo verso [◀◀] o [▶▶].

3 Memorizzate la frequenza

Premete il tasto [1] — [6] desiderato per almeno 2 secondi.

Il display del numero di preselezione lampeggia 1 volta.

In ciascuna banda, potete memorizzare 1 stazione in ciascun tasto [1] — [6].

Memorizzazione automatica

Memorizzazione automatica di stazioni che offrono una buona ricezione.

1 Selezionate la banda per la memorizzazione automatica

Spingete la manopola di controllo verso [FM] o [AM].

2 Attivate il modo di memorizzazione automatica

Premete il tasto [AME] per almeno 2 secondi.

"A-MEMORY" appare sul display.

Quando le 6 stazioni che si possono ricevere sono state memorizzate, si chiude il modo di memorizzazione automatica.



- Quando è attivata la funzione <AF (Ricerca delle frequenze alternative)> (pagina 22), solo le stazioni RDS verranno memorizzate.
- Quando viene effettuata la memorizzazione automatica nella banda FM2, le stazioni RDS preselezionate nella banda FM1 non verranno memorizzate.

Ugualmente, quando avviene la memorizzazione nella banda FM3, le stazioni RDS preselezionate nelle bande FM1 e FM2 non verranno memorizzate.

Sintonizzazione con preselezione

Richiamo delle stazioni memorizzate.

1 Selezionate la banda

Spingete la manopola di controllo verso [FM] o [AM].

2 Richiamo della stazione

Premete il tasto [1] — [6] desiderato.

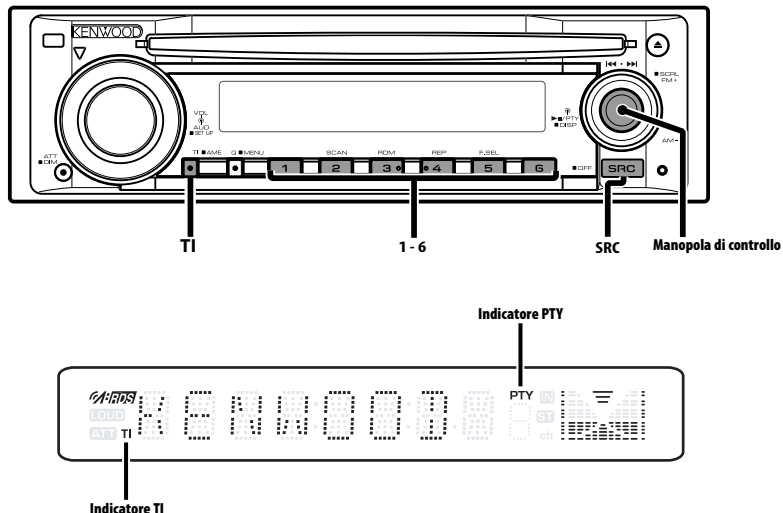

Informazioni sul traffico

Commutazione automatica alle informazioni sul traffico quando ha inizio un bollettino sul traffico, anche se non state ascoltando la radio.

Premete il tasto [TI].

Ad ogni pressione del tasto, la funzione di informazioni sul traffico viene attivata o disattivata.

Quando è attivata, è acceso l'indicatore "TI".

Quando non è possibile ricevere le informazioni sul traffico, lampeggia l'indicatore "TI".

Quando ha inizio un bollettino sul traffico, appare sul display "TRAFFIC" e l'ascolto si commuta sulle informazioni sul traffico.



- Se si attiva la funzione di informazioni sul traffico durante la ricezione di una stazione AM, l'unità si commuta automaticamente su una stazione FM.
- Durante la ricezione delle informazioni sul traffico, il volume a cui le ascoltate viene memorizzato automaticamente e ritornerà la prossima volta che riceverete delle informazioni sul traffico.

Ricezione di altre stazioni di informazioni sul traffico

Spingete la manopola di controllo verso [◀◀] o [▶▶].



- Le informazioni sul traffico possono essere commutate nella fonte sintonizzatore. Comunque, non è possibile commutare le informazioni sul traffico durante la ricezione del bollettino del traffico ricevuta da fonti diverse da quella del sintonizzatore.

PTY (Tipo di programma)

Selezione del tipo di programma e ricerca di una stazione.

1 Attivate il modo PTY

Premete la manopola di controllo.

Si accende l'indicatore "PTY".



- Questa funzione non può essere usata durante i bollettini sul traffico o la ricezione AM.

2 Selezionate il tipo del programma

Spingete la manopola di controllo verso [FM] o [AM].

Ad ogni pressione della manopola, il tipo di programma cambia come indicato nella tabella sottostante.

Num.	Tipo di programma	Display
1.	Parlato	"SPEECH"
2.	Musica	"MUSIC"
3.	Notizie	"NEWS"
4.	Attualità	"AFFAIRS"
5.	Informazione	"INFO"
6.	Sport	"SPORT"
7.	Programmi educativi	"EDUCATE"
8.	Teatro	"DRAMA"
9.	Cultura	"CULTURE"
10.	Scienza	"SCIENCE"
11.	Varie	"VARIED"
12.	Musica pop	"POP M"
13.	Musica rock	"ROCK M"
14.	Musica leggera	"EASY M"
15.	Musica classica leggera	"LIGHT M"
16.	Musica classica	"CLASSICS"
17.	Altri tipi di musica	"OTHER M"
18.	Meteo	"WEATHER"
19.	Finanza	"FINANCE"
20.	Programmi per bambini	"CHILDREN"
21.	Affari sociali	"SOCIAL"
22.	Religione	"RELIGION"
23.	Chiamate in diretta	"PHONE IN"
24.	Viaggi	"TRAVEL"
25.	Tempo libero	"LEISURE"
26.	Musica jazz	"JAZZ"
27.	Musica country	"COUNTRY"
28.	Musica nazionale	"NATION M"
29.	Revival	"OLDIES"
30.	Musica folk	"FOLK M"
31.	Documentari	"DOCUMENT"



- I modi Parlato e Musica includono i tipi di programma indicati di seguito.
Musica: Num. 12 — 17, 26 — 30
Parlato: Num. 3 — 11, 18 — 25, 31
- Il tipo di programma può essere memorizzato nei tasti [1] — [6] per poi essere richiamato rapidamente. Fate riferimento a <Preselezione del tipo di programma> (pagina 16).
- Potete cambiare la lingua del display. Fate riferimento alla sezione <Cambio della lingua per la funzione PTY> (pagina 16).

3 Localizzate una stazione che trasmetta il tipo di programma selezionato

Spingete la manopola di controllo verso [◀◀] o [▶▶].

Per localizzare altre stazioni, premete nuovamente [◀◀] o [▶▶] della manopola di controllo.



- Se non viene localizzato quel tipo di programma, appare sul display l'indicazione "NO PTY". Selezionate un altro tipo di programma.

4 Conclusione delle operazioni

Premete la manopola di controllo.

Preselezione del tipo di programma

Memorizzazione del tipo di programma nella memoria del tasto di preselezione per poter poi richiamare lo stesso rapidamente.

Preselezione del tipo di programma

1 Selezionate il tipo di programma da memorizzare

Fate riferimento a <PTY (Tipo di programma)> (pagina 15).

2 Memorizzazione del tipo di programma Premete il tasto [1] — [6] desiderato per almeno 2 secondi.

Richiamo del tipo di programma preselezionato

1 Attivate il modo PTY

Fate riferimento a <PTY (Tipo di programma)> (pagina 15).

2 Richiamate il tipo di programma Premete il tasto desiderato [1] — [6].

Cambio della lingua per la funzione PTY

Selezione della lingua di visualizzazione del tipo di programma.

1 Attivate il modo PTY

Fate riferimento a <PTY (Tipo di programma)> (pagina 15).

2 Attivate il modo di cambio della lingua Premete il tasto [TI].

3 Selezionate la lingua

Spingete la manopola di controllo verso [FM] o [AM].

Ad ogni pressione della manopola, la lingua cambia come indicato nella tabella sottostante.

Lingua	Display
Inglese	"ENGLISH"
Francese	"FRENCH"
Tedesco	"GERMAN"

4 Conclusione delle operazioni

Premete il tasto [TI].

Caratteristiche del lettore CD

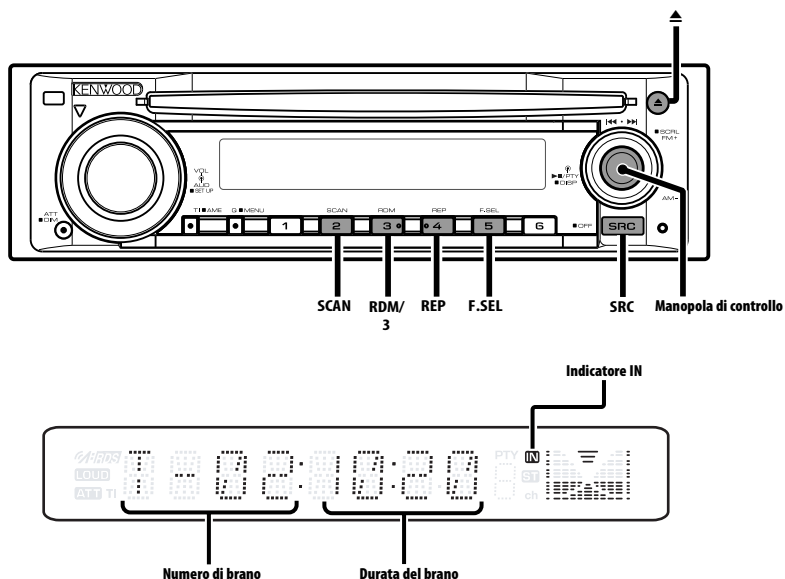

Riproduzione del CD e dei file audio

Quando il disco è stato inserito

Premete il tasto [SRC].

Selezionate "CD".



- Quando si inserisce un CD, si accende l'indicatore "IN".

Pausa e riproduzione

Premete la manopola di controllo.

Ad ogni pressione della manopola, l'unità entra nel modo di pausa o riproduzione del brano.

Espulsione del CD

Premete il tasto [▲].

Avanzamento rapido e riavvolgimento

Avanzamento rapido

Spingete la manopola di controllo verso [▶▶].

Rilasciate per riprendere la riproduzione.

Riavvolgimento

Spingete la manopola di controllo verso [◀◀].

Rilasciate per riprendere la riproduzione.



- Nessun suono non viene emesso durante la ricerca dei file audio.

Caratteristiche del lettore CD

Ricerca brano/file

Ricerca di un brano sul disco o nella cartella dei file audio.

Spingete la manopola di controllo verso [◀◀] o [▶▶].

Funzione del file audio

Ricerca cartella

Selezione della cartella registrata sui supporti dei file audio.

Spingete la manopola di controllo verso [FM] o [AM].

Ripetizione brano/file/cartella

Riproduzione ripetuta del brano o della cartella dei file audio in fase di ascolto.

Premete il tasto [REP].

Ad ogni pressione del tasto, la funzione di ripetizione cambia come mostrato nella tabella sottostante.

Nella sorgente CD

Funzione di ripetizione	Display
Ripetizione del brano	"TRAC REP"
DISATTIVATO	"REP OFF"

Nel file audio

Funzione di ripetizione	Display
Ripetizione del file	"FILE REP"
Ripetizione della cartella	"FOLD REP"
DISATTIVATO	"REP OFF"

Scansione dei brani

Riproduzione della parte iniziale di ogni brano sul disco o nella cartella dei file audio in fase di riproduzione e ricerca del brano da ascoltare.

1 Avvio della scansione dei brani

Premete il tasto [SCAN].

"TRAC SCN"/ "FILE SCN" appare sul display.

2 Fermate la scansione quando è in fase di riproduzione il brano che desiderate ascoltare

Premete il tasto [SCAN].

Riproduzione casuale

Riproduzione casuale di tutti i brani sul disco o nella cartella dei file audio.

Premete il tasto [RDM].

Ad ogni pressione del tasto, la riproduzione casuale si attiva o si disattiva.

Quando è attivata, appare sul display "DISC RDM"/ "FOLD RDM".



- Quando spingete la manopola di controllo verso [▶▶], ha inizio la riproduzione del brano successivo.

Funzione del file audio

Selezione cartella

Selezione rapida della cartella da ascoltare.

1 Attivate il modo di selezione cartella

Premete il tasto [F.SEL].

"FOLD SEL" appare sul display.

Nel modo di selezione, le informazioni della cartella appaiono come segue.

Visualizza il nome della cartella

Visualizza il nome dell'attuale cartella.



2 Selezionate il livello della cartella

Spingete la manopola di controllo verso [FM] o [AM].

Usate [FM] della manopola di controllo per diminuire di un livello e [AM] della manopola di controllo per aumentare di un livello.

Selezione di una cartella nello stesso livello

Spingete la manopola di controllo verso [◀◀] o [▶▶].

Usate [◀◀] della manopola di controllo per raggiungere la cartella precedente e [▶▶] per raggiungere la cartella successiva.

Ritorno al livello superiore

Premere il tasto [3].

Scorrimento del display del nome della cartella

Mantenete premuto [FM] della manopola di controllo per almeno 2 secondi.

3 Confermate la cartella da riprodurre

Premete la manopola di controllo.

L'unità esce dal modo di selezione cartella e il file audio contenuto nella cartella appare sul display.

Cancellazione del modo di selezione della cartella

Premete il tasto [F.SEL].

Scorrimento testo/titolo

Scorrimento del testo CD visualizzato o del testo del file audio.

Mantenete premuto [FM] della manopola di controllo per almeno 2 secondi.

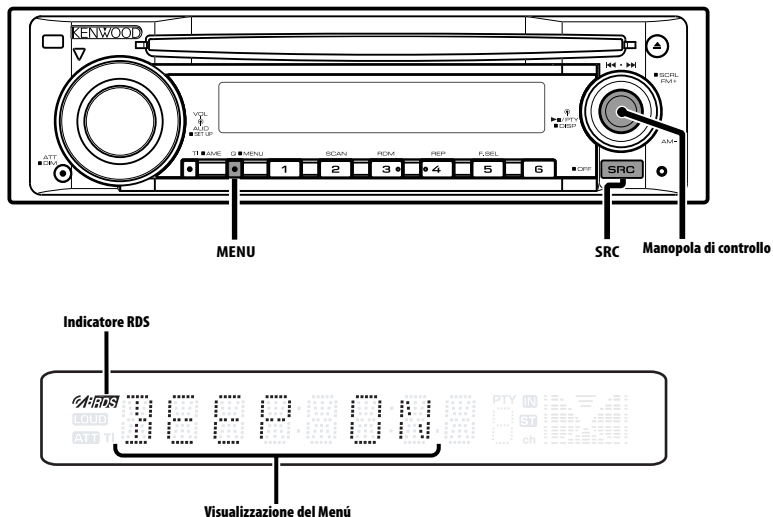

Sistema a menu

Impostazione di funzioni quali tono di conferma durante l'operazione ecc.

Di seguito viene spiegato il metodo operativo principale del sistema a menu. Il riferimento per le voci del menu e l'impostazione delle stesse sono spiegati dopo questa sezione.

1 Attivate il modo menu

Premete il tasto [MENU] per almeno 1 secondo.

"MENU" appare sul display.

2 Selezionate la voce del menu

Spingete la manopola di controllo verso [FM] o [AM].

Esempio: Quando desiderate impostare il tono di conferma, selezionate la voce "BEEP".

3 Impostate la voce del menu

Spingete la manopola di controllo verso [◀◀] o [▶▶].

Esempio: Quando selezionate "BEEP", l'unità cambia tra "BEEP ON" o "BEEP OFF" ad ogni pressione del tasto. Selezionate 1 come impostazione.

Potete continuare ritornando al passo 2 ed impostare altre voci.

4 Conclusione delle operazioni

Premete il tasto [MENU].



Quando esistono più possibilità selezionabili per una voce, viene riportata una tabella con le scelte possibili. (Normalmente, l'impostazione superiore nella tabella è quella di fabbrica.)

Inoltre, le voci che non sono applicabili (<Regolazione manuale dell'orologio> ecc.) vengono descritte caso per caso.

Nel modo di attesa

Tono di conferma operazione

Attivazione/disattivazione del tono di conferma operazione (segnale acustico).

Display	Impostazione
"BEEP ON"	Si sente un segnale acustico.
"BEEP OFF"	Segnale acustico cancellato.

Nel modo di attesa

Regolazione manuale dell'orologio



- Potete effettuare questa regolazione quando è disattivata la funzione <Sincronizzazione dell'orologio> (pagina 21).

1 Selezionate il modo di regolazione dell'orologio

Spingete la manopola di controllo verso [FM] o [AM].

Selezionate "CLK ADJ".

2 Attivate il modo di regolazione dell'orologio

Premete la manopola di controllo per almeno 1 secondo.

Lampeggia il display dell'orologio.

3 Regolate le ore

Spingete la manopola di controllo verso [FM] o [AM].

Regolate i minuti

Spingete la manopola di controllo verso [◀◀] o [▶▶].

4 Conclusione delle operazioni

Premete il tasto [MENU].

Nel modo di attesa

Sincronizzazione dell'orologio

Sincronizza l'orologio interno dell'unità con l'orario trasmesso dalle emittenti RDS.

Display	Impostazione
"SYNC ON"	Sincronizza l'orologio.
"SYNC OFF"	Regola manualmente l'orologio.



- Ci vogliono da 3 a 4 minuti per sincronizzare l'orologio.

Nella sorgente del file audio

Impostazione della funzione Supreme

Quando vengono riprodotti file MP3 o WMA codificati a bassa velocità (inferiore a 96 kb/sec. (fs=32 k, 44,1 k, 48 kHz)), questa funzione ristabilisce la loro regione ad alta frequenza per un approccio alla qualità sonora degli equivalenti di questi file ad una velocità elevata. L'elaborazione è ottimizzata per il formato di compressione utilizzato (MP3 o WMA) e la regolazione viene applicata alla velocità di trasmissione utilizzata.

Display	Impostazione
"SPRM ON"	Riproduce suoni usando la funzione Supreme.
"SPRM OFF"	Riproduce il suono originale memorizzato nel file audio.



- L'effetto sonoro può essere impercettibile a seconda della relazione tra il formato del file audio e l'impostazione.

Impostazione dell'intervallo tra due notiziari

L'unità commuta automaticamente su un notiziario, anche se non state ascoltando la radio. Inoltre, potete impostare l'intervallo di tempo minimo tra due notiziari.

Display e impostazione

"NEWS OFF"

"NEWS 00M"

:

"NEWS 90M"

Se si imposta un valore tra "NEWS 00M" — "NEWS 90M", si attiva la funzione di intervallo tra due notiziari.

Quando è attivata, è illuminato l'indicatore "NEWS".

Quando ha inizio un notiziario, appare "NEWS" e lo si ascolta.



- Se scegliete l'impostazione "20MIN", non verranno ricevuti altri notiziari per 20 minuti dopo la ricezione del primo.
- Il volume del notiziario è allo stesso livello impostato per <Informazioni sul traffico> (pagina 14).
- Questa funzione è disponibile solo se la stazione desiderata trasmette il codice PTY per i notiziari o se appartiene ad una rete <Enhanced Other Network> che trasmette il codice PTY per i notiziari.
- Nell'intervallo tra due notiziari, l'unità cambia automaticamente ad una stazione FM.

Nel modo di sintonizzazione

Sintonizzazione delle emittenti locali

Vengono localizzate solo le stazioni che offrono una buona ricezione.

Display Impostazione

"LO.S OFF" È disattivata la funzione di sintonizzazione automatica locale.

"LO.S ON" È attivata la funzione di sintonizzazione automatica locale.

Nel modo di sintonizzazione

Modo di sintonizzazione

Imposta il modo di sintonizzazione.

Modo di sintonizzazione	Display	Funzionamento
Ricerca automatica	"AUTO 1"	Ricerca automatica di una stazione.
Ricerca delle stazioni preselezionate	"AUTO 2"	Ricerca nell'ordine delle stazioni memorizzate nella memoria delle preselezioni.
Manuale	"MANUAL"	Sintonizzazione manuale.

AF (Ricerca delle frequenze alternative)

Quando la ricezione è di cattiva qualità, l'unità cerca automaticamente lo stesso programma da una stazione RDS con una migliore ricezione.

Display Impostazione

"AF ON" La funzione AF è attivata.

"AF OFF" La funzione AF è disattivata.

Quando è attivata la funzione AF, è illuminato l'indicatore "RDS".



- Quando non sono disponibili altre stazioni con una migliore ricezione nella rete RDS, si può sentire la trasmissione solo in modo frammentario. In tal caso, disattivate la funzione AF.

Circoscrizione della "Regione RDS" (funzione di limitazione regionale)

Potete scegliere di circoscrivere o meno ad una specifica regione la ricerca delle frequenze alternative RDS.

Display Impostazione

"REG ON" È attivata la funzione di limitazione regionale.

"REG OFF" È disattivata la funzione di limitazione regionale.



- Senza limitare la funzione AF alla regione e alla rete specificata, questa imposta la ricerca della stazione con una buona ricezione nella stessa rete RDS.

Sintonizzazione automatica TP

Quando è stata attivata la funzione TI e le condizioni di ricezione delle informazioni sul traffico non sono buone, verrà automaticamente ricercata un'altra stazione di informazioni sul traffico con migliore ricezione.

Display	Impostazione
"ATPS ON"	È stata attivata la funzione di sintonizzazione automatica TP.
"ATPS OFF"	È stata disattivata la funzione di sintonizzazione automatica TP.

In ricezione FM

Ricezione mono

Potete ridurre il rumore delle trasmissioni stereo commutandole in mono.

Display	Impostazione
"MONO OFF"	È disattivata la ricezione mono.
"MONO ON"	È attivata la ricezione mono.

Scorrimento del testo

Impostazione dello scorrimento del testo visualizzato.

Display	Impostazione
"SCL MANU"	Non scorre.
"SCL AUTO"	Scorre quando cambia il display.



- Il testo scorre come indicato di seguito.
 - Testo CD
 - Nome della cartella/ Nome del file/ Titolo del brano/ Nome dell'artista/ Nome dell'album

Nel modo di attesa

Timer di spegnimento automatico

Impostazione del timer per spegnere automaticamente quest'unità, quando si protrae nel tempo il modo di attesa.

Usate quest'impostazione per evitare di scaricare la batteria del veicolo.

Display	Impostazione
"OFF -- --"	È disattivata la funzione del timer di spegnimento.
"OFF 20M" (impostazione originale)	Spegne la corrente dopo 20 minuti.
"OFF 40M"	Spegne la corrente dopo 40 minuti.
"OFF 60M"	Spegne la corrente dopo 60 minuti.

Nel modo di attesa

Impostazione della modalità di lettura dei CD

Quando c'è un problema di riproduzione di un CD con formato speciale, questa impostazione riproduce il CD in maniera forzata.

Display	Impostazione
"CD READ1"	Riproduzione dei CD e dei file audio.
"CD READ2"	Riproduzione dei CD in modo forzato.



- Se impostate "CD READ2", non sarà possibile riprodurre i file audio.
Alcuni CD musicali potrebbero non venire riprodotti neppure nel modo "CD READ2".

Accessorio/ Procedimento per l'installazione

Accessorio

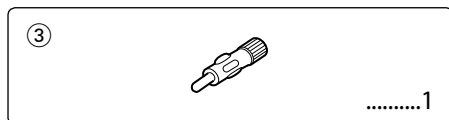
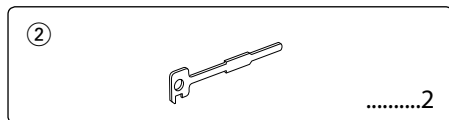
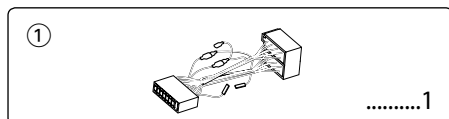

Procedimento per l'installazione

1. Per evitare incidenti causati da cortocircuiti, estraete la chiavetta dall'interruttore dell'accensione e scollegate il terminale negativo ⊖ della batteria.
2. Collegate il giusto cavo di ingresso ed uscita ad ogni unità.
3. Collegate il cavo nel fascio dei cavi.
4. Prendete il connettore B nel fascio dei cavi e collegatelo al connettore degli altoparlanti nel veicolo.
5. Prendete il connettore A nel fascio dei cavi e collegatelo al connettore di alimentazione esterna nel veicolo.
6. Collegate il connettore del fascio di cavi all'apparecchio.
7. Installate l'apparecchio nell'automobile.
8. Ricollegate il terminale negativo ⊖ della batteria.
9. Premete il pulsante di ripristino.



- Se non si accende la corrente (oppure si accende ma si spegne immediatamente), il cavo dell'altoparlante può avere un cortocircuito, oppure ha toccato lo chassis del veicolo e la funzione di protezione può essere stata attivata. Controllate quindi il cavo dell'altoparlante.
- Se la vostra auto non è predisposta per questo sistema speciale di connessione, rivolgetevi al vostro rivenditore Kenwood.
- Usate gli adattatori di conversione antenna (ISO-JASO) soltanto quando il cavo dell'antenna ha una spina ISO.
- Accertatevi che i collegamenti di tutti i cavi siano stati effettuati saldamente mediante l'inserimento delle prese fino al punto in cui esse si bloccano completamente.
- Se l'interruttore dell'accensione del proprio veicolo non è dotato di posizione ACC, o se il cavo dell'accensione è collegato ad una fonte di alimentazione con tensione costante come il cavo della batteria, l'alimentazione dell'apparecchio non sarà in connessione con l'interruttore dell'accensione (cioè l'apparecchio non si accenderà e non si spegnerà in sincronizzazione con l'accensione e lo spegnimento del motore). Se desiderate mettere in connessione l'alimentazione dell'apparecchio con l'interruttore dell'accensione del veicolo, collegate il cavo dell'accensione ad una fonte di alimentazione che possa essere attivata e disattivata con la chiavetta di accensione.
- Se un fusibile salta, assicuratevi innanzitutto che i cavi non abbiano provocato un cortocircuito, quindi sostituite il vecchio fusibile con uno nuovo della stessa potenza.
- Isolate i cavi non collegati con del nastro isolante in vinile o un altro materiale simile. Per prevenire cortocircuiti, non rimuovete le protezioni alle estremità dei cavi non collegati o dei terminali.
- Collegate i cavi degli altoparlanti correttamente ai terminali ai quali corrispondono. L'apparecchio può subire danni o può non funzionare affatto se si combinano i cavi ⊖ e/o li si collega a massa ad una parte metallica dell'automobile.
- Dopo aver installato l'apparecchio, controllate che le luci dei freni, gli indicatori, i tergicristalli ecc. dell'automobile funzionino correttamente.
- Se il pannello dei comandi ha un coperchio, assicuratevi di installare l'apparecchio in modo tale che il frontalino non sbatta contro il coperchio quando si apre e si chiude.
- Installate l'unità in modo tale che l'angolo di montaggio sia di 30° o meno.

Collegamento dei cavi ai terminali

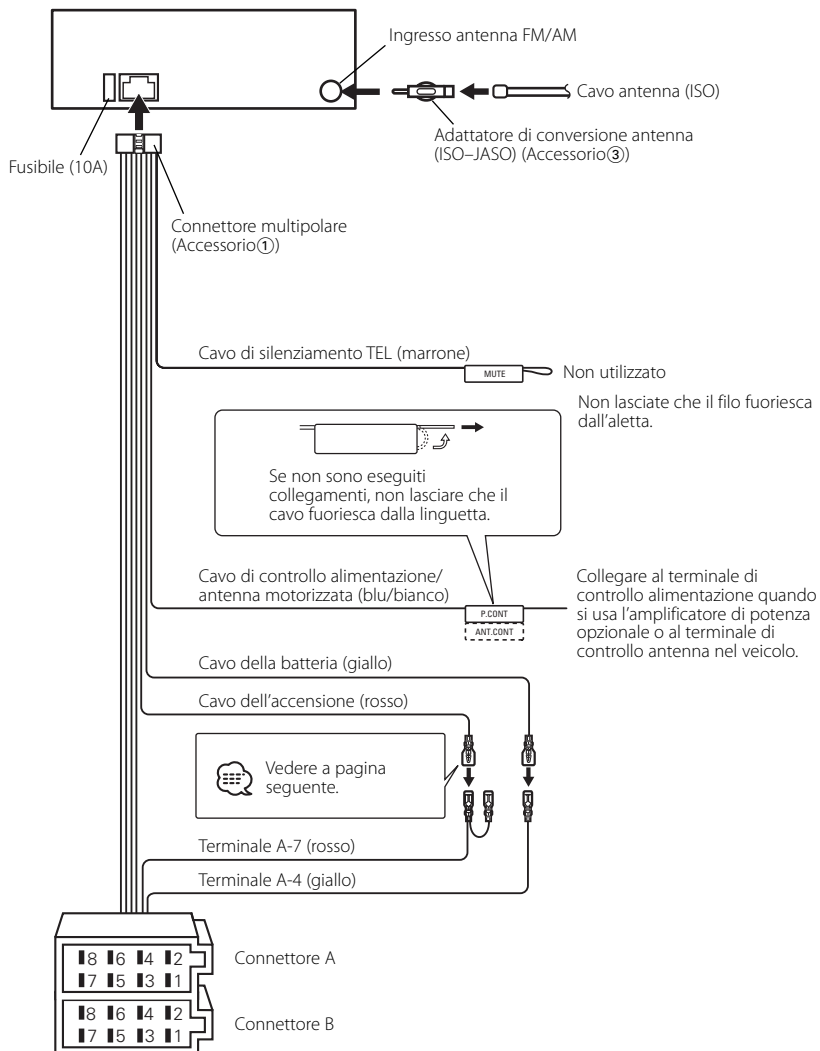

Collegamento dei cavi ai terminali

Guida alle funzioni dei connettori

Numeri dei terminali per i connettori ISO	Colore del cavo	Funzioni
Connettore di alimentazione esterna		
A-4	Giallo	Batteria
A-5	Blu/bianco	Controllo alimentazione
A-7	Rosso	Accensione (ACC)
A-8	Nero	Collegamento a terra (massa)
Connettore altoparlante		
B-1	Porpora	Posteriore destro (+)
B-2	Porpora/nero	Posteriore destro (-)
B-3	Grigio	Anteriore destro (+)
B-4	Grigio/nero	Anteriore destro (-)
B-5	Bianco	Anteriore sinistro(+)
B-6	Bianco/nero	Anteriore sinistro (-)
B-7	Verde	Posteriore sinistro (+)
B-8	Verde/nero	Posteriore sinistro (-)

⚠AVVERTENZA

Collegamento del connettore ISO

La disposizione dei terminali per i connettori ISO dipende dal tipo di veicolo di cui si è in possesso. Accertatevi di eseguire i collegamenti corretti per evitare danni all'apparecchio.

Il collegamento default per il fascio dei cavi è descritto in [1] qui sotto. Se i terminali del connettore ISO sono impostati come descritto in [2] o in [3], eseguite il collegamento come illustrato.

Per installare questa unità nei veicoli **Volkswagen**, assicuratevi di ricollegare il cavo come mostrato di seguito al punto [2].

[1] (Impostazione default) Il terminale A-7 (rosso) del connettore ISO del veicolo è in connessione con l'accensione e il terminale A-4 (giallo) è collegato alla fonte di alimentazione costante.

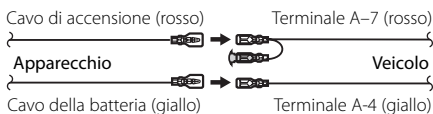

[2] Il terminale A-7 (rosso) del connettore ISO del veicolo è collegato alla fonte di alimentazione costante e il terminale A-4 (giallo) è in connessione con la chiave di accensione del veicolo.

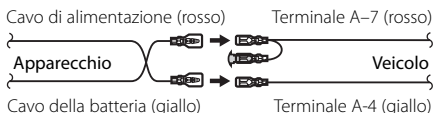

[3] Il terminale A-4 (giallo) del connettore ISO del veicolo non è collegato a nulla, mentre il terminale A-7 (rosso) è collegato alla fonte di alimentazione costante (o entrambi i terminali A-7 (rosso) e A-4 (giallo) sono collegati alla fonte di alimentazione costante).

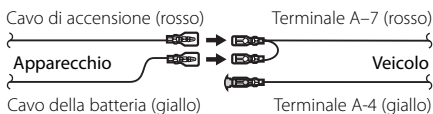

- Quando il collegamento viene effettuato come descritto in [3] sopra, l'alimentazione dell'apparecchio non sarà in connessione con la chiavetta di accensione. Per tale ragione, accertatevi sempre di spegnere l'apparecchio quando si spegne il motore. Per mettere in connessione l'alimentazione dell'apparecchio con l'interruttore dell'accensione, collegate il cavo dell'accensione (ACC..rosso) ad una fonte di alimentazione che possa essere attivata e disattivata con la chiavetta di accensione.

Installazione

Fascetta di montaggio metallica
(disponibile in commercio)

Parete tagliafiamma o
supporto metallico

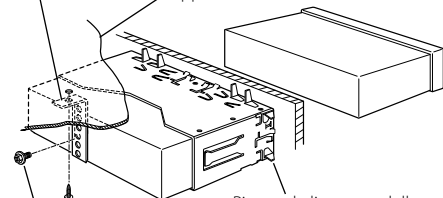

Piegate le linguette della
flangia di montaggio con
un cacciavite o un attrezzo
simile e applicatela in
posizione.

Vite autofilettante
(disponibile in commercio)

Vite (M4x8)
(disponibile in commercio)



- Accertatevi che l'apparecchio sia installato saldamente in posizione. Se l'apparecchio è instabile, possono verificarsi problemi di funzionamento (per esempio, possono verificarsi interruzioni di suono).

Rimozione dell'apparecchio

Rimozione della cornice di gomma dura

- 1 Fate scattare i perni di attivazione dell'attrezzo di rimozione e rimuovete i due blocchi dal livello superiore. Sollevate la cornice e tiratela in avanti come illustrato nella figura.

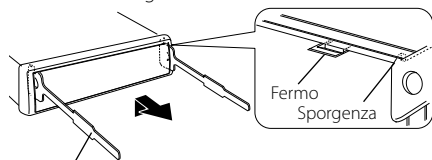

Accessorio②
Attrezzo per la rimozione

- 2 Una volta rimosso il livello superiore, rimuovete le due posizioni inferiori.

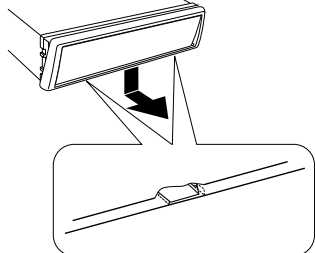

- Potete rimuovere la cornice dal lato inferiore nella stessa maniera.

Rimozione dell'apparecchio

- 1 Fate riferimento alla sezione <Rimozione della cornice di gomma dura> (pagina 28) e quindi rimuovete la cornice di gomma dura.
- 2 Rimuovete la vite (M4 x 8) sul pannello posteriore.
- 3 Inserite completamente i due attrezzi di rimozione nelle fessure su ogni lato, come illustrato.
Vite (M4x8)
(disponibile in commercio)

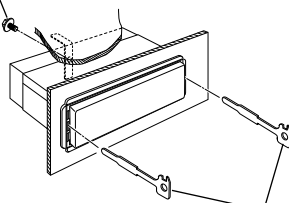

Accessorio②
Attrezzo per la rimozione

- 4 Premete l'attrezzo di rimozione verso il basso durante l'inserimento ed estraete l'unità a metà.

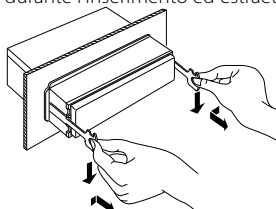

- Fate attenzione a non ferirvi con l'attrezzo di rimozione.
- 5 Estraete completamente l'apparecchio tirandolo con le mani, facendo attenzione a non farlo cadere.

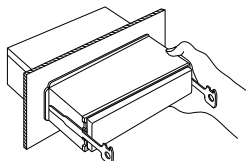

Guida alla soluzione di problemi

Ciò che può sembrare un problema di funzionamento dell'apparecchio può essere in realtà soltanto il risultato di operazioni o collegamenti errati. Prima di rivolgersi ad un centro di assistenza, è consigliabile eseguire i controlli indicati nella tabella sottostante.

Generale

? L'apparecchio non si accende.

- ✓ Il fusibile è saltato.
☞ Dopo aver controllato che non esistano cortocircuiti tra i cavi, sostituite il fusibile con un altro della stessa potenza.
-

? Una sorgente non può essere commutata.

- ✓ Non è stato inserito alcun supporto.
☞ Impostate ciò che desiderate ascoltare. Se non c'è niente da ascoltare, non sarà possibile commutare la sorgente.
-

? La memoria viene persa quando si spegne il motore dell'automobile.

- ✓ L'interruttore dell'accensione e il cavo della batteria non sono collegati correttamente.
☞ Collegare correttamente il cavo, facendo riferimento alla sezione <Collegamento dei cavi ai terminali>.
-

? Anche se il loudness è attivato, i toni alti non vengono esaltati.

- ✓ La sorgente del sintonizzatore è selezionata.
☞ I toni alti non vengono esaltati quando si ascolta il sintonizzatore.
-

? Nessun suono è udibile, o il volume è basso.

- ✓ Il fader o le impostazioni di bilanciamento sono impostate tutte su un lato.
☞ Centrate il fader e le impostazioni del bilanciamento.
 - ✓ I cavi di ingresso/uscita o i cavi del connettore multipolare sono collegati in maniera errata.
☞ Ricollegate correttamente i cavi di ingresso/uscita o i cavi del connettore multipolare. Fate riferimento alla sezione <Collegamento dei cavi ai terminali>.
 - ✓ I valori dell'offset del volume sono bassi.
☞ Aumentate l'offset del volume, facendo riferimento alla sezione <Impostazioni audio> (pagina 10).
-

? La qualità sonora è scadente o distorta.

- ✓ Uno dei cavi degli altoparlanti può essere stato stretto da una vite dell'automobile.
☞ Controllate il collegamento dei cavi per gli altoparlanti.
 - ✓ I cavi non sono collegati correttamente.
☞ Ricollegate i cavi per gli altoparlanti in modo che ciascun terminale di uscita sia collegato ad un altoparlante diverso.
-

? Anche se la voce di sincronizzazione dell'orologio è attivata, non è possibile regolare l'orologio.

- ✓ La stazione RDS ricevuta non trasmette i dati orari.
☞ Ricezione di un'altra stazione RDS.
-

Sorgente sintonizzatore

? La ricezione radio è scadente.

- ✓ L'antenna dell'automobile non è estesa.
☞ Estraeτε completamente l'antenna.
 - ✓ Il cavo di controllo dell'antenna non è collegato.
☞ Collegare correttamente il cavo, facendo riferimento alla sezione <Collegamento dei cavi ai terminali>.
-

Disco esterno/Multiletto CD

? Il disco specificato non viene riprodotto, ma un altro disco viene riprodotto al suo posto.

- ✓ Il CD specificato è sporco.

 Pulite il CD.

- ✓ Il disco è graffiato.

 Provate ad usare un altro disco.

? Il CD viene espulso subito dopo essere stato inserito.

- ✓ Il CD è sporco.

 Pulite il CD, facendo riferimento alla procedura di pulizia del CD della sezione <Riguardo i CD> (pagina 7).

? Non è possibile rimuovere il disco.

- ✓ Dipende dal fatto che sono passati più di 10 minuti da quando l'interruttore ACC del veicolo è stato spento.

 Il disco può essere rimosso solamente entro 10 minuti dallo spegnimento del tasto ACC. Se sono passati più di 10 minuti, riattivate il tasto ACC ancora una volta e premete il tasto Eject.

? Non è possibile inserire il disco.

- ✓ Avete già inserito un disco.

 Premete il tasto  e rimuovete il disco.

? Non è possibile eseguire la ricerca diretta.

- ✓ Un'altra funzione è stata attivata.

 Disattivate la riproduzione casuale e le altre funzioni.

Sorgente del file audio

? Non è possibile riprodurre un file audio.

- ✓ Il disco è graffiato o sporco.

 Pulite il supporto, facendo riferimento alla procedura di pulizia del CD della sezione <Riguardo i CD> (pagina 7).

? Il suono salta durante la riproduzione di un file audio.

- ✓ Il disco è graffiato o sporco.

 Pulite il supporto, facendo riferimento alla procedura di pulizia del CD della sezione <Riguardo i CD> (pagina 7).

- ✓ La condizione di registrazione è insoddisfacente.

 Registrate il canale o usate un altro canale.

? La durata del file audio non è visualizzata correttamente.

- ✓ ---

 A volte la visualizzazione può essere errata, secondo le condizioni di registrazione del file audio.

? La funzione Supreme non è effettiva in seguito all'attivazione.

- ✓ Ridotta componente ad alta frequenza.

 La funzione Supreme non è effettiva con brani con una ridotta componente ad alta frequenza.

- ✓ I brani che non sono stati codificati ad una velocità pari o inferiore a 96 kb/ps ($f_s = 32k, 44,1k, 48kHz$) o quelli che sono stati codificati ad una velocità variabile non possono essere decodificati per riprodurre le loro componenti ad alta frequenza.

 ---

I messaggi mostrati di seguito fanno apparire sul display la vostra condizione dello schermo.

TOC ERR:	Il CD è sporco. Il CD è stato inserito capovolto. Il CD è graffiato. ➤ Pulite il CD e inseritelo correttamente.
E-05:	Il CD è stato inserito capovolto. ➤ Inserite il CD in maniera corretta.
E-15:	Sono stati riprodotti media privi di dati registrati leggibili dall'unità. ➤ Utilizzate media che hanno dati registrati riproducibili dall'unità.
E-99:	L'apparecchio non funziona correttamente per qualche motivo. ➤ Premete il pulsante di ripristino sull'apparecchio. Se il codice "E-99" non scompare, rivolgetevi al più vicino centro di assistenza autorizzato Kenwood.
HOLD:	Il circuito di protezione nell'apparecchio si attiva quando la temperatura all'interno del multiletto supera i 60°C, interrompendo tutte le operazioni. ➤ Fate raffreddare l'apparecchio aprendo i finestrini o accendendo il condizionatore d'aria. Appena la temperatura scende sotto i 60°C, la riproduzione del disco riprende automaticamente.
READING:	L'unità sta leggendo i dati sul disco.
IN (Lampeggia):	Il lettore CD non funziona correttamente. ➤ Reinserite il CD. Se questo non può essere espulso o il display continua a lampeggiare anche quando il disco è stato reinserito correttamente, spegnete l'apparecchio e consultate il centro di assistenza autorizzato Kenwood più vicino.
PROTECT:	Cortocircuito del cavo dell'altoparlante oppure contatto tra lo stesso e lo chassis del veicolo con la successiva attivazione della funzione di protezione. ➤ Cablate o isolate l'altoparlante in maniera adeguata e premete il tasto di ripristino.
NA FILE:	Un file audio è riprodotto con un formato non ammesso da quest'unità. ➤ ----
COPY PRO:	Riproduzione di un file protetto da copia. ➤ ----

Caratteristiche tecniche

Le caratteristiche tecniche sono soggette a cambiamenti senza preavviso.

Sezione del sintonizzatore FM

- Gamma di frequenza (passi da 50 kHz)
 - : 87,5 MHz – 108,0 MHz
- Sensibilità utile (S/R = 26dB)
 - : 0,7 μ V/75 Ω
- Sensibilità silenzioso (S/R = 46dB)
 - : 1,6 μ V/75 Ω
- Risposta di frequenza (\pm 3,0 dB)
 - : 30 Hz – 15 kHz
- Rapporto segnale/rumore (MONO)
 - : 65 dB
- Selettività (DIN) (\pm 400 kHz)
 - : \geq 80 dB
- Separazione stereo (1 kHz)
 - : 35 dB

Sezione del sintonizzatore MW

- Gamma di frequenza (passi da 9 kHz)
 - : 531 kHz – 1611 kHz
- Sensibilità utile (S/R = 20dB)
 - : 25 μ V

Sezione del sintonizzatore LW

- Gamma di frequenza
 - : 153 kHz – 281 kHz
- Sensibilità utile (S/R = 20dB)
 - : 45 μ V

Sezione del lettore CD

- Diodo laser
 - : GaAlAs
- Filtro digitale (D/A)
 - : Sovraccampionamento ottuplo
- Convertitore D/A
 - : 1 Bit
- Velocità rotazione
 - : 1000 – 400 rpm (CLV 2 volte)
- Oscillazioni e fluttuazioni del suono
 - : Al di sotto dei limiti misurabili
- Risposta di frequenza (\pm 1 dB)
 - : 10 Hz – 20 kHz
- Distorsione armonica complessiva (1 kHz)
 - : 0,01 %
- Rapporto segnale/rumore (1 kHz)
 - : 105 dB
- Gamma dinamica
 - : 93 dB
- Decodifica MP3
 - : Conforme a MPEG-1/2 Audio Layer-3
- Decodifica WMA
 - : Conforme a Windows Media Audio

Sezione audio

- Potenza di uscita massima
 - : 45 W x 4
- Potenza di uscita (DIN 45324, +B=14,4V)
 - : 28 W x 4
- Impedenza altoparlanti
 - : 4 – 8 Ω
- Controlli di tono
 - Bassi : 100 Hz \pm 8 dB
 - Toni medi : 1 kHz \pm 8 dB
 - Alti : 10 kHz \pm 8 dB

Generale

- Tensione di alimentazione (11 – 16V ammesso)
 - : 14,4 V
- Consumo di corrente
 - : 10 A
- Ingombro effettivo di installazione (L x H x P)
 - : 182 x 53 x 155 mm
- Peso
 - : 1,4 kg

Precauciones de seguridad	35	Sistema de menú	52
Notas	36	Sistema de menús	
Acerca de MP3 y WMA	38	Tono de sensor de contacto	
Acerca de los CDs	39	Ajuste manual del reloj	
Características generales	40	Sincronización del reloj	
Alimentación		Ajuste Supreme	
Selección de la fuente		Boletín de noticias con el ajuste de interrupción	
Volumen		Búsqueda local	
Atenuador		Modo de sintonización	
System Q		AF (Frecuencia alternativa)	
Control de audio		Restricción de la zona RDS (función de restricción de zona)	
Configuración de audio		Búsqueda TP Automática	
Ajuste de altavoz		Recepción monaural	
Cambio de visualización		Despliegue de texto	
Control del atenuador de iluminación		Temporizador de desconexión automática	
Placa frontal antirrobo		Ajuste de la lectura del CD	
Características del sintonizador	44	Accesorios/ Procedimiento de instalación	56
Sintonización		Conexión de cables a los terminals	57
Memoria de presintonización de emisoras		Instalación	59
Entrada de memoria automática		Desmontaje de la unidad	60
Sintonización preajustada		Guía Sobre Localización De Averías	61
Características de RDS	46	Especificaciones	64
Información de tráfico			
PTY (tipo de programa)			
Preajuste del tipo de programa			
Cambio del idioma de la función PTY			
Características del reproductor de CD	49		
Reproducción de CDs y archivos de audio			
Avance rápido y rebobinado			
Búsqueda de pistas/archivos			
Búsqueda de carpeta			
Repetición de pistas/archivos/carpetas			
Reproducción con exploración			
Reproducción aleatoria			
Selección de carpetas			
Despliegue de texto/título			

Precauciones de seguridad

▲ADVERTENCIA

Para evitar el riesgo de lesiones y/o fuego, observe las siguientes precauciones:

- Para evitar cortocircuitos, nunca coloque ni deje objetos metálicos (por ejemplo, monedas o herramientas metálicas) dentro de la unidad.
- La instalación y cableado de este producto requiere de habilidad y experiencia. Por motivos de seguridad, deja la labor de instalación y montaje en manos de profesionales.

▲PRECAUCIÓN

Para evitar daños en la unidad, tome las siguientes precauciones:

- Asegúrese de utilizar para la unidad una fuente de alimentación de 12V CC con masa negativa.
- No instale la unidad en un sitio expuesto a la luz directa del sol, o excesivamente húmedo o caluroso. Asimismo evite los lugares muy polvorientos o sujetos a salpicaduras de agua.
- No coloque la placa frontal (ni su estuche) en áreas expuestas a la luz solar directa, ni al calor o humedad excesivos. Asimismo evite los lugares muy polvorientos o sujetos a salpicaduras de agua.
- Para evitar el deterioro, no toque con sus dedos los terminales de la unidad o de la placa frontal.
- Evite aplicar golpes fuertes a la placa frontal, dado que se trata de un componente de precisión.
- Cuando tenga que reemplazar un fusible, utilice únicamente uno del régimen prescrito. El uso de un fusible de régimen incorrecto podría ocasionar un funcionamiento defectuoso de la unidad.
- No utilice sus propios tornillos. Útilice sólo los tornillos incluidos. El uso de tornillos diferentes podría causar daños en la unidad principal.

No cargue CDs de 3 pulgadas (8 cm) en la ranura de CD

Si intenta cargar en la unidad un CD de 3 pulgadas con su adaptador, es posible que el adaptador se separe del CD y dañe la unidad.

Empañamiento de la lente

Inmediatamente después de encender el calefactor del automóvil en épocas de frío, se podría formar condensación o vaho sobre la lente del reproductor de CD. Este empañamiento de la lente podría hacer imposible la reproducción de CDs. En tal caso, retire el disco y espere hasta que se evapore la condensación. Si la unidad no opera de la manera normal después de un tiempo, consulte con su distribuidor Kenwood.

Notas

- Si tiene problemas durante la instalación, consulte con su distribuidor Kenwood.
- Cuando compre accesorios opcionales, verifique antes con su distribuidor Kenwood que dichos accesorios funcionan con su modelo en su área.
- Si la unidad no opera correctamente, pulse el botón de reposición. La unidad se reposiciona a los ajustes de fábrica al pulsar el botón de reposición.

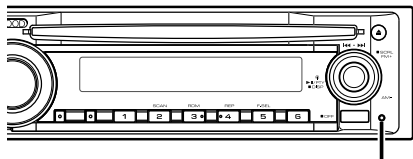

Botón de reposición

- Los caracteres que se pueden visualizar con esta unidad son A-Z 0-9 @ " ' ` % & * + - = , . / \ < > [] () ; : ^ - { } | ~ .
- La función RDS no funcionará en los lugares donde no sea suministrado el servicio por ninguna emisora.
- Las ilustraciones de la pantalla y el panel que aparecen en este manual son ejemplos utilizados para explicar mejor cómo se utilizan los mandos. Por lo tanto, las ilustraciones de la pantalla que aparecen pueden ser distintas a las que aparecen realmente en la pantalla del equipo, y algunas de las ilustraciones de la pantalla puede que representen algo imposible durante el funcionamiento actual.

Limpeza de la unidad

Si la placa frontal de esta unidad está manchada, límpiela con un paño seco tal como un paño de silicona.

Si la placa frontal está muy sucia, límpiela con un paño humedecido en jabón neutro, y luego vuelva a limpiarla con un trapo suave limpio y seco.



- Si se aplica algún spray para limpiar directamente a la unidad puede que afecte a sus partes mecánicas. Si se limpia la placa frontal con un paño duro o utilizando líquido volátil tal como disolvente o alcohol puede que se raye la superficie o que se borren algunos caracteres.

Limpeza de los terminales de la placa frontal

Si se ensucian los terminales de la unidad o de la placa frontal, límpielos con un paño suave y seco.

Este producto no ha sido instalado en la línea de producción por el fabricante de un vehículo, ni tampoco por el importador profesional de un vehículo dentro del estado miembro de la UE.

Información acerca de la eliminación de equipos eléctricos y electrónicos al final de la vida útil (aplicable a los países de la Unión Europea que hayan adoptado sistemas independientes de recogida de residuos)



Los productos con el símbolo de un contenedor con ruedas tachado no podrán ser desechados como residuos domésticos.

Los equipos eléctricos y electrónicos al final de la vida útil, deberán ser reciclados en instalaciones que puedan dar el tratamiento adecuado a estos productos y a sus subproductos residuales correspondientes. Póngase en contacto con su administración local para obtener información sobre el punto de recogida más cercano. Un tratamiento correcto del reciclaje y la eliminación de residuos ayuda a conservar los recursos y evita al mismo tiempo efectos perjudiciales en la salud y el medio ambiente.

La marca para los productos que utilizan láser (excepto para algunas áreas)

**CLASS 1
LASER PRODUCT**

Esta etiqueta está colocada en el chasis e indica que el componente funciona con rayos láser de clase 1. Esto significa que el aparato utiliza rayos láser considerados como de clase débil. No existe el peligro de que este aparato emita al exterior una radiación peligrosa.

Acerca de MP3 y WMA

Los archivos MP3/WMA que pueden reproducirse (en adelante denominado archivos de audio) y el formato de los medios tienen la siguiente limitación. El archivo de audio, que se encuentra al margen de la especificación, puede que no se reproduzca normalmente, o los nombres de archivos y carpetas puede que no se visualicen correctamente.

Archivos de audio que pueden reproducirse

- MP3, WMA



- Añada la extensión correcta al archivo de audio (MP3: "MP3", WMA: "WMA")
- No añada extensiones a otros archivos que no sean el archivo de audio. De lo contrario, el archivo, que no es el archivo de audio, se reproducirá y emitirá un gran ruido, con lo que el altavoz puede dañarse.
- Los archivos con protección anticopia no pueden reproducirse.
- Es posible que los ajustes del software de codificación y del ambiente en el cual este se utiliza, puedan permitirle ahora reproducir o visualizar archivos de audio específicos.
- Es posible que la unidad no sea compatible con la actualización del formato de compresión estándar y con las especificaciones adicionales.

Archivo reproducible MP3

- Archivo MPEG 1/2 Audio capa 3
- Velocidad de transferencia de bits: 8 - 320 kbps
- Frecuencia de muestreo
: 8/ 11,025/ 12/ 16/ 22,05/ 24/ 32/ 44,1/ 48 kHz

Archivo reproducible WMA

- Archivo que cumple con Windows Media Audio (excepto para el archivo de Windows Media Player 9 o posterior que aplique las nuevas funciones)
- Velocidad de transferencia de bits: 48 - 192 kbps
- Frecuencia de muestreo: 32/ 44,1/ 48 kHz

Medios que pueden reproducirse

- CD-ROM, CD-R, CD-RW



- No pueden utilizarse CD-RWs a los que se les haya dado formato rápido en el software de escritura.
- Cuando se graba en el medio hasta la capacidad máxima una vez, el software de escritura se ajusta a "Disc at once".

Formato de discos que pueden reproducirse

- ISO 9660 Nivel 1/2
- Joliet
- Romeo
- Nombre largo de archivo

Número máximo de caracteres para esta unidad

Nombre de archivo/carpeta:

64 (Joliet: 32)/200 caracteres

Etiqueta de MP3 ID3/propiedad de contenidos
WMA: 30 caracteres



- El nombre de archivo/carpeta es la cantidad de caracteres, incluidas las extensiones.
- La etiqueta MP3 ID3 sólo puede mostrar la etiqueta de Ver1.0, 1.1.

Limitación de la estructura del archivo y de la carpeta

- Cantidad máxima de niveles de directorios: 8
- Cantidad máxima de carpetas: 100
- Cantidad máxima de archivos por carpeta: 255

Orden de reproducción del archivo de audio

El archivo de audio se reproduce en el orden establecido por el software de escritura. Es posible que pueda ajustar el orden de reproducción escribiendo los números de la secuencia de reproducción como "01" a "99" en el inicio del nombre de archivo.

Ejemplo

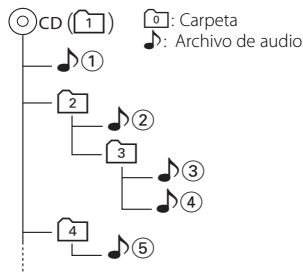

• Orden de reproducción

Orden de reproducción después de la reproducción 1. → 2. → 3. → 4. → 5. ...

• Búsqueda de archivo

Búsqueda hacia adelante de archivo durante la reproducción 3.

Mueva el mando de control a → 4

• Búsqueda de carpeta

Búsqueda hacia adelante de carpeta durante la reproducción 2.

Mueva el mando de control a [FM] → 3, 4...

• Selección de carpetas

Cuando se ajusta a directorio 1, y desea omitir la carpeta 2 en del mismo nivel.

Mueva el mando de control a → 2

Cuando se ajusta a directorio 3, se va a un nivel superior utilizando la selección de carpeta.

Mueva el mando de control a [AM] → 2

Acerca de los CDs

Manipulación de CDs

- No toque la superficie de grabación del CD.



- Los CD-R y CD-RW son más fáciles de dañar que un CD de música normal. Utilice un CD-R o un CD-RW después de leer los ítems de precaución en el paquete etc.
- No pegue cinta etc. sobre el CD. Ni tampoco utilice un CD con cinta pegada sobre el.

Cuando utilice un CD nuevo

Si el agujero central del CD o el margen exterior tiene rebaba, utilícelo después de haberla quitado con un bolígrafo.

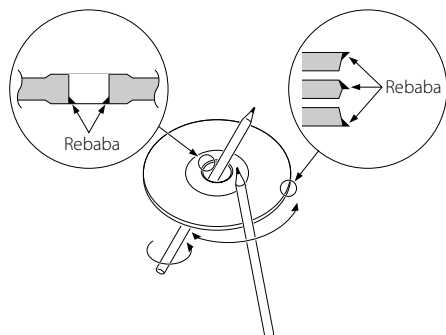

Accesorios de CD

No utilice accesorios de tipo disco.

Limpieza de CD

Limpie desde el centro del disco hacia el exterior.

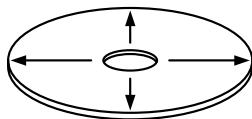

Extracción de CDs

Al extraer los CDs de esta unidad tire de ellos hacia afuera en forma horizontal.

CDs que no se pueden utilizar

- No se pueden utilizar CDs que no sean redondos.

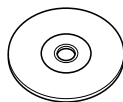

- No se pueden utilizar CDs coloreados en la superficie de grabación o que estén sucios.
- Esta unidad sólo puede reproducir los CD con



Puede que no reproduzca correctamente los discos que no tienen la marca.

- No se puede reproducir un CD-R o CD-RW que no ha sido finalizado. (Para el proceso de finalización remítase a su software de escritura CD-R/CD-RW, y a su manual de instrucciones de grabador de CD-R/CD-RW.)

Almacenamiento de CD

- No los coloque expuestos a la luz solar directa (sobre el asiento o el tablero de instrumentos etc.) ni donde la temperatura sea alta.
- Guarde los CDs en sus cajas.

Características generales

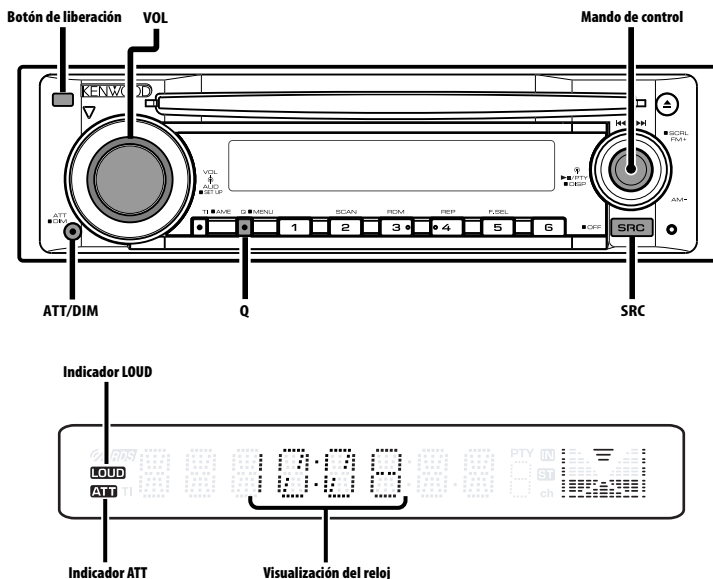

Alimentación

Encendido de la alimentación

Pulse el botón [SRC].

Apagado de la alimentación

Pulse el botón [SRC] durante al menos 1 segundo.

Selección de la fuente

Pulse el botón [SRC].

Fuente requerida	Visualización
Sintonizador	"TUNER"
CD	"CD"
Espera (sólo modo de iluminación)	"STANDBY"



- Esta unidad se apaga automáticamente después de transcurridos 20 minutos en el modo de espera para ahorrar la batería del vehículo. El tiempo transcurrido hasta que se apaga puede ajustarse en <Temporizador de desconexión automática> (página 55).

Volumen

Para aumentar el nivel del volumen

Gire el mando [VOL] en el sentido de las agujas del reloj.

Para disminuir el nivel de volumen

Gire el mando [VOL] en sentido contrario a las agujas del reloj.

Atenuador

Para bajar el volumen rápidamente.

Pulse el botón [ATT].

Cada vez que se pulsa el botón, el atenuador se activa y se desactiva.

Cuando el atenuador está activado, el indicador "ATT" parpadea.

System Q

Es posible seleccionar el mejor ajuste de sonido predefinido para los diferentes tipos de música.

1 Seleccione la fuente para el ajuste

Pulse el botón [SRC].

2 Seleccione el tipo de sonido

Pulse el botón [Q].

Cuando se pulsa una vez el botón, se visualizará el ajuste de sonido actual.

Cada vez que pulse el botón, el ajuste del sonido cambiará.

Ajuste del sonido	Visualización
Natural	"NATURAL"
Rock	"ROCK"
Pops	"POPS"
Ligera	"EASY"
Top 40	"TOP40"
Jazz	"JAZZ"



- Cada ajuste de valor se cambia con <Ajuste de altavoz> (página 42). Primero deberá seleccionar el tipo de altavoz con el ajuste de Altavoz.
- Cuando el valor se ha ajustado en <Control de audio> (página 41), se visualizará "USER".

Control de audio

1 Seleccione la fuente para el ajuste

Pulse el botón [SRC].

2 Ingrese al modo de control de audio

Pulse el mando [VOL].

3 Seleccione el elemento de audio para el ajuste

Pulse el mando [VOL].

Cada vez que se pulse el mando, los ítems que se pueden ajustar, cambian como se muestra en la tabla que sigue a continuación.

4 Ajuste el elemento de audio

Gire el mando [VOL].

Ítem de ajuste	Visualización	Margen
Nivel de graves	"BAS L"	-8 — +8
Nivel de medios	"MID L"	-8 — +8
Nivel de agudos	"TRE L"	-8 — +8
Balance	"BAL"	Izquierda 15 — Derecha 15
Fader	"FAD"	Posterior 15 — Frontal 15

Salga del modo de control de audio (modo de control de volumen)

5 Salga del modo de control de audio

Pulse cualquier botón.

Pulse un botón que no sea el mando [VOL], el botón [SRC], [▲] ni [ATT].

Características generales

Configuración de audio

Ajuste del sistema de sonido, como la compensación de volumen y la sonoridad.

1 Seleccione la fuente para el ajuste

Pulse el botón [SRC].

2 Ingrese al modo de configuración de audio

Pulse el mando [VOL] durante al menos 1 segundo.

3 Seleccione el elemento de configuración de audio para el ajuste

Pulse el mando [VOL].

Cada vez que se pulse el mando, los ítems que se pueden ajustar, cambian como se muestra en la tabla que sigue a continuación.

4 Ajuste el ítem de configuración de audio

Gire el mando [VOL].

Ítem de ajuste	Visualización	Margen
Compensación de volumen	"V-OFF"	-8 — ±0
Sonoridad	"LOUD"	Activado/desactivado



- Compensación del volumen:
El volumen de cada fuente puede ajustarse de manera diferente del volumen básico.
- Sonoridad: Compensación de los tonos graves y agudos a bajo volumen. Cuando la sonoridad está activada, el indicador "LOUD" se enciende.

5 Salga del modo de configuración de audio

Pulse el mando [VOL] durante al menos 1 segundo.

Ajuste de altavoz

Realice el ajuste fino de sintonización para que el valor de System Q sea óptimo al ajustar el tipo de altavoz.

1 Ingrese al modo de espera

Pulse el botón [SRC].

Seleccione la visualización "STANDBY".

2 Ingrese al modo de ajuste de altavoz

Pulse el mando [VOL].

3 Seleccione el tipo de altavoz

Gire el mando [VOL].

Cada vez que gire el mando, la configuración cambiará como se indica a continuación.

Tipo de altavoz	Visualización
Desactivado	"SP OFF"
Para altavoz de 5 y 4 pulgadas	"SP 5/4"
Para altavoz de 6 y 6x9 pulgadas	"SP 6*9/6"
Para altavoz OEM	"SP OEM"

4 Salga del modo de ajuste de altavoz

Pulse el mando [VOL].

Cambio de visualización

Cambio de la información visualizada.

1 Ingrese al modo de cambio de visualización

Pulse el mando de control durante al menos 1 segundo.

Se visualiza "DISP SEL".

2 Seleccione el ítem de visualización

Presione el mando de control hacia [◀◀] o [▶▶].

En la fuente de sintonizador

Información	Visualización
Nombre del servicio de programa o frecuencia (FM)	"FREQ/PS"
Frecuencia (MW, LW)	"FREQ"
Reloj	"CLOCK"

En la fuente de CD

Información	Visualización
Título del disco (en la fuente de disco externa)	"D-TITLE"*
Título de la pista (en la fuente de disco externa)	"T-TITLE"*
Número de la pista y tiempo de reproducción	"P-TIME"
Reloj	"CLOCK"

En la fuente de archivo de audio

Información	Visualización
Título de la canción y nombre del artista	"TITLE"*
Nombre del álbum y nombre del artista	"ALBUM"*
Nombre de la carpeta	"FOLDER"
Nombre del archivo	"FILE"
Número de la pista y tiempo de reproducción	"P-TIME"
Reloj	"CLOCK"

En Espera

Información	Visualización
Nombre de la fuente	"SRC NAME"
Reloj	"CLOCK"

3 Salga del modo de cambio de visualización Pulse el mando de control.



- * Si el contenido de la información no se puede visualizar, se visualizará el tiempo de reproducción.
- El nombre del álbum no se puede visualizar en un archivo WMA.

Control del atenuador de iluminación

Es posible disminuir el brillo de la pantalla mediante la función de reducción de iluminación.

Pulse el botón [DIM] durante al menos 1 segundo.

Cada vez que se pulse este botón durante 1 segundo, el control del atenuador de iluminación se activará o desactivará.

Cuando está activado el control del atenuador de iluminación, se visualiza "DIM ON".

Placa frontal antirrobo

Es posible extraer la placa frontal de la unidad y llevarla consigo para impedir robos.

Extracción de la placa frontal

Pulse el botón de liberación.

La placa frontal queda desbloqueada permitiendo su extracción.



- La placa frontal es una pieza de precisión y puede resultar dañada por golpes o sacudidas.
- Guarde la placa frontal en su estuche cuando esté fuera del vehículo.
- No exponga la placa frontal (ni su estuche) a la luz solar directa ni al calor o humedad excesivos. Además deberá evitar sitios con mucho polvo o la posibilidad de que se derrame agua sobre ella.

Colocación de la placa frontal después de haberla extraído

1 Alinee las proyecciones de la unidad con las ranuras en la placa frontal.

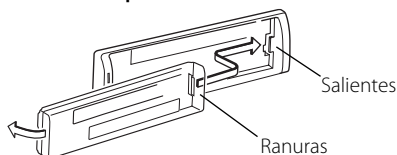

2 Deslice la placa frontal hasta que sienta que hace clic.

La placa frontal queda bloqueada en su sitio, permitiendo utilizar la unidad.

Características del sintonizador

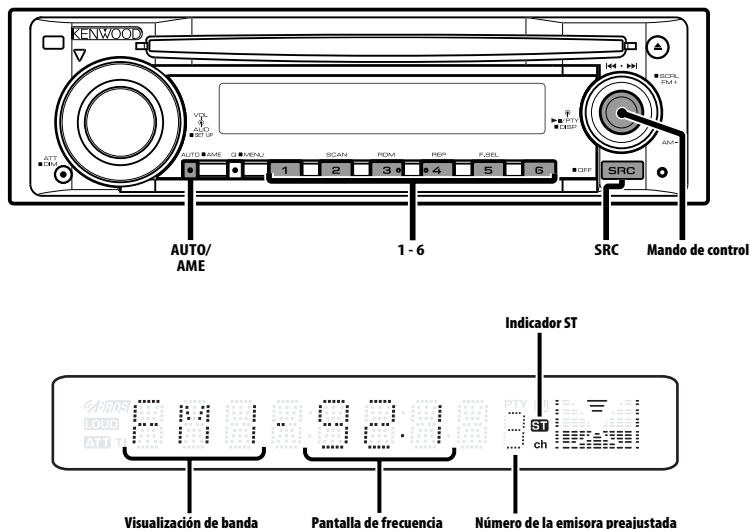

Sintonización

Selección de la emisora.

1 Seleccione la fuente de sintonizador

Pulse el botón [SRC].

Seleccione la visualización "TUNER".

2 Seleccione la banda

Presione el mando de control hacia [FM] o [AM].

Cada vez que se coloca el mando en [FM], la banda de recepción cambiará entre FM1, FM2 y FM3.

3 Sintonice la banda hacia arriba o hacia abajo

Presione el mando de control hacia [◀◀] o [▶▶].



- Durante la recepción de emisoras en estéreo, el indicador "ST" se activa.

Memoria de presintonización de emisoras

Almacenamiento de emisoras en la memoria.

1 Seleccione la banda

Presione el mando de control hacia [FM] o [AM].

2 Seleccione la frecuencia que va a guardar en la memoria

Presione el mando de control hacia [◀◀] o [▶▶].

3 Guarde la frecuencia en la memoria

Pulse el botón [1] — [6] deseado durante al menos 2 segundos.

La visualización del número predefinido parpadea 1 vez.

En cada banda, se puede guardar 1 emisora en la memoria de cada botón [1] — [6].

Entrada de memoria automática

Almacenamiento automático de emisoras con buena recepción en la memoria.

1 Seleccione la banda de la entrada de memoria automática

Presione el mando de control hacia [FM] o [AM].

2 Abra la entrada de memoria automática

Pulse el botón [AME] durante al menos 2 segundos.

Se visualiza "A-MEMORY".

Cuando se guardan en memoria 6 emisoras que pueden recibirse, la entrada de memoria automática se cierra.



- Cuando está activada la <AF (Frecuencia alternativa)> (página 54), sólo se guardan en memoria emisoras RDS.
- Cuando se realiza la entrada de memoria automática en la banda FM2, las emisoras RDS predefinidas en la banda FM1 no se almacenan en la memoria. De manera similar, cuando se realiza en la banda FM3, las emisoras RDS predefinidas en FM1 o FM2 no se guardan en la memoria.

Sintonización preajustada

Recuperación de las emisoras de la memoria.

1 Seleccione la banda

Presione el mando de control hacia [FM] o [AM].

2 Recupere la emisora

Pulse el botón [1] — [6] deseado.

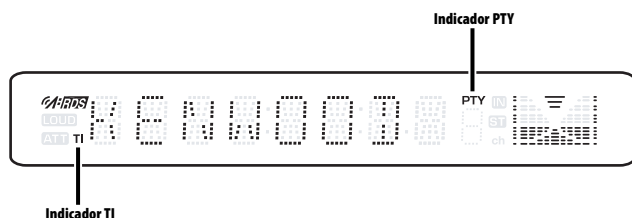
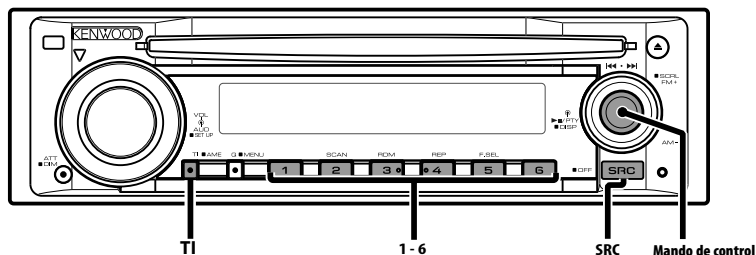

Información de tráfico

Cambio automático a la información de tráfico cuando comienza un boletín de tráfico incluso aunque no esté escuchando la radio.

Pulse el botón [TI].

Cada vez que se pulse el botón, la función de Información de Tráfico se activa o desactiva. Cuando está activado, el indicador "TI" se activa. Cuando no se esté recibiendo una emisora de información de tráfico, el indicador "TI" parpadea. Cuando comience el boletín de tráfico, se visualizará "TRAFFIC" y el audio cambiará a la información de tráfico.



- Durante la recepción de una emisora AM, cuando la función de información de tráfico esté activada, la frecuencia cambia a una emisora FM.
- Durante la recepción de información de tráfico, el volumen ajustado es recordado automáticamente, y la próxima vez que cambie a la información de tráfico se recordará automáticamente dicho volumen.

Recepción de otras emisoras de información de tráfico

Presione el mando de control hacia [◀◀] o [▶▶].



- La información del tráfico se puede cambiar cuando esta se encuentra en la fuente del sintonizador. Sin embargo, no se puede cambiar la información de tráfico mientras tiene lugar la recepción del boletín de tráfico de fuentes diferentes al sintonizador.

PTY (tipo de programa)

Selección del tipo de programa y búsqueda de una emisora.

1 Ingrese al modo PTY

Pulse el mando de control.

Durante el modo PTY, el indicador "PTY" se activa.



- Esta función no puede utilizarse durante la recepción de un boletín de tráfico o de AM.

2 Seleccione el tipo de programa

Presione el mando de control hacia [FM] o [AM].

Cada vez que presione el mando, el tipo de programa cambiará como se indica en la tabla que sigue a continuación.

n.º	Tipo de programa	Visualización
1.	Charlas	"SPEECH"
2.	Música	"MUSIC"
3.	Noticias	"NEWS"
4.	Actualidades	"AFFAIRS"
5.	Información	"INFO"
6.	Deportes	"SPORT"
7.	Educación	"EDUCATE"
8.	Drama	"DRAMA"
9.	Cultura	"CULTURE"
10.	Ciencias	"SCIENCE"
11.	Varios	"VARIED"
12.	Música pop	"POP M"
13.	Música rock	"ROCK M"
14.	Música lenta	"EASY M"
15.	Clásica ligera	"LIGHT M"
16.	Clásica seria	"CLASSICS"
17.	Otras músicas	"OTHER M"
18.	Boletín metereológico	"WEATHER"
19.	Finanzas	"FINANCE"
20.	Programas para niños	"CHILDREN"
21.	Asuntos sociales	"SOCIAL"
22.	Religión	"RELIGION"
23.	Telefonía	"PHONE IN"
24.	Viajes	"TRAVEL"
25.	Ocio	"LEISURE"
26.	Música jazz	"JAZZ"
27.	Música country	"COUNTRY"
28.	Música nacional	"NATION M"
29.	Música "oldies"	"OLDIES"
30.	Música popular	"FOLK M"
31.	Documental	"DOCUMENT"



- Las charlas y la música incluyen los siguientes tipos de programas.
Música: n.º 12 — 17, 26 — 30
Charlas : n.º 3 — 11, 18 — 25, 31
- El tipo de programa puede guardarse en los botones de memoria del [1] — [6] y recuperarse rápidamente. Remítase a <Preajuste del tipo de programa> (página 48).
- Es posible cambiar el idioma de visualización. Remítase a <Cambio del idioma de la función PTY> (página 48).

3 Búsqueda de la emisora del tipo de programa seleccionado

Presione el mando de control hacia [◀◀] o [▶▶].

Si desea buscar otras emisoras, vuelva a pulsar la parte [◀◀] o [▶▶] del mando de control.



- Cuando no se encuentre el tipo de programa seleccionado, se visualizará "NO PTY". Seleccione otro tipo de programa.

4 Salga del modo PTY

Pulse el mando de control.

Preajuste del tipo de programa

Almacenamiento del tipo de programa en la memoria de botón predefinido y recuperación rápida del mismo.

Preajuste del tipo de programa

1 Seleccione el tipo de programa que desea predefinir

Remítase a <PTY (tipo de programa)> (página 47).

2 Predefina el tipo de programa

Pulse el botón deseado entre [1] — [6] durante al menos 2 segundos.

Recuperación del tipo de programa predefinido

1 Ingrese al modo PTY

Remítase a <PTY (tipo de programa)> (página 47).

2 Recupere el tipo de programa

Pulse el botón deseado entre [1] — [6].

Cambio del idioma de la función PTY

Selección del idioma de visualización del tipo de programa.

1 Ingrese al modo PTY

Remítase a <PTY (tipo de programa)> (página 47).

2 Ingrese al modo de cambio de idioma

Pulse el botón [TI].

3 Seleccione el idioma

Presione el mando de control hacia [FM] o [AM].

Cada vez que presione el mando, el idioma cambiará como se indica en la tabla que sigue a continuación.

Idioma	Visualización
Inglés	"ENGLISH"
Francés	"FRENCH"
Alemán	"GERMAN"

4 Salga del modo de cambio de idioma

Pulse el botón [TI].

Características del reproductor de CD

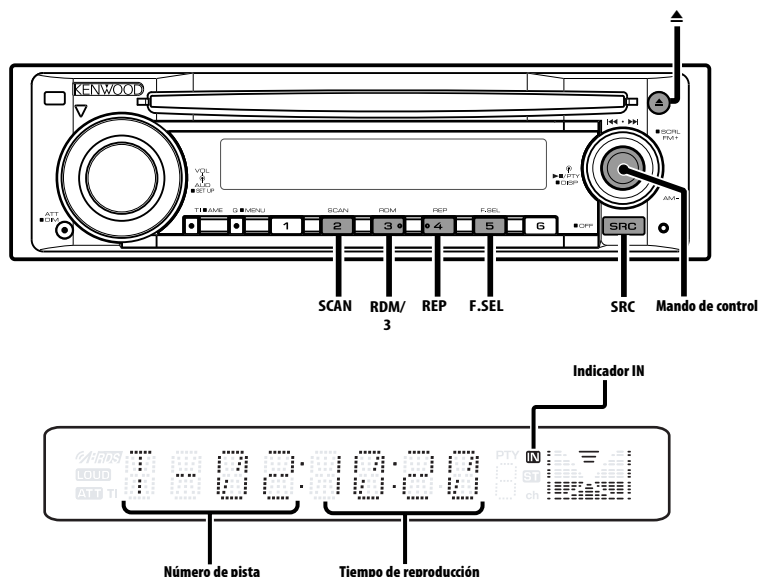

Reproducción de CDs y archivos de audio

Cuando hay un CD insertado

Pulse el botón [SRC].

Seleccione la visualización "CD".



- Cuando haya un CD insertado, el indicador "IN" se activa.

Pausa y reproducción

Pulse el mando de control.

Cada vez que se pulsa el mando, el modo cambia entre pausa y reproducción.

Expulse el CD

Pulse el botón [▲].

Avance rápido y rebobinado

Avance rápido

Mantenga pulsada la parte [▶▶] del mando de control.

Libere para reanudar la reproducción.

Rebobinado

Mantenga pulsada la parte [◀◀] del mando de control.

Libere para reanudar la reproducción.



- El sonido no se emite mientras se lleva a cabo la búsqueda del archivo de audio.

Características del reproductor de CD

Búsqueda de pistas/archivos

Búsqueda de una canción del disco o de la carpeta de archivos de audio.

Presione el mando de control hacia [◀◀] o [▶▶].

Función de archivo de audio

Búsqueda de carpeta

Selección de la carpeta grabada en el medio de archivo de audio.

Presione el mando de control hacia [FM] o [AM].

Repetición de pistas/archivos/ carpetas

Repetición de la canción o carpeta de archivos de audio que esté escuchando.

Pulse el botón [REP].

Cada vez que se pulse el botón, la repetición de la reproducción cambiará como se indica en la tabla que sigue a continuación.

En la fuente de CD

Repetición de reproducción	Visualización
Repetición de pista	"TRAC REP"
Desactivado	"REP OFF"

En archivo de audio

Repetición de reproducción	Visualización
Repetición de archivo	"FILE REP"
Repetición de carpeta	"FOLD REP"
Desactivado	"REP OFF"

Reproducción con exploración

Reproducción de la primera parte de cada canción del disco o de la carpeta de archivo de audio que esté escuchando y búsqueda de la canción que desea oír.

1 Inicie la reproducción con exploración

Pulse el botón [SCAN].

Se visualiza "TRAC SCN"/ "FILE SCN".

2 Libere cuando se reproduzca la canción que desee escuchar

Pulse el botón [SCAN].

Reproducción aleatoria

Reproducción de todas las canciones del disco o de la carpeta de archivo de audio en orden aleatorio.

Pulse el botón [RDM].

Cada vez que se pulsa el botón, la reproducción aleatoria se activa o desactiva.

Cuando está activada dicha reproducción se visualiza "DISC RDM"/ "FOLD RDM".



- Cuando se presiona el mando de control hacia [▶▶], se inicia la siguiente canción aleatoria.

Función de archivo de audio

Selección de carpetas

Selección rápida de la carpeta que desee escuchar.

1 Ingrese al modo de selección de carpetas

Pulse el botón [F.SEL].

Se visualiza "FOLD SEL".

Durante el modo de selección, se visualizará la información de carpeta tal como se indica a continuación.

Visualización del nombre de la carpeta

Muestra el nombre de la carpeta actual.



2 Seleccione el nivel de carpeta

Presione el mando de control hacia [FM] o [AM].

Utilice la parte [FM] del mando de control para bajar 1 nivel, y la parte [AM] del mando de control para subir 1 nivel.

Selección de una carpeta del mismo nivel

Presione el mando de control hacia [◀◀] o [▶▶].

Utilice la parte [◀◀] del mando de control para ir a la carpeta anterior, y la parte [▶▶] del mando de control para ir a la carpeta siguiente.

Retorno al nivel superior

Pulse el botón [3].

Despliegue la pantalla de nombre de la carpeta

Mantenga pulsado [FM] del mando de control durante al menos 2 segundos.

3 Decida la carpeta que desee que se reproduzca

Pulse el mando de control.

El modo de selección de carpeta se libera y se reproduce el archivo de audio de la carpeta visualizada.

Cancelación del modo de selección de carpeta

Pulse el botón [F.SEL].

Despliegue de texto/título

Recorrido por el texto del CD o del archivo de audio.

Mantenga pulsado [FM] del mando de control durante al menos 2 segundos.

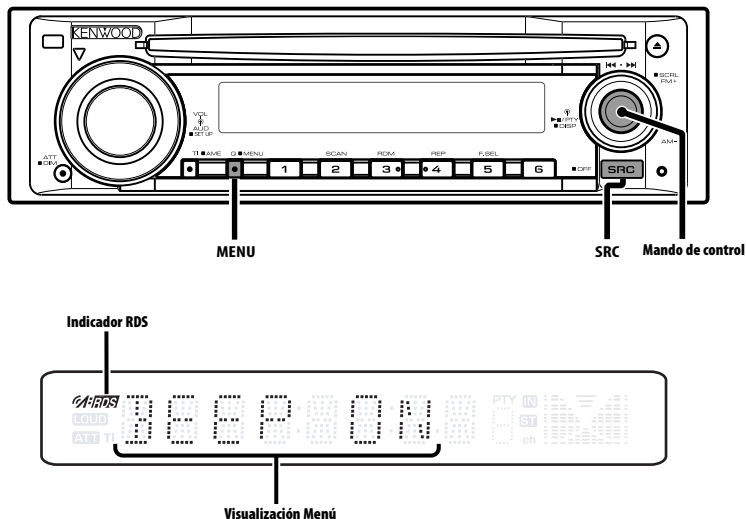

Sistema de menús

Ajuste de la función de sonido bip, etc. durante el funcionamiento.

Aquí se explica el método de funcionamiento básico del sistema de menús. La referencia a los elementos de menús y el contenido de sus ajustes se encuentra a continuación de esta explicación de funcionamiento.

1 Ingrese al modo de menú

Presione el botón [MENU] durante al menos 1 segundo.

Se visualiza "MENU".

2 Seleccione el ítem de menú

Presione el mando de control hacia [FM] o [AM].

Ejemplo: Cuando desee ajustar el sonido de bip, seleccione la visualización "BEEP".

3 Ajuste el ítem de menú

Presione el mando de control hacia [◀◀] o [▶▶].

Ejemplo: Si selecciona "BEEP", cada vez que mueva el mando, el ajuste cambiará entre "BEEP ON" y "BEEP OFF". Seleccione 1 de estas dos configuraciones.

Puede continuar volviendo al paso 2 y ajustando otras opciones.

4 Salga del modo de menú Pulse el botón [MENU].



- Cuando se visualizan otras opciones, aplicables al método de funcionamiento básico mencionado, se introduce la tabla de contenidos de sus ajustes. (Normalmente, el ajuste situado en la parte superior de la tabla es el ajuste original.) Además, la explicación de los ítems que no son aplicables (<Ajuste manual del reloj> etc.) se introducen paso a paso.

En modo de espera

Tono de sensor de contacto

Activación/desactivación del sonido de comprobación de funcionamiento (sonido bip).

Visualización	Preajuste
"BEEP ON"	Se escucha un beep.
"BEEP OFF"	Beep cancelado.

En modo de espera

Ajuste manual del reloj



- Este ajuste puede realizarse cuando <Sincronización del reloj> (página 53) se ajusta a desactivado.

1 Seleccione el modo de ajuste de reloj Presione el mando de control hacia [FM] o [AM].

Seleccione la visualización "CLK ADJ".

2 Ingrese al modo de ajuste del reloj Pulse el mando de control durante al menos 1 segundo.

La indicación horaria parpadea.

3 Ajuste las horas Presione el mando de control hacia [FM] o [AM].

Ajuste los minutos

Presione el mando de control hacia [◀◀] o [▶▶].

4 Salga del modo de ajuste del reloj Pulse el botón [MENU].

En modo de espera

Sincronización del reloj

Sincronización de los datos horarios de la emisora RDS y el reloj de esta unidad.

Visualización	Preajuste
"SYNC ON"	Sincroniza la hora.
"SYNC OFF"	Ajuste de la hora manualmente.



- La sincronización del reloj tarda de 3 a 4 minutos.

En la fuente de archivo de audio

Ajuste Supreme

Quando se reproducen archivos MP3 o WMA codificados a una velocidad de transmisión en bits baja (inferior a 96 kbps (fs=32k, 44,1 k, 48 kHz)), esta función restablece su región de alta frecuencia para aproximar la calidad del sonido del equivalente de estos archivos codificados a una velocidad de transmisión en bits alta. El procesamiento es optimizado para el formato de compresión utilizado (MP3, o WMA), y el ajuste se realiza para la velocidad de transmisión en bits utilizada.

Visualización	Preajuste
"SPRM ON"	Produce sonido utilizando la función Supreme.
"SPRM OFF"	Produce el sonido original almacenado en el archivo de audio.



- El efecto de sonido puede ser imperceptible, dependiendo de la relación entre el formato del archivo de audio y el ajuste.

Boletín de noticias con el ajuste de interrupción

El sintonizador cambia automáticamente cuando comienza un boletín de noticias, aunque la radio no se esté escuchando. Además, puede ajustarse el intervalo de tiempo en que la interrupción no está permitida.

Visualización y ajuste

"NEWS OFF"

"NEWS 00M"

⋮

"NEWS 90M"

Quando se ajusta "NEWS 00M" — "NEWS 90M", la función de Interrupción del boletín de noticias se activa.

Quando el boletín de noticias está activado, el indicador "NEWS" se activa.

Quando comienza el boletín de noticias, se visualiza "NEWS" y cambia al boletín de noticias.



- Si selecciona el ajuste "20MIN", los boletines de noticias posteriores no serán recibidos durante 20 minutos una vez que se haya recibido el primer boletín de noticias.
- El volumen del boletín de noticias tiene el mismo nivel que se ha ajustado para <Información de tráfico> (página 46).
- Esta función sólo está disponible si la emisora deseada envía código PTY para el boletín de noticias o pertenece a la <Enhanced Other Network> Red que envía código PTY para los boletines de noticias.
- Cuando se activa la función de interrupción del boletín de noticias, cambia a una emisora FM.

En modo de sintonización

Búsqueda local

Sólo las emisoras con buena recepción se buscarán con la sintonización de búsqueda automática.

Visualización	Preajuste
"LOS OFF"	La función de búsqueda local está desactivada.
"LOS ON"	La función de búsqueda local está activada.

En modo de sintonización

Modo de sintonización

Ajusta el modo de sintonización.

Modo de sintonización	Visualización	Operación
Búsqueda automática	"AUTO 1"	Búsqueda automática de una emisora.
Búsqueda de emisora predefinida	"AUTO 2"	Búsqueda de emisoras por orden en la memoria de preajuste.
Manual	"MANUAL"	Control de sintonización manual normal.

AF (Frecuencia alternativa)

Quando haya mala recepción, cambia automáticamente a otra frecuencia que emita el mismo programa en la misma red RDS y que ofrezca mejor recepción.

Visualización	Preajuste
"AF ON"	La función AF está activada.
"AF OFF"	La función AF está desactivada.

Quando la función AF está activada, el indicador "RDS" se activa.



- Cuando no haya ninguna otra emisora con una recepción más fuerte para el mismo programa de la red RDS, quizás oiga la emisión entrecortada. En tal caso, desactive la función AF.

Restricción de la zona RDS (función de restricción de zona)

Es posible la selección de restringir o no los canales RDS, recibidos con la función AF para una red particular, a una zona específica.

Visualización	Preajuste
"REG ON"	La función de restricción de zona está activada.
"REG OFF"	La función de restricción de zona está desactivada.



- Si la función AF no está limitada a una región y red en particular, dicha función ajusta la búsqueda de la emisora con una buena recepción en la misma red RDS.

Búsqueda TP Automática

Cuando la función TI está activada y las condiciones de recepción son malas durante la audición de una emisora de información de tráfico, se realizará una búsqueda automática de otra emisora de información de tráfico con mejores condiciones de recepción.

Visualización	Preajuste
"ATPS ON"	La función de búsqueda de TP automática está activada.
"ATPS OFF"	La función de búsqueda de TP automática está desactivada.

En recepción FM

Recepción monaural

Es posible reducir el ruido recibiendo las emisoras estéreo en monaural.

Visualización	Preajuste
"MONO OFF"	La recepción monaural está desactivada.
"MONO ON"	La recepción monaural está activada.

Despliegue de texto

Ajuste del despliegue de texto visualizado.

Visualización	Preajuste
"SCL MANU"	No hace el despliegue.
"SCL AUTO"	Hace el despliegue cuando la visualización cambia.



- El texto desplegado se indica a continuación.
 - Texto de CD
 - Nombre de carpeta/ nombre de archivo/ título de canción/ nombre de artista/ nombre de álbum

En modo de espera

Temporizador de desconexión automática

Ajuste del temporizador para apagar esta unidad automáticamente en modo de espera prolongado. Este ajuste sirve para ahorrar energía de la batería del vehículo.

Visualización	Preajuste
"OFF -- --"	Función de desactivación por temporizador desactivada.
"OFF 20M" (Ajuste original)	Desactiva la alimentación transcurridos 20 minutos.
"OFF 40M"	Desactiva la alimentación transcurridos 40 minutos.
"OFF 60M"	Desactiva la alimentación transcurridos 60 minutos.

En modo de espera

Ajuste de la lectura del CD

Cuando existe algún problema en la reproducción de un CD con formato especial, este ajuste reproduce el CD en forma forzada.

Visualización	Preajuste
"CD READ1"	Reproducir un CD y un archivo de audio.
"CD READ2"	Reproducir CD en forma forzada.



- El ajuste "CD READ2" no puede reproducir archivos de audio.
Es posible que algunos CDs de música no se puedan reproducir aún en el modo "CD READ2".

Accesorios/ Procedimiento de instalación

Accesorios

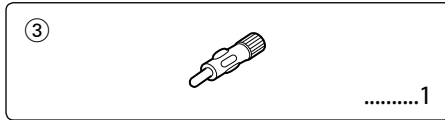
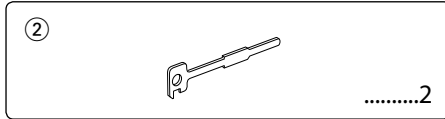
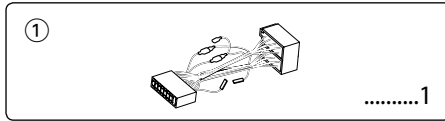

Procedimiento de instalación

1. Para evitar cortocircuitos, retire la llave del encendido y desconecte el terminal \ominus de la batería.
2. Conecte el cable de entrada y salida apropiado en cada unidad.
3. Conecte el cable del mazo de conductores.
4. Conecte el conector B del mazo de conductores al conector de altavoz de su vehículo.
5. Conecte el conector A del mazo de conductores al conector de alimentación exterior de su vehículo.
6. Conecte el conector del mazo de conductores a la unidad.
7. Instale la unidad en su automóvil.
8. Vuelva a conectar el terminal \ominus de la batería.
9. Pulse el botón de reposición.



- Si no se enciende la alimentación (o está encendida pero se va a apagar inmediatamente), el cable de altavoz puede que haya sufrido un cortocircuito o que haya tocado el chasis del vehículo y se haya activado la función de protección. Por esta razón, compruebe el cable de altavoz.
- Si su vehículo no está preparado para este sistema de conexión, consulte por favor a su distribuidor Kenwood.
- Utilice únicamente adaptadores de conversión de antena (ISO-JASO) cuando el cable de la antena tenga una clavija ISO.
- Asegúrese de efectuar correctamente las conexiones de los cables, insertando los enchufes hasta que queden firmemente bloqueados.
- Si el encendido de su vehículo no tiene una posición ACC, o si el cable del encendido está conectado a una fuente de alimentación con voltaje constante tal como un cable de batería, la alimentación de la unidad no estará interconectada con el encendido (es decir, que no se encenderá o apagará junto con el encendido). Si desea interconectar la alimentación de la unidad con el encendido, conecte el cable del encendido a una fuente de alimentación que pueda conectarse y desconectarse con la llave de encendido.
- Si se funde el fusible, en primer lugar asegúrese de que los cables no hayan causado un cortocircuito, y luego reemplace el fusible usado por uno nuevo del mismo régimen.
- Enrolle los cables no conectados con una cinta de vinilo u otro material similar para que queden aislados. Para evitar cortocircuitos, no retire las tapas de los extremos de los cables o terminales no conectados.
- Conecte los cables de los altavoces a cada uno de los terminales correspondientes. La conexión compartida de los cables \ominus o la conexión a tierra de los mismos a cualquier parte metálica del automóvil podrá dañar la unidad o impedir su correcto funcionamiento.
- Después de instalar la unidad, compruebe que las lámparas de freno, las lámparas de destello, el limpiaparabrisas, etc. funcionen satisfactoriamente.
- Si la consola tiene una tapa, asegúrese de instalar la unidad de modo que la placa frontal no golpee la tapa al abrir y cerrar.
- Instale la unidad en un ángulo de 30° o menos.

Conexión de cables a los terminals

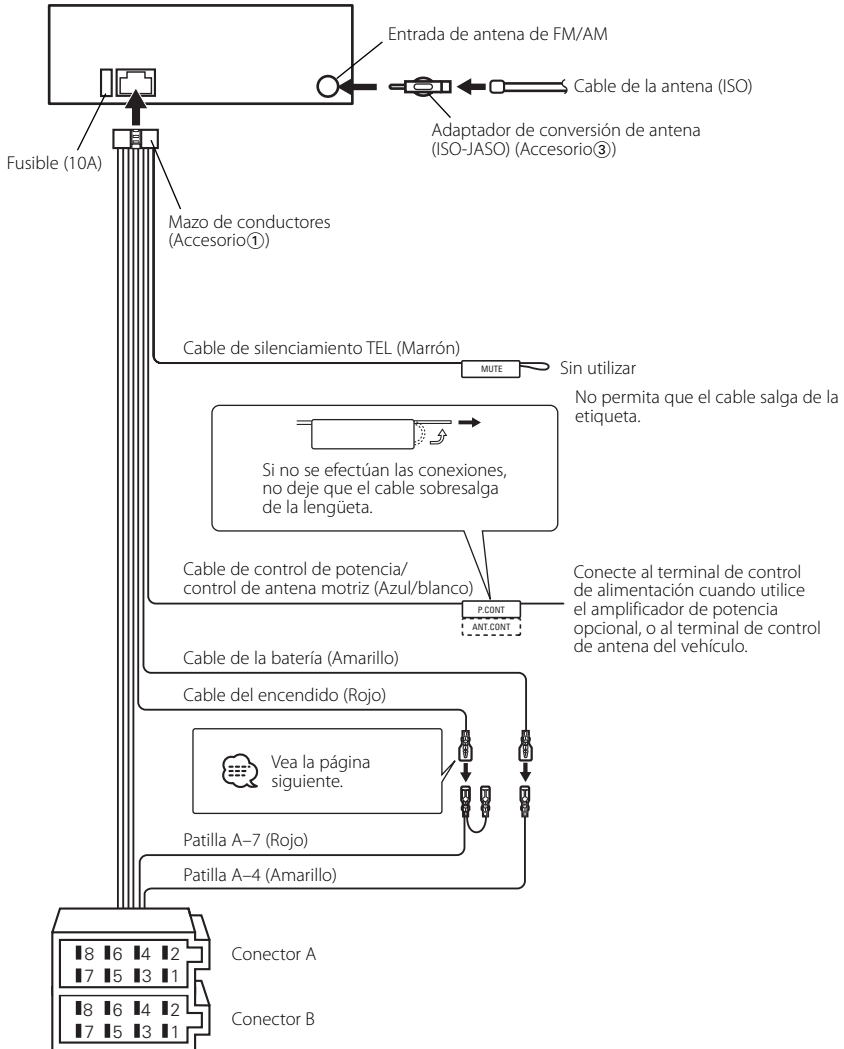

Guía de función del conector

Número de patillas para conectores ISO	Color del cable	Funciones
Conector de alimentación exterior		
A-4	Amarillo	Batería
A-5	Azul/blanco	Control de alimentación
A-7	Rojo	Encendido (ACC)
A-8	Negro	Conexión a tierra (masa)
Conector de altavoz		
B-1	Púrpura	Trasero derecho (+)
B-2	Púrpura/Negro	Trasero derecho (-)
B-3	Gris	Delantero derecho (+)
B-4	Gris/Negro	Delantero derecho (-)
B-5	Blanco	Delantero izquierdo (+)
B-6	Blanco/Negro	Delantero izquierdo (-)
B-7	Verde	Trasero izquierdo (+)
B-8	Verde/Negro	Trasero izquierdo (-)

▲ ADVERTENCIA

Conexión del conector ISO

La disposición de las patillas de los conectores ISO depende según el tipo de vehículo. Asegúrese de efectuar las conexiones de manera apropiada para evitar que se dañe la unidad.

El ajuste de fábrica para la conexión del mazo de conductores se describe más abajo en [1]. Si las patillas del conector ISO están dispuestos tal como se describe en [2] o [3], efectúe la conexión de la manera indicada en la figura. Asegúrese de volver a conectar el cable como se indica en [2], a continuación, para instalar la unidad en vehículos **Volkswagen**.

[1] (Ajuste de fábrica) La patilla A-7 (roja) del conector ISO del vehículo esta interconectada con el encendido, y la patilla A-4 (amarilla) está conectada a una fuente de alimentación constante.

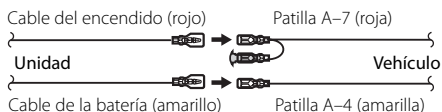

[2] La patilla A-7 (roja) del conector ISO del vehículo está conectada a la fuente de alimentación constante, y la patilla A-4 (amarilla) está interconectada con el encendido.

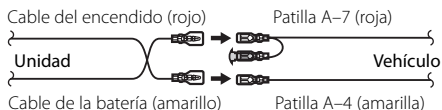

[3] La patilla A-4 (amarilla) del conector ISO del vehículo no está conectada a ningún punto, mientras que la patilla A-7 (roja) está conectada a la fuente de alimentación constante (o ambas patillas, A-7 (roja) y A-4 (amarilla) se encuentran conectadas a una fuente de alimentación constante).

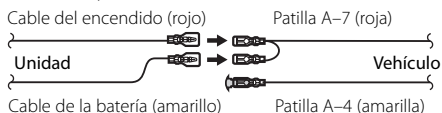

- Cuando se efectúa la conexión tal como en el paso [3] de arriba, la alimentación de la unidad no estará interconectada con la llave de encendido. Por tal motivo, asegúrese de apagar siempre la unidad al desconectar el encendido.

Para interconectar la alimentación de la unidad con el encendido, conecte el cable de encendido (ACC...rojo) a una fuente de alimentación que pueda conectarse y desconectarse con la llave de encendido.

Instalación

Instalación

Correa de montaje metálico
(disponible en el comercio)

Muro cortafuego o soporte
de metal

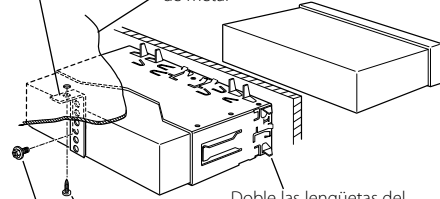

Doble las lengüetas del
manguito de montaje con
un destornillador o similar
y fíjelo.

Tornillo autorroscante
(disponible en el comercio)

Tornillo (M4x8)
(disponible en el comercio)



- Asegúrese de que la unidad esté firmemente instalada en su lugar. Si está instalada en forma inestable, podrían ocurrir fallas de funcionamiento (p.ej., saltos de sonido).

Desmontaje de la unidad

Extracción del marco de goma dura

- 1 Enganche las uñas de agarre en la herramienta de extracción y quite los dos enganches en el nivel superior. Suba el bastidor y tire de él hacia adelante tal como se indica en la figura.

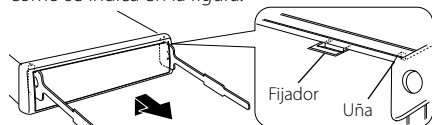

Accesorio ②
Herramienta de extracción

- 2 Al quitar el nivel superior, quite las dos posiciones inferiores.

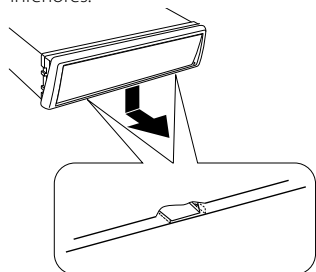

- Se puede quitar el marco de la parte de abajo de la misma forma.

Desmontaje de la unidad

- 1 Refiérase a la sección <Extracción del marco de goma dura> (página 60) y retire el marco de goma dura.
- 2 Quite el tornillo (M4 x 8) del panel posterior.
- 3 Inserte profundamente las dos herramientas de extracción en las ranuras de cada lado, tal como se muestra en la figura.

Tornillo (M4x8)
(disponible en el comercio)

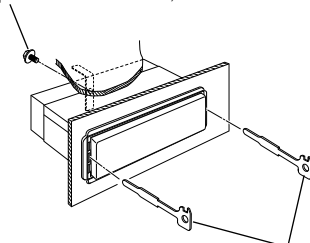

Accesorio ②
Herramienta de extracción

- 4 Empuje la herramienta de extracción hacia abajo, mientras presiona hacia adentro, y extraiga la unidad hasta la mitad.

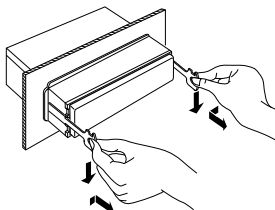

- Preste atención para no lastimarse con las uñas de agarre de la herramienta de extracción.
- 5 Termine de sacar la unidad con las manos, prestando atención para no dejarla caer.

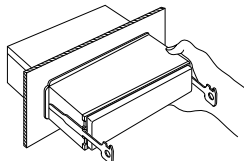

Guía Sobre Localización De Averías

Lo que podría parecer un fallo de funcionamiento de su unidad podría ser simplemente el resultado de un pequeño error de operación o de un defecto de conexión. Antes de acudir al servicio, verifique primero el siguiente cuadro sobre los problemas que se podrían presentar.

General

? No se puede conectar la alimentación.

- ✓ El fusible está fundido.
 - ☞ Después de verificar si hay cortocircuitos en los cables, reemplace el fusible por otro del mismo valor.
-

? Hay una fuente que no se puede conmutar.

- ✓ No hay ningún medio insertado.
 - ☞ Ajuste los medios que desea escuchar. Si no hay ningún medio en esta unidad, no se puede conmutar a cada fuente.
-

? Se borra la memoria al desconectar el encendido.

- ✓ El encendido y el cable de la batería están conectados en forma incorrecta.
 - ☞ Conecte correctamente el cable, remitiéndose a la sección <Conexión de cables a los terminals>.
-

? Aún si la sonoridad esta activada, el tono agudo no se compensa.

- ✓ Se selecciona la fuente de sintonizador.
 - ☞ El tono agudo no se compensa cuando está la fuente de sintonizador.
-

? No se escucha el sonido, o el volumen es bajo.

- ✓ Las configuraciones de desvanecimiento o balance se ajustan todas hacia un lado.
 - ☞ Centre los ajustes de desvanecimiento y balance.
 - ✓ Los cables de entrada/salida o el mazo de conductores están conectados incorrectamente.
 - ☞ Vuelva a conectar correctamente los cables de entrada/salida y/o el mazo de conductores. Consulte la sección de <Conexión de cables a los terminals>.
 - ✓ Los valores de compensación de volumen son bajos.
 - ☞ Suba la compensación de volumen, remitiéndose a la sección <Configuración de audio> (página 42).
-

? Calidad del sonido deficiente o distorsionada.

- ✓ Uno de los cables del altavoz está siendo apretado por uno de los tornillos del automóvil.
 - ☞ Verifique la conexión del altavoz.
 - ✓ Los altavoces no están conectados correctamente.
 - ☞ Vuelva a conectar los cables del altavoz de manera que cada terminal de salida quede conectado a un altavoz diferente.
-

? Aún cuando el reloj de sincronización esté activado, el reloj no se puede ajustar.

- ✓ La emisora RDS recibida no está enviando datos de tiempo.
 - ☞ Recibir otra emisora RDS.
-

Fuente de sintonizador

? Recepción de radio deficiente.

- ✓ No está extendida la antena del automóvil.
 - ☞ Extraiga completamente la antena.
 - ✓ El cable de control de antena no está conectado.
 - ☞ Conecte correctamente el cable, remitiéndose a la sección <Conexión de cables a los terminals>.
-

Fuente de Disco

? No se reproduce el disco especificado, sino otro.

- ✓ El CD especificado está muy sucio.
- ☞ Limpie el CD, consultando la sección <Acerca de los CDs>.

- ✓ El disco está muy rayado.
- ☞ Pruebe otro disco.

? El CD es expulsado en cuanto se lo carga.

- ✓ El CD está muy sucio.
- ☞ Limpie el CD, remitiéndose a la parte de limpieza de CDs de la sección <Acerca de los CDs> (página 39).

? No se puede extraer el disco.

- ✓ La causa de esto es que han transcurrido más de 10 minutos desde que el interruptor ACC del automóvil fue desactivado.
- ☞ El disco sólo se puede extraer durante un término de 10 minutos después de que se ha desactivado el interruptor ACC. Si han transcurrido más de 10 minutos, active nuevamente el interruptor ACC y pulse el botón de expulsión.

? El disco no se insertará.

- ✓ Existe ya otro disco insertado.
- ☞ Pulse el botón [▲] y extraiga el disco.

? No se puede realizar la búsqueda directa.

- ✓ Otra función se activa.
- ☞ Desactive la reproducción aleatoria u otras funciones.

En la fuente de archivo de audio

? No es posible reproducir un archivo de audio.

- ✓ El medio está rayado o sucio.
- ☞ Limpie el medio, remitiéndose a Limpieza de CDs de la sección <Acerca de los CDs> (página 39).

? El sonido se omite cuando se reproduce un archivo de audio.

- ✓ El medio está rayado o sucio.
- ☞ Limpie el medio, remitiéndose a Limpieza de CDs de la sección <Acerca de los CDs> (página 39).

- ✓ No es buena la condición de grabación.
- ☞ Grabe los medios nuevamente o utilice otros.

? El tiempo de la pista del archivo de audio no se visualiza correctamente.

- ✓ ---
- ☞ Puede darse el caso de que los tiempos no se visualicen correctamente.

? Supreme no tiene efecto cuando este se activa.

- ✓ Componente pequeño de alta frecuencia.
- ☞ Supreme no tendrá efecto en las canciones con el componente pequeño de alta frecuencia.
- ✓ Las canciones que no se han codificado a velocidades de transmisión de bits de 96 kbps o inferiores ($f_s = 32\text{k}, 44.1\text{k}, 48\text{kHz}$) o aquellas que han sido codificadas a una velocidad de transmisión de bits variable no se pueden decodificar para reproducir sus componentes de alta frecuencia.
- ☞ ---

Los mensajes mostrados a continuación presentan las condiciones de su sistema.

TOC ERR:	El CD está muy sucio. El CD está boca abajo. El CD está muy rayado. ✦ Limpie el CD y cárguelo correctamente.
E-05:	El CD está boca abajo. ✦ Cargue el CD correctamente.
E-15:	Se reprodujeron medios que no tenían datos grabados que la unidad pudiera reproducir. ✦ Utilice medios que tengan datos grabados que la unidad pueda reproducir.
E-99:	Por algún motivo, la unidad funciona en forma defectuosa. ✦ Pulse el botón de reinicio de la unidad. Si el código "E-99" no desaparece, consulte a su centro de servicio más cercano.
HOLD:	El circuito de protección de la unidad se activa cuando la temperatura interior del cambiador de discos automático excede de 60°C (140°F), interrumpiendo toda operación. ✦ Enfríe la unidad abriendo las ventanillas o encendiendo el acondicionador de aire. Cuando la temperatura disminuya por debajo de 60°C (140°F), se reanudará la reproducción del disco.
READING:	La unidad está leyendo los datos en el disco.
IN (Parpadeo):	La sección del reproductor de CD no está funcionando apropiadamente. ✦ Reinserte el CD. Si el CD no se puede expulsar o si la pantalla continua relampagueando aún cuando el CD ha sido reinsertado apropiadamente, por favor desactive la alimentación y consulte con su centro de servicio más cercano.
PROTECT:	El cable del altavoz se ha cortocircuitado o hace contacto con el chasis del vehículo, por lo que la función de protección se ha activado. ✦ Ate o aisle el cable de altavoz debidamente y pulse el botón de reajuste.
NA FILE:	Se reproduce un archivo de audio con un formato que no es compatible con esta unidad. ✦ ----
COPY PRO:	Se reprodujo un archivo con protección contra copias. ✦ ----

Especificaciones

Las especificaciones se encuentran sujetas a cambios sin previo aviso.

Sección del sintonizador de FM

- Gama de frecuencias (Intervalo 50 kHz)
 - : 87,5 MHz – 108,0 MHz
- Sensibilidad útil (Relación señal/ruido = 26dB)
 - : 0,7 μ V/75 Ω
- Sensibilidad de silenciamiento (Relación señal/ruido = 46dB)
 - : 1,6 μ V/75 Ω
- Respuesta de frecuencia (\pm 3,0 dB)
 - : 30 Hz – 15 kHz
- Relación señal a ruido (MONO)
 - : 65 dB
- Selectividad (DIN) (\pm 400 kHz)
 - : \geq 80 dB
- Separación estéreo (1 kHz)
 - : 35 dB

Sección del sintonizador de MW

- Gama de frecuencias (Intervalo 9 kHz)
 - : 531 kHz – 1611 kHz
- Sensibilidad útil (Relación señal/ruido = 20dB)
 - : 25 μ V

Sección del sintonizador de LW

- Gama de frecuencias
 - : 153 kHz – 281 kHz
- Sensibilidad útil (Relación señal/ruido = 20dB)
 - : 45 μ V

Sección del disco compacto

- Diode láser
 - : GaAlAs
- Filtro digital (D/A)
 - : 8 veces sobremuestreo
- Convertidor D/A
 - : 1 Bit
- Velocidad de giro
 - : 1000 – 400 rpm (CLV 2 veces)
- Fluctuación y trémolo
 - : Menos del límite medible
- Respuesta de frecuencia (\pm 1 dB)
 - : 10 Hz – 20 kHz
- Distorsión armónica total (1 kHz)
 - : 0,01 %
- Relación señal a ruido (1 kHz)
 - : 105 dB
- Gama dinámica
 - : 93 dB
- MP3 decodificado
 - : Compatible con MPEG-1/2 Audio Layer-3
- WMA decodificado
 - : Compatible con Windows Media Audio

Sección de audio

- Potencia máxima de salida
 - : 45 W x 4
- Salida de potencia (DIN 45324, +B=14,4V)
 - : 28 W x 4
- Impedancia del altavoz
 - : 4 – 8 Ω
- Acción tonal
 - Graves : 100 Hz \pm 8 dB
 - Registro medio : 1 kHz \pm 8 dB
 - Agudos : 10 kHz \pm 8 dB

General

- Tensión de funcionamiento (11 – 16V admisibles)
 - : 14,4 V
- Consumo
 - : 10 A
- Tamaño de instalación (An x Al x F)
 - : 182 x 53 x 155 mm
- Peso
 - : 1,4 kg

Precauções de Segurança	67	Sistema de Menu	84
Notas	68	Sistema de menu	
Sobre MP3 e WMA	70	Som sensor de toque	
Sobre CDs	71	Ajuste manual do relógio	
Características gerais	72	Sincronizar o relógio	
Alimentação		Ajuste Supreme	
Seleção da fonte		Boletim de notícias com regulação de limite de tempo	
Volume		Busca local	
Atenuador		Modo Sintonia	
System Q		AF (Alternative Frequency)	
Controlo de áudio		Restrição de região RDS (Função de região restrita)	
Definição áudio		Auto busca TP	
Regulação do altifalante		Recepção monofónica	
Comutação do mostrador		Correr texto	
Controlo de atenuador de luminosidade		Temporizador de desligar a alimentação	
Painel Anti Roubo		Leitura de CD regulada	
Características do rádio	76	Acessórios/ Procedimentos para instalação	88
Sintonia		Ligar os cabos aos terminais	89
Memória de estações predefinidas		Instalação	91
Entrada automática de memória		Retirar o aparelho	92
Sintonia predefinida		Guia de resolução de problemas	93
Características do RDS	78	Especificações	96
Informações de trânsito			
PTY (Program Type)			
Tipo de programa predefinido			
Alterar o idioma para a função PTY			
Características do leitor CD	81		
Reprodução de CD e ficheiros áudio			
Avanço rápido e recuo			
Busca de faixa/ficheiro			
Busca de pasta			
Repetição de Faixa/Ficheiro/Pasta			
Busca de reprodução			
Reprodução aleatória			
Seleção de pasta			
Correr texto/título			

Precauções de Segurança

▲ ADVERTÊNCIA

As seguintes precauções devem ser tomadas para evitar ferimentos ou incêndio:

- Para prevenir curtos-circuitos, nunca se deve colocar ou deixar objectos metálicos (p.ex., moedas ou ferramentas de metal) dentro do aparelho.
- A instalação e ligação deste aparelho requer conhecimentos e experiência. Para sua segurança, deixe o trabalho de montagem e ligação ser feito por profissionais.

▲ CUIDADO

As seguintes precauções devem ser tomadas para evitar danificar o equipamento:

- Ligar o aparelho a um veículo de 12 V negativo à massa.
- Não instalar o aparelho num local exposto à luz solar directa ou calor e humidade excessivos. Evitar também locais com poeira em demasia ou a possibilidade de pingos de água.
- Não coloque o painel (nem o estojo do painel) em locais expostos à luz solar directa ou a calor e humidade excessivos. Evitar também locais com poeira em demasia ou a possibilidade de pingos de água.
- Para prevenir deterioração, não se deve tocar nos terminais do aparelho ou painel frontal com os dedos.
- Não submeter o painel frontal a choques excessivos, pois se trata de uma peça de precisão do equipamento.
- Ao trocar um fusível, deve-se utilizar somente um novo com a potência nominal prescrita. Usar um fusível com potência nominal errada pode causar mau funcionamento do aparelho.
- Durante a instalação, não use nenhum parafuso excepto os que foram fornecidos. O uso de parafusos não apropriados pode resultar em danos ao aparelho principal.

Não coloque CDs de 8 cm (3 pol.) na abertura do CD

Se tentar enfiar no aparelho um CD de 8 cm com seu adaptador, este pode se separar do CD e danificar o aparelho.

Embaciamento da lente

Logo depois que ligar o aquecedor do carro no inverno, podem formar-se vapores ou condensação nas lentes do leitor de CD. Se a lente ficar embaciada, os CDs não poderão tocar. Num caso desses, retire o disco e espere que a condensação se evapore. Se o aparelho ainda assim não funcionar normalmente, consulte o seu concessionário Kenwood.

Notas

- Se aparecerem problemas durante a instalação, consulte o seu concessionário Kenwood.
- Quando adquirir acessórios opcionais, verifique com o seu revendedor Kenwood se estes funcionam com o seu modelo e na sua área.
- Se o aparelho não funcionar correctamente, pressione o botão de reiniciar. O aparelho volta à regulação de fábrica sempre que o botão de reiniciar for pressionado.

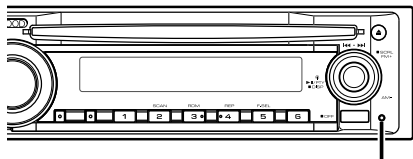

Botão de reiniciar

- Os caracteres que podem ser apresentados por esta unidade são A-Z 0-9 @ " ' ` % & * + - = , . / \ < > [] () ; ^ - { } | ~ .
- A função RDS não funciona onde o serviço não é suportado por nenhuma estação de difusão.
- As ilustrações do mostrador e o painel apresentados neste manual são exemplos usados para explicar mais claramente como são usados os controlos. Portanto, o que aparece nas ilustrações poderá diferir do que aparece no equipamento real, e algumas ilustrações poderão representar algo impossível na operação real.

Para limpar o aparelho

Se o painel desta unidade estiver manchado, limpe-o com um pano macio e seco tal como um pano de silicone.

Se o painel estiver muito manchado, limpe a mancha com um pano humedecido num produto de limpeza neutro e depois seque o detergente neutro.



- Aplicar um produto de limpeza directamente na unidade poderá afectar as suas peças mecânicas. Limpar o painel com um pano áspero ou usar um líquido volátil tal como um diluente ou álcool poderá riscar a superfície ou apagar caracteres.

Para limpar os terminais do painel frontal

Se os terminais do aparelho ou do painel frontal ficarem sujos, limpe-os com um pano seco e macio.

Este produto não é instalado pelo fabricante de um veículo na linha de produção, nem pelo importador profissional de um veículo para um Estado Membro da UE.

Informação sobre a forma de deitar fora Equipamento Eléctrico ou Electrónico Velho (aplicável nos países da UE que adoptaram sistemas de recolha de lixos separados)



Produtos com o símbolo (caixote do lixo com um X) não podem ser deitados fora junto com o lixo doméstico.

Equipamentos eléctricos ou electrónicos velhos deverão ser reciclados num local capaz de o fazer bem assim como os seus subprodutos. Contacte as autoridades locais para se informar de um local de reciclagem próximo de si. Reciclagem e tratamento de lixo correctos ajudam a poupar recursos e previnem efeitos prejudiciais na nossa saúde e no ambiente.

A marca dos produtos usando laser (excepto para algumas áreas)

**CLASS 1
LASER PRODUCT**

A etiqueta é presa no chassis/estojo e indica que o componente utiliza raios laser, classificados como sendo de Classe 1. Isto significa que o aparelho está a usar raios laser que são de uma classe mais fraca. Não há perigo de radiação maléfica fora do aparelho.

Sobre MP3 e WMA

O ficheiro reproduzível MP3/WMA (chamado daqui por diante ficheiro áudio) e o formato média têm as seguintes limitações. O ficheiro áudio que esteja fora das especificações, poderá não ser reproduzido normalmente, ou os nomes de ficheiros e pastas poderão não ser correctamente apresentados.

Ficheiro áudio reproduzível

- MP3, WMA



- Anexe a extensão correcta ao ficheiro áudio (MP3: ".MP3", WMA: ".WMA")
- Não anexe as extensões a outros ficheiros para além do ficheiro áudio. Se o fizer, o ficheiro que não é ficheiro áudio será reproduzido e produzirá um ruído forte que danificará os altifalantes.
- Os ficheiros com protecção de cópia não podem ser reproduzidos.
- As configurações do software de codificação e o ambiente no qual é usado poderão não permitir a reprodução ou visualização de determinados ficheiros áudio.
- A unidade poderá não ser compatível com a actualização da norma do formato de compressão e especificações adicionais.

Ficheiro MP3 reproduzível

- Ficheiro áudio de 3 camadas MPEG 1/2
- Taxa de transferência de bits: 8-320 kbps
- Frequência de amostragem
: 8/ 11,025/ 12/ 16/ 22,05/ 24/ 32/ 44,1/ 48 kHz

Ficheiro WMA reproduzível

- Ficheiro compatível com Windows Media Audio (excepto ficheiros para Windows Media Player 9 ou posterior que apliquem as novas funções)
- Taxa de transferência de bits: 48-192 kbps
- Frequência de amostragem: 32/ 44,1/ 48 kHz

Suportes reproduzíveis

- CD-ROM, CD-R, CD-RW



- CD-RW com formato rápido não pode ser usado.
- Para gravar o suporte no máximo da sua capacidade de uma só vez, o software de escrita deve ser regulado em "Disc at once".

Formato de disco reproduzível

- ISO 9660 Nível 1/2
- Joliet
- Romeo
- Nome de ficheiro longo

Número máximo de caracteres para esta unidade

Nome de ficheiro/pasta:

64 (Joliet: 32)/200 caracteres

Propriedade de tarjeta MP3 ID3/conteúdo WMA:

30 caracteres



- O nome do ficheiro/pasta é o número de caracteres incluindo as extensões.
- A etiqueta MP3 ID3 apenas pode apresentar a etiqueta de Ver1.0, 1.1.

Limitação da estrutura para o ficheiro e pasta

- Número máximo de níveis de directório: 8
- Número máximo de pastas: 100
- Número máximo de ficheiros por pasta: 255

Ordem de reprodução do ficheiro áudio

O ficheiro áudio é reproduzido na ordem pela qual é escrito pelo software de escrita. Poderá ser possível definir a ordem de reprodução escrevendo os números de sequência de reprodução tais como "01" a "99" no início do nome do ficheiro.

Exemplo

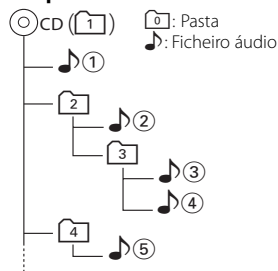

• Ordem de reprodução

Ordem de reprodução depois de reproduzir ①.

⇒ ②, ③, ④, ⑤...

• Procura de ficheiro

Procura de ficheiro para a frente durante a reprodução ③.

Prima o botão Controlo para [▶▶] ⇒ ④

• Procura de pasta

Procura de pasta para a frente durante a reprodução ②.

Prima o botão Controlo para [FM] ⇒ [3], [4]...

• Selecção de pasta

Quando estiver definido no directório [4], salte para a pasta anterior ao mesmo nível por selecção de pasta [2].

Prima o botão Controlo para [◀◀] ⇒ [2]

Quando estiver definido no directório [3], passe para o nível superior por selecção de pasta.

Prima o botão Controlo para [AM] ⇒ [2]

Sobre CDs

Manuseamento de CDs

- Não toque na superfície de gravação do CD.



- Os CD-R e CD-RW são mais fáceis de danificar que um CD de música normal. Use um CD-R ou um CD-RW após ler os itens de precaução na embalagem etc.
- Não cole fita etc. no CD nem utilize um CD com fita nele colada.

Quando usar um CD novo

Se o orifício central do CD ou rebordo exterior tiverem rebarbas, utilize-o apenas após remover as rebarbas com uma esferográfica etc.

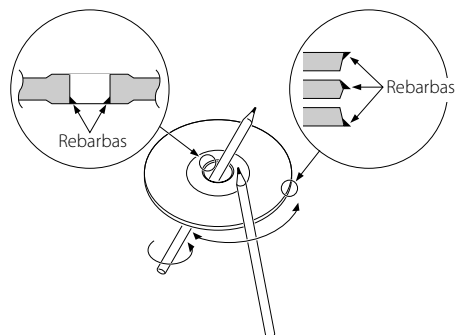

Acessórios CD

Não use acessórios de tipo disco.

Limpeza de CDs

Limpe a partir do centro do disco e com um movimento para fora.

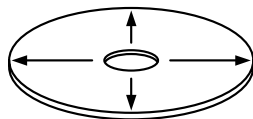

Remoção de CDs

Quando remover CDs desta unidade puxe-os para fora horizontalmente.

CDs que não podem ser usados

- CDs que não sejam redondos não podem ser usados.

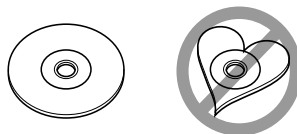

- CDs com cores na superfície de gravação ou que estejam sujos não podem ser usados.
- Esta unidade apenas pode reproduzir CDs com



Não consegue reproduzir correctamente discos sem esta marca.

- Um CD-R ou CD-RW que não tenha sido finalizado não pode ser reproduzido. (Para o processo de finalização consulte os manuais de instruções do seu software de gravação de CD-R/CD-RW, e do seu gravador CD-R/CD-RW.)

Armazenagem de CDs

- Não os exponha ao sol directo (no assento ou painel etc.) nem onde as temperaturas sejam muito elevadas.
- Guarde os CDs nas suas caixas.

Características gerais

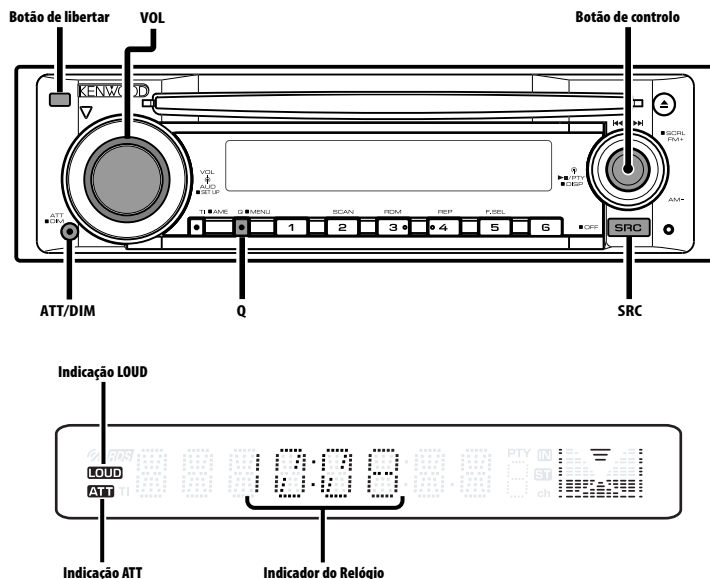

Alimentação

Ligar a alimentação

Pressione o botão [SRC].

Desligar a alimentação

Pressione o botão [SRC] durante pelo menos 1 segundo.

Seleção da fonte

Pressione o botão [SRC].

Fonte pretendida	Indicação
Sintonizador	"TUNER"
CD	"CD"
Espera (Modo Apenas iluminação)	"STANDBY"



- Esta unidade desliga automaticamente toda a alimentação ao fim de decorridos 20 minutos em modo Espera a fim de economizar a bateria do veículo. O tempo até toda a alimentação ser desligada pode ser definido em <Temporizador de desligar a alimentação> (página 87).

Volume

Aumentar o volume

Rode o botão [VOL] no sentido dos ponteiros do relógio.

Diminuir o volume

Rode o botão [VOL] no sentido contrário dos ponteiros do relógio.

Atenuador

Reduzir rapidamente o volume.

Pressione o botão [ATT].

De cada vez que o botão é pressionado, o atenuador é ligado ou desligado. Quando este está ligado, a indicação "ATT" pisca.

System Q

Poderá invocar a pré-selecção da regulação do som para diferentes tipos de música.

1 Seleccione a fonte a definir

Pressione o botão [SRC].

2 Seleccione o tipo de som

Pressione o botão [Q].

Quando o botão for pressionado uma vez, as definições actuais do som são apresentadas.

De cada vez que o botão é pressionado a regulação do som é comutada.

Regulação do Som	Indicação
Natural	"NATURAL"
Rock	"ROCK"
Populares	"POPS"
Música de escuta fácil	"EASY"
Top 40	"TOP40"
Jazz	"JAZZ"



- Cada valor definido é alterado com <Regulação do altifalante> (página 74).
Primeiro, seleccione o tipo de altifalante com a regulação do altifalante.
- Quando o valor for definido por <Controlo de áudio> (página 73), é apresentado "USER".

Controlo de áudio

1 Seleccione a fonte para ajuste

Pressione o botão [SRC].

2 Entre em modo Controlo de áudio

Pressione o botão [VOL].

3 Seleccione o elemento áudio para ajuste

Pressione o botão [VOL].

De cada vez que o botão é pressionado os elementos que podem ser ajustados são comutados como indicado a seguir.

4 Ajuste o elemento áudio

Rode o botão [VOL].

Elemento de ajuste	Indicação	Gama
Nível de graves	"BAS L"	-8 — +8
Nível de médios	"MID L"	-8 — +8
Nível de agudos	"TRE L"	-8 — +8
Balanço	"BAL"	Esquerda 15 — Direita 15
Atenuador	"FAD"	Trás 15 — Frente 15

Saia do modo Controlo de áudio (Modo de controlo de volume)

5 Saia do modo Controlo de áudio

Pressione qualquer botão.

Pressione um botão que não o botão [VOL], [SRC], [▲] e [ATT].

Características gerais

Definição áudio

Regulação do sistema de som, tal como compensação de volume e loudness.

- 1 Seleccione a fonte para ajuste**
Pressione o botão [SRC].
- 2 Entre em modo Configuração áudio**
Pressione o botão [VOL] durante pelo menos 1 segundo.
- 3 Seleccione o elemento de configuração áudio para ajuste**
Pressione o botão [VOL].
De cada vez que o botão é pressionado os elementos que podem ser ajustados são comutados como indicado a seguir.
- 4 Ajuste o elemento de configuração áudio**
Rode o botão [VOL].

Elemento de ajuste	Indicação	Gama
Compensação de volume	"V-OFF"	-8 — ±0
Loudness	"LOUD"	Ligado/Desligado



- Compensação de volume:
O volume de cada fonte é definido como uma diferença do volume básico.
- Loudness: Compensação de graves e agudos com o volume baixo.
Quando este está ligado, a indicação "LOUD" está ligada.

- 5 Saia do modo Configuração áudio**
Pressione o botão [VOL] durante pelo menos 1 segundo.

Regulação do altifalante

Sintonia fina de forma a que o valor de System Q seja óptimo quando regular o tipo de altifalante.

- 1 Entre em modo Espera**
Pressione o botão [SRC].
Seleccione o mostrador "STANDBY".
- 2 Entre em modo Regulação do altifalante**
Pressione o botão [VOL].
- 3 Seleccione o tipo de altifalante**
Rode o botão [VOL].
De cada vez que o botão é rodado, a configuração comuta como indicado abaixo.

Tipo de altifalante	Indicação
Desligado	"SP OFF"
Para altifalante de 5 e 4 pol.	"SP 5/4"
Para altifalante de 6 e 6x9 pol.	"SP 6*9/6"
Para altifalante OEM	"SP OEM"

- 4 Saia de modo Regulação do altifalante**
Pressione o botão [VOL].

Comutação do mostrador

Comutação de informação apresentada.

- 1 Entre no modo Comutação de mostrador**
Pressione o botão Controlo durante pelo menos 1 segundo.
É apresentado "DISP SEL".
- 2 Seleccione o elemento do mostrador**
Pressione o botão Controlo para [◀◀] ou [▶▶].

Fonte sintonizador

Informação	Indicação
Nome de programa de serviço ou frequência (FM)	"FREQ/PS"
Frequência (MW, LW)	"FREQ"
Relógio	"CLOCK"

Fonte CD

Informação	Indicação
Título do disco	"D-TITLE"*
Título da faixa	"T-TITLE"*
Número de faixa e tempo de reprodução	"P-TIME"
Relógio	"CLOCK"

Fonte Ficheiro áudio

Informação	Indicação
Título da música e nome do artista	"TITLE"*
Nome do álbum e nome do artista	"ALBUM"*
Nome da pasta	"FOLDER"
Nome do ficheiro	"FILE"
Número de faixa e tempo de reprodução	"P-TIME"
Relógio	"CLOCK"

Em Espera

Informação	Indicação
Nome da fonte	"SRC NAME"
Relógio	"CLOCK"

3 Saia do modo Comutação de mostrador Pressione o botão Controlo.



- * Se o conteúdo da informação não puder ser apresentado, é apresentado o tempo de reprodução.
- O nome do álbum não pode ser exibido num ficheiro WMA.

Controlo de atenuador de luminosidade

Pode diminuir a luminosidade do mostrador usando a função atenuador de iluminação.

Pressione o botão [DIM] durante pelo menos 1 segundo.

De cada vez que o botão é pressionado durante 1 segundo, o controlo de atenuador de luminosidade é ligado e desligado.

Quando este está ligado, é apresentado "DIM ON".

Painel Anti Roubo

Poderá retirar o painel da unidade e levá-lo consigo, contribuindo para evitar o roubo.

Remoção do painel

Pressione o botão Libertar.

O painel é desbloqueado, permitindo removê-lo.



- O painel é uma peça de precisão e poderá ser danificado por pancadas ou sacudidelas.
- Mantenha o painel na sua caixa quando desbloqueado.
- Não exponha o painel (e a caixa do painel) à luz directa do sol ou a calor ou humidade excessivos. Evite também locais com demasiada poeira ou a possibilidade de salpicos de água.

Recolocação do painel

1 Alinhe as saliências da unidade com os sulcos no painel.

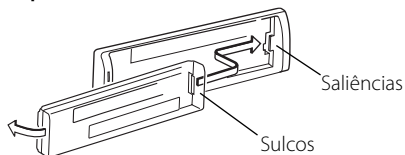

2 Empurre o painel até este fazer um clique.

O painel fica bloqueado no seu lugar, permitindo-lhe que use a unidade.

Características do rádio

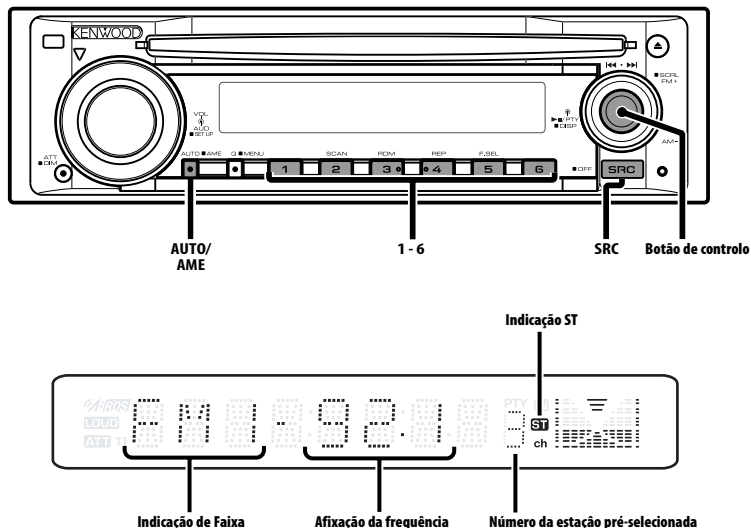

Sintonia

Seleção da estação.

1 Seleccione a fonte sintonizador

Pressione o botão [SRC].

Selecione o mostrador "TUNER".

2 Seleccione a banda

Pressione o botão Controlo para [FM] ou [AM].

De cada vez que o botão é pressionado para [FM], comuta entre as bandas FM1, FM2 e FM3.

3 Sintonize a banda para cima ou para baixo

Pressione o botão Controlo para [◀▶] ou [▶▶].



- Durante a recepção de estações estéreo a indicação "ST" está ligada.

Memória de estações predefinidas

Memorizar a estação.

1 Seleccione a banda

Pressione o botão Controlo para [FM] ou [AM].

2 Seleccione a frequência a memorizar

Pressione o botão Controlo para [◀◀] ou [▶▶].

3 Memorize a frequência

Pressione o botão desejado [1] — [6] durante pelo menos 2 segundos.

A apresentação do número predefinido pisca uma vez.

Em cada banda, uma estação pode ser memorizada em cada botão [1] — [6].

Entrada automática de memória

Memorizar automaticamente estações com boa recepção.

1 Seleccione a banda para entrada automática de memória

Pressione o botão **Controlo para [FM] ou [AM]**.

2 Abra entrada automática de memória

Pressione o botão **[AME]** durante pelo menos **2 segundos**.

É apresentado "A-MEMORY".

Quando forem memorizadas 6 estações que possam ser recepcionadas a entrada automática de memória fecha.



- Quando <AF (Alternative Frequency)> (página 86) estiver ligada, apenas estações RDS serão memorizadas.
- Quando a entrada automática de memória for feita na banda FM2, as estações RDS predefinidas na banda FM1 não serão memorizadas.
Da mesma forma, quando for feita na banda FM3, as estações RDS predefinidas em FM1 ou FM2 não são memorizadas.

Sintonia predefinida

Invocar as estações em memória.

1 Seleccione a banda

Pressione o botão **Controlo para [FM] ou [AM]**.

2 Invoque a estação

Pressione o botão **[1] — [6]** desejado.

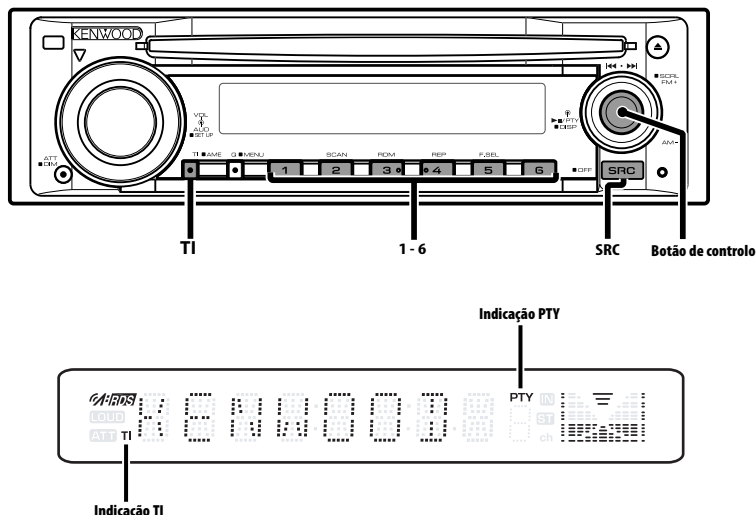

Informações de trânsito

Comutação automática para informações de trânsito quando um boletim de trânsito começa mesmo quando não está a escutar rádio.

Pressione o botão [TI].

De cada vez que o botão é pressionado a função informações de trânsito é ligada e desligada.

Quando esta está ligada, a indicação "TI" está ligada.

Quando nenhuma estação de informações de trânsito estiver a ser recebida a indicação "TI" pisca.

Quando começa um boletim de trânsito, é apresentado "TRAFFIC" e comuta para informações de trânsito.



- Durante a recepção de uma estação AM quando a função informações de trânsito estiver ligada, comuta para uma estação FM.
- Durante a recepção de informações de trânsito o volume ajustado é automaticamente guardado em memória, e a próxima vez que é comutado para informações de trânsito fica automaticamente no volume guardado em memória.

Recepção de outras estações de informações de trânsito

Pressione o botão Controlo para [◀◀] ou [▶▶].



- As informações de trânsito podem ser comutadas quando estão na fonte sintonizador. No entanto, não é possível comutar as informações de trânsito durante a recepção do boletim de trânsito recebido de fontes excepto o sintonizador.

PTY (Program Type)

Seleção do tipo de programa e busca de uma estação.

1 Entre em modo PTY

Pressione o botão Controlo.

Durante o modo PTY a indicação "PTY" está ligada.



- Esta função não pode ser usada durante a recepção de um boletim de trânsito ou recepção AM.

2 Selecciona o tipo de programa

Pressione o botão Controlo para [FM] ou [AM].

De cada vez que o botão é pressionado, o tipo de programa comuta como indicado abaixo.

No.	Tipo de programa	Indicação
1.	Fala	"SPEECH"
2.	Música	"MUSIC"
3.	Notícias	"NEWS"
4.	Assuntos correntes	"AFFAIRS"
5.	Informação	"INFO"
6.	Desportos	"SPORT"
7.	Educação	"EDUCATE"
8.	Drama	"DRAMA"
9.	Cultura	"CULTURE"
10.	Ciência	"SCIENCE"
11.	Variada	"VARIED"
12.	Música pop	"POP M"
13.	Rock	"ROCK M"
14.	Música de escuta fácil	"EASY M"
15.	Clássica leve	"LIGHT M"
16.	Clássica séria	"CLASSICS"
17.	Outra música	"OTHER M"
18.	Tempo	"WEATHER"
19.	Finança	"FINANCE"
20.	Programas de crianças	"CHILDREN"
21.	Questões sociais	"SOCIAL"
22.	Religião	"RELIGION"
23.	Entrada de telefone	"PHONE IN"
24.	Viagens	"TRAVEL"
25.	Divertimentos	"LEISURE"
26.	Jazz	"JAZZ"
27.	Música country	"COUNTRY"
28.	Música nacional	"NATION M"
29.	Música antiga	"OLDIES"
30.	Música folk	"FOLK M"
31.	Documentários	"DOCUMENT"



- Fala e música incluem os tipos de programa indicados abaixo.
Música: No.12 — 17, 26 — 30
Fala: No.3 — 11, 18 — 25, 31
- O tipo de programa pode ser guardado em memória no botão [1] — [6] e invocado rapidamente. Consulte <Tipo de programa predefinido> (página 80).
- O idioma de apresentação pode ser alterado. Consulte <Alterar o idioma para a função PTY> (página 80).

3 Busca da estação do tipo de programa seleccionado

Pressione o botão Controlo para [◀◀] ou [▶▶].

Quando quiser procurar outras estações, pressione novamente [◀◀] ou [▶▶] do botão Controlo.



- Quando o tipo de programa seleccionado não for encontrado, é apresentado "NO PTY". Selecciona outro tipo de programa.

4 Saia do modo PTY

Pressione o botão Controlo.

Características do RDS

Tipo de programa predefinido

Memorizar o tipo de programa no botão de pré-selecção e invocá-lo rapidamente.

Predefinir o tipo de programa

1 Seleccione o tipo de programa a predefinir

Consulte <PTY (Program Type)> (página 79).

2 Predefina o tipo de programa

Pressione o botão desejado [1] — [6] durante pelo menos 2 segundos.

Invocar o tipo de programa predefinido

1 Entre em modo PTY

Consulte <PTY (Program Type)> (página 79).

2 Invoque o tipo de programa

Pressione o botão [1] — [6] desejado.

Alterar o idioma para a função PTY

Selecção do idioma de apresentação do tipo de programa.

1 Entre em modo PTY

Consulte <PTY (Program Type)> (página 79).

2 Entre em modo Alteração de idioma

Pressione o botão [TI].

3 Seleccione o idioma

Pressione o botão Controlo para [FM] ou [AM].

De cada vez que o botão é pressionado, o idioma comuta como indicado abaixo.

Idioma	Indicação
Inglês	"ENGLISH"
Francês	"FRENCH"
Alemão	"GERMAN"

4 Saia do modo Alteração do idioma

Pressione o botão [TI].

Características do leitor CD

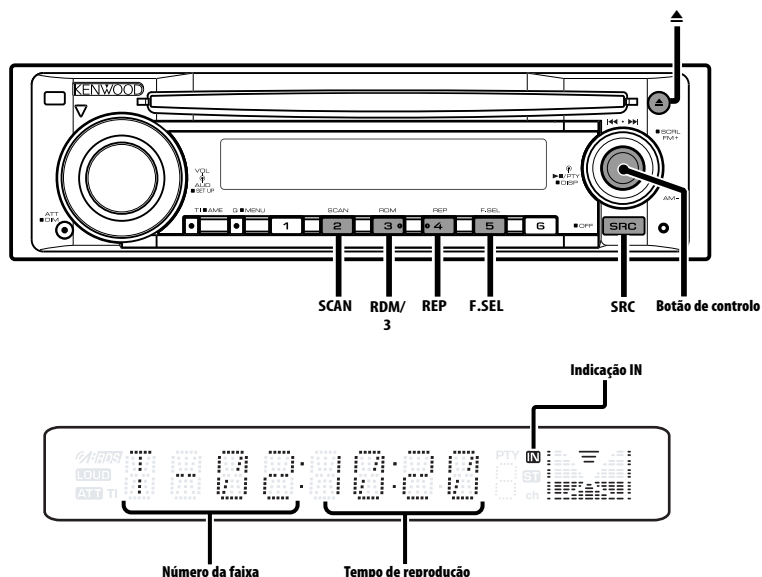

Reprodução de CD e ficheiros áudio

Quando houver um disco introduzido

Pressione o botão [SRC].

Selecione o mostrador "CD".



- Quando há um CD introduzido, a indicação "IN" fica ligada.

Pausa e reprodução

Pressione o botão Controlo.

De cada vez que o botão é pressionado ele pausa e é reproduzido.

Ejecte o CD

Pressione o botão [▲].

Avanço rápido e recuo

Avanço rápido

Mantenha pressionado o botão Controlo em [▶▶] do botão Controlo.

Liberte para reiniciar a reprodução.

Recuo

Mantenha pressionado o botão Controlo em [◀◀] do botão Controlo.

Liberte para reiniciar a reprodução.



- O som não é debitado enquanto o ficheiro áudio é procurado.

Características do leitor CD

Busca de faixa/ficheiro

Busca de uma música no disco ou na pasta de ficheiro áudio.

Pressione o botão Controlo para [◀◀] ou [▶▶].

Função do ficheiro áudio

Busca de pasta

Seleção da pasta gravada no suporte de ficheiro áudio.

Pressione o botão Controlo para [FM] ou [AM].

Repetição de Faixa/Ficheiro/Pasta

Repetição da música ou da pasta de ficheiros áudio que está a escutar.

Pressione o botão [REP].

De cada vez que o botão é pressionado a repetição de reprodução comuta como indicado a seguir.

Fonte CD

Repetir reprodução	Indicação
Repetição de faixas	"TRAC REP"
Desligado	"REP OFF"

Fonte Ficheiro áudio

Repetir reprodução	Indicação
Repetir ficheiro	"FILE REP"
Repetir pasta	"FOLD REP"
Desligado	"REP OFF"

Busca de reprodução

Reprodução da primeira parte de cada música do disco ou da pasta de ficheiros áudio que está a escutar e busca da música que quer escutar.

1 Iniciar a busca de reprodução

Pressione o botão [SCAN].

É apresentado "TRAC SCN"/ "FILE SCN".

2 Cancele-o quando a música que quer escutar está a ser reproduzida

Pressione o botão [SCAN].

Reprodução aleatória

Reproduz todas as músicas do disco ou pasta de ficheiros áudio em ordem aleatória.

Pressione o botão [RDM].

De cada vez que o botão é pressionado, a reprodução aleatória é ligada e desligada. Quando o modo Aleatório está ligado, é apresentado "DISC RDM"/ "FOLD RDM".



- Quando o botão Controlo for pressionado para [▶▶], começa a música aleatória seguinte.

Função do ficheiro áudio

Seleção de pasta

Seleção rápida da pasta que pretende escutar.

1 Entre em modo Seleção de pasta

Pressione o botão [F.SEL].

É apresentado "FOLD SEL".

Durante o modo Seleccionar a informação da pasta é apresentada como indicado a seguir.

Apresentação do nome da pasta

Apresenta o nome da pasta actual.



2 Seleccione o nível da pasta

Pressione o botão Controlo para [FM] ou [AM].

Com [FM] do botão de Controlo, desce um nível e com [AM] do botão Controlo sobe um nível.

Seleccionar uma pasta no mesmo nível

Pressione o botão Controlo para [◀◀] ou [▶▶].

Com [◀◀] do botão de Controlo, desloca-se para a pasta anterior, e com [▶▶] do botão de Controlo para a pasta seguinte.

Voltar ao nível superior

Pressione o botão [3].

Correr a indicação do nome da pasta

Mantenha pressionado [FM] do botão de controlo durante pelo menos 2 segundos.

3 Decida qual a pasta a reproduzir

Pressione o botão Controlo.

O modo Seleção de pasta é cancelado e o ficheiro áudio na pasta apresentada é reproduzido.

Cancelamento do modo Seleção de pasta

Pressione o botão [F.SEL].

Correr texto/título

Rolar o texto CD ou o texto do ficheiro áudio apresentado.

Mantenha pressionado [FM] do botão de controlo durante pelo menos 2 segundos.

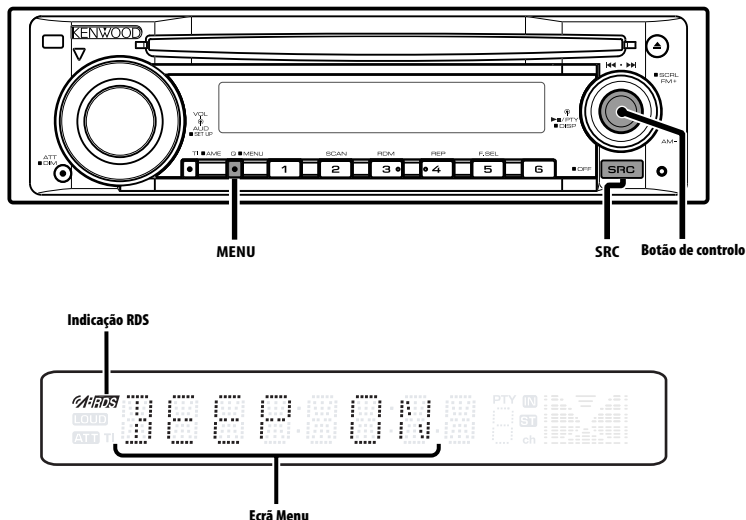

Sistema de menu

Funções de regulação durante o funcionamento, som bip etc.

O método de operação básica do sistema de menu é explicado aqui. A referência para os elementos de menu e o conteúdo das suas regulações encontra-se depois da explicação desta operação.

1 Entre em modo Menu

Pressione o botão [MENU] durante pelo menos 1 segundo.

É apresentado "MENU".

2 Seccione o elemento de menu

Pressione o botão Controlo para [FM] ou [AM].

Exemplo: Quando quiser definir o som do bip seleccione o mostrador "BEEP".

3 Defina o elemento do menu

Pressione o botão Controlo para [◀◀] ou [▶▶].

Exemplo: Quando "BEEP" estiver seleccionado, de cada vez que o botão é pressionado, comuta "BEEP ON" ou "BEEP OFF". Seccione um deles como configuração.

Pode continuar voltando ao passo 2 e regular outros elementos.

4 Saia do modo Menu

Pressione o botão [MENU].



- Quando outros elementos - os que são aplicáveis ao método de operação básica acima - são apresentados, o conteúdo da sua regulação é introduzido. (Normalmente a regulação no topo da tabela é a regulação original.) Além disso, a explicação dos elementos que não são aplicáveis (<Ajuste manual do relógio> etc.) é introduzida passo a passo.

Em modo Espera

Som sensor de toque

Ligar e desligar o som de confirmação de operação (som bip).

Indicação	Ajuste
"BEEP ON"	É ouvido um bip.
"BEEP OFF"	O bip é cancelado.

Em modo Espera

Ajuste manual do relógio



- Este ajuste pode ser efectuado quando <Sincronizar o relógio> (página 85) estiver desligado.

1 Selecione o modo Ajuste de relógio Pressione o botão Controlo para [FM] ou [AM].

Selecione o mostrador "CLK ADJ".

2 Entre em modo Ajuste de relógio Pressione o botão Controlo durante pelo menos 1 segundo.

A apresentação do relógio pisca.

3 Acerte as horas Pressione o botão Controlo para [FM] ou [AM].

Ajuste os minutos

Pressione o botão Controlo para [◀◀] ou [▶▶].

4 Saia de modo Ajuste de relógio Pressione o botão [MENU].

Em modo Espera

Sincronizar o relógio

Sincronizar os dados de horas da estação RDS e o relógio desta unidade.

Indicação	Ajuste
"SYNC ON"	Sincroniza a hora.
"SYNC OFF"	Ajusta a hora manualmente.



- Demora 3 ou 4 minutos para sincronizar o relógio.

Fonte Ficheiro áudio

Ajuste Supreme

Quando são reproduzidos ficheiros MP3 ou WMA codificados a uma taxa de bit baixa (menor que 96 kbps (fs=32k, 44,1k, 48 kHz)), esta função restaura a sua região de altas frequências para se aproximar da qualidade de som de equivalentes destes ficheiros codificados a uma taxa de bit alta. O processamento é optimizado para o formato de compressão usado (MP3 ou WMA), e o ajuste é efectuado para a taxa de bit usada.

Indicação	Ajuste
"SPRM ON"	Reproduz o som usando a função Supreme.
"SPRM OFF"	Reproduz o som original guardado no ficheiro áudio.



- O efeito de som poderá ser imperceptível dependendo da relação entre o formato do ficheiro áudio e a configuração.

Boletim de notícias com regulação de limite de tempo

O sintonizador comuta automaticamente quando um boletim de notícias começa, mesmo se não está a escutar rádio. Além disso, pode ser definido o intervalo de tempo em que a interrupção é proibida.

Indicação e ajuste

"NEWS OFF"

"NEWS 00M"

⋮

"NEWS 90M"

Quando "NEWS 00M" — "NEWS 90M" estiver definido, a função Interrupção de boletim de notícias está ligada.

Quando este está ligado, a indicação "NEWS" está ligada.

Quando o boletim de notícias começa, "NEWS" é apresentado, e comuta para o boletim de notícias.



- Se escolher a regulação "20MIN", mais nenhum boletim de notícias será recebido durante 20 minutos após a recepção do primeiro.
- O volume dos noticiários tem o mesmo nível do definido para <Informações de trânsito> (página 78).
- Esta função é apenas disponível se a estação desejada enviar código PTY para boletins de notícias ou pertencer à rede <Enhanced Other Network> enviando código PTY para boletins de notícias.
- Quando a função Interrupção por boletim de notícias estiver ligada, comuta para uma estação FM.

Em modo Sintonizador

Busca local

Apenas estações com boa recepção são procuradas em sintonia de busca automática.

Indicação	Ajuste
"LOS OFF"	A função de busca local está desligada.
"LOS ON"	A função de busca local está ligada.

Em modo Sintonizador

Modo Sintonia

Define o modo Sintonia.

Modo Sintonia	Indicação	Operação
Auto busca	"AUTO 1"	Busca automática de uma estação.
Busca de estação predefinida	"AUTO 2"	Busca pela ordem as estações na memória predefinida.
Manual	"MANUAL"	Controlo de sintonia manual normal.

AF (Alternative Frequency)

Quando houver má recepção, automaticamente comuta para outra frequência transmitindo o mesmo programa na mesma rede RDS com melhor recepção.

Indicação	Ajuste
"AF ON"	A função AF está ligada.
"AF OFF"	A função AF está desligada.

Quando a função AF está ligada, a indicação "RDS" fica ligada.



- Quando não estiverem disponíveis outras estações com recepção mais forte para o mesmo programa na rede RDS, poderá ouvir a transmissão recebida com interrupções. Nesse caso desligue a função AF.

Restrição de região RDS (Função de região restrita)

Poderá escolher se quer ou não restringir os canais RDS, recebidos com a função AF para uma rede em particular, numa região específica.

Indicação	Ajuste
"REG ON"	A função de região restrita está ligada.
"REG OFF"	A função de região restrita está desligada.



- Sem a função restritiva AF para a região e rede especificada, está configurado para procurar a estação com boa recepção na mesma rede RDS.

Auto busca TP

Quando a função TI estiver ligada e forem experimentadas más condições de recepção ao escutar uma estação de informações de trânsito, será procurada automaticamente outra estação de informações de trânsito com melhor recepção.

Indicação	Ajuste
"ATPS ON"	A função auto busca TP está ligada.
"ATPS OFF"	A função auto busca TP está desligada.

Em recepção FM

Recepção monofónica

O ruído pode ser reduzido quando as transmissões estéreo forem recebidas como monofónicas.

Indicação	Ajuste
"MONO OFF"	A recepção monofónica está desligada.
"MONO ON"	A recepção monofónica está ligada.

Correr texto

Regulação do correr de texto apresentado.

Indicação	Ajuste
"SCL MANU"	Não corre.
"SCL AUTO"	Correr quando o mostrador muda.



- O texto corrido é apresentado a seguir.
 - Texto CD
 - Nome da pasta/ Nome do ficheiro/
Título da música/ Nome do artista/ Nome do álbum

Em modo Espera

Temporizador de desligar a alimentação

Regulação do temporizador para desligar automaticamente a alimentação desta unidade quando o modo Espera continua. A utilização desta regulação poderá economizar energia da bateria do veículo.

Indicação	Ajuste
"OFF -- --"	A função temporizador de desligar a alimentação está desligada.
"OFF 20M" (Regulação original)	Desliga a alimentação ao fim de 20 minutos.
"OFF 40M"	Desliga a alimentação ao fim de 40 minutos.
"OFF 60M"	Desliga a alimentação ao fim de 60 minutos.

Em modo Espera

Leitura de CD regulada

Quando existe um problema ao reproduzir um CD com formato especial, esta regulação força a reprodução do CD.

Indicação	Ajuste
"CD READ1"	Reproduzir CD e ficheiro áudio.
"CD READ2"	Reprodução forçada CD.



- A definição "CD READ2" não pode reproduzir ficheiros áudio.
Alguns CDs de música poderão não ser reproduzidos mesmo em modo "CD READ2".

Acessórios/ Procedimentos para instalação

Acessórios

①



.....1

②

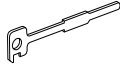

.....2

③



.....1

Procedimentos para instalação

1. Para evitar curtos-circuitos, remova a chave da ignição e desligue o terminal ⊖ da bateria.
2. Ligue o fio correspondente de entrada e saída a cada unidade.
3. Ligue o fio à cablagem.
4. Ligue o conector B da cablagem ao altifalante do seu veículo.
5. Ligue o conector A da cablagem ao conector de energia externa do seu veículo.
6. Ligue o conector da cablagem ao aparelho.
7. Instale o aparelho no seu carro.
8. Ligue o terminal ⊖ da bateria.
9. Pressione o botão de reiniciar.



- Se a alimentação não estiver ligada (ou se for ligada e imediatamente desligada), o cabo do altifalante pode ter um curto-circuito, ou tocou no chassis do carro e a função de protecção pode ter sido activada. Portanto, verifique o cabo do altifalante.
- Se a sua viatura não está preparada para este sistema especial de conexão, por favor dirija-se ao seu fornecedor Kenwood.
- Use apenas adaptadores de conversão de antenna (ISO-JASO) quando o cabo da antenna tiver uma tomada ISO.
- Certifique-se que todas as conexões dos cabos estão bem fixadas inserindo-os nas tomadas até que bloqueiem completamente.
- Se a ignição do seu veículo não possuir uma posição ACC, ou se o cabo de ignição estiver conectado a uma fonte de energia com voltagem constante, tipo um cabo de bateria, o aparelho não estará conectado à ignição (isto é, o aparelho não ligará ou desligará juntamente com a ignição). Se desejar ligar/desligar o aparelho ao mesmo tempo que a ignição, conecte o cabo de ignição a uma fonte de energia que possa ser ligada/desligada com a chave da ignição.
- Se o fusível queimar, assegure-se primeiro que os fios não provocaram um curto-circuito, e depois substitua o fusível antigo por um novo com o mesmo valor.
- Isole os cabos não ligados com fita isolante ou outro material similar. Para evitar curtos-circuitos, não remova as protecções das pontas dos fios não ligados nem os terminais.
- Ligue os cabos individuais do altifalante aos terminais correspondentes. O aparelho pode ficar danificado se o cabo ⊖ negativo do altifalantes ou do fio terra entrarem em contacto com qualquer parte metálica do veículo.
- Depois que o aparelho tiver sido instalado, verifique se as lâmpadas de travão, os pisca-piscas, os limpa pára-brisa, etc. do carro estão a funcionar correctamente.
- Se a consola tiver tampa, certifique-se que instala o aparelho de forma a que o painel não bata na tampa ao abrir e ao fechar.
- Monte a unidade de forma a que o ângulo de montagem seja de 30° ou menos.

Ligar os cabos aos terminais

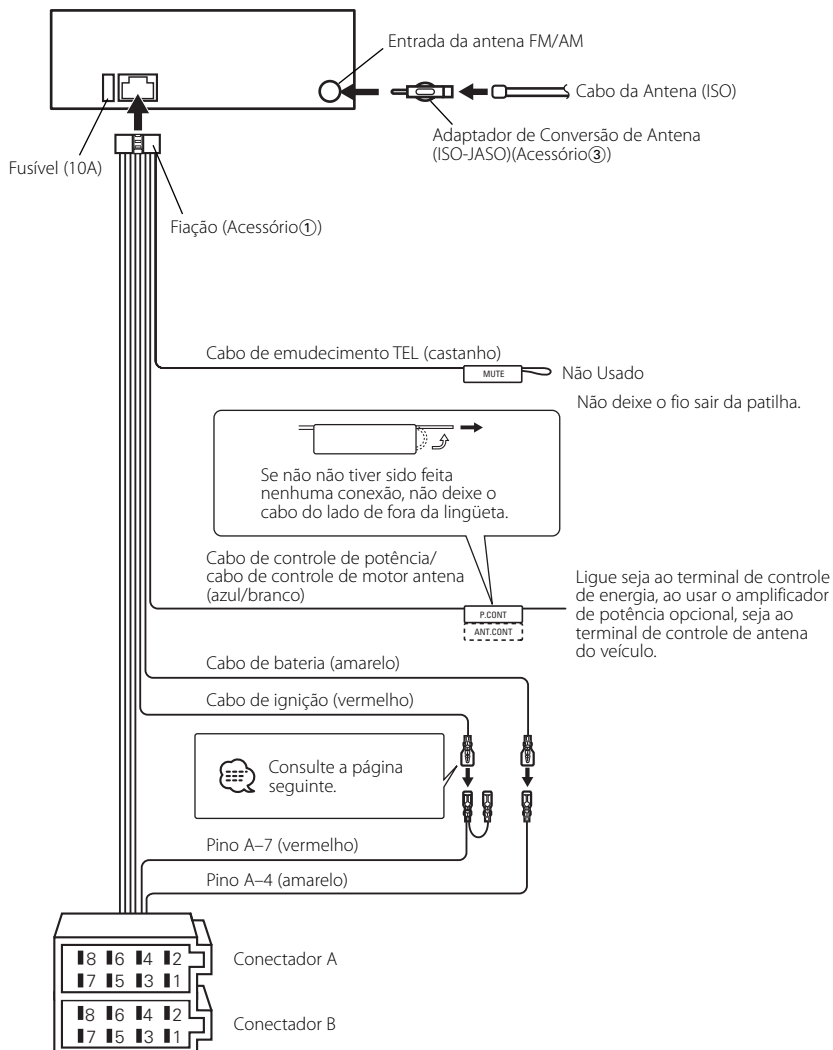

Ligar os cabos aos terminais

Guia da função do conector

Números dos pinos para os conectores ISO	Cor dos cabos	Funções
Conector de energia externa		
A-4	amarelo	Bateria
A-5	azul/branco	Controlo de energia
A-7	vermelho	Ignição (ACC)
A-8	preto	Conexão terra (massa)
Conexão para altifalante		
B-1	roxo	Traseiro direito (+)
B-2	roxo/preto	Traseiro direito (-)
B-3	cinza	Dianteiro direito (+)
B-4	cinza/preto	Dianteiro direito (-)
B-5	branco	Dianteiro esquerdo (+)
B-6	branco/preto	Dianteiro esquerdo (-)
B-7	verde	Traseiro esquerdo (+)
B-8	verde/preto	Traseiro esquerdo (-)

▲ADVERTÊNCIA

Conexão do conector ISO

A disposição dos pinos nos conectores ISO depende do tipo do veículo. Certifique-se que fez as conexões correctamente para evitar danos ao aparelho.

A conexão pré-definida da cablagem está descrita no nº 1 abaixo. Se os pinos do conector ISO forem ajustados tal como está descrito nos nºs 2 e 3, faça a ligação de acordo com a ilustração.

Assegure-se que torna a ligar o cabo conforme indicado 2 abaixo para instalar esta unidade em automóveis

Volkswagen.

1 (Ajuste pré-definido) O pino A-7 (vermelho) do conector ISO do veículo está conectado à ignição, e o pino A-4 (amarelo) está conectado a uma fonte de energia constante.

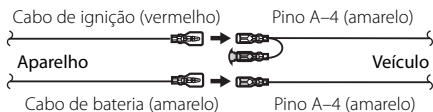

2 O pino A-7 (vermelho) do conector ISO do veículo não está conectado a uma fonte de energia constante, e o pino A-4 (amarelo) está conectado à ignição.

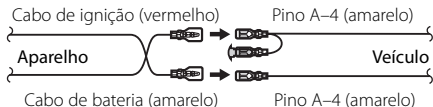

3 O pino A-4 (amarelo) do conector ISO do veículo não está conectado a nada, enquanto que o pino A-7 (vermelho) está conectado a uma fonte de energia constante (ou tanto o pino A-7 (vermelho) como o A-4 (amarelo) estão conectados a uma fonte de energia constante).

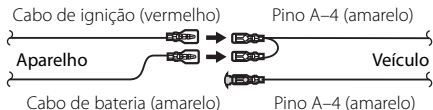

• Quando a conexão é feita como no nº 3 acima, o aparelho não está conectado à chave da ignição. Por esta razão, lembre-se sempre de desligar o aparelho quando a ignição for desligada.

Para conectar o aparelho à ignição, conecte o cabo da ignição (ACC...vermelho) a uma fonte de energia que possa ser ligada/desligada junto com a chave da ignição.

Instalação

Instalação

Fita metálica de montagem
(disponível no comércio)

Anteparo à prova de fogo ou
suporte de metal

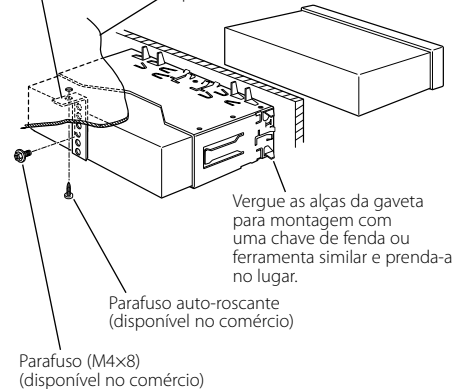

- Certifique-se de que o aparelho está instalado de maneira segura no lugar. Se o aparelho estiver instável, ele pode apresentar problemas de mau funcionamento (p. ex. o som pode oscilar).

Retirar o aparelho

Remover a armação de borracha dura

- 1 Engate os pinos de encaixe na ferramenta de remoção e remova os dois travões no nível superior. Levante a moldura e puxe-a para a frente como indicado na figura.

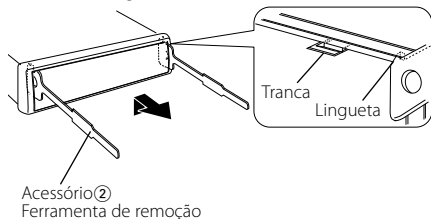

- 2 Quando o nível superior for removido, remova as duas posições inferiores.

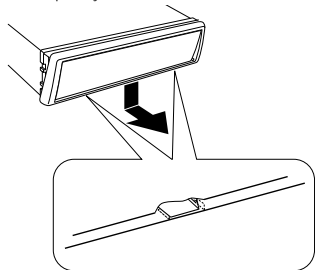

- A moldura pode ser removida do lado do fundo pela mesma forma.

Retirar o aparelho

- 1 Leia primeiro a secção <Remover a armação de borracha dura> (página 92) antes de remover a armação de borracha dura.
- 2 Retire o parafuso (M4 x 8) no painel de trás.
- 3 Introduza profundamente as duas ferramentas de remoção nas ranhuras de cada lado, como indicado.

Parafuso (M4x8)
(disponível no comércio)

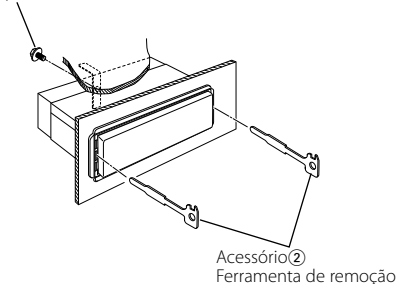

- 4 Empurre a ferramenta de remoção para baixo enquanto empurra para dentro, e puxe a unidade um pouco para fora.

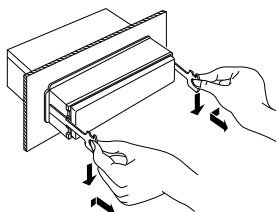

- Tome cuidado para não se ferir com os pinos da lingueta da ferramenta de remoção.

- 5 Puxe o aparelho completamente para a fora com as mãos, tendo cuidado para o não deixar cair.

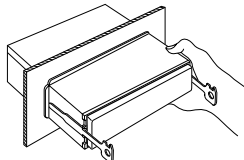

Guia de resolução de problemas

O que pode parecer um defeito ou mau funcionamento no seu aparelho pode ser apenas o resultado de uma pequena falha na operação ou na ligação dos fios. Antes de solicitar assistência, verifique primeiro na seguinte tabela os possíveis problemas.

Geral

? O aparelho não liga.

- ✓ O fusível queimou.
↳ Depois de verificar se houve algum curto-circuito nos cabos, substitua o fusível por um de mesma potência nominal.

? Existe uma fonte que não consegue comutar.

- ✓ Não há suporte carregado.
↳ Prepare o suporte que pretende escutar. Se não existir qualquer suporte nesta unidade, não poderá comutar para cada fonte.

? A memória foi apagada quando a ignição foi desligada.

- ✓ A ignição e o cabo da bateria estão conectados de maneira incorrecta.
↳ Conecte correctamente o cabo de acordo com as instruções da secção <Ligar os cabos aos terminais>.

? Mesmo se Loudness estiver ligado, os tons agudos não são compensados.

- ✓ A fonte do sintonizador está seleccionada.
↳ Os tons agudos não são compensados quando em fonte sintonizador.

? Não se ouve nenhum som, ou o volume está baixo.

- ✓ As regulações do atenuador ou do balanço estão reguladas completamente para um dos lados.
↳ Centre as regulações do atenuador e do balanço.
- ✓ Os cabos de entrada/saída ou a cablagem estão conectados de maneira incorrecta.
↳ Reconecte correctamente os cabos de entrada/saída e/ou a cablagem. Veja a secção <Ligar os cabos aos terminais>.
- ✓ Os valores da diferença de volume são baixos.
↳ Eleve a diferença de volume, consultando a secção sobre <Definição áudio> (página 74).

? A qualidade do som está má ou distorcida.

- ✓ Um cabo do altifalante pode estar trilhado no carro por um parafuso.
↳ Verifique a ligação do altifalante.
- ✓ Os altifalantes não estão ligados correctamente.
↳ Ligue os cabos dos altifalantes de tal forma que cada terminal de saída está ligado a um altifalante diferente.

? Mesmo se Sincronizar relógio estiver ligado, o relógio não pode ser ajustado.

- ✓ A estação RDS captada não está a emitir dados de horas.
↳ Receber outra estação RDS.

Fonte sintonizador

? A recepção do rádio está má.

- ✓ A antena do carro não está esticada.
↳ Puxe a antena até o fim.
- ✓ O cabo de controle da antena não está ligado.
↳ Conecte correctamente o cabo de acordo com as instruções da secção <Ligar os cabos aos terminais>.

Fonte Disco

? O disco especificado não toca, ao invés disso, toca um outro.

- ✓ O CD especificado está bem sujo.

☞ Limpe o CD.

- ✓ O disco está muito arranhado.

☞ Experimente outro disco.

? Um CD é ejectado assim que é colocado.

- ✓ O CD está muito sujo.

☞ Limpe o CD, consultando Limpeza do CD da secção <Sobre CDs> (página 71).

? Não é possível remover o disco.

- ✓ O motivo é que decorreram mais de 10 minutos desde que o interruptor ACC do veículo foi desligado.

☞ O disco só pode ser removido dentro de 10 minutos após o interruptor ACC ser desligado. Se decorreram mais de 10 minutos, ligue novamente o interruptor ACC e prima o botão Eject (ejectar).

? O disco não pode ser inserido.

- ✓ Já existe outro disco inserido.

☞ Pressione o botão [▲] e remova o disco.

? Busca directa não pode ser efectuada.

- ✓ Está ligada outra função.

☞ Desligue a reprodução aleatória ou outras funções.

Fonte ficheiro áudio

? Não pode reproduzir um ficheiro áudio.

- ✓ O suporte está riscado ou sujo.

☞ Limpe o suporte, consultando Limpeza do CD da secção <Sobre CDs> (página 71).

? O som salta quando está a ser reproduzido um ficheiro áudio.

- ✓ O suporte está riscado ou sujo.

☞ Limpe o suporte, consultando Limpeza do CD da secção <Sobre CDs> (página 71).

- ✓ A condição da gravação é má.

☞ Grave novamente o suporte ou utilize outro suporte.

? O tempo da faixa do ficheiro áudio não é reproduzido correctamente.

- ✓ ---

☞ Há alturas em que não é correctamente apresentado de acordo com as condições de gravação do ficheiro áudio.

? Supreme não funciona quando estiver ligado.

- ✓ Componente de pequenas altas-freqüências.

☞ Supreme não funciona com músicas com o componente de pequenas altas-freqüências.

- ✓ Músicas que não tenham sido codificadas em taxas de bits de 96 kbps ou inferiores (fs = 32k, 44,1 k, 48 kHz) ou que tenham sido codificadas a uma taxa de bits variável não podem ser descodificadas para reproduzir os seus componentes de alta-freqüência.

☞ ---

A mensagem mostrada a seguir apresenta a condição do seu sistema.

TOC ERR:	<p>O CD está bastante sujo. O CD está de cabeça para baixo. O CD está muito arranhado.</p> <p>➤ Limpe o CD e insira-o correctamente.</p>
E-05:	<p>O CD está de cabeça para baixo.</p> <p>➤ Carregue o CD correctamente.</p>
E-15:	<p>Foi reproduzido suporte que não tem dados gravados que a unidade possa reproduzir.</p> <p>➤ Use suporte que tenha dados gravados que a unidade possa reproduzir.</p>
E-99:	<p>O aparelho está a funcionar mal por algum motivo.</p> <p>➤ Prima o botão de reiniciar o aparelho. Se não desaparecer o código "E-99", consulte o centro de assistência mais próximo.</p>
HOLD:	<p>O circuito de protecção do aparelho é accionado quando a temperatura dentro do carregador automático de discos excede 60° C (140° F), suspendendo todas as operações.</p> <p>➤ Deixe o aparelho arrefecer abrindo as janelas do carro ou ligando o ar condicionado. Quando a temperatura cair abaixo de 60° C (140° F), o disco volta a tocar novamente.</p>
READING:	<p>A unidade está a ler os dados do disco.</p>
IN (Piscar):	<p>A secção do leitor de CD não está a funcionar correctamente.</p> <p>➤ Reintroduza o CD. Se o CD não puder ser ejectado ou se o mostrador continuar a piscar mesmo quando o CD tiver sido correctamente reintroduzido, desligue a alimentação e consulte o centro de assistência mais próximo.</p>
PROTECT:	<p>O cabo do altifalante tem um curto-circuito ou está a tocar no chassis do automóvel, e por isso a função protecção é activada.</p> <p>➤ Ligue ou isole correctamente o cabo do altifalante e pressione o botão de reiniciar.</p>
NA FILE:	<p>Está a ser reproduzido um ficheiro áudio com um formato que esta unidade não suporta.</p> <p>➤ ----</p>
COPY PRO:	<p>Está a ser reproduzido um ficheiro protegido contra cópia.</p> <p>➤ ----</p>

Especificações

As especificações podem ser alteradas sem prévia notificação.

Seção do Rádio FM

- Alcance de Frequência (espaço de 50 kHz)
 - : 87,5 MHz – 108,0 MHz
- Sensibilidade Úti (S/N = 26dB)
 - : 0,7 μ V/75 Ω
- Sensibilidade de Saída Silenciosa (S/N = 46dB)
 - : 1,6 μ V/75 Ω
- Resposta de Frequência (\pm 3,0 dB)
 - : 30 Hz – 15 kHz
- Relação sinal/ruído (MONO)
 - : 65 dB
- Seletividade (DIN) (\pm 400 kHz)
 - : \geq 80 dB
- Separação de Estéreo (1 kHz)
 - : 35 dB

Seção de Rádio MW

- Alcance de Frequência (espaço de 9 kHz)
 - : 531 kHz – 1611 kHz
- Sensibilidade Úti (S/N = 20dB)
 - : 25 μ V

Seção de Rádio LW

- Alcance de Frequência
 - : 153 kHz – 281 kHz
- Sensibilidade Úti (S/N = 20dB)
 - : 45 μ V

Seção de CD player

- Diodo laser
 - : GaAlAs
- Filtro digital (D/A)
 - : 8 Sobreamostragem óctupla
- Conversor D/A
 - : 1 Bit
- Velocidade de fuso
 - : 1000 – 400 rpm (CLV 2 vezes)
- Modulação & Vibração
 - : Abaixo do limite mensurável
- Resposta de Frequência (\pm 1 dB)
 - : 10 Hz – 20 kHz
- Distorção harmônica total (1 kHz)
 - : 0,01 %
- Relação sinal/ruído (1 kHz)
 - : 105 dB
- Faixa dinâmica
 - : 93 dB
- Descodificação MP3
 - : Compatível com MPEG-1/2 Audio Layer-3
- Descodificação WMA
 - : Compatível com o Windows Media Audio

Seção de Áudio

- Potência Máxima de Saída
 - : 45 W x 4
- Potência de Saída (DIN 45324, +B=14,4V)
 - : 28 W x 4
- Impedância do altifalante
 - : 4 – 8 Ω
- Ação de Tonalidade
 - Baixos : 100 Hz \pm 8 dB
 - Médios : 1 kHz \pm 8 dB
 - Agudos : 10 kHz \pm 8 dB

Geral

- Voltagem de operação (11 – 16V tolerável)
 - : 14,4 V
- Consumo de energia
 - : 10 A
- Tamanho (L x A x P)
 - : 182 x 53 x 155 mm
- Peso
 - : 1,4 kg