

KENWOOD

Z828MP

SINTOLETTORE STEREO COMPACT DISC ISTRUZIONI PER L'USO

KENWOOD CORPORATION



SI DICHIARA CHE:

L'apparecchio Sintolettore CD per auto Kenwood, modello: Z828MP
risponde alle prescrizioni dell'art. 2 comma 1 del D.M. 28 agosto 1995, n. 548.
Fatto ad Uithoorn il (06 settembre 2000)
Kenwood Electronics Europe B.V. Amsterdamseweg 35-37
1422 AC Uithoorn
The Netherlands

© B64-2091-00 (EW)

Indice

Precauzioni di sicurezza	3
Modo d'impiego dei compact disc..	6
Nota sulla riproduzione dei file MP3	8

Caratteristiche generali

Alimentazione	10
Volume	10
Attenuatore	10
Commutazione dei modi di funzionamento	11
Loudness	11
Modo di commutazione del display	12
Commutazione della parte superiore del display	12
Commutazione della parte inferiore del display	14
Commutazione del display in modalita a schermo intero	15
Funzione di muting telefonico	15
Cambio del display nel modo di attesa	16
Frontalino antifurto	16
System Q	16
Impostazione dell'altoparlante e del woofer	17
Uscita non-fading	18
Sistema a Doppia zona	18

Caratteristiche del controllo audio

Impostazione dei controlli audio	19
Frequenza centrale dei di intervento bassi	19
Livello dei bassi	19
Fattore di qualità dei bassi	19
Estensione dei bassi	19
Frequenza centrale dei toni medi	20
Livello dei toni medi	20
Fattore di qualità dei toni medi	20
Frequenza centrale di intervento degli acuti	20
Livello degli acuti	20
Livello del bilanciamento	20
Livello del fader	20
Livello non fading	20
Frequenza del filtro passa-alto per uscita anteriore	20
Frequenza del filtro passa-alto per uscita posteriore	21
Frequenza del filtro passa-basso per uscita non fading	21
Fase per l'uscita non fading	21
Offset(Calibrazione) del volume	21

Caratteristiche del sintonizzatore

Sintonia	22
Memoria per la preselezione delle stazioni	23
Sintonia con accesso diretto	23
Ricerca della stazione preselezionata con il nome di servizio di programma	23

Caratteristiche RDS

RDS (Radio Data System)	24
Enhanced Other Network (collegamenti incrociati con altre reti)	24
Allarme	24
Funzione di bollettini sul traffico	25
Preselezione del volume per bollettini sul traffico/notiziari	25
Funzione del tipo di programma (PTY)	26
Cambiamento della lingua per la funzione Tipo di Programma (PTY)	27
Scorrimento del radio text	27

Caratteristiche di controllo del CD e del disco esterno

Riproduzione di compact disc	28
Modo di riproduzione di un altro disco	29
Riproduzione di dischi con avanzamento e retrocessione	29
Ricerca di brano	30
Ricerca di disco	30
Funzione di ripetizione del brano/disco	30
Funzione di scansione dei brani	31
Funzione di riproduzione in ordine casuale	31
Funzione di riproduzione in ordine casuale dell'intero caricatore	31
Scorrimento del testo	32
Memorizzazione dei nomi dei dischi (DNPS)	32
Letture del nome dei dischi preselezionati (DNPP)	33

Caratteristiche del lettore MP3

Riproduzione dei file MP3	34
Ricerca dei file	35
Ricerca dei folder	35
Selezione dei folder	36
Ripetizione file / folder	36
Funzione di riproduzione in ordine casuale	37
Scorrimento dei nomi per MP3	37

Impostazioni del menù

Sistema a menù	38
Funzione di codice di sicurezza	39
Tono dei tasti	40
Regolazione manuale dell'orologio	40
Regolazione del calendario	40
Modo Calendario	40
Regolazione automatica dell'orologio	40
DSI (indicatore di sistema disabilitato)	41
Icona/Analizzatore Spectrum Select	41
Selezione frontale	41
Funzione di attenuatore di luminosità	41
System Q	41
Commutazione dell'uscita preamplificata	42
Controllo di silenziamento dell'amplificatore incorporato	42
Cambiando l'uscita del sistema di zona duale	42
Controllo dell'amplificatore esterno	42
Funzione di notiziari con impostazione della pausa tra i "notiziari PTY"	42
Funzione di ricerca locale	43
Selezione del modo di sintonia	43
Immissione automatica in memoria	43
Funzione AF (frequenze alternative)	44
Circoscrizione della "Regione RDS" (Funzione di Limitazione Regionale)	44
Funzione di ricerca automatica di stazioni TP	44
Ricezione mono	44
Leggendo il MP3 etichetta ID3	44
Scorrimento del testo	45
Timer di spegnimento automatico	45
Controllo AUX incorporato	45

Funzionamento di base del telecomando**Installazione**

Accessorio	49
Procedimento per l'installazione	49
Collegamento dei cavi ai terminali	50
Installazione	51

Guida alla soluzione di problemi ..54**Caratteristiche tecniche**

Precauzioni di sicurezza

▲AVVERTENZA

Per evitare lesioni e/o incendi, osservare le seguenti precauzioni:

- Inserire l'apparecchio fino in fondo finché si blocca saldamente in posizione, altrimenti potrebbe fuoriuscire in caso di scontri o altre scosse.
- Quando si prolungano i cavi dell'accensione, della batteria o di massa, accertarsi di usare cavi appositi per autoveicoli o cavi con un'area di 0,75 mm² (AVVG18) o un'un'area maggiore per evitare il deterioramento dei cavi e danni al rivestimento dei cavi.
- Per evitare cortocircuiti, non inserire mai oggetti di metallo (come monete o strumenti di metallo) all'interno dell'apparecchio.
- Se l'apparecchio comincia ad emettere fumo o odori strani, spegnerlo immediatamente e rivolgersi ad un Centro di Assistenza Autorizzato Kenwood.
- Fare attenzione a non schiacciarsi le dita tra il frontalino e l'apparecchio.
- Fare attenzione a non far cadere l'apparecchio e a non sottoporlo a forti urti. L'apparecchio può rompersi o incrinarsi perché contiene parti in vetro.

▲ATTENZIONE

Per evitare danni all'apparecchio, osservare le seguenti precauzioni:

- Alimentare l'apparecchio esclusivamente con una tensione nominale di 12 V CC, con polo negativo a massa.
- Non aprire il coperchio superiore o il coperchio inferiore dell'apparecchio.
- Non installare l'apparecchio in un luogo esposto alla luce solare diretta, o al calore o all'umidità eccessivi. Evitare anche luoghi molto polverosi o soggetti a schizzi d'acqua.
- Non sottoporre il frontalino a forti urti, perché esso è un componente di precisione.
- Quando si sostituisce un fusibile, usarne solo uno nuovo di valore prescritto. L'uso di un fusibile di valore errato può causare problemi di funzionamento dell'apparecchio.
- Per evitare cortocircuiti quando si sostituisce un fusibile, scollegare innanzitutto il connettore multipolare.
- Non collocare alcun oggetto tra il frontalino e l'apparecchio.
- Durante l'installazione, non usare alcuna vite all'infuori di quelle fornite. L'uso di viti diverse potrebbe causare danni all'apparecchio principale.
- Non applicare troppa forza per aprire il frontalino, né collocare degli oggetti sullo stesso, altrimenti si possono verificare danni o guasti.

INFORMAZIONI IMPORTANTI Riguardante il multilettore da collegare:

Per collegare a quest'unità un multilettore dotato di un interruttore "O-N", collocate nella posizione "N" l'interruttore "O-N". Quando collegate un modello privo dell'interruttore "O-N", il cavo di conversione CA-DS100 disponibile come opzione può essere necessario. Per ulteriori informazioni, rivolgetevi al vostro rivenditore Kenwood. Se collegate un modello privo di interruttore "O-N", alcune funzioni non saranno disponibili e alcune informazioni non verranno visualizzate, ad esempio DNPS, DNPP, riproduzione casuale dalla cassetta di caricamento e visualizzazione del testo CD. Osservate che non è possibile collegare i multilettori KDC-C100, KDC-C302, C205, C705 e i multilettori non Kenwood.

▲ATTENZIONE

Si rischia di danneggiare sia l'apparecchio che il multilettore CD se li si collega in maniera errata.

Non inserire compact disc da 8 cm nella fessura di inserimento del disco.

Se si tenta di inserire un compact disc da 8 cm con il suo adattatore nell'apparecchio, l'adattatore può staccarsi dal compact disc e danneggiare l'apparecchio.

Precauzioni di sicurezza

NOTA

- Se si incontrano difficoltà durante l'installazione, rivolgersi ad un rivenditore o ad un installatore specializzato Kenwood.
- Se l'apparecchio non funziona correttamente, premere il pulsante di ripristino (reset). L'apparecchio torna alle regolazioni di fabbrica quando si preme il pulsante di ripristino (reset). Se l'apparecchio continua a non funzionare correttamente anche dopo che si è premuto il pulsante di ripristino (reset), contattare un centro di assistenza autorizzato KENWOOD.
- Premere il pulsante di ripristino (reset) se il multilettore viene controllato per la prima volta o se non funziona correttamente. Viene ripristinata la condizione di funzionamento iniziale.

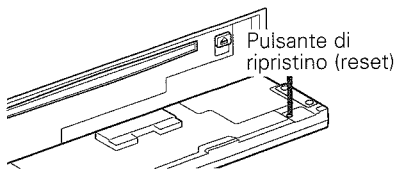

- Raccomandiamo fermamente l'uso della funzione del codice di sicurezza (fare riferimento a p. 39) per prevenire furti .

- Le illustrazioni contenute in questo manuale che raffigurano il display ed il pannello sono degli esempi usati per spiegare come vengono usati i controlli. Pertanto, l'indicazione sul display dell'illustrazione può essere diversa da quella effettivamente visualizzata sul display dell'apparecchio vero e proprio ed alcune illustrazioni del display possono rappresentare un evento impossibile durante l'operazione in corso.
- Le funzioni che possono essere usate e le informazioni che si possono visualizzare dipendono dai lettori di CD/MD esterni installati.

LA DICHIARAZIONE DI CONFORMITÀ "CE"
DI QUESTO PRODOTTO È DEPOSITATA
PRESSO:

CE

KENWOOD ELECTRONICS EUROPE B.V.
AMSTERDAMSEWEG 37
1422 AC UITHOORN
THE NETHERLANDS

Pulizia dei contatti elettrici del frontalino

Se i contatti elettrici sull'apparecchio o sul frontalino sono sporchi, pulirli con un panno morbido asciutto.

Pulizia dell'apparecchio

Se la mascherina di quest'unità è macchiata, strofinatela con un panno asciutto e morbido, ad esempio un panno al silicone. Se la mascherina è molto sporca, strofinatela con un panno inumidito con un detergente neutro, poi rimuovetelo.

▲ATTENZIONE

Se spruzzate il prodotto di pulizia a spray direttamente sull'unità, si possono danneggiare le parti meccaniche. Se strofinare la mascherina con un panno duro o usando un liquido volatile, ad esempio acquaragia o alcool, si può graffiare la superficie o possono venire cancellati i caratteri.

Pulizia della fessura di inserimento del disco

Poiché la polvere può accumularsi nella fessura di inserimento del disco, pulire occasionalmente la fessura. I compact disc possono graffiarsi se vengono inseriti in una fessura polverosa.

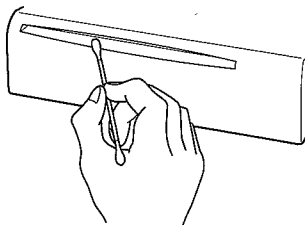

Etichetta per i prodotti che impiegano raggi laser (tranne per alcune aree)

**CLASS 1
LASER PRODUCT**

L'etichetta si trova sul rivestimento o sulla scatola e serve ad avvertire che il componente impiega raggi laser che sono stati classificati come classe 1. Ciò significa che l'apparecchio utilizza raggi laser di una classe inferiore. Non c'è alcun pericolo di radiazioni pericolose all'esterno dell'apparecchio.

Appannamento della lente

Subito dopo aver acceso il riscaldamento dell'automobile quando fa freddo, l'umidità può condensarsi sulla lente all'interno del lettore CD dell'apparecchio. A causa dell'appannamento della lente, la riproduzione di compact disc potrebbe non iniziare. In questi casi, estrarre il disco e attendere che l'umidità evapori. Se dopo un po' l'apparecchio continua a non funzionare normalmente, rivolgersi ad un Centro di Assistenza Autorizzato o ad un rivenditore Kenwood.

Modo d'impiego dei compact disc

La riproduzione di un compact disc sporco, graffiato o deformato può causare salti di suono e un funzionamento anormale dell'apparecchio, con conseguente deterioramento della qualità sonora. Osservare le seguenti precauzioni per evitare che i compact disc si graffino o siano danneggiati.

Modo d'impiego dei compact disc

- Non toccare la facciata registrata del compact disc (cioè la facciata opposta a quella dell'etichetta) quando si prende il disco in mano.

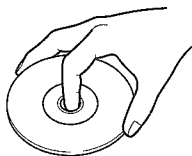

- La pellicola riflettente di un CD-R o un CD-RW è più fragile rispetto a quello di un CD musicale convenzionale e si può staccare se la si graffia. Anche le impronte digitali su un CD-R o un CD-RW possono causare dei salti nella musica riprodotta. Per questo motivo dovete maneggiare i dischi con molta cura. Sulla custodia del CD-R o CD-RW sono fornite dettagliate istruzioni per l'uso: leggete attentamente queste informazioni prima di usare il disco.
- Non attaccare nastro adesivo su nessuna delle facciate del compact disc.

Nastro adesivo

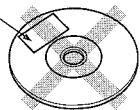

Conservazione dei compact disc

- Non riporre i compact disc in luoghi esposti alla luce solare diretta, come sul sedile o sul cruscotto dell'automobile, o in altri luoghi esposti al calore. Un CD-R o CD-RW sono più soggetti a danni dovuti ad alte temperature o ad un alto tasso di umidità rispetto ai CD musicali e in certi casi possono diventare inutilizzabili se lasciati nell'abitacolo dell'automobile per un lungo periodo di tempo.
- Estrarre i compact disc dall'apparecchio quando si prevede di non ascoltarli per un certo periodo, e riporli nelle loro custodie. Non porre l'uno sull'altro i compact disc estratti dalle custodie e non appoggiarli contro qualcosa.

Pulizia dei compact disc

Se un compact disc è sporco, pulirlo delicatamente con un panno di pulizia disponibile in commercio o un panno di cotone morbido, passando il panno dal centro del disco verso l'esterno. Non pulire i compact disc con preparati per la pulizia dei dischi analogici convenzionali, oppure con formule antistatiche o sostanze chimiche come diluenti per vernici o benzene.

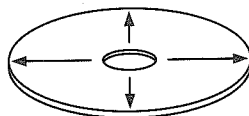

Controllo di sbavature su compact disc nuovi

Quando si riproduce un compact disc nuovo per la prima volta, controllare che non ci siano sbavature presenti sul perimetro del disco o nel foro centrale. I compact disc con sbavature potrebbero non essere caricati correttamente, oppure saltare durante la riproduzione o compromettere l'integrità degli altri dischi. Eliminare le sbavature con una penna a sfera o un attrezzo simile.

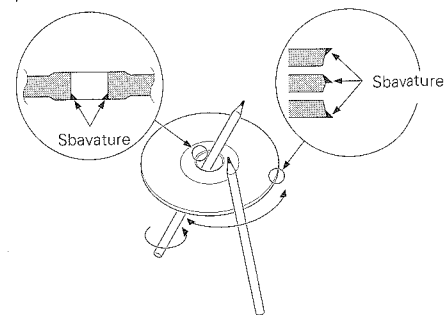

Non inserire accessori per compact disc nella fessura.

Non usare accessori per compact disc disponibili in commercio che possono essere inseriti nella fessura di inserimento del disco, come stabilizzatori, fogli di protezione o dischi di pulizia, perché essi possono causare problemi di funzionamento dell'apparecchio.

Estrazione del CD

Estrarre il CD dall'apparecchio in direzione orizzontale. Si può danneggiare la superficie del disco se si cerca di estrarlo inclinandolo verso il basso.

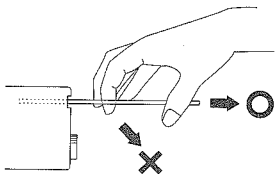

Non usare CD di Forma Speciale

- Assicurarsi di usare su questa unità esclusivamente CD di forma circolare e non di forma speciale. L'uso di CD di forma speciale può dar luogo a cattivo funzionamento dell'unità.

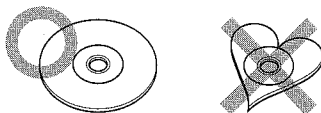

- Assicurarsi di usare su questa unità esclusivamente CD recanti l'etichetta .
- Non è possibile riprodurre i CD-R e CD-RW non finalizzati. (Per ulteriori informazioni sulla finalizzazione, fate riferimento al manuale delle istruzioni del vostro software di scrittura CD-R / CD-RW o registratore CD-R / CD-RW). Inoltre, può risultare impossibile riprodurre certi dischi registrati su registratori CD-R o CD-RW, a seconda dello stato di registrazione degli stessi.

Non usate CD con adesivi sul lato dell'etichetta

Non usate CD con adesivi sulla superficie di riproduzione. Se si usano tali CD, il disco si può deformare e l'adesivo si può staccare, danneggiando l'unità.

Nota sulla riproduzione dei file MP3

Quest'unità è in grado di riprodurre i file MP3. Osservate comunque che ci sono limiti nel tipo di dischi e di formato di registrazione dei file MP3 accettabili. Durante la scrittura dei file MP3, fate attenzione alle seguenti restrizioni.

Dischi accettabili

I dischi accettabili per quest'unità sono CD-ROM, CD-R e CD-RW.

Formati accettabili

I formati accettabili per quest'unità sono ISO 9660 Livello 1 e Livello 2 esclusi i formati estesi. Quando legge un file MP3 scritto in un formato diverso da quello ISO 9660 Livello 1 o Livello 2, l'unità può non riprodurre il file in modo normale o non visualizzare correttamente il nome del file o della cartella.

Le principali specifiche di ISO 9660 Livello 1 e Livello 2 sono le seguenti:

- Numero massimo di livelli di directory: 8
- Numero massimo di file e cartelle(folders) per ogni livello di directory: 253 (file e cartelle in totale)
- Caratteri disponibili per i nomi dei file e delle cartelle: A-Z, 0-9, _ (sottolineato)
- Numero massimo dei caratteri nei nomi dei file:
Livello 1: 12 (incluso un punto di separazione "." ed un'estensione a 3 caratteri)
Livello 2: 31 (incluso un punto di separazione "." ed un'estensione a 3 caratteri)

Impostazione del vostro codificatore MP3 e del registratore CD

Quando usate il vostro codificatore MP3 per comprimere i dati audio in un file MP3, impostate la velocità di trasferimento dei bit del codificatore su 128 kbps fissi. Quando usate il vostro registratore CD per registrare i file MP3 fino alla capacità massima del disco, disabilitate la scrittura aggiuntiva. Per registrare un disco vuoto fino alla massima capacità, impostate la modalità "Disc at once".

Entrate l'etichetta ID3

l'etichetta che appare sul display ID3 è disponibile nella versione ID3 1 e 1.1; il codice del carattere è ASCII (fate riferimento a A Lista dei codici). Le versioni 1 e 1.1 del sistema ID3 hanno le seguenti limitazioni del formato:

- Nome dell'album: 30 byte o meno

- Nome dell'artista: 30 byte o meno
- Titolo del brano: 30 byte o meno

Inserimento dei nomi dei file e delle cartelle(folders)

Quando immettete i nomi dei file e della cartella, utilizzate solamente i caratteri alfa numerici descritti sopra. Se utilizzate qualsiasi qualsiasi altro carattere per l'immissione, i nomi dei file e del folder non appaiono sul display correttamente. Possono anche non venire visualizzati correttamente per via del registratore CD.

L'unità riconosce e riproduce solo i file MP3 che hanno un'estensione MP3 (.MP3) nel nome del file. Per questo motivo, i file MP3 vanno sempre salvati con l'estensione MP3.

Scrittura dei file sul disco

Quando inserite un disco che contiene dei dati MP3, l'unità controlla tutti i file dello stesso. Se il disco contiene tante cartelle o file non MP3, ci vorrà molto tempo prima che l'unità inizi la riproduzione dei file MP3. Inoltre, l'unità può richiedere molto tempo per procedere al file MP3 successivo o per effettuare una ricerca del file o della cartella. Non memorizzate dei file non MP3, né cartelle non necessarie insieme ai file MP3 sul disco.

ATTENZIONE

Quando riproducete i file MP3 su un disco che contiene anche dei file non MP3 oppure delle cartelle di diverso tipo, osservate le seguenti precauzioni. Se riproducete un tale disco, si può sentire un forte suono che può danneggiare gli altoparlanti.





- Non cercate mai di riprodurre un disco che contiene un file che non è del formato MP3, ma ha l'estensione MP3. Se il file ha l'estensione MP3, l'unità interpreterà lo stesso come del formato MP3.
- Non cercate mai di riprodurre un mezzo di comunicazione che contiene un file che non è del formato MP3.

Ordine di riproduzione dei file MP3

Quando selezionate i file o le cartelle da riprodurre, con ricerca della cartella, ricerca del file o selezione della cartella, l'accesso al file ha luogo nell'ordine in cui sono stati scritti dal registratore CD. Per questo motivo, l'ordine in cui vengono registrati non corrisponde necessariamente all'ordine in cui sono riprodotti. Potete essere in grado di impostare l'ordine in cui verranno riprodotti i file MP3 scrivendoli su un disco(CD-R) con i nomi dei file che inizino con un numero sequenziale, ad esempio da "01" a "99", a seconda del registratore CD.

0	1	2	3	4	5	6	7	8	9	A	B	C	D	E	F		
0				0	@	P		P		*	A	D	A	0			
1				1	I	A	Q	a	q		i	±	A	N	A	ñ	
2				2	-	B	R	b	r		¢	'	A	O	A	ó	
3				3	#	C	S	c	s		£	'	A	O	A	ó	
4				4	\$	D	T	d	t		¤	'	A	O	A	ó	
5				5	%	E	U	e	u		¥	'	A	O	A	ó	
6				6	&	F	V	f	v		¦	'	A	O	A	ó	
7				7	'	G	W	g	w		§	'	C	x	c	+	
8				8	(H	X	h	x		'	'	A	O	A	ó	
9				9)	I	Y	i	y		©	'	I	U	i	ü	
A				*	:	J	Z	j	z		'	'	A	O	A	ó	
B				+	:	K	[k	['	'	A	O	A	ó	
C				-	:	L]	l]		'	'	A	O	A	ó	
D				-	:	M]m]m]m		'	'	I	Y	i	ü	
E				.	:	N	^	n	^		'	'	'	A	O	A	ó
F				/	:	?	_	?	_		'	'	'	A	O	A	ó

Per esempio, un disco con la seguente gerarchia cartelle/file è soggetto a ricerca della cartella, ricerca del file o selezione della cartella, come indicato qui sotto.







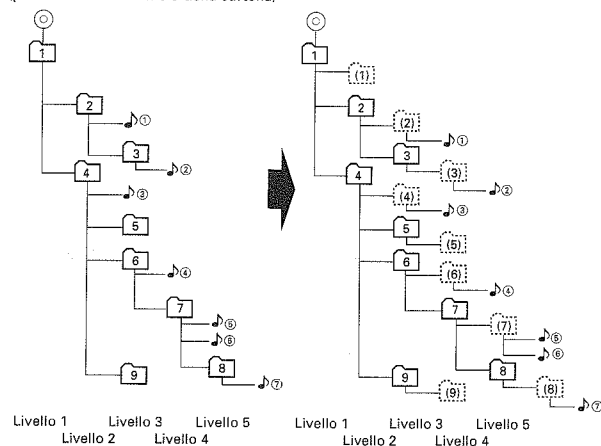



 Cartella
  File
  Cartella virtuale
  Radice

Esempio della gerarchia della cartella o dei file del disco (per una ricerca del file o della cartella)



Gerarchia virtuale della cartella o del file per la selezione della cartella













Quando eseguite una ricerca del file con il file  in fase di riproduzione ...

Attuale numero del file	Operazione del tasto	
	Tasto ◀◀	Tasto ▶▶
 4	Inizio del file  ① →  ③ →  ② →  ① →  ① ...	 ⑤ →  ⑥ →  ⑦ →  ① ...



Quando eseguite una ricerca della cartella con il file  in fase di riproduzione ...

Quando si esegue una ricerca di cartella durante la riproduzione del file  ④, l'unità seleziona le cartelle come indicato qui sotto, partendo dalla cartella  4.

Attuale numero della cartella	Operazione del tasto	
	Tasto FM	Tasto AM
 6	 7 →  8 →  9 →  1 ...	 5 →  4 →  3 →  2 →  1 →  9 ...





Quando selezionate la selezione della cartella con il file  ③ in fase di riproduzione per spostarvi da cartella a cartella ...

Durante la selezione della cartella, viene creata una cartella virtuale un livello gerarchico sotto ciascuna cartella. La gerarchia viene visualizzata come se il file MP3 registrato in ciascuna cartella fosse inserita in quella cartella virtuale.

Quando l'unità entra nel modo di selezione della cartella durante la riproduzione del file  ③, essa seleziona le cartelle nel seguente modo, iniziando con la cartella  4 (cartella virtuale  4).

Attuale numero della cartella	Operazione del tasto			
	Tasto ◀◀	Tasto ▶▶	Tasto AM	Tasto FM
 4	 9 →  6 →  5 →  4 ...	 5 →  6 →  9 ...	 4 →  1	—

NOTA

- Ogni cartella virtuale appare sul display con il nome della cartella originale tra parentesi " () ". Per esempio, la cartella virtuale sotto la cartella " 4 " appare con il nome " (4) ". Il nome di ogni cartella virtuale viene visualizzato con un massimo di 30 caratteri (nel formato Livello 2 ISO 9660) o 8 caratteri (nel formato Livello 1 ISO 9660).
- Il tasto FM è disabilitato nella cartella, poiché non ha nessun livello gerarchico subordinato al di sotto. Immediatamente dopo essere entrato nel modo di selezione della cartella, come nell'esempio sopra, non è possibile usare il tasto FM poiché non c'è nessun livello gerarchico sotto la cartella  4. Dopo aver spostato la cartella  1 usando la funzione di selezione della cartella, per esempio, potete usare il tasto FM per selezionare la cartella  1 →  1 che rimane al di sotto di un livello.

Caratteristiche generali

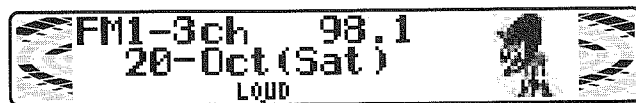
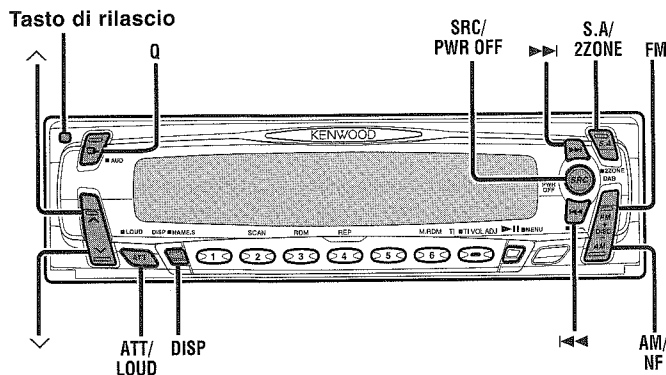

Indicatore LOUD

La descrizione di questo indicatore per queste funzioni può apparire sul display impostando il display della parte inferiore (pagina 14) nelle "... + Indicatore di funzione".

Alimentazione

Accensione dell'apparecchio:

Premere il tasto SRC.

NOTA

Accendere l'apparecchio prima di eseguire la seguente procedura.

Spegnimento dell'apparecchio:

Tenere premuto il tasto PWR OFF per un secondo o più.

NOTA

Lo stato della funzione Codice Sicurezza (pagina 39) appare sul display ogni qualvolta che si accende l'unità.

"CODE ON" : Il Codice Sicurezza è stato attivato

"CODE OFF" : Il Codice Sicurezza non è stato attivato

Volume

Aumento del volume:

Tenere premuto il tasto \wedge per alzare il volume.

Attenuazione del volume:

Tenere premuto il tasto \vee per abbassare il volume.

Attenuatore

Questa funzione consente di abbassare il volume rapidamente.

Attivazione/disattivazione dell'attenuatore:

Premere il tasto ATT per attivare o disattivare l'attenuatore.

Quando l'attenuatore viene disattivato, il volume ritorna al livello originale.

NOTA

Se aumentate o diminuite il volume, sarà disattivata la funzione dell'attenuatore.

Commutazione dei modi di funzionamento

Commutazione dei modi di funzionamento:

Ogni volta che si preme il tasto SRC, il modo di ascolto cambia nel ciclo seguente:

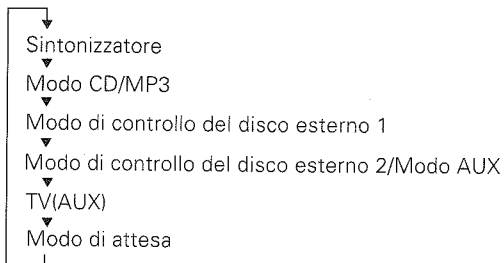

Selezione del modo di stand-by (attesa):

Premere il tasto SRC ripetutamente per selezionare "ALL OFF". Quando il display visualizza "ALL OFF", l'apparecchio si trova in stand-by (attesa).

Il modo di stand-by disattiva tutte le funzioni lasciando però l'apparecchio acceso. Usarlo quando si desidera far illuminare il display senza ascoltare nulla.

NOTA

- Qualsiasi modo che non può essere usato viene saltato.
- Il modo di controllo del disco esterno cambia secondo l'unità collegata.
- Non potete utilizzare le funzioni di entrata AUX dell'adattatore di cambio opzionale KCA-S210A se questa unità è collegata all' KCA-S210A.
- Se avete selezionato il modo di attesa, verrà attivata la funzione del timer che spegne la corrente automaticamente. Per ulteriori informazioni su come impostare l'ora del timer e su come cancellare la funzione del timer, fate riferimento alla sezione sulla funzione del timer di spegnimento della sezione Impostazioni del menù (pagina 45).
La funzione di spegnimento del timer è attivata solamente dopo l'impostazione del codice segreto (pagina 39).

NOTA

Selezionando il display con nome AUX premendo il tasto DISP per almeno due secondi durante il modo AUX, il display di nome AUX lampeggia per il modo di selezione di nome AUX.

Premendo il tasto ◀◀ o ▶▶ durante questo modo, sarà possibile selezionare "TV", "VIDEO", "GAME", "PORTABLE", "DVD" o "AUX" nel modo AUX.

Il modo di selezione nominato AUX può essere uscito premendo il tasto DISP o non operando assolutamente per 10 secondi.

Loudness

Questa funzione amplifica i toni bassi e alti quando il volume viene abbassato.

L'indicatore LOUD si illumina quando la funzione di loudness viene attivata.

Attivazione/disattivazione del loudness:

Tenere premuto il tasto LOUD per un secondo o più per attivare o disattivare il loudness.

Caratteristiche generali

Modo di commutazione del display

Potete selezionare il modo del display di questa unità.

Cambiare il modo display :

Ogni volta che premete il tasto DISP, il modo del display cambia come segue:

"Display Type A"

Dividete il display in una parte superiore ed una inferiore per fornire diverse informazioni separatamente.

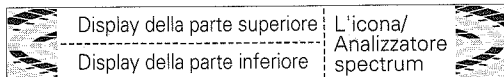

"Display Type B"

Disponete il display in modo tale da fornire una quantità minore di informazioni.

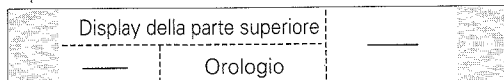

"Display Type C"

Usate il display intero per fornire un unico tipo di informazione.

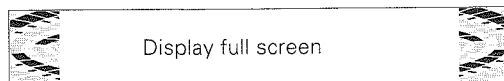

NOTA

- Potete cambiare le informazioni del display tra la parte superiore del display, la parte inferiore del display, e il display full screen. Per ulteriori informazioni, fate riferimento a "Commutazione della parte superiore del display" (pagina 12), "Commutazione della parte inferiore del display" (pagina 14), "Commutazione del display in modalità a schermo intero" (pagina 15) rispettivamente.

- Potete cambiare l'icona/analizzatore spectrum. Fate riferimento a "Icona/Analizzatore Spectrum Select" nell'impostazione del menu (pagina 41).
- Non potete passare al "Display Type C" se siete nel modo standby.

Commutazione della parte superiore del display

Questa funzione cambia il tipo di informazione nella parte superiore del display quando il modo del display è "Display Type A" o "Display Type B".

- 1 Premete il tasto S.A per entrare il modo di controllo del display.
- 2 Ogni volta che premete il tasto ◀◀ o ▶▶, la parte superiore del display cambia come segue:

Nel modo Sintonizzatore:

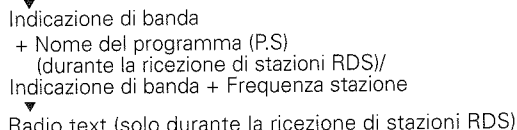

Visualizzazione della frequenza:

Tenere premuto il tasto DISP per un secondo o più. Il display visualizzerà per cinque secondi la frequenza della stazione RDS invece del nome della stazione.

NOTA

Se la stazione RDS su cui si è attualmente sintonizzati non sta trasmettendo alcun testo mentre il modo di display del radio text è attivato, apparirà il messaggio "NO TEXT" sul display. In attesa della ricezione, verrà visualizzato "Waiting".

AVVERTENZA

Per evitare incidenti, il conducente non deve guardare il display durante la guida.

Nel modo di controllo CD/disco esterno:

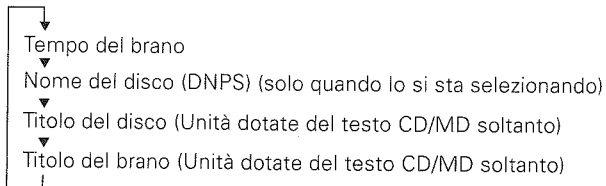

Nel modo MP3 :

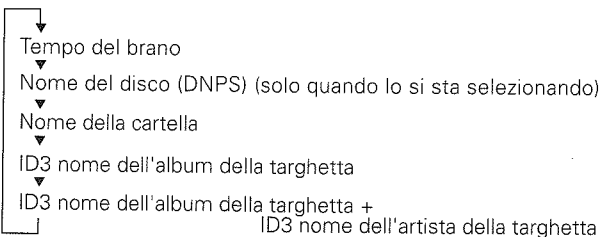

NOTA

- È possibile assegnare dei nomi ai dischi mediante la funzione di memorizzazione dei nomi dei dischi (pagina 32). La visualizzazione può non essere possibile, a seconda dell'unità collegata.
- Se si tenta di visualizzare il nome di un disco che non ne ha uno, viene visualizzato "NO NAME".
- Se si cerca di visualizzare il titolo di un disco di cui il titolo del disco/brano non è stato memorizzato appare, l'indicazione "NO TEXT" se si tratta di un CD mentre appare quella "NO TITLE" se si tratta di un MD.
- Alcuni caratteri possono non essere possibili da visualizzare, a seconda del tipo di caratteri del testo CD.
- Se non accendete la "Leggendo il MP3 etichetta ID3", la targhetta ID3 non apparirà sul display. Fate riferimento a "Leggendo il MP3 etichetta ID3" nelle impostazioni del menu (pagina 44).
- Nel modo AUX, la parte superiore del display esce con AUX-solo nome, fornendo nessun display di attraversamento ciclo.

- 3 Premete il tasto S.A per terminare il modo di controllo del display.

NOTA

- Per la selezione del modo del display, fate riferimento a "Modo di commutazione del display" (pagina 12).
- Non possono essere scelti gli stessi elementi per la parte inferiore e superiore.

Caratteristiche generali

Commutazione della parte inferiore del display

Questa funzione commuta il tipo di informazioni visualizzate sulla parte inferiore del display quando il modo del display è quello "Display Type A".

- 1 Premete il tasto S.A per entrare il modo di controllo del display.
- 2 Ogni volta che premete il tasto FM o AM, la parte superiore del display cambia come segue:

Nel modo Sintonizzatore:

Analizzatore di spettro + Orologio
 ▼
 Data + Indicatore di funzione
 ▼
 Radio text (solo durante la ricezione di stazioni RDS)
 + Indicatore di funzione
 ▼
 Analizzatore di spettro

NOTA

Se la stazione RDS su cui si è attualmente sintonizzati non sta trasmettendo alcun testo mentre il modo di display del radio text è attivato, apparirà il messaggio "NO TEXT" sul display. In attesa della ricezione, verrà visualizzato "Waiting".

⚠AVVERTENZA

Per evitare incidenti, il conducente non deve guardare il display durante la guida.

Nel modo di controllo CD/disco esterno:

Analizzatore di spettro + Orologio
 ▼
 Data + Indicatore di funzione
 ▼
 Nome del disco (DNPS) (solo quando lo si sta selezionando)
 + Indicatore di funzione
 ▼
 Titolo del disco (Unità dotate del testo CD/MD soltanto)
 + Indicatore di funzione
 ▼
 Titolo del brano (Unità dotate del testo CD/MD soltanto)
 + Indicatore di funzione
 ▼
 Analizzatore di spettro

Nel modo MP3 :

Analizzatore di spettro + Orologio
 ▼
 Data + Indicatore di funzione
 ▼
 Nome del disco (DNPS) (solo quando lo si sta selezionando)
 + Indicatore di funzione
 ▼
 Nome del file + Indicatore di funzione
 ▼
 ID3 Etichetta del titolo del brano + Indicatore di funzione
 ▼
 Analizzatore di spettro

Nel modo AUX :

Analizzatore di spettro + Orologio
 ▼
 Data + Indicatore di funzione
 ▼
 Analizzatore di spettro

NOTA

- È possibile assegnare dei nomi ai dischi mediante la funzione di memorizzazione dei nomi dei dischi (pagina 32). La visualizzazione può non essere possibile, a seconda dell'unità collegata.
 - Se si tenta di visualizzare il nome di un disco che non ne ha uno, viene visualizzato "NO NAME".
 - Se si cerca di visualizzare il titolo di un disco di cui il titolo del disco/brano non è stato memorizzato, l'indicazione "NO TEXT" se si tratta di un CD mentre appare quella "NO TITLE" se si tratta di un MD.
 - Alcuni caratteri possono non essere possibili da visualizzare, a seconda del tipo di caratteri del testo CD.
 - Se non accendete la "Leggendo il MP3 etichetta ID3", la targhetta ID3 non apparirà sul display. Fate riferimento a "Leggendo il MP3 etichetta ID3" nelle impostazioni del menu (pagina 44).
- 3** Premete il tasto S.A per terminare il modo di controllo del display.

NOTA

- Per la selezione del modo del display, fate riferimento a "Modo di commutazione del display" (pagina 12).
- Se il modo del display è impostato su "Display Type B", potete accendere o spegnere l'orologio.
- Non possono essere scelti gli stessi elementi per la parte inferiore e superiore.

Commutazione del display in modalità a schermo intero

Questa funzione cambia il tipo di informazione del display quando il modo del display è "Display Type C".

Ogniquale volta si preme il tasto S.A, il display a schermo intero cambia come segue:

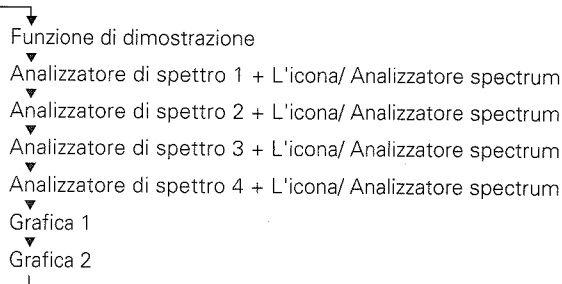

NOTA

- Per la selezione del modo del display, fate riferimento a "Modo di commutazione del display" (pagina 12).
- Potete cambiare l'icona/analizzatore spectrum. Fate riferimento a "Icona/Analizzatore Spectrum Select" nell'impostazione del menu (pagina 41).

Funzione di muting telefonico

Interrompe temporaneamente il funzionamento del sistema audio quando c'è una telefonata in arrivo.

NOTA

La funzione non può attivarsi se il cavo non è collegato al telefono installato in vettura.

Quando il telefono riceve una chiamata:

Quando si riceve una telefonata, viene visualizzato "CALL" e tutte le funzioni dell'apparecchio vengono temporaneamente interrotte.

Ripristino del volume di ascolto originale durante una telefonata:

Premere il tasto SRC. "CALL" scompare dal display, e il volume della sorgente originale viene ripristinato gradualmente.

Disattivazione della funzione di muting telefonico dopo una telefonata:

Riattaccare. "CALL" scompare dal display.

La sorgente originale (cioè quella in funzione prima della telefonata) viene riattivata automaticamente, e il volume viene ripristinato gradualmente.

Caratteristiche generali

Cambio del display nel modo di attesa

Questa funzione cambia il tipo di informazione sul display nel modo di attesa.

- 1 Premete ripetutamente il tasto SRC per selezionare il modo di attesa (standby).
Appare sul display l'indicazione "ALL OFF" quando è stato selezionato il modo di attesa.
- 2 Ad ogni pressione del tasto S.A il display cambia come segue:

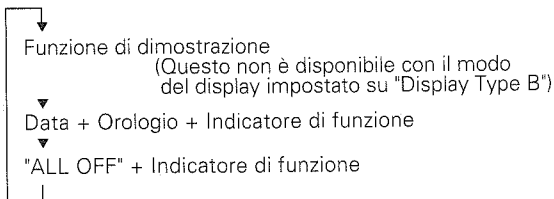

Frontalino antifurto

Il frontalino dell'apparecchio può essere staccato e portato con sé, in modo da scoraggiare il furto dell'apparecchio.

Rimozione del pannello frontale:

- 1 Premere il tasto di rilascio ed aprire il frontalino.
- 2 Estraiete il frontalino tenendolo per la parte centrale.

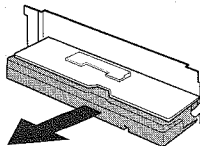

- 3 Tirate la parte posteriore del piatto tramite la levetta verso l'alto fino a quando non si blocca.

ATTENZIONE

- Non usate troppa forza quando maneggiate la staffa del pannello frontale, senza aver fissato il frontalino, altrimenti la suddetta staffa potrebbe deformarsi.
- Non toccate il connettore sulla staffa del frontalino dopo aver rimosso il pannello stesso, altrimenti si può danneggiare l'unità.

NOTA

- Il frontalino è un componente di precisione e può essere danneggiato da urti o colpi. Per questa ragione, riporre sempre il frontalino nella sua speciale custodia quando lo si stacca dall'apparecchio.
- Non esporre il frontalino o la sua custodia alla luce solare diretta, o al calore o all'umidità eccessivi. Evitare anche luoghi molto polverosi o soggetti a schizzi d'acqua.

Reinstallazione del frontalino:

- 1 Tenete il frontalino in modo tale che sia rivolto verso di voi e poi posizionate il lato sinistro del frontalino nell'apposita staffa.

ATTENZIONE

Non inserite per primo il lato destro del frontalino nella staffa durante la reinstallazione. Altrimenti può funzionare in modo errato il connettore posto sulla staffa del frontalino.

- 2 Premete il lato destro del frontalino finché si blocca.

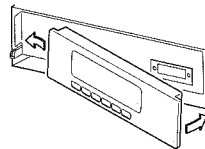

System Q

Potete richiamare la corretta impostazione audio preselezionata per alcuni tipi di musica.

Commutazione dell'impostazione preselezionata del suono:

Ogniquale volta si preme il tasto Q l'impostazione preselezionata del suono commuta come segue:



NOTA

La funzione System Q cambia i valori dei seguenti parametri di qualità del suono:

La frequenza dei bassi centrali, il livello dei bassi, il fattore di qualità dei bassi, l'estensione dei bassi, la frequenza centrale, il livello medio, il fattore di qualità medio, la frequenza centrale degli alti, il livello degli alti, il livello di non affievolimento, il filtro di alto passaggio di frequenza per l'uscita frontale, il filtro di alto passaggio di frequenza per l'uscita posteriore, la frequenza e il filtro di basso passaggio per l'uscita di non affievolimento.

I loro valori di impostazione sono diversi a seconda dell'impostazione dell'altoparlante e il modo di impostazione del woofer.

Impostazione dell'altoparlante e del woofer

L'impostazione dell'altoparlante permette che le impostazioni del System Q siano sintonizzate precisamente a seconda del tipo di altoparlante.

Le impostazioni del woofer permettono una configurazione Network a seconda del tipo di subwoofer.

- 1 Premete ripetutamente il tasto SRC per selezionare il modo di attesa (standby).
Appare sul display l'indicazione "ALL OFF" quando è stato selezionato il modo di attesa.
- 2 Premete il tasto Q per concludere il modo di impostazione dell'altoparlante.

- 3 Ogni volta che premete il tasto FM/AM, il modo cambia come segue:

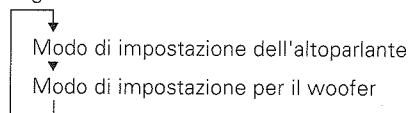

- 4
 - Modo di impostazione dell'altoparlante incorporato: Potete premere sia il tasto ◀◀ che il tasto ▶▶ per selezionare il tipo di altoparlante. L'impostazione cambia come segue.
 - Off (SPEGNIMENTO) ("Speaker Setting OFF") / For 6/6x9 in. speaker (Per un altoparlante da 6/6x9 pollici) ("Speaker Setting 6*9/6 inch") / For 5/4 in. speaker (Per un altoparlante da 5/4 pollici) ("Speaker Setting 5/4 inch") / For the OEM speaker (Per l'altoparlante OEM) ("Speaker Setting O.E.M.")
 - Modo di impostazione dei woofer incorporati: Potete premere sia il tasto ◀◀ che il tasto ▶▶ per selezionare il tipo di subwoofer. L'impostazione cambia come segue.
 - "Woofer OFF" / "12in typeA" / "10in typeA" / "12in typeB" / "10in typeB" / "12in typeC" / "10in typeC" / "8inch" / "12in typeD" / "10in typeD"
- 5 Premete il tasto Q per concludere il modo di impostazione e il modo di impostazione del woofer.

NOTA

- La funzione di impostazione dell'altoparlante, permette di sintonizzare i bassi, i medi e le note acute.
- l'impostazione del woofer permette la sintonizzazione della frequenza filtrata (a passo alto) high-pass, della frequenza filtrata (a passo basso) low-pass, e del livello non affievolito.

Impostazione dei controlli audio

Per regolare i vari parametri sonori.

1 Premete il tasto AUD mantenendolo premuto almeno un secondo per entrare nel modo di controllo.

2 Selezione del modo

Premere il tasto FM o AM.

Ad ogni pressione del tasto, cambia il modo di regolazione.

Fate riferimento alla seguente sezione per ulteriori informazioni sui contenuti dei modi di regolazione.

NOTA Memoria dei toni per la sorgente

Ogni sorgente (CD, TV(AUX), FM, AM, e multi lettore) è dotata della propria memoria in cui memorizzare le impostazioni dei bassi, dei toni medi, degli alti e del livello N-F.

Le regolazioni effettuate per una particolare sorgente vengono quindi richiamate automaticamente ogni volta che si usa quella sorgente (per esempio, il modo FM utilizza le regolazioni di tono effettuate per l'FM, la ricezione dei programmi AM utilizza quelle effettuate per l'AM, ecc.).

3 Regolazione di ciascun modo

Premere il tasto $\lll \ggg$.

Fate riferimento alla seguente sezione per ulteriori informazioni sui valori di regolazione.

4 Premere il tasto AUD per concludere il modo di controllo.

NOTA

- Se si determinano i parametri nell'impostazione di controllo dell'audio vengono cancellate tutte le regolazioni effettuate nel System Q e sostituite con i valori dell'impostazione di controllo dell'audio.
- I parametri seguenti possono essere impostati quando la funzione System Q nelle impostazioni del menu è su ON.
Frequenza del basso centrale, fattore di qualità dei bassi, estensione del basso, frequenza centrale, fattore di qualità centrale, e frequenza centrale degli alti.

Frequenza centrale dei di intervento bassi

Regolazione della frequenza di intervento dei bassi.

Visualizzazione ed impostazione:

"Bass FRQ" : 60 / 70 / 80 / 100 (Solo quando il fattore della qualità dei bassi è stato impostato a 1,00, 1,25 o 1,50) / 150 (Solo quando il fattore della qualità dei bassi è stato impostato a 2,00) Hz

Livello dei bassi

Regolate il livello dei bassi.

Visualizzazione ed impostazione:

"Bass" : - 8 - + 8

Fattore di qualità dei bassi

Regolate il fattore di qualità dei bassi.

Visualizzazione ed impostazione:

"Bass Q" : 1,00 / 1,25 / 1,50 / 2,00

Estensione dei bassi

Attivate/disattivate il modo di estensione dei bassi.

Visualizzazione ed impostazione:

"Bass EXT" : ON / OFF

(Quando è attivato il modo di estensione dei bassi, la risposta alle basse frequenze si estende del 20 %.)

Caratteristiche del controllo audio

Frequenza centrale dei toni medi

Regolate la frequenza centrale dei toni medi.

Visualizzazione ed impostazione:

"MID FRQ" : 0,5 / 1,0 / 1,5 / 2,0 kHz.

Livello dei toni medi

Regolate il livello dei toni medi.

Visualizzazione ed impostazione:

"MID" : - 8 - + 8

Fattore di qualità dei toni medi

Regolate il fattore di qualità dei toni medi.

Visualizzazione ed impostazione:

"Middle Q" : 1,0 / 2,0

Frequenza centrale di intervento degli acuti

Regolate la frequenza di intervento degli acuti.

Visualizzazione ed impostazione:

"TRE FRQ" : 10,0 / 12,5 / 15,0 / 17,5 kHz

Livello degli acuti

Regolate il livello degli acuti

Visualizzazione ed impostazione:

"TRE" : - 8 - + 8

Livello del bilanciamento

Regolate il livello del bilanciamento.

Visualizzazione ed impostazione:

"Balance" : Left (Sinistra) 15 - Right (Destra) 15

Livello del fader

Regolate il livello del fader.

Visualizzazione ed impostazione:

"Fader" : Rear (Retro) 15 - Front (Fronte) 15

Livello non fading

Regolate il livello di uscita non-fading.

Visualizzazione ed impostazione:

"NF Level" : - 15 - + 15

NOTA

- Questo modo è disponibile solo quando è attivata la funzione di uscita non-fading.
- Non disponibile mentre il sistema a doppia zona (zona duale) è attivato.

Frequenza del filtro passa-alto per uscita anteriore

Regolate la frequenza del filtro passa alto per l'uscita frontale.

Visualizzazione ed impostazione:

"HPF Front" : Through (escluso) / 40Hz / 60Hz / 80Hz / 100Hz / 120Hz / 150Hz / 180Hz / 220Hz

NOTA

È possibile impostare separatamente il filtro passa-alto per le uscite anteriore e posteriore, inclusa l'uscita preamplificata. Il filtro passa alto funziona sempre tranne che per l'uscita preamplificata non-fading.

Frequenza del filtro passa-alto per uscita posteriore

Regolate la frequenza del filtro passa alto per l'uscita posteriore.

Visualizzazione ed impostazione:

"HPF Rear" : Through (escluso) / 40Hz / 60Hz / 80Hz / 100Hz / 120Hz / 150Hz / 180Hz / 220Hz

NOTA

È possibile impostare separatamente il filtro passa-alto per le uscite anteriore e posteriore, inclusa l'uscita preamplificata. Il filtro passa alto funziona sempre tranne che per l'uscita preamplificata non-fading.

Frequenza del filtro passa-basso per uscita non fading

Regolate la frequenza del filtro passa basso per l'uscita non-fading.

Visualizzazione ed impostazione:

"LPF NF" : 50 Hz / 80 Hz / 120 Hz / Through (escluso)

NOTA

- Questo modo è disponibile solo quando è attivata la funzione di uscita non-fading.
- Non disponibile mentre il sistema a doppia zona(zona duale) è attivato.

Fase per l'uscita non fading

Regolate la fase dell'uscita non-fading.

Visualizzazione ed impostazione:

"NF Phase" : Normal (Normale) (0°) / Reverse (Invertita) (180°)

NOTA

- Questo modo è disponibile solo quando è attivata la funzione di uscita non-fading.
- Non disponibile mentre il sistema a doppia zona(zona duale) è attivato.

Offset(Calibrazione) del volume

Impostate il livello sonoro di ogni sorgente selezionata, compensando le differenze tra il livello sonoro di base ed il livello desiderato.

Visualizzazione ed impostazione:

"Volume Offset" : - 8 – ± 0

Caratteristiche del sintonizzatore

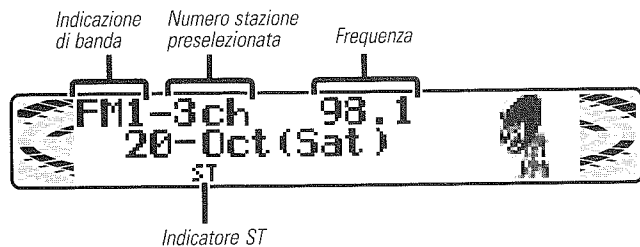
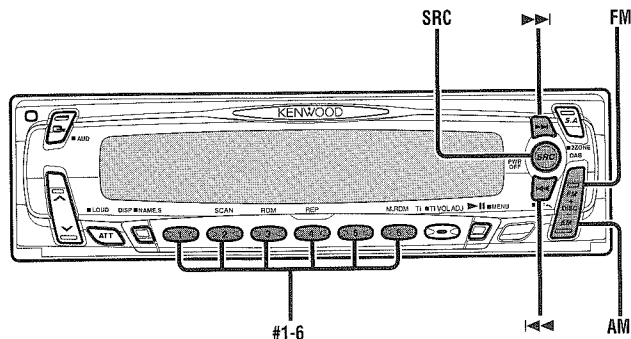

La descrizione di questo indicatore per queste funzioni può apparire sul display impostando il display della parte inferiore (pagina 14) nelle "... + Indicatore di funzione".

Sintonia

- 1 Premere ripetutamente il tasto SRC fino a quando non viene attivato il modo del sintonizzatore. Quando è selezionato il sintonizzatore, viene visualizzato "TUNER".
- 2 Premere il tasto FM o AM per selezionare la banda. Ogni volta che si preme il tasto FM, la banda cambia fra FM1, FM2 e FM3. Premere il tasto AM per selezionare le bande MW e LW.
- 3
 - Sintonia con ricerca automatica (Auto1)
Premere il tasto ►► per cercare stazioni di frequenza superiore all'attuale.
Premere il tasto ◄◄ per cercare stazioni di frequenza inferiore all'attuale.
 - Sintonia delle stazioni preselezionate (Auto2)
Premere il tasto ►► per passare alla stazione preselezionata successiva (cioè quella relativa al tasto di preselezione successivo) e il tasto ◄◄ per passare alla stazione preselezionata precedente (cioè quella relativa al tasto di preselezione precedente).

NOTA

Se le frequenze memorizzate nei numeri preselezionati durante lunghi viaggi ricevono stazioni che non erano state originariamente memorizzate, il numero di preselezione non viene visualizzato. In tali casi, premendo il tasto ◄◄/►► per ricercare una stazione preselezionata riceverete il canale 1.

- Sintonia manuale (Manual)
Premere il tasto ►► per far aumentare la frequenza di un passo.
Premere il tasto ◄◄ per far diminuire la frequenza di un passo.

NOTA

- L'indicatore ST si illumina quando vengono ricevuti programmi stereo.
- Fate riferimento alle impostazioni del menù riguardanti il modo di sintonizzazione. (pagina 43)

Memoria per la preselezione delle stazioni

Per memorizzare la frequenza della stazione in fase di ascolto. È possibile poi richiamare quella stazione con la semplice pressione di un tasto.

- 1 Selezionare la banda/stazione che si desidera memorizzare.
- 2 Tenere premuto il tasto di preselezione (#1-6) che si desidera usare per la stazione, per due secondi o più.
Il numero del tasto lampeggia una volta sul display per indicare che la stazione è stata memorizzata.

Richiamo di una stazione preselezionata:

Premere il tasto di preselezione (#1-6) della stazione desiderata. Viene visualizzato il numero della stazione richiamata.

NOTA

È possibile memorizzare 6 stazioni per ciascuna delle bande FM1, FM2, FM3 e AM (MW e LW).

Sintonia con accesso diretto (Funzione del telecomando)

Quando si conosce già la frequenza della stazione che si desidera ascoltare, è possibile immetterla direttamente per un rapido accesso.

- 1 Selezionare la banda premendo il tasto FM o AM.
- 2 Premere il tasto DIRECT.
"—" appare sul display per 10 secondi.
Se non si immette una frequenza durante questi 10 secondi, la sintonia con accesso diretto viene disattivata automaticamente.
- 3 Immettete la frequenza della stazione desiderata.
Se si desidera ascoltare una stazione FM a 92,1 MHz, per esempio, premere 0, 9, 2 e 1.
Se si desidera ascoltare una stazione AM a 810 kHz, per esempio, premere 0, 8, 1 e 0.

NOTA

- Non è possibile immettere frequenze per una banda che non può ricevere tali frequenze.
- Le frequenze FM possono essere immesse solo in passi di 0,1 MHz, e non in passi di 0,01.

Disattivazione della sintonia con accesso diretto:

Premere di nuovo il tasto DIRECT.

Ricerca della stazione preselezionata con il nome di servizio di programma (Funzione del telecomando)

Potete cercare la stazione preselezionata con il nome di servizio di programma.

- 1 Premere il tasto DNPP sul telecomando.
"SNPP" apparirà una volta immesso il modo di ricerca. I nomi delle stazioni preselezionate nella banda correntemente ascoltata vengono mostrati per 5 secondi ciascuno.
La banda del display cambia nell'ordine seguente:

→ FM1 ↔ FM2 ↔ FM3 ↔ AM ←

Ogni volta che si preme il tasto ►►, viene visualizzata la stazione successiva.

Ogni volta che si preme il tasto ◀◀, viene visualizzata la stazione precedente.

Le stazioni senza nome verranno mostrate come frequenze.

NOTA

Per cambiare la banda visualizzata

Premendo il tasto FM si commuta tra FM1, FM2, FM3 ed AM, in quell'ordine.

Premendo il tasto AM si commuta in direzione inversa.

2 Quando è visualizzato il nome della stazione che si desidera ascoltare

Premere il tasto OK.

Inizia la ricezione della stazione mostrata, e termina il modo di ricerca.

Disattivazione del modo durante l'immissione:

Premere il tasto DNPP.

Il modo di ricerca è cancellato.

Caratteristiche RDS

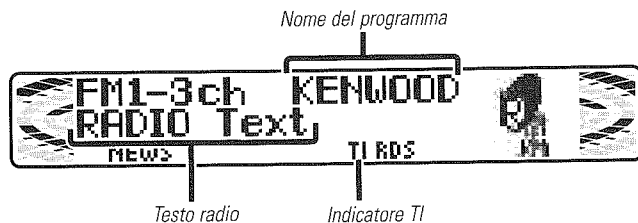
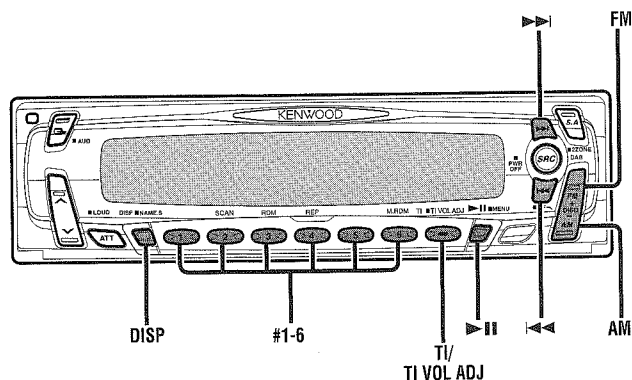

La descrizione di questo indicatore per queste funzioni può apparire sul display impostando il display della parte inferiore (pagina 14) nelle "... + Indicatore di funzione".

RDS (Radio Data System)

L'RDS è un sistema di informazioni digitali che consente di ricevere altri segnali oltre a quelli dei normali programmi radio, come ad esempio le informazioni di rete trasmesse dalle stazioni radio.

Quando si ascolta una stazione RDS (cioè una stazione che trasmette dati RDS), il nome di <servizio programma> della stazione viene visualizzato insieme alla frequenza, identificando rapidamente la stazione in fase di ricezione.

Le stazioni RDS (Radio Data System) trasmettono anche i dati delle frequenze alternative da loro utilizzate. Se state facendo un lungo viaggio, questa funzione permette di commutare automaticamente la radio sulla frequenza migliore disponibile per quella stazione in una data area. Questi dati vengono automaticamente memorizzati, permettendo così di ascoltare un programma senza interruzioni. Vengono utilizzati per questo scopo anche i dati delle stazioni memorizzate nei tasti di preset.

Enhanced Other Network

(collegamenti incrociati con altre reti)

Le stazioni che offrono il servizio <Enhanced Other Network> trasmettono anche informazioni sulle altre stazioni RDS, appartenenti alla stessa rete, che trasmettono bollettini sul traffico. Quando è sintonizzata una stazione <Enhanced Other Network> che non trasmette bollettini sul traffico, ma un'altra stazione RDS (della stessa rete) inizia a trasmettere un bollettino, il sintonizzatore passa automaticamente all'altra stazione per tutta la durata del bollettino.

Allarme

In caso di annunci di emergenza nazionale (annunci di disastri, ecc.), tutte le funzioni dell'apparecchio vengono interrotte e questo rimane "bloccato" per consentire la ricezione dell'annuncio di emergenza.

Funzione di bollettini sul traffico

Potete ascoltare i bollettini sul traffico. Se state ascoltando una cassetta o un disco, la loro riproduzione verrà interrotta quando inizia la trasmissione di un bollettino sul traffico.

Attivazione/disattivazione della funzione TI:

Premere il tasto TI per attivare o disattivare la funzione.

Quando la funzione è attivata, l'indicatore TI è acceso.

Se nessuna stazione è sintonizzata, l'indicatore TI lampeggia.

Quando si sintonizza una stazione che prevede la trasmissione di bollettini sul traffico, si accende l'indicatore TI.

Quando ha inizio un bollettino sul traffico, l'indicazione "Traffic Info" appare sul display e la ricezione inizia con il volume preselezionato.

Se si sta ascoltando una cassetta o un disco mentre inizia un bollettino, questi vengono automaticamente fermati. Al termine del bollettino, o in caso di peggioramento delle condizioni di ricezione, la cassetta o il disco ripartono automaticamente.

NOTA

Durante la ricezione della banda MW/LW, il tasto TI fa passare automaticamente la ricezione alla banda FM. Tuttavia, non è possibile ritornare alla banda MW/LW quando si preme di nuovo il tasto TI.

Passaggio ad un'altra stazione che trasmette bollettini sul traffico:

Usare i tasti ◀◀▶▶ per eseguire una ricerca automatica delle stazioni TI in una determinata banda.

NOTA

- Mentre si ascolta una cassetta o un disco, non si può sintonizzare un'altra stazione che trasmetta bollettini sul traffico.
- Quando la funzione di ricerca automatica di stazioni TP è attivata e la ricezione comincia a indebolirsi, il sintonizzatore cerca automaticamente un'altra stazione con una ricezione migliore.
- Se si è sintonizzati su una stazione che non trasmette bollettini sul traffico ma che fornisce servizi <Enhanced Other Network>, è ancora possibile ricevere i bollettini sul traffico.
- Premendo il tasto TI per almeno un secondo quando la funzione TI è attivata nel modo disco o nastro, i risultati cambiano verso la frequenza del display della stazione di informazioni del traffico per cinque secondi.

Preselezione del volume per bollettini sul traffico/notiziari

Preselezionare il livello del volume da usare per le trasmissioni dei bollettini sul traffico e dei notiziari.

- 1 Sintonizzare la stazione per la quale si desidera impostare il volume.
- 2 Regolare il volume sul livello desiderato.
- 3 Tenere premuto il tasto TI VOL ADJ per due secondi o più. L'indicazione di livello del volume lampeggia una volta sul display a indicare che i dati sono stati memorizzati. I successivi bollettini sul traffico/notiziari saranno udibili al livello preselezionato.

NOTA

- Il volume non può essere abbassato da questa funzione durante la ricezione dal sintonizzatore. Il volume viene regolato solo quando esso è più alto del volume di ascolto del sintonizzatore.
- Si può impostare il volume di ascolto dei bollettini sul traffico o dei notiziari solamente quando il controllo di volume è al minimo.

Caratteristiche RDS

Funzione del tipo di programma (PTY)

Esegue la sintonia con ricerca automatica solo su quelle stazioni con il tipo di programma selezionato.

1 Premere il tasto ►II(PTY).

L'indicazione "PTY Select" appare sul display e l'unità entra nel modo di selezione del tipo di programma (PTY).

Se non si effettua una scelta entro 30 secondi, il modo PTY verrà automaticamente disattivato.

NOTA

Non potete utilizzare questa funzione mentre ricevete il bollettino del traffico.

2 Selezionare il tipo di programma da ricevere

- Premere il tasto FM o AM ripetutamente per selezionare il tipo di programma che si desidera ascoltare.

La selezione include:

	<i>Programma parlato</i>	(All Speech)
	<i>Musica</i>	(All Music)
1.	Notiziari	(News)
2.	Attualità	(Current Affairs)
3.	Informazioni	(Information)
4.	Sport	(Sport)
5.	Programma educativo	(Education)
6.	Lavori teatrali	(Drama)
7.	Cultura	(Cultures)
8.	Scienza	(Science)
9.	Programmi vari	(Varied Speech)
10.	Musica pop	(Pop Music)
11.	Musica rock	(Rock Music)
12.	Musica leggera	(Easy Listening M)
13.	Musica classica leggera	(Light Classic M)
14.	Musica classica seria	(Serious Classics)
15.	Musica di altro genere	(Other Music)
16.	Previsioni del tempo	(Weather & Metr)
17.	Finanza	(Finance)
18.	Programmi per bambini	(Children's Prog)
19.	Questioni sociali	(Social Affairs)
20.	Religione	(Religion)
21.	Telefonate in diretta	(Phone In)
22.	Turismo	(Travel & Touring)

- | | | |
|-----|---|----------------------------------|
| 23. | Tempo libero | (Leisure & Hobby) |
| 24. | Musica jazz | (Jazz Music) |
| 25. | Musica country | (Country Music) |
| 26. | Musica nazionale | (National Music) |
| 27. | Musica "oldies" | (Oldies Music) |
| 28. | Musica folk | (Folk Music) |
| 29. | Documentari | (Documentary) |
| | <i>(Programma parlato...1~9, 16~23, 29, Musica...10~15, 24~28)</i> | |
| • | È possibile selezionare il tipo di programma direttamente premendo un tasto di preselezione. I tasti sono stati impostati in fabbrica per i seguenti tipi di programma: | |
| | 1. <i>Musica</i> | 2. <i>Programma parlato</i> |
| | 3. <i>Notiziari</i> | 4. <i>Musica di altro genere</i> |
| | 5. <i>Musica classica seria</i> | 6. <i>Programmi vari</i> |

NOTA Cambiamento delle impostazioni dei tasti di preselezione per il tipo di programma

Dopo aver selezionato il tipo di programma da memorizzare in un determinato tasto di preselezione, tenere premuto quel tasto per due secondi o più.

I dati memorizzati precedentemente per quel tasto vengono cancellati e il nuovo tipo di programma viene memorizzato.

3 Ricerca del tipo di programma selezionato

Premere il tasto I◀◀ o ▶▶I per eseguire la ricerca di stazioni con il tipo di programma selezionato.

La visualizzazione lampeggia e la ricerca inizia.

Se il tipo di programma selezionato viene trovato, viene visualizzato il nome della stazione e questa viene sintonizzata.

"PTY Found" appare sul display per circa 30 secondi.

Se non si effettua una scelta entro 30 secondi, il modo PTY verrà automaticamente disattivato.

NOTA

Se nessun programma può essere trovato, viene visualizzato "NO PTY". Se si desidera selezionare un altro tipo di programma, ripetere i punti 2 e 3 sopra.

Passaggio ad altre stazioni con lo stesso tipo di programma:

Quando "PTY Found" appare sul display, attuate la ricerca di sintonizzazione automatica.

Il sintonizzatore ricerca un'altra stazione con lo stesso tipo di programma.

Disattivazione della funzione di tipo di programma mentre è in corso:

Premere il tasto ►III(PTY).

Cambiamento della lingua per la funzione Tipo di Programma (PTY)

Per cambiare la lingua sul display.

- 1 Premere il tasto ►III(PTY).
L'indicazione "PTY Select" appare sul display e l'unità entra nel modo di selezione del tipo di programma (PTY).
- 2 **Immettere il modo Cambiamento della Lingua**
Premere il tasto DISP per immettere il modo di cambiamento della lingua.
- 3 **Cambiamento della Lingua del Display**
Premere il tasto FM o AM.
Ogniquale volta il tasto viene premuto, la lingua del display cambierà come segue:

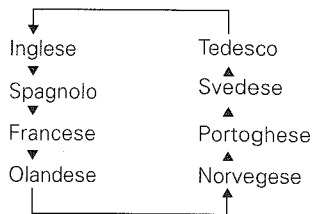

- 4 Premere il tasto DISP per terminare il modo di cambiamento della lingua.

Scorrimento del radio text

Questa funzione permette lo scorrimento del testo e la visualizzazione dell'intero testo. Il modo di scorrimento dipende dall'impostazione dello scorrimento sul menù.

Scorrimento manuale:

- 1 Visualizzate il testo radio sulla parte superiore del display, facendo riferimento alla sezione "Commutazione della parte superiore del display" (pagina 12).
- 2 Mantenere il tasto DISP premuto per 1 secondo o più tempo mentre il testo scorre una volta sul display.

Scorrimento automatico:

- 1 Visualizzate il resto radio, facendo riferimento alla sezione "Commutazione della parte superiore del display" (pagina 12) o "Commutazione della parte inferiore del display" (pagina 14).
Il testo appare sul display scorrevole.
- 2 Potete scorrere il testo una volta tenendo premuto il tasto DISP per un secondo o più tempo quando il radio text è visualizzato sulla parte superiore del display.

NOTA

- Fate riferimento all'impostazione del menù (pagina 45) per ulteriori informazioni sullo scorrimento manuale e su quello automatico.
- Potete scrollare il display quando "Display Type A" o "Display Type B" sono stati selezionati dal modo della funzione di cambio del display.

Per la selezione del modo del display, fate riferimento a "Modo di commutazione del display" (pagina 12).

Caratteristiche di controllo del CD e del disco esterno

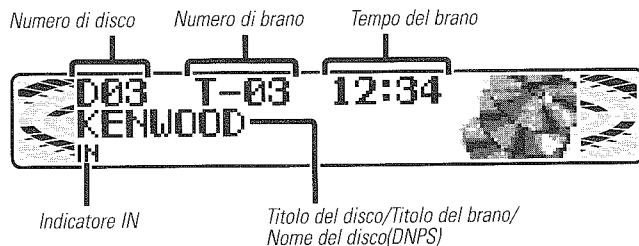
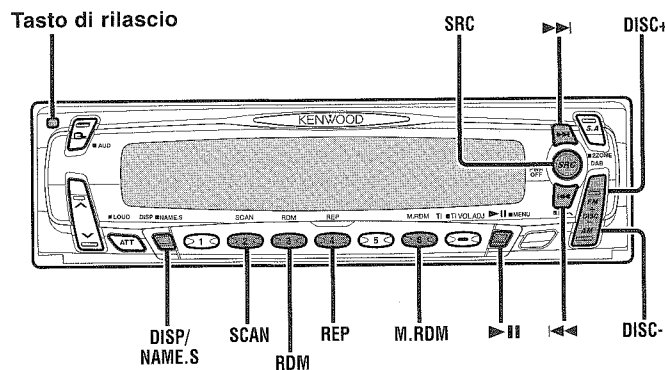

La descrizione di questo indicatore per queste funzioni può apparire sul display impostando il display della parte inferiore (pagina 14) nelle "... + Indicatore di funzione".

Riproduzione di compact disc

Riproduzione di compact disc:

Alla pressione del tasto di rilascio, il frontalino si abbassa esponendo così la fessura del CD. Tenendo il disco con l'etichetta rivolta verso l'alto, inserirlo nel vano.

La riproduzione del CD ha inizio. Premere sul lato destro del frontalino finché si sente uno scatto.

L'indicatore IN si illumina quando è stato inserito un disco.

ATTENZIONE

All'inserimento del CD, assicurarsi che il CD sia completamente caricato prima di premere il frontalino nella posizione giusta. Altrimenti si possono verificare dei graffi sul CD.

Riproduzione di CD già inseriti:

Premere ripetutamente il tasto SRC per attivare il modo CD.

L'indicazione "CD" appare sul display alla selezione del modo CD. La riproduzione del CD avrà inizio.

Interruzione temporanea e ripresa della riproduzione di un compact disc:

Premere il tasto ►|| per mettere in pausa il disco.

Premere di nuovo lo stesso tasto per riprendere la riproduzione.

Espulsione:

Premere il tasto di rilascio per far abbassare il frontalino.

Premere il tasto ▲ posto accanto alla fessura del CD.

La riproduzione del compact disc si interrompe e il disco viene espulso dalla fessura.

Premere sul lato destro del frontalino con la mano finché si blocca.

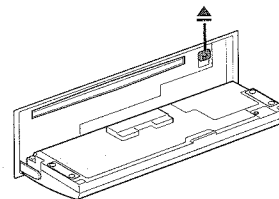

▲ATTENZIONE

- Non tentare di inserire un compact disc nella fessura se ne è già inserito un altro.
- L'apparecchio può riprodurre solo compact disc da 12 cm. Se si inserisce nell'apparecchio un compact disc da 8 cm, esso può rimanere incastrato all'interno bloccando il funzionamento dell'apparecchio.
- Quando il frontalino è abbassato, può ostacolare l'uso della leva del cambio o di altri componenti del veicolo. In tal caso, dare sempre la priorità alla sicurezza e spostare la leva del cambio oppure procedere in modo appropriato prima di usare l'unità.
- Non applicare troppa forza per aprire il frontalino, né collocare degli oggetti sullo stesso, altrimenti si possono verificare danni o guasti.
- Non usare l'unità con il frontalino aperto, altrimenti si possono verificare guasti.

NOTA

Quando si inserisce un compact disc e lo si estrae subito, la volta successiva che si tenta di inserire un compact disc il disco può non essere caricato. In tali casi, estrarre il compact disc momentaneamente e quindi reinserirlo.

Modo di riproduzione di un altro disco

Questa funzione serve quando sono collegati lettori CD opzionali e per riprodurre dischi diversi da quelli inseriti nella prima unità.

Riproduzione di dischi:

Premete il tasto SRC (sorgente) ripetutamente per selezionare il modo di controllo del disco esterno.

La riproduzione del disco ha inizio.

NOTA

Il modo di controllo del disco esterno dipende dall'unità collegata.

Esempi di visualizzazione del modo

- "CD2"...quando funziona il lettore CD singolo
- "CD-CH"/"MD-CH"/"DISC"...quando è stato collegato un multiletto
- "CD-CH1"/"MD-CH1"/"DISC1", "CD-CH2"/"MD-CH2"/"DISC2"...quando sono stati collegati due multiletto

Interruzione temporanea e ripresa della riproduzione di un disco:

Premere il tasto ►|| per interrompere temporaneamente la riproduzione del disco.

Premere di nuovo lo stesso tasto per riprendere la riproduzione.

NOTA

Quando finisce la riproduzione dell'ultimo brano di un disco, inizia la riproduzione del disco successivo nel multiletto. Quando finisce la riproduzione dell'ultimo disco nel multiletto, il lettore ritorna al primo disco e ne inizia la riproduzione.

Riproduzione di dischi con avanzamento e retrocessione

Riproduzione di dischi con avanzamento:

Tenere premuto il tasto ►►.

Rilasciare il tasto per riprodurre il disco da quel punto.

Riproduzione di dischi con retrocessione:

Tenere premuto il tasto ◀◀.

Rilasciare il tasto per riprodurre il disco da quel punto.

NOTA

A seconda del modello collegato, può non essere possibile passare in retrocessione da un brano a quello precedente. La funzione viene disattivata quando viene raggiunto l'inizio di un brano, punto dal quale riprende automaticamente la riproduzione normale.

Caratteristiche di controllo del CD e del disco esterno

Ricerca di brano

L'apparecchio cerca i brani in avanti o all'indietro sul disco fino a quando viene raggiunto il brano che si desidera ascoltare.

Ricerca di un brano all'indietro:

Premere il tasto ◀◀ finché viene visualizzato il numero del brano desiderato.

Premere una volta per retrocedere fino all'inizio del brano attuale, due volte per retrocedere fino all'inizio del brano precedente, e così via.

La riproduzione comincia dall'inizio del brano visualizzato.

NOTA (per i multiletteri)

Il tasto ◀◀ durante l'ascolto del brano numero 1 retrocede solo fino all'inizio di quel brano. Non è possibile, dal brano numero 1, retrocedere all'ultimo brano del disco.

Ricerca di un brano in avanti:

Premere il tasto ▶▶ finché viene visualizzato il numero del brano desiderato.

Premere una volta per avanzare al brano successivo, due volte per avanzare al brano dopo quello successivo, e così via.

La riproduzione comincia dall'inizio del brano visualizzato.

NOTA (per i multiletteri)

Non è possibile avanzare al brano numero 1 durante l'ascolto dell'ultimo brano di un disco.

Ricerca di disco

(Funzione del multiletto)

L'apparecchio cerca i dischi in avanti o all'indietro nel multiletto fino a quando viene raggiunto il disco che si desidera ascoltare.

Ricerca di un disco all'indietro:

Premere il tasto DISC- finché viene visualizzato il numero del disco desiderato.

Ogni volta che si preme il tasto, il numero di disco visualizzato diminuisce di uno.

La riproduzione comincia dall'inizio del disco visualizzato.

Ricerca di un disco in avanti:

Premere il tasto DISC+ finché viene visualizzato il numero del disco desiderato.

Ogni volta che si preme il tasto, il numero di disco visualizzato aumenta di uno.

La riproduzione comincia dall'inizio del disco visualizzato.

NOTA

Mentre i dischi vengono cambiati all'interno del multiletto, viene visualizzato "Load".

Funzione di ripetizione del brano/disco

L'apparecchio riproduce ripetutamente il brano attuale o il disco attuale.

Attivazione/disattivazione della funzione di riproduzione a ripetizione:

Premere il tasto REP per attivare o disattivare la funzione di ripetizione della riproduzione nell'ordine seguente:

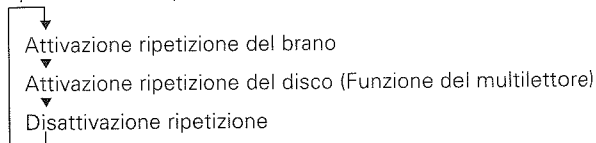

L'indicazione "Track Repeat ON"/"Repeat ON" appare sul display e il numero del brano lampeggia sul display quando la funzione è stata attivata.

L'indicazione "Disc Repeat ON" appare sul display e il numero del disco lampeggia sul display quando la funzione è stata attivata.

NOTA

Quando espellete il disco, la funzione di riproduzione ripetuta viene disattivata.

Funzione di scansione dei brani

L'apparecchio riproduce in successione l'inizio di ciascun brano di un disco, finché viene localizzato il brano che si desidera ascoltare.

Avvio della scansione dei brani:

Premete il tasto SCAN. L'indicazione "Scan ON" appare sul display ed i primi 10 secondi di ciascun brano verranno riprodotti, in ordine.

Il numero del brano attualmente riprodotto lampeggia sul display.

Per interrompere la scansione e ascoltare il brano così

localizzato:

Premere di nuovo il tasto ►► o SCAN e continuare ad ascoltare il brano normalmente.

NOTA

Quando espellete il disco, la funzione di scansione dei brani viene disattivata.

Funzione di riproduzione in ordine casuale

L'apparecchio riproduce in ordine casuale tutti i brani sul disco attuale.

- 1 Premere il tasto RDM per attivare o disattivare la funzione di riproduzione in ordine casuale.
L'indicazione "Random ON" appare sul display all'attivazione della funzione di riproduzione casuale.
Il numero di brano sul display cambia in continuazione mentre viene selezionato il brano successivo.
Quando il brano è stato selezionato, la riproduzione inizia.
Il numero del brano selezionato lampeggia sul display mentre quel brano viene riprodotto.

NOTA (per i multilettori)

Quando tutti i brani di un determinato disco sono stati riprodotti, inizia la riproduzione del disco successivo nel multilettore (se la funzione di riproduzione in ordine casuale è ancora attivata).

- 2 Per cambiare il brano in fase di ascolto, premere il tasto ►►. Viene selezionato e riprodotto un altro brano.

NOTA

Quando espellete il disco, la funzione di riproduzione casuale viene disattivata.

Funzione di riproduzione in ordine casuale dell'intero caricatore *(Funzione del multilettore)*

L'apparecchio riproduce in ordine casuale i brani di tutti i dischi inseriti nel caricatore.

- 1 Premere il tasto M.RDM per attivare o disattivare la funzione di riproduzione in ordine casuale dell'intero caricatore.
L'indicazione "M.Random ON" appare sul display quando la funzione di riproduzione casuale dal caricatore è stata attivata.
Il numero di disco e il numero di brano sul display cambiano in continuazione mentre viene selezionato il brano successivo.
Quando il disco/brano è stato selezionato, la riproduzione inizia.
Il numero del disco/brano selezionato lampeggia sul display mentre quel disco viene riprodotto.
- 2 Per cambiare il brano in fase di ascolto, premere il tasto ►►. Viene selezionato e riprodotto un altro disco/brano.

NOTA

- Quando espellete il disco, la funzione di riproduzione casuale dell'intero caricatore viene disattivata.
- Il tempo necessario per la selezione casuale dipende dal numero di dischi inseriti nel caricatore.

Caratteristiche di controllo del CD e del disco esterno

Scorrimento del testo

Questa funzione consente lo scorrimento del testo e la visualizzazione dell'intero testo. Il modo di scorrimento dipende dall'impostazione dello scorrimento sul menù.

Scorrimento manuale:

- 1 Appare sul display il titolo del disco o del brano nella parte alta del display, riferendo a "Commutazione della parte superiore del display" (pagina 12).
- 2 Se si mantiene il tasto DISP premuto per almeno 1 secondo o più, i titoli scorreranno una volta sul display.

Scorrimento automatico:

- 1 Appare sul display il titolo del disco o del brano nella parte alta del display, riferendo a "Commutazione della parte superiore del display" (pagina 12) o "Commutazione della parte inferiore del display" (pagina 14).
Il testo scorre ripetutamente sul display.
- 2 Se si mantiene il tasto DISP premuto per almeno 1 secondo o più, i titoli scorreranno una volta sul display.

NOTA

- Fate riferimento all'impostazione del menù (pagina 45) per ulteriori informazioni sullo scorrimento manuale e su quello automatico.
- Potete scrollare il display quando "Display Type A" o "Display Type B" sono stati selezionati dal modo della funzione di cambio del display.
Per la selezione del modo del display, fate riferimento a "Modo di commutazione del display" (pagina 12).
- Non potete utilizzare la funzione a spirale durante la riproduzione casuale di immagazzinamento.

Memorizzazione dei nomi dei dischi (DNPS)

È possibile memorizzare i nomi dei dischi che saranno poi visualizzati durante la riproduzione.

- 1 Riprodurre il disco di cui si desidera preselezionare il nome.

NOTA

- Questa funzione non è possibile con quei multiletteri che non possiedono la funzione "Disc Name Preset" (Memorizzazione dei nomi dei dischi).
 - La funzione di preselezione non può essere usata durante la riproduzione casuale Magazine così come non può essere usata mentre il titolo di un disco o il titolo di un brano appaiono sulla parte posteriore del display.
 - La funzione di preselezione del nome del disco non può essere usata mentre il nome della cartella o la targhetta ID3 (Artista, Album) appare nella parte superiore del display.
- 2 Tenere premuto il tasto NAME.S per due secondi o più. Viene visualizzato "NAME SET" e viene impostato il modo di memorizzazione dei nomi dei dischi. Il cursore lampeggia nel punto in cui può essere immesso il carattere.
 - 3 Premere il tasto ◀◀ o il tasto ▶▶ per muovere il cursore sulla posizione desiderata. Il tasto ◀◀ muove il cursore verso sinistra ed il tasto ▶▶ verso destra.
Si può anche muovere il cursore verso sinistra o destra utilizzando rispettivamente i tasti ◀◀ e ▶▶ del telecomando.
 - 4 Ad ogni pressione del tasto ▶▶, i caratteri da inserire cambiano come segue. Premere il tasto DISC+ o DISC- finché viene visualizzato il carattere desiderato.
I caratteri che possono essere visualizzati sono i seguenti.

↓
Lettere dell'alfabeto (maiuscola): A ~ Z

↓
Lettere dell'alfabeto (minuscola): a ~ z

↓
Numeri e simboli: 0~9 @ " ' % & * + = , . / \ < > []

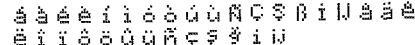
↓
Caratteri speciali: 

NOTA

Inserimento diretto delle lettere dell'alfabeto (Funzione del telecomando con i tasti di inserimento numero/lettera)
È possibile digitare le lettere direttamente, adoperando i tasti numeri/lettere del telecomando.
Esempio: Far riferimento alla tabella seguente per inserire il nome "DANCE".

Carattere	Tasto da premere	# Numero di pressioni del tasto
"D"	#3	1
"A"	#2	1
"N"	#6	2
"C"	#2	3
"E"	#3	2

5 Ripetere i punti 3 e 4 finché sono stati scelti tutti i caratteri per il nome.

NOTA

È possibile immettere un massimo di 12 caratteri per ciascun nome.

6 Premere il tasto NAME.S sull'autoradio o il tasto OK sul telecomando. Il nome del disco viene memorizzato e il modo di memorizzazione viene disattivato. Se non si effettua un'immissione entro un lasso di tempo di 10 secondi, il nome viene memorizzato con i caratteri immessi fino a quel momento.

NOTA

- Non potete memorizzare i nomi dei dischi nei MD.
- Il numero di dischi che si possono memorizzare varia in base al multiletto collegato. Per i dettagli si prega di consultare il manuale del multiletto.
- È possibile memorizzare un massimo di 30 CD con quest'unità.
- I dischi sono identificati mediante la loro durata totale e il numero dei brani. Se si riproduce un compact disc che, per coincidenza, ha esattamente le stesse caratteristiche di un altro compact disc il cui nome è già stato memorizzato, per quel compact disc potrà essere visualizzato il nome sbagliato.
- Se si desidera cambiare il nome di un disco, ripetere i punti 1 e 2 per visualizzare il nome, e quindi ripetere i punti 3 e 4 per effettuare i cambiamenti.
- Alla pressione del tasto di ripristino, i nomi dei dischi memorizzati vengono cancellati, senza però cancellare i nomi memorizzati nel multiletto.
- Il media MP3 registrato vi permette di registrare solamente un nome di media singolo. La registrazione per ogni CD disponibile con il CD non può essere raggiunta.

Letture del nome dei dischi preselezionati (DNPP)

(Funzione del telecomando)

Se si è preselezionato il nome di un disco che si desidera ascoltare nel multiletto, è possibile localizzarlo tramite il nome e iniziarne la riproduzione.

1 Premere il tasto DNPP sul telecomando.

Il display visualizza "DNPP".

I nomi di tutti i dischi nel multiletto appaiono in successione sul display per cinque secondi ciascuno. I dischi per cui non è stato preselezionato un nome appaiono come "NO NAME" sul display.

NOTA

- Questa funzione può essere usata solo nei multiletto fabbricati o venduti dal 1997. Inoltre, osservare che alcune unità non sono in grado di fornire una visualizzazione, a meno che il nome del disco preselezionato sia stato creato nell'unità usata per la riproduzione.
- I dischi nel multiletto che non sono stati mai riprodotti prima appaiono come "NO ACCESS" quando sono visualizzati i nomi del disco. Quando non si riesce ad identificare il disco a causa della scritta "NO ACCESS" dopo aver inserito un caricatore, provare a riprodurlo per far apparire il nome del disco. Osservare anche che l'indicazione "NO DISC" appare se il disco non è stato inserito.

Visualizzazione rapida (avanti/indietro):

Premere il tasto DISC+ o DISC-.

La pressione del tasto DISC+ visualizza rapidamente i nomi preselezionati/titoli disco in ordine crescente.

La pressione del tasto DISC- visualizza rapidamente i nomi preselezionati/titoli disco in ordine decrescente.

2 **Quando appare il nome del disco che si desidera riprodurre**

Premere il tasto OK.

Viene richiamato il disco il cui nome è visualizzato e il modo di lettura del nome dei dischi preselezionati (DNPP) si conclude.

Per disattivare il modo DNPP:

Premere il tasto DNPP.

Il modo di lettura del nome dei dischi preselezionati viene disattivato.

Caratteristiche del lettore MP3

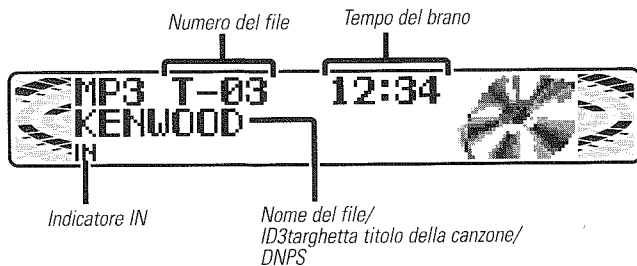
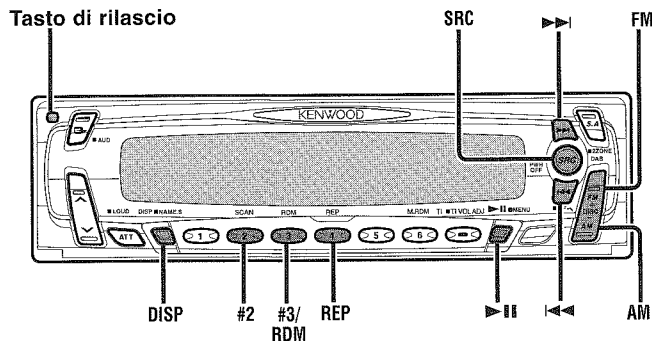

La descrizione di questo indicatore per queste funzioni può apparire sul display impostando il display della parte inferiore (pagina 14) nelle "... + Indicatore di funzione".

Riproduzione dei file MP3

Riproduzione:

Alla pressione del tasto di rilascio, il frontalino si abbassa esponendo così la fessura del CD. Inserite il disco nella fessura tenendolo con il lato etichettato rivolto verso l'alto. Il disco comincerà ad essere riprodotto. Tirate il paitto all'indietro con la vostra mano fino a quando si blocca. Quando il disco viene inserito l'indicatore IN si illumina.

ATTENZIONE

Quando si inserisce un disco, assicuratevi che sia completamente inserito prima di riportare in posizione il frontalino. Altrimenti il disco si potrebbe graffiare.

Riproduzione di dischi già inseriti:

Premere ripetutamente il tasto SRC per attivare il modo CD. L'indicazione "CD" appare sul display. Il disco comincerà ad essere riprodotto.

Per arrestare e ricominciare la riproduzione del disco:

Premere il tasto ▶|| per mettere in pausa il disco. Premere di nuovo lo stesso tasto per riprendere la riproduzione.

Espulsione:

Premere il tasto di rilascio per far abbassare il frontalino. Premere il tasto ▲ posto accanto alla fessura del CD. Il disco arresta la riproduzione e fuoriesce dalla fessura. Tirate il paitto all'indietro con la vostra mano fino a quando si blocca.

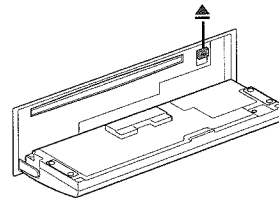

▲ATTENZIONE

- Non cercate di inserire il disco nella fessura se ce n'è già un altro presente.
- Quando il frontalino è abbassato, può ostacolare l'uso della leva del cambio o di altri componenti del veicolo. In tal caso, dare sempre la priorità alla sicurezza e spostare la leva del cambio oppure procedere in modo appropriato prima di usare l'unità.
- Non applicare troppa forza per aprire il frontalino, né collocare degli oggetti sullo stesso, altrimenti si possono verificare danni o guasti.
- Non usare l'unità con il frontalino aperto, altrimenti si possono verificare guasti.

NOTA

- Se inserite un disco e lo estraete subito dopo, può accadere che la prossima volta che inserite un disco esso non venga caricato. In tal caso, estraete il disco per un momento e poi reinseritelo.
- I disco MP3 che possono essere riprodotti da questa unità sono CD-ROM, CD-R, e CD-RW.
I disco devono essere del formato ISO 9660 Livello 1 o Livello 2. I metodi e le precauzioni che devono essere seguite per scrivere file MP3 sono descritte in "Nota sulla riproduzione dei file MP3" (pagina 8). Controllate quella sezione prima di creare un disco.
- Ci vuole un po' di tempo perché l'unità controlli ciascun disco per vedere se contiene file MP3 ed inizi a riprodurre lo stesso.

Ricerca dei file

Cercate i file sul disco in avanti e all'indietro finché non arrivate a quello che volete ascoltare.

Come effettuare una ricerca dei file all'indietro:

Premere il tasto ◀◀ per visualizzare il numero di file desiderato.
Premere una volta per effettuare una ricerca e portarsi all'indietro all'inizio del file corrente, due volte per effettuare una ricerca all'indietro all'inizio del file precedente e così via.
La riproduzione comincia all'inizio del numero di file visualizzato.

Come effettuare una ricerca dei file in avanti:

Premere il tasto ▶▶ per visualizzare il numero di file desiderato.

Premere una volta per effettuare una ricerca in avanti fino al prossimo file, due volte per effettuare una ricerca in avanti fino al file successivo e così via.

La riproduzione comincia all'inizio del numero di file visualizzato.

NOTA

La ricerca potrebbe durare a lungo, a seconda del numero di file e della gerarchia dei folder.

Ricerca dei folder

Cercate in avanti e all'indietro i folder sul disco.

Come effettuare una ricerca dei folder all'indietro:

Premere il tasto AM.

Alla pressione del tasto ci si sposta al folder precedente. L'unità comincia la riproduzione del disco all'inizio del folder selezionato. Se il folder selezionato non contiene file MP3, l'unità riproduce automaticamente il file più vicino a quel folder nell'ordine di riproduzione dei file MP3.

Come effettuare una ricerca dei folder in avanti:

Premere il tasto FM.

Alla pressione del tasto ci si sposta al folder successivo. L'unità comincia la riproduzione del disco all'inizio del folder selezionato. Se il folder selezionato non contiene file MP3, l'unità riproduce automaticamente il file più vicino a quel folder nell'ordine di riproduzione dei file MP3.

NOTA

La ricerca potrebbe durare a lungo, a seconda del numero di file e della gerarchia dei folder.

Caratteristiche del lettore MP3

Riproduzione avanzata e reverse MP3

Riproduzione avanzata MP3 :

tenete premuto il tasto ►►. Lasciate il tasto per riprodurre il MP3 a quel punto.

Operazione di reverse nella riproduzione MP3 :

tenete premuto il tasto ◀◀. Lasciate il tasto per riprodurre MP3 a quel punto.

NOTA

- Se raggiungete l'inizio del file con il reverse rapido, il riproduttore si porta allo stato di pausa. Se lasciate il pulsante, la musica inizia ad essere riprodotta.
- Durante l'avanzamento rapido e il processo di reverse, il tono udibile e il display di codice a tempo non sono abilitati.
- Il codice di tempo potrebbe essere diverso tra lo stato precedente e quello precedente all'avanzamento e alle operazioni reverse.
- Il codice di tempo per le i primi secondi di pressione del tasto potrebbero essere invariati.
- La variazione del codice di tempo potrebbe essere grande se un file è codificato in una rata di bit variabile (VBR).

Selezione dei folder

Potete usare questa funzione per selezionare il folder contenente il file MP3 che volete riprodurre.

1 Immettere il modo di selezione del folder

Premendo il tasto numero #2 entrate il modo di selezione della cartella.

Il display si mostra come segue.



NOTA

L'unità non può entrare nel modo di selezione del folder se il disco inserito non contiene alcun folder.

2 Selezione del folder desiderato

- Potete spostarvi da folder a folder sullo stesso livello gerarchico: Premere il tasto ►► per andare al folder successivo sullo stesso livello gerarchico. Premere il tasto ◀◀ per andare al folder precedente sullo stesso livello gerarchico.
- Potete selezionare il livello gerarchico del folder: Premere il tasto FM per scendere di un livello nella gerarchia dei folder. Premere il tasto AM per alzarsi di un livello nella gerarchia dei folder.
- Potete tornare al primo livello gerarchico (Salto all'origine): Premere il tasto #3 per tornare al folder all'origine del livello gerarchico sul disco in fase di riproduzione.

NOTA

I metodi per spostarsi da folder a folder nel modo di selezione del folder sono diversi da quelli del modo di ricerca dei folder. Fare riferimento a "Nota sulla riproduzione dei file MP3" (pagina 8) per ulteriori informazioni.

3 Quando avete trovato il folder desiderato

Premere il tasto #2 o ►►.

Questo termina il modo di selezione del folder e inizia la riproduzione del primo file MP3 nel folder selezionato.

NOTA

- Se il folder selezionato dopo aver abbandonato il modo di selezione dei folder non contiene file MP3, l'unità riprodurrà il file MP3 più vicino al folder nell'ordine di riproduzione dei file MP3.
- Nel modo di selezione della cartella, nessun suono viene prodotto.

Ripetizione file / folder

Riproduzione ripetuta del file o folder in corso di riproduzione.

Accensione/spengimento della riproduzione ripetuta:

Premere il tasto REP per attivare o disattivare la riproduzione ripetuta del file/folder come segue:

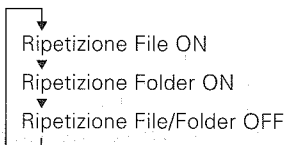

"File Repeat ON" viene visualizzato quando è accesa la riproduzione ripetuta del file.

"Folder Repeat ON" viene visualizzato quando è accesa la riproduzione ripetuta del folder.

NOTA

La riproduzione ripetuta viene cancellata quando si espelle il disco.

Funzione di riproduzione in ordine casuale

Riproduzione casuale di tutti i file nel folder corrente.

- 1 Premere il tasto RDM per attivare o disattivare la funzione di riproduzione in ordine casuale. L'indicazione "Random ON" appare sul display all'attivazione della funzione di riproduzione casuale. La riproduzione ha inizio una volta che è stato selezionato il file.

- 2 Per cambiare il file in fase di riproduzione, premere il tasto ►►. Verrà selezionato e riprodotto un altro file.

NOTA

La riproduzione casuale viene cancellata quando si espelle il disco.

Scorrimento dei nomi per MP3

Questa funzione permette al nome della cartella/file e all'etichetta ID3 (titolo del brano, Artista, Album) di essere visualizzati e all'intero nome di apparire sul display. Il modo di scorrimento dipende dall'impostazione dello scorrimento sul menù.

Scorrimento manuale:

- 1 Appare il nome della cartella o l'etichetta ID3 (nome dell'artista, nome dell'album) nella parte superiore del display, riferitevi a "Commutazione della parte superiore del display" (pagina 12).
- 2 Premendo il tasto DISP per almeno un secondo risulta produrre uno scorrimento dei nomi sul display.

Scorrimento automatico:

- 1 Appare il nome della cartella/file o l'etichetta ID3 (nome del brano, nome dell'artista, nome dell'album) nella parte superiore del display, riferitevi a "Commutazione della parte superiore del display" (pagina 12) o a "Commutazione della parte inferiore del display" (pagina 14). La schermata con il nome verrà fatta scorrere ripetutamente.
- 2 Premendo il tasto DISP per almeno un secondo risulta produrre uno scorrimento dei nomi sul display.

NOTA

- Fate riferimento all'impostazione del menù (pagina 45) per ulteriori informazioni sullo scorrimento manuale e su quello automatico.
- Potete scrollare i nomi quando "Display Type A" o "Display Type B" è stato selezionato attraverso la funzione del modo di cambio del display. Per la selezione del modo del display, fate riferimento a "Modo di commutazione del display" (pagina 12).

Impostazioni del menù

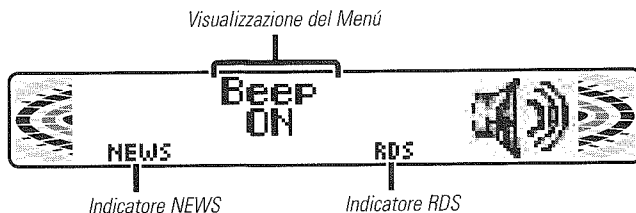
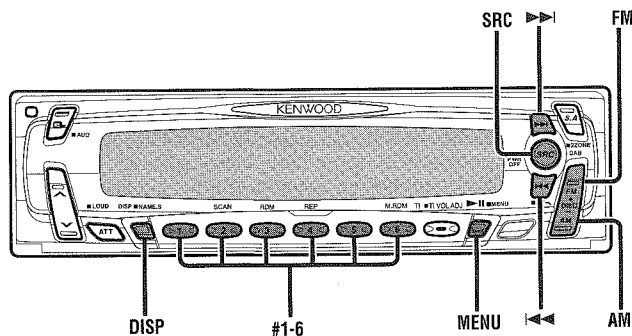

Sistema a menu

Potete impostare i valori di base (default) per altre funzioni nel modo del menù. Effettuate le impostazioni per ciascuna funzione, facendo riferimento alle seguenti operazioni.

1 Attivate il modo del menù

Tenere premuto il tasto MENU per un secondo o più. Il display visualizza "MENU" per confermare l'operazione. Viene visualizzata la funzione che si può variare e la sua impostazione attuale.

2 Selezione della funzione da impostare

Premere il tasto FM per scorrere tra le funzioni disponibili, fino a quando viene visualizzata quella che si desidera variare. Premere il tasto AM per scorrere all'indietro tra le funzioni. Gli elementi della funzione cambiano nell'ordine delle caratteristiche nel sistema del menu.

Esempio: Per commutare l'impostazione della funzione di emissione toni del sensore a sfioramento da ON a OFF, cercate tra le funzioni fino a quando l'indicazione "Beep ON" appare sul display.

3 Modifica dell'impostazione della funzione attualmente visualizzata

Premere il tasto ◀◀ o ▶▶.

L'impostazione cambia per ciascuna funzione.

Esempio: L'impostazione dell'emissione toni del sensore a sfioramento cambia da ON a OFF e l'indicazione "Beep OFF" appare sul display.

4 Uscita dal modo del menù

Premere il tasto MENU.

NOTA

Assicurarsi di concludere il modo menu quando si finisce. Se non si conclude il modo menu, varie funzioni possono non agire correttamente, tra cui la funzione di bollettini sul traffico (con esclusione per notizie PTY) e la funzione di allarme RDS.

Funzione di codice di sicurezza

<Nel modo stand-by>

Quando è stato registrato il codice di sicurezza, l'apparecchio non può essere riaccessato se la batteria è stata scollegata, a meno che non si immetta prima il codice.

NOTA

Tutti i punti di questo procedimento (1 - 7) devono essere completati prima che la funzione di codice di sicurezza possa essere attivata. Tuttavia, una volta completato il procedimento, non c'è bisogno di ripeterlo. Dopo l'attivazione della funzione del codice di sicurezza, l'indicazione "Security" scompare dal MENU. Osservare che non sarà più possibile cancellare questa funzione successivamente.

- 1 Premete ripetutamente il tasto SRC per selezionare il modo di attesa (standby). Appare sul display l'indicazione "ALL OFF" quando è stato selezionato il modo di attesa.
- 2 Tenere premuto il tasto MENU per un secondo o più. "MENU" appare per primo sul display, dopodiché "Security" appare.
- 3 Premete sia il tasto ◀◀ o ▶▶ per almeno un secondo. "ENTER" appare sul display per un secondo, indicando che è attivato il modo di regolazione codice. Quando "CODE" appare sul display, è possibile iniziare l'immissione del codice.
- 4 Premere il tasto di preselezione ed immettere il proprio codice di sicurezza. Usare il codice di sicurezza indicato sul passaporto del sistema audio per auto (Car Audio Passport). Esempio: Immettere "3510" come codice, premendo i tasti nel modo seguente:

Passo	Tasto da premere	Numero di pressioni del tasto	Visualizzazione
1	#1	4	"3"
2	#2	6	"5"
3	#3	2	"1"
4	#4	1	"0"

- 5 Premere il tasto DISP per almeno tre secondi. Il codice di sicurezza è impostato.

"RE-ENTER" appare sul display per un secondo, chiedendo di reimmettere il codice per conferma. Quando "CODE" appare sul display, è possibile iniziare l'immissione del codice.

- 6 Premere il tasto Preset e immettere di nuovo il codice di sicurezza.
- 7 Premere di nuovo il tasto DISP per almeno 3 secondi. "APPROVED" appare sul display con l'attivazione della funzione di codice di sicurezza. Da questo punto in poi, se l'apparecchio viene scollegato dalla batteria, il codice di sicurezza deve essere immesso la prima volta che si accende l'apparecchio. "ENTER" e "CODE" appaiono sul display, richiedendo l'immissione del codice.

NOTA

Se inserite un codice di sicurezza errato, il modo di impostazione del codice viene cancellato automaticamente. Seguite nuovamente le fasi da 3 a 7 qui sopra elencate.

Se si preme il pulsante di ripristino (reset) o si scollega la batteria:

La prima volta che si riaccende l'apparecchio, "CODE" appare nel display chiedendo di immettere il codice di sicurezza. Ripetere i punti 6 e 7 sopra e immettere il codice di sicurezza. È possibile iniziare a usare di nuovo l'apparecchio quando "APPROVED" appare sul display.

NOTA

Se si immette il codice sbagliato, viene visualizzato "Waiting" e non è possibile effettuare ulteriori immissioni del codice per un intervallo fissato (vedere la tabella sottostante), che aumenta ogni volta che si immette un codice sbagliato. Quando viene visualizzato "CODE", è possibile effettuare nuovamente l'immissione.

Numero di immissioni sbagliate	Intervallo fino al momento in cui è permessa l'immissione successiva
1	-
2	5 minuti
3	1 ora
4	24 ore

Viene visualizzato il numero delle immissioni sbagliate.

Impostazioni del menù

Tono dei tasti

Questa funzione serve per emettere un segnale acustico che segue l'operazione dei tasti. Può essere attivata o disattivata.

Visualizzazione ed impostazione:

"Beep ON" : E' attivata l'impostazione del cicalino.
(Impostazione di base)

"Beep OFF" : E' disattivata l'impostazione del cicalino.

NOTA

Il segnale acustico non viene emesso dalle prese di uscita di preamplificazione.

Regolazione manuale dell'orologio

Regolate l'ora manualmente.

NOTA

Questa regolazione è disponibile solo quando è disattivata la regolazione automatica dell'orologio. (pagina 40)

Visualizzazione ed impostazione:

- 1 Selezionate il display "Clock Adjust" nel modo selezionato nel sistema del menù.
- 2 Premete sia il tasto **◀◀** o **▶▶** per almeno un secondo per immettere il modo regolazione manuale dell'orologio. Il display del tempo lampeggerà.
- 3 • Regolazione delle ore
Premere il tasto FM per far avanzare le ore o premere il tasto AM per farle ritornare indietro.
• Regolazione dei minuti
Premere il tasto **▶▶** per far avanzare i minuti oppure premere **◀◀** per farli ritornare indietro.
- 4 Premere il tasto MENU per uscire dal modo di regolazione manuale dell'orologio.
L'orologio finisce il conteggio quando si esce dal modo di regolazione manuale dell'orologio.

Regolazione del calendario

Regola la data dell'unità affinché possiate usare la funzione del calendario.

Visualizzazione ed impostazione:

- 1 Selezionate il display "Date Adjust" nel modo selezionato nel sistema del menù.
- 2 Premete sia il tasto **◀◀** o **▶▶** per almeno un secondo per immettere il modo calendario. Il display della data inizia a lampeggiare.
- 3 **Selezione della voce da regolare (giorno, mese o anno)**
Premete tasto **◀◀** o quello **▶▶**
Potete regolare la voce che lampeggia sul display.
- 4 **Regolazione della data**
Premete il tasto FM o AM.
Cambia la data che lampeggia sul display.
- 5 Premere il tasto MENU per uscire dal modo di regolazione del calendario.

Modo Calendario

Potete impostare i formati della data della funzione del calendario.

Visualizzazione ed impostazione:

- 1 Selezionate il display "Date Mode" nel menù.
- 2 Premete il tasto **◀◀** o **▶▶** per selezionare il formato della data da visualizzare sul display. Il formato selezionato appare sul display con la data di oggi.

Regolazione automatica dell'orologio

Con la regolazione automatica dell'orario è possibile regolare automaticamente l'orario in base ai dati di orario inviati dalle stazioni RDS (dopo aver ricevuto i segnali RDS per alcuni minuti). È anche possibile regolare manualmente l'orario se la

funzione di regolazione automatica dell'orario è disattivata.

Visualizzazione ed impostazione:

"SYNC ON" : Regolazione automatica dell'orologio
(Impostazione di base)

"SYNC OFF" : Regolazione manuale dell'orologio

Regolazione automatica dell'orario:

Sintonizzare una stazione RDS per 3 o 4 minuti.

Se la stazione trasmette un segnale orario, l'orologio interno viene regolato automaticamente sull'orario locale corretto.

NOTA

L'orario non può essere aggiornato quando la stazione RDS sintonizzata non sta trasmettendo un segnale orario. In tal caso, provare a sintonizzare un'altra stazione RDS.

DSI (indicatore di sistema disabilitato)

Un indicatore rosso lampeggia sull'apparecchio dopo che il frontalino è stato rimosso, fungendo così da deterrente per potenziali ladri.

Visualizzazione ed impostazione:

"DSI ON" : E' acceso l'indicatore del sistema disabilitato.
(Impostazione di base)

"DSI OFF" : E' spento l'indicatore del sistema disabilitato.

Icona/Analizzatore Spectrum Select

Questa funzione permette di commutare il display dell'analizzatore spectrum.

Visualizzazione ed impostazione:

- 1 Selezionate il display "Icon/Speana Select" nel modo selezionato nel sistema del menù.
- 2 Premendo i tasti commutatori ◀◀ o ▶▶ appare l'icona analizzatore spectrum.

Selezione frontale

Potete cambiare la fonte utilizzata sul display.

Visualizzazione ed impostazione:

- 1 Selezionate il display "Font Select" nel modo selezionato nel sistema del menù.
- 2 Premendo i tasti commutatori ◀◀ o ▶▶ la fonte del display è accesa.

Funzione di attenuatore di luminosità

Si può ridurre la luminosità del display.

NOTA

La funzione di Dimmer non è disponibile se non si collega il cavo apposito.

Visualizzazione ed impostazione:

"Dimmer ON" : L'impostazione del dimmer è attivata.
(Impostazione di base)

"Dimmer OFF" : L'impostazione del dimmer è disattivata.

System Q

Quando il sistema è impostato su, i fattori del System Q (frequenza dei bassi centrali, fattore di qualità dei bassi, estensione dei bassi, frequenza centrale, qualità media del fattore, e frequenza centrale degli alti) appaiono durante il modo di controllo audio.

Visualizzazione ed impostazione:

"System Q ON" : I fattori System Q appaiono e possono essere regolati. (Impostazione di base)

"System Q OFF" : I fattori System Q non appaiono.

Impostazioni del menù

Commutazione dell'uscita preamplificata

Commuta l'uscita preamplificata tra "canali posteriori" e "non-fading". Se si cambia a non-fading, si può regolare il volume separatamente.

Visualizzazione ed impostazione:

"SWPRE Rear" : Uscita preamplificata posteriore (Impostazione di base)

"SWPRE N-Fad" : Uscita preamplificata non-fading

NOTA

Non è possibile usare il filtro passa-alto con l'uscita preamplificata "Non-fading".

Controllo di silenziamento dell'amplificatore incorporato <Nel modo stand-by>

Le leve attivano o disattivano il controllo di silenziamento dell'amplificatore incorporato.

Spegnendo questo controllo la qualità della preuscita si intensifica.

Visualizzazione ed impostazione:

"Builtin AMP Mute ON" : Amplificatore incorporato Il muto è su ON.

"Builtin AMP Mute OFF" : Amplificatore incorporato Il muto è su OFF. (Impostazione di base)

Cambiando l'uscita del sistema di zona duale

Potete selezionare l'uscita dell'altoparlante ,sia frontale che posteriore, per la fonte TV(AUX) .

Visualizzazione ed impostazione:

"Zone 2 Rear" : Uscita dall'altoparlante posteriore (Impostazione di base)

"Zone 2 Front" : Uscita dall'altoparlante frontale

NOTA

Non disponibile mentre il sistema a doppia zona(zona duale è attivato.

Controllo dell'amplificatore esterno

Regolate il livello di enfattizzazione dei bassi dell'amplificatore esterno usando l'unità principale.

Visualizzazione ed impostazione:

"AMP Bass Flat" : Il livello di aumento dei bassi è piatto. (Impostazione di base)

"AMP Bass +6" : E' basso il livello di aumento dei bassi (+6 dB).

"AMP Bass +12" : E' alto il livello di aumento dei bassi (+12 dB).

NOTA

A partire dal mese di Dicembre 2000, gli amplificatori di potenza che potranno essere controllati tramite l'unità principale sono i seguenti:
KAC-X501F/PS501F/X401M/PS401M/X301T/PS301T/X201T/PS201T

Funzione di notiziari con impostazione della pausa tra i "notiziari PTY"

È possibile far sì che i notiziari interrompano la fonte di ascolto attuale, comprese altre stazioni radio. Quando la funzione di notiziari è attivata, l'impostazione della pausa tra i "notiziari PTY" consente di fissare l'intervallo durante il quale ulteriori interruzioni per i notiziari non possano aver luogo. È possibile regolare il periodo di interruzione per i notiziari PTY da 10 a 90 minuti per ciascun tragitto.

Visualizzazione ed impostazione:

"News OFF" (Impostazione di base), "News 00min" – "News 90min" (min= minuti)

: Quando si seleziona l'intervallo di pausa tra i "notiziari PTY", la funzione di notiziari si attiva e l'indicatore NEWS si illumina.

Quando si riceve il bollettino delle notizie, "NEWS" verrà visualizzato e la ricezione comincerà al volume preselezionato.

NOTA

- Se si sceglie l'impostazione "20min", ulteriori notiziari non saranno ricevuti per 20 minuti dopo che il primo notiziario è stato ricevuto.
- Questa funzione è disponibile soltanto se la stazione desiderata invia uno specifico codice PTY per il notiziario o se essa appartiene ad una rete <Enhanced Other Network> che invia codici PTY per i notiziari.

- Se si attiva la funzione di notiziari nella banda MW/LW, la banda cambia automaticamente nella banda FM. Tuttavia, l'apparecchio non ritorna alla banda MW/LW quando si disattiva la funzione.

Funzione di ricerca locale <Nel modo del sintonizzatore>

Con la funzione di ricerca locale attivata, la sintonia con ricerca automatica salta le stazioni con un segnale troppo debole o disturbato.

Visualizzazione ed impostazione:

"Local.S ON" : E' attivata la funzione di sintonizzazione locale automatica.

"Local.S OFF" : E' disattivata la funzione di sintonizzazione locale automatica. (Impostazione di base)

Selezione del modo di sintonia <Nel modo del sintonizzatore>

È possibile scegliere tra tre modi di sintonia: sintonia automatica, sintonia delle stazioni preselezionate e sintonia manuale.

Visualizzazione ed impostazione:

"Seek Mode Auto1" : Modo di sintonizzazione automatica (Impostazione di base)

"Seek Mode Auto2" : Modo di sintonizzazione automatica delle stazioni preselezionate

"Seek Mode Manual" : Modo di sintonizzazione manuale

Immissione automatica in memoria <Nel modo del sintonizzatore>

Potete memorizzare automaticamente tutte le frequenze che è possibile ricevere nella banda attualmente selezionata e richiamarle in seguito premendo un tasto. Questa funzione è particolarmente utile quando state viaggiando e non conoscete le stazioni disponibili in quell'area.

Con questa funzione si possono memorizzare fino a 6 frequenze.

Visualizzazione ed impostazione:

- 1 Selezionate il display "Auto-Memory" nel modo selezionato nel sistema del menù.
- 2 Tenere premuto il tasto ◀◀ o il tasto ▶▶ per due secondi o più per iniziare la funzione di memorizzazione automatica. Quando tutte le stazioni di una determinata banda sono state memorizzate nella memoria per la preselezione, l'immissione automatica in memoria si interrompe. Il sintonizzatore quindi sintonizza l'ultima stazione ricevuta.

NOTA

- Quando la funzione AF è attivata mentre è in corso l'immissione automatica in memoria, vengono memorizzate solo stazioni RDS (cioè le stazioni con capacità RDS). Le stazioni RDS che sono già state preselezionate per FM1 non possono essere preselezionate anche per FM2 o FM3.
- Se la funzione di ricerca locale è attivata quando si effettua l'immissione automatica in memoria, non vengono memorizzate le stazioni con una ricezione scadente.
- Se è attivata la funzione delle informazioni sul traffico, verranno memorizzate solo le frequenze delle stazioni locali che trasmettono informazioni sul traffico.

Disattivazione dell'immissione automatica in memoria mentre è in corso:

Premere il tasto ◀◀ / ▶▶ mentre l'immissione automatica in memoria è in corso per interromperne il processo.

Richiamo di una stazione preselezionata:

Premere il tasto di preselezione (#1-6) della stazione desiderata. Viene visualizzato il numero della stazione richiamata.

Impostazioni del menù

Funzione AF (frequenze alternative)

Quando la ricezione è scadente, l'apparecchio passa automaticamente ad un'altra frequenza che trasmette lo stesso programma nella stessa rete RDS e che offre una ricezione migliore.

Quando la funzione AF è attivata, l'indicatore RDS si illumina.

Visualizzazione ed impostazione:

"AF ON" : E' attivata la funzione AF. (Impostazione di base)

"AF OFF" : E' disattivata la funzione AF.

NOTA

Quando nessun'altra stazione con una ricezione più forte è disponibile per lo stesso programma nella rete RDS, è possibile udire frammentariamente il programma ricevuto. In tal caso, disattivare la funzione AF.

Circoscrizione della "Regione RDS" (Funzione di Limitazione Regionale)

E' possibile scegliere se circoscrivere ad una specifica regione la ricerca delle frequenze alternative RDS. Quando la funzione di Limitazione Regionale è attivata, la ricerca delle frequenze alternative avviene solo all'interno della regione.

Visualizzazione ed impostazione:

"Regional ON" : E' attivata la funzione Limitazione Regionale. (Impostazione di base)

"Regional OFF" : E' disattivata la funzione Limitazione Regionale.

NOTA

A volte, stazioni che appartengono ad uno stesso network irradiano programmi differenti dal principale, oppure utilizzano nomi diversi per la stazione.

Funzione di ricerca automatica di stazioni TP

Se la funzione TI è attivata e le condizioni della ricezione peggiorano mentre si sta ascoltando un bollettino sul traffico,

verrà ricercata automaticamente un'altra stazione che prevede la trasmissione di questi bollettini e che offre una migliore qualità di ricezione.

Alla prima accensione dell'apparecchio, questa funzione è attivata.

Visualizzazione ed impostazione:

"ATPS ON" : E' attivata la funzione di ricerca TP automatica.

Se è disturbata la ricezione della stazione che trasmette delle informazioni sul traffico, questa funzione effettuerà automaticamente la sintonizzazione di un'altra stazione TP. (Impostazione di base)

"ATPS OFF" : E' disattivata la funzione di ricerca TP automatica.

Ricezione mono

<Alla ricezione FM nel modo del sintonizzatore>

Se la qualità di ricezione stereo peggiora, questa funzione riduce il rumore di fondo e migliora le condizioni generali dell'ascolto.

Visualizzazione ed impostazione:

"MONO ON" : E' attivata la ricezione monofonica.

"MONO OFF" : E' disattivata la ricezione monofonica. (Impostazione di base)

Leggendo il MP3 etichetta ID3 <Nel modo MP3 >

L'informazione dell'etichetta ID3 nel file MP3 file è configurata nell'uso.

Visualizzazione ed impostazione:

"ID Read ON" : L'etichetta ID3 è rossa. (Impostazione di base)

"ID Read OFF" : L'etichetta ID3 non è rossa.

NOTA

- Se deviate questa impostazione durante la riproduzione del MP3, il brano viene riprodotto dall'inizio.
- Se girate l'etichetta ID3 rossa su ON, l'inizio della riproduzione è rallentato dal processo di lettura di ogni etichetta per per il tono.

Scorrimento del testo

<Nel modo di controllo del disco esterno>

Questa funzione permette al testo CD, al titolo MD, al nome della cartella/file e alla targhetta ID3 (Titolo della canzone, Artista, Album) di essere scrollato e all'intero testo di apparire. E' possibile effettuare la commutazione tra lo scorrimento manuale e quello automatico.

Visualizzazione ed impostazione:

"Scroll Auto" : Scorrimento automatico

"Scroll Manual" : Scorrimento manuale (Impostazione di base)

Timer di spegnimento automatico

Quando si è in modalità Stand-by, impostate l'intervallo di tempo del timer di spegnimento automatico (OFF). L'alimentazione dell'unità si spegne automaticamente quando si arriva al momento predefinito.

Visualizzazione ed impostazione:

"OFF ----" : La funzione di timer di spegnimento automatico è cancellata.

"OFF 20min" : L'alimentazione dell'unità si spegne dopo 20 minuti. (Impostazione di base)

"OFF 40min" : L'alimentazione dell'unità si spegne dopo 40 minuti.

"OFF 60min" : L'alimentazione dell'unità si spegne dopo 60 minuti.

NOTA

La funzione di spegnimento del timer è avvitata solamente dopo l'impostazione del codice segreto (pagina 39).

Controllo AUX incorporato

Il "Controllo AUX incorporato" determina se includere il fattore TV(AUX) nelle voci di attraversamento del ciclo nei "Commutazione dei modi di funzionamento" (pagina 11) funzione.

Visualizzazione ed impostazione:

"Builtin AUX ON" : Il fattore TV(AUX) appare.
(Impostazione di base)

"Builtin AUX OFF" : Il fattore TV(AUX) non appare.

NOTA

Non disponibile mentre il sistema a doppia zona (zona duale) è attivato.

Funzionamento di base del telecomando

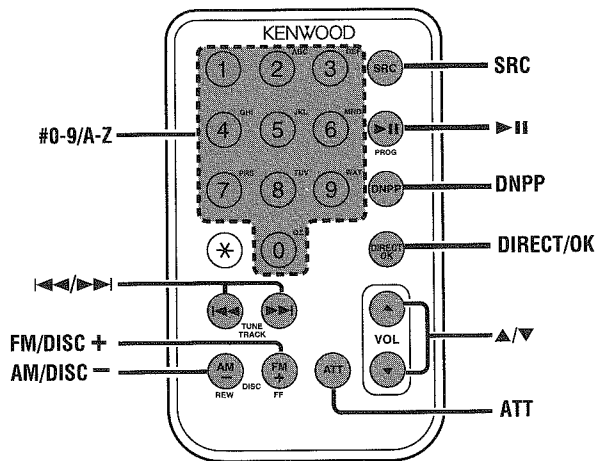

⚠AVVERTENZA

Per evitare incidenti, non usare il telecomando mentre si gira il volante.

Installazione e sostituzione della batteria al litio.

Usare una pila al litio (CR2025).

Togliere il rivestimento seguendo le istruzioni come illustrato.

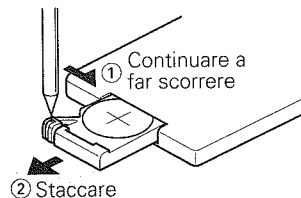

Installate le batterie con le polarità + e - allineate correttamente, seguendo l'illustrazione all'interno del telecomando.

⚠AVVERTENZA

Tenere al di fuori della portata dei bambini le pile al litio inutilizzate. Consultare immediatamente un medico in caso di ingestione accidentale della pila.

Operazioni di base

- **Tasti di regolazione del volume (VOL)**
Premere il tasto ▲ per alzare il volume.
Premere il tasto ▼ per abbassare il volume.
- **Tasto di selezione della sorgente di ascolto (SRC)**
Ogni volta che si preme il tasto SRC, il modo di ascolto cambia nel ciclo seguente:

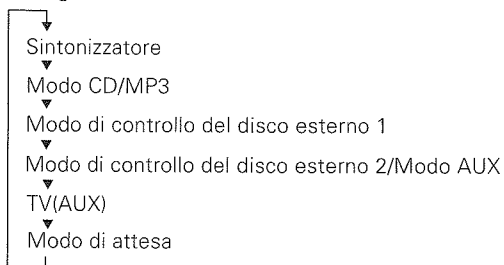

NOTA

- Qualsiasi modo che non può essere usato viene saltato.
- Il modo di controllo del disco esterno cambia secondo l'unità collegata.
- Non potete utilizzare le funzioni di entrata AUX dell'adattatore di cambio opzionale KCA-S210A se questa unità è collegata all' KCA-S210A.
- Se avete selezionato il modo di attesa, verrà attivata la funzione del timer che spegne la corrente automaticamente.
Per ulteriori informazioni su come impostare l'ora del timer e su come cancellare la funzione del timer, fate riferimento alla sezione sulla funzione del timer di spegnimento della sezione Impostazioni del menù (pagina 45).
La funzione di spegnimento del timer è avvitata solamente dopo l'impostazione del codice segreto (pagina 39).
- **Tasto di attenuazione (ATT)**
Abbassa il volume rapidamente. Per riportare il volume al suo livello originale, premere di nuovo il tasto. Se aumentate o diminuite il volume, sarà disattivata la funzione dell'attenuatore.

Caratteristiche del sintonizzatore

- **Tasti di sintonia ◀◀/▶▶**
Premere il tasto ◀◀ per eseguire la ricerca decrescente (usando il modo di sintonia delle stazioni preselezionate).
Premere il tasto ▶▶ per eseguire la ricerca crescente (usando il modo di sintonia delle stazioni preselezionate).
- **Tasto di banda AM/FM (AM/FM)**
Premere il tasto AM per selezionare le bande MW e LW.
Premere il tasto FM per selezionare la banda FM1, FM2 o FM3.
- **Tasto DIRECT/OK**
Durante la ricerca di preselezione della stazione con il modo di servizio di programma nominato, selezionate la stazione.
Entra e cancella il modo di sintonizzazione ad Accesso Diretto.
- **Tasto DNPP**
Introduce e cancella la ricerca della stazione preselezionata con il modo di servizio di programma nominato.
- **Tasto ▶||**
Per attivare e disattivare il modo di selezione del tipo del programma (PTY).
- **Tasti di inserimento numeri /lettere**
Premete i tasti # 1-6 per richiamare le stazioni preselezionate.
Usatelo per immettervi nella frequenza della stazione desiderata durante il modo di sintonizzazione ad Accesso Diretto.

Funzionamento di base del telecomando





Caratteristiche di controllo del CD/MP3 e del disco esterno

- **Tasti <<</>>>**
Premere il tasto <<< per effettuare la ricerca dei brani e dei file all'indietro.
Premere il tasto >>> per effettuare la ricerca dei brani e dei file in avanti.
Utilizzati per muovere il cursore mentre si inserisce il nome del disco.
- **Tasti di selezione disco (DISC)**
(per multiletteri e media contenenti file MP3)
Premere il tasto DISC- per effettuare la ricerca dei dischi e dei folder all'indietro.
Premere il tasto DISC+ per effettuare la ricerca dei dischi e dei folder in avanti.
Seleziona i numeri ed i simboli mentre si inserisce il nome del disco.
- **Tasto di riproduzione/pausa (▶||)**
Se premuto durante la riproduzione di un disco, interrompe temporaneamente la riproduzione (pausa).
Premere di nuovo lo stesso tasto per riprendere la riproduzione.
Seleziona il tipo di caratteri all'inserimento del nome del disco.
- **Tasto OK**
Durante l'immissione del nome del disco, memorizza i dati già immessi e conclude il modo di immissione.
Seleziona il disco durante il modo di lettura del nome dei dischi preselezionati.
- **Tasto DNPP (per i multiletteri)**
Immette e cancella il modo di lettura del nome dei dischi preselezionati.
- **Tasti di inserimento numeri / lettere**
Usato per specificare il numero del brano (disco) usato nelle ricerche dirette dei brani (disco).
Usate questi tasti durante la preselezione del nome del disco.

Accessorio

Vista esterna

..... Numero di articoli

①	1
②	2
③	1
④	1

▲ATTENZIONE

L'uso di accessori all'infuori di quelli forniti potrebbe causare danni all'apparecchio. Accertarsi di usare soltanto gli accessori in dotazione all'apparecchio, come indicato qui sopra.

Procedimento per l'installazione

1. Per evitare incidenti causati da corto circuiti, estrarre la chiavetta dall'interruttore dell'accensione e scollegare il cavo negativo \ominus della batteria dall'autovettura.
2. Eseguire correttamente i collegamenti dei cavi di ingresso e di uscita per ciascun apparecchio.
3. Collegare il cavo nel fascio dei fili.
4. Prendere il connettore B nel fascio dei fili e collegarlo al connettore dei diffusori nel veicolo.
5. Prendere il connettore A nel fascio dei fili e collegarlo al connettore di alimentazione esterna nel veicolo.
6. Collegare il connettore del cavo multipolare all'apparecchio.
7. Installare l'apparecchio nell'automobile.
8. Ricollegare il cavo negativo \ominus della batteria.
9. Premere il pulsante di ripristino (reset).

▲ATTENZIONE

- Se la vostra auto non è predisposta per questo sistema speciale di connessione, rivolgetevi al vostro rivenditore KENWOOD.
- Usare gli adattatori di conversione antenna (ISO-JASO) soltanto quando il cavo dell'antenna ha una spina ISO.
- Accertarsi che i collegamenti di tutti i cavi siano stati effettuati saldamente mediante l'inserimento delle prese fino al punto in cui esse si bloccano completamente.
- Se l'interruttore dell'accensione del proprio veicolo non è dotato di posizione ACC, o se il cavo dell'accensione è collegato ad una fonte di alimentazione con tensione costante come il cavo della batteria, l'alimentazione dell'apparecchio non sarà in connessione con l'interruttore dell'accensione (cioè l'apparecchio non si accenderà e non si spegnerà in sincronizzazione con l'accensione e lo spegnimento del motore). Se si desidera mettere in connessione l'alimentazione dell'apparecchio con l'interruttore dell'accensione del veicolo, collegare il cavo dell'accensione ad una fonte di alimentazione che possa essere attivata e disattivata con la chiavetta di accensione.
- Se il fusibile salta, accertarsi innanzitutto che i cavi non abbiano causato un cortocircuito, quindi sostituire il fusibile con un altro dello stesso valore.
- Evitare che cavi o terminali non collegati vengano a contatto con parti metalliche dell'automobile o con qualsiasi altro oggetto conduttore di elettricità. Per evitare cortocircuiti, inoltre, non rimuovere i cappucci di protezione applicati sulle estremità dei cavi o dei terminali non collegati.
- Collegare i cavi dei diffusori correttamente ai terminali ai quali corrispondono. L'apparecchio può subire danni o può non funzionare affatto se si combinano i cavi \ominus e/o li si collega a massa ad una parte metallica dell'automobile.
- Dopo aver installato l'apparecchio, controllare che le luci dei freni, gli indicatori, il tergicristallo, ecc. dell'automobile funzionino correttamente.
- Isolare i cavi non collegati con del nastro isolante in vinile o un altro materiale simile.
- Alcuni multilettori CD / MD hanno bisogno di cavi di conversione per il collegamento. Fare riferimento alla sezione "Precauzioni di sicurezza" per i dettagli.
- Se il pannello dei comandi ha un coperchio, assicurarsi di installare l'apparecchio in modo tale che il frontalino non sbatta contro il coperchio quando si apre e si chiude.
- Installare l'unità in modo tale che l'angolo di montaggio sia di 30° o meno.

Collegamento dei cavi ai terminali

Guida alle funzioni dei connettori		
Numeri dei terminali per i connettori ISO	Colore del cavo	Funzioni
Connettore di alimentazione esterna		
A-4	Giallo	Batteria
A-5	Blu/bianco	Controllo alimentazione
A-6	Arancione/bianco	Dimmer
A-7	Rosso	Accensione (ACC)
A-8	Nero	Collegamento a terra (massa)
Connettore diffusore		
B-1	Porpora	Posteriore destro (+)
B-2	Porpora/nero	Posteriore destro (-)
B-3	Grigio	Anteriore destro (+)
B-4	Grigio/nero	Anteriore destro (-)
B-5	Bianco	Anteriore sinistro (+)
B-6	Bianco/nero	Anteriore sinistro (-)
B-7	Verde	Posteriore sinistro (+)
B-8	Verde/nero	Posteriore sinistro (-)

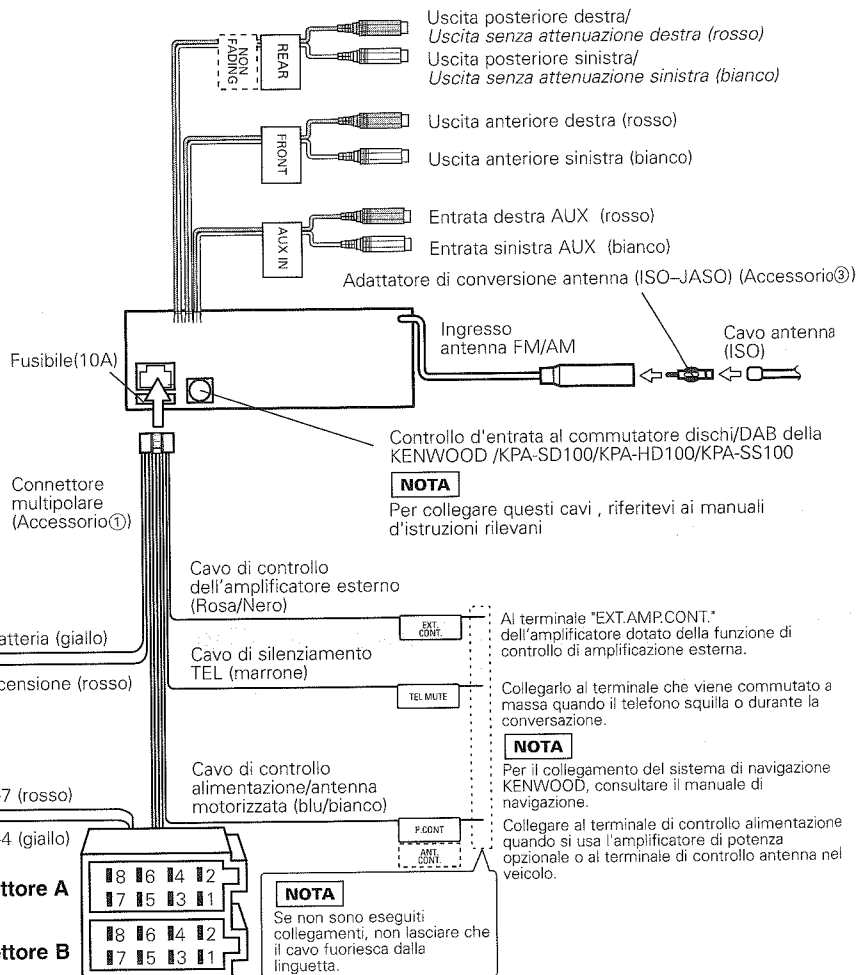

⚠AVVERTENZA Collegamento del connettore ISO (vedere pagina 50)

La disposizione dei terminali per i connettori ISO dipende dal tipo di veicolo di cui si è in possesso. Accertarsi di eseguire i collegamenti corretti per evitare danni all'apparecchio. Il collegamento default per il fascio dei fili è descritto in **1** qui sotto. Se i terminali del connettore ISO sono impostati come descritto in **2** o in **3**, eseguire il collegamento come illustrato.

1 (Impostazione di base) Il terminale A-7 (rosso) del connettore ISO del veicolo è in connessione con l'accensione, e il terminale A-4 (giallo) è collegato alla fonte di alimentazione costante.

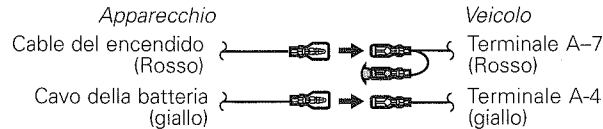

2 Il terminale A-7 (rosso) del connettore ISO del veicolo è collegato alla fonte di alimentazione costante, e il terminale A-4 (giallo) è in connessione con la chiave di accensione del veicolo.

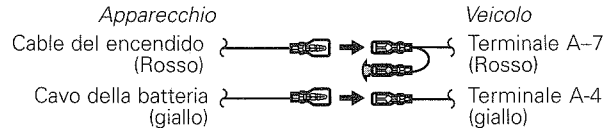

3 Il terminale A-7 (rosso) del connettore ISO del veicolo non è collegato a nulla, mentre il terminale A-4 (giallo) è collegato alla fonte di alimentazione costante (o entrambi i terminali A-7 (rosso) e A-4 (giallo) sono collegati alla fonte di alimentazione costante).

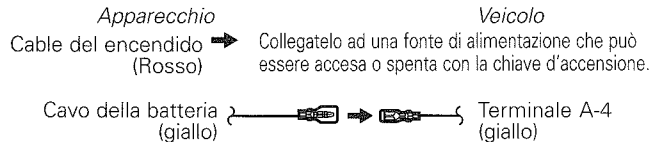

■ Installazione

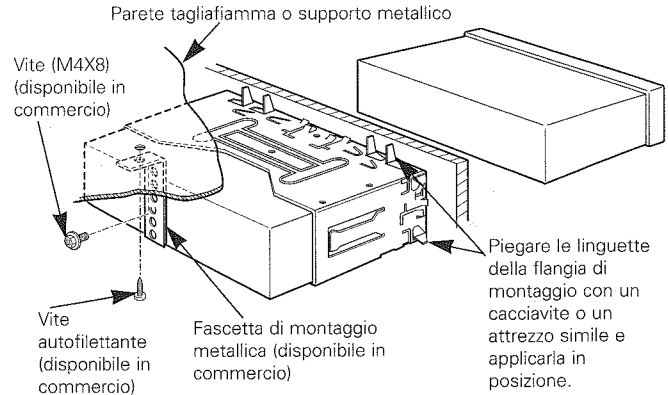

NOTA

Accertarsi che l'apparecchio sia installato saldamente in posizione. Se l'apparecchio è instabile, possono verificarsi problemi di funzionamento (per esempio, possono verificarsi interruzioni di suono).

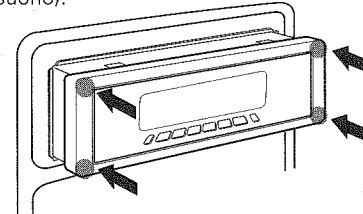

⚠ATTENZIONE

Per montare l'unità, assicuratevi che la parte frontale del pannello di controllo sia rivolta verso di voi e incastratela nella manica di montaggio premendo i quattro lati della cornice di gomma allo stesso tempo. Non applicare una forte pressione alle altre sezioni della cornice, altrimenti si potrebbero avere problemi, come ad esempio la difficoltà di aprire e chiudere il pannello.

Installazione

■ Rimozione della cornice di gomma dura

- 1 Agganciare le sporgenze sull'attrezzo di rimozione e sbloccare i due fermi sul lato inferiore. Abbassare il telaio e tirarlo in avanti come mostrato nell'illustrazione.

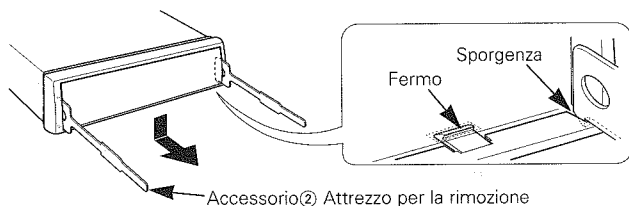

- 2 Quando si sono sbloccati i due fermi inferiori, sbloccare i due fermi superiori nello stesso modo.

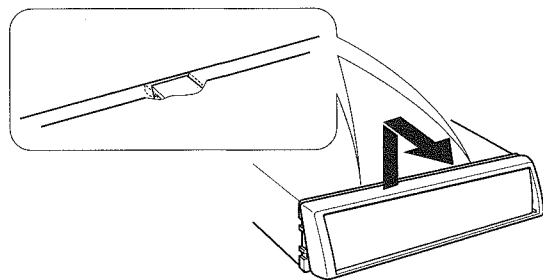

NOTA

È possibile rimuovere la cornice anche partendo dal lato superiore.

■ Rimozione dell'apparecchio

- 1 Fare riferimento alla sezione "Rimozione della cornice di gomma dura" e quindi rimuovere la cornice di gomma dura.
- 2 Rimuovere la vite (M4 x 8mm) sul pannello posteriore.
- 3 Inserire fino in fondo su ciascun lato i due attrezzi per la rimozione, come mostrato nell'illustrazione.

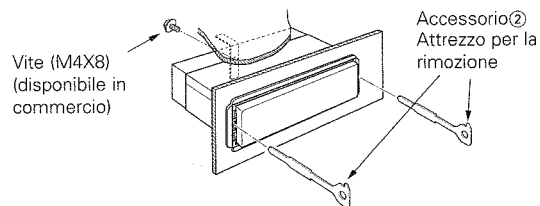

- 4 Abbassare l'attrezzo di rimozione verso il fondo e tirare parzialmente in fuori l'apparecchio premendo verso l'interno.

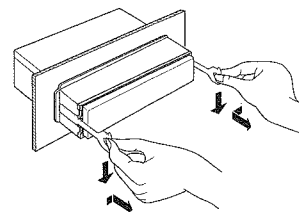

⚠ATTENZIONE

Fare attenzione a non ferirsi con l'attrezzo di rimozione.

- 5 Estrarre completamente l'apparecchio tirandolo con le mani, facendo attenzione a non farlo cadere.

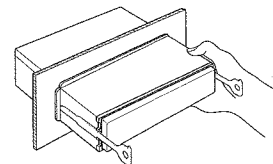

■ Fissaggio del pannello frontale sull'unità

Si vous désirez fixer la plaque avant à l'unité principale de façon à ce qu'elle ne tombe pas, placer la vis fournie (M2 x 3 mm) dans le trou indiqué ci-dessous.

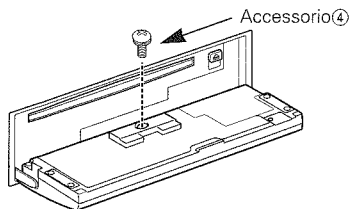

▲ATTENZIONE

Ne jamais introduire la vis fournie (M2 x 3 mm) dans aucun autre trou que celui spécifié. Si vous la vissez dans un autre trou, il pourrait y avoir un contact qui risquerait d'endommager les pièces mécaniques à l'intérieur de l'unité.

Guida alla soluzione di problemi

Ciò che può sembrare un problema di funzionamento dell'apparecchio può essere in realtà soltanto il risultato di operazioni o collegamenti errati. Prima di rivolgersi ad un centro di assistenza, è consigliabile eseguire i controlli indicati nella tabella sottostante.

PROBLEMA	CAUSA POSSIBILE	SOLUZIONE
L'apparecchio non si accende.	Il fusibile è saltato.	Dopo aver controllato che non esistano cortocircuiti tra i cavi, sostituire il fusibile con un altro dello stesso valore.
	Posizione ACC mancante sulla chiave di accensione del veicolo.	Collegare lo stesso cavo all'interruttore dell'accensione come il cavo della batteria.
Se avete selezionato il modo di attesa, la corrente si spegne automaticamente.	E' stata attivata la funzione del timer di spegnimento.	Se non desiderate lo spegnimento automatico della corrente, cancellate la funzione del timer di spegnimento.
Quando si premono i tasti, non accade nulla.	I microprocessori nell'apparecchio non funzionano normalmente.	Premere il pulsante di ripristino (reset) sull'apparecchio (vedere pagina 4).
	L'antenna dell'automobile non è estesa.	Estrarre completamente l'antenna.
La ricezione radio è scadente.	Il cavo di controllo dell'antenna non è collegato.	Collegare correttamente il cavo, facendo riferimento alla sezione "Collegamento dei cavi ai terminali".
	L'antenna dell'automobile non è estesa.	Estrarre completamente l'antenna.
Le memorie vengono perse quando si spegne il motore dell'automobile.	Il cavo della batteria non è stato collegato al terminale appropriato.	Collegare correttamente il cavo, facendo riferimento alla sezione "Collegamento dei cavi ai terminali".
	L'interruttore dell'accensione e il cavo della batteria non sono collegati correttamente.	Collegare correttamente il cavo, facendo riferimento alla sezione "Collegamento dei cavi ai terminali".
La funzione di muting telefonico non si attiva.	Il cavo di muting telefonico non è collegato correttamente.	Collegare correttamente il cavo, facendo riferimento alla sezione "Collegamento dei cavi ai terminali".
La funzione di muting telefonico si attiva anche se il suo cavo apposito non è collegato.	Il cavo di muting telefonico è a contatto con una parte metallica dell'automobile.	Eliminare il cortocircuito del cavo di muting telefonico con la parte metallica dell'automobile.
Cambio facile della qualità del suono.	La funzione del System Q(sistema Q) è impostata nel modo Scan.	Fate riferimento alla pagina "System Q" e cambiatela per un modo diverso dal modo Scan. (vedere pagina 16)
L'impostazione di controllo audio non può essere effettuata.	La funzione del System Q(sistema Q) è impostata nel modo Scan.	Fate riferimento alla pagina "System Q" e cambiatela per un modo diverso dal modo Scan.(vedere pagina 16)
TV (AUX) non può essere selezionato.	"AUX Controllo incorporato" viene spento.	Fate riferimnto al "AUX Controllo incorporato" nelle impostazioni del menu (pagina 45) e accendete " AUX Controllo incorporato" .

PROBLEMA	CAUSA POSSIBILE	SOLUZIONE
Nessun suono è udibile, o il volume è basso.	La funzione di attenuatore è attivata.	Disattivare la funzione di attenuatore.
	Il fader e/o il bilanciamento sono regolati completamente in un senso.	Regolare di nuovo il fader e/o il bilanciamento.
	I cavi di ingresso/uscita o i cavi del connettore multipolare sono collegati in maniera errata.	Ricollegare correttamente i cavi di ingresso/uscita o i cavi del connettore multipolare. Fare riferimento alla sezione "Collegamento dei cavi ai terminali".
	"Controllo di silenziamento dell'amplificatore incorporato" è spento.	Fare riferimento al "Controllo di silenziamento dell'amplificatore incorporato" nelle impostazioni del menu (pagina 42) e spegnete "Controllo di silenziamento dell'amplificatore incorporato".
La qualità sonora è scadente o distorta.	Un cavo per i diffusori può essere stato stretto da una vite dell'automobile.	Controllare il collegamento dei cavi per i diffusori.
	I cavi non sono collegati correttamente.	Ricollegare i cavi per i diffusori in modo che ciascun terminale di uscita sia collegato ad un diffusore diverso.
Il compact disc viene espulso subito dopo essere stato inserito.	Il compact disc è stato inserito capovolto.	Inserire il compact disc in modo che la facciata dell'etichetta sia rivolta verso l'alto.
	Il compact disc è sporco.	Pulire il compact disc, facendo riferimento alla sezione "Pulizia dei compact disc" (vedere pagina 6).
Si verificano salti di suono durante la lettura del compact disc.	Il compact disc è graffiato o sporco.	Pulire il compact disc, facendo riferimento alla sezione "Pulizia dei compact disc" (vedere pagina 6).
Il brano specificato non viene riprodotto.	È stata selezionata la riproduzione in ordine casuale.	Disattivare la funzione di riproduzione in ordine casuale.
Non è possibile rimuovere il disco.	La causa dipende dal fatto che sono passati più di 10 minuti da quando l'interruttore ACC del veicolo è stato spento.	Il disco può essere rimosso solamente entro 10 minuti dallo spegnimento del tasto ACC. Se sono passati 10 minuti, riattivate il tasto ACC ancora una volta e premete il tasto Eject.

I seguenti messaggi vengono visualizzati quando si verifica qualche problema nel sistema. Adottare i rimedi indicati.

- Eject** Il caricatore dei dischi non è stato inserito nel multiletto. Il caricatore dei dischi non è inserito completamente.
⇒ Inserire correttamente il caricatore.
Non c'è nessun CD nel lettore.
⇒ Inserire il CD.
- No Disc** Nessun disco è stato inserito nel caricatore.
⇒ Inserire almeno un disco nel caricatore.
- TOC Error** Nessun disco è stato inserito nel caricatore.
⇒ Inserire almeno un disco nel caricatore.
Il compact disc è sporco. Il compact disc è stato inserito capovolto. Il compact disc è graffiato.
⇒ Pulire il compact disc e inserirlo correttamente.
- Blank Disc** Sul minidisc non è stato registrato nulla.
- No Tr Disc** Nessun brano è registrato sul minidisc, anche se esso ha un titolo.
- NO PANEL** Il frontalino dell'unità servo connessa a questa unità è stato rimosso.
⇒ Rimetterlo al suo posto.
- E-77** L'apparecchio funziona male per qualche motivo.
⇒ Premere il pulsante di ripristino (reset) sull'apparecchio. Se il codice "E-77" non scompare, rivolgersi al più vicino centro di assistenza.
- Mecha Error** C'è qualcosa che non va con la cassetta di caricamento del disco. Oppure c'è un malfunzionamento dell'unità.
⇒ Controllare la cassetta di caricamento del disco e poi premere il tasto di ripristino dell'unità.
Se il codice "Mecha Error" non scompare, rivolgersi al più vicino centro di assistenza.
- Hold Error** Il circuito di protezione nell'apparecchio si attiva quando la temperatura all'interno del multiletto supera i 60°C, interrompendo tutte le operazioni.
⇒ Far raffreddare l'apparecchio aprendo i finestrini o accendendo il condizionatore d'aria. Appena la temperatura scende sotto i 60°C, la riproduzione del disco riprende automaticamente.
- IN** Se l'indicatore lampeggia, il lettore CD non sta funzionando correttamente.
⇒ Espelletto il CD e provate a inserirlo nuovamente.
Se il CD non può venire espulso, premete il tasto EJECT fino alla espulsione del CD.

Caratteristiche tecniche

Le caratteristiche tecniche sono soggette a cambiamenti senza preavviso.

Sezione del sintonizzatore FM

Gamma di frequenza (passi da 50 kHz)	87,5 MHz – 108,0 MHz
Sensibilità utile (S/R = 26dB)	0,7 μ V/75 Ω
Sensibilità silenziamento (S/R = 46dB)	1,6 μ V/75 Ω
Risposta di frequenza (\pm 3,0 dB)	30 Hz – 15 kHz
Rapporto segnale/rumore (MONO)	65 dB
Selettività (DIN) (\pm 400 kHz)	\geq 80 dB
Separazione stereo (1 kHz)	35 dB

Sezione del sintonizzatore MW

Gamma di frequenza (passi da 9 kHz)	531 kHz – 1611 kHz
Sensibilità utile (S/R = 20dB)	25 μ V

Sezione del sintonizzatore LW

Gamma di frequenza	153 kHz – 281 kHz
Sensibilità utile (S/R = 20dB)	45 μ V

Sezione del lettore CD

Diodo laser	GaAlAs ($\lambda=780$ nm)
Filtro digitale (D/A)	Sovraccampionamento ottuplo
Convertitore D/A	Livello 8 $\Delta\Sigma$
Velocità rotazione (CD-DA)	500 – 200 rpm (CLV)
(MP3)	1000 – 400 rpm (CLV)
Oscillazioni e fluttuazioni del suono	Al di sotto dei limiti misurabili
Risposta di frequenza (\pm 1 dB)	10 Hz – 20 kHz
Distorsione armonica complessiva (1 kHz)	0,01 %
Rapporto segnale/rumore (1 kHz)	96 dB
Gamma dinamica	95 dB
Separazione tra i canali	90 dB
MP3 decodifica	MPEG- 1.0 Audio Layer- 3 remissivo

Sezione audio

Potenza di uscita massima	47 W \times 4
Piena potenza su tutta la banda (DIN 45324, +B = 14,4 V)	22 W \times 4
Controlli di tono	
Bassi :	100 Hz \pm 10 dB
Toni medi :	1 kHz \pm 10 dB
Alti :	10 kHz \pm 10 dB
Livello /carico uscita preamplificata (nel modo CD)	1800 mV/10 k Ω
Impedenza uscita preamplificata	\leq 600 Ω

Generale

Tensione di alimentazione (11 – 16 V ammesso)	14,4 V
Consumo di corrente	10 A
Ingombro effettivo di installazione (L x H x P)	182 x 53 x 156 mm
Peso	1,8 kg

KENWOOD