

# KENWOOD

**KRC-479R**

**KRC-379R**

**KRC-35R**

SINTOLETTORE STEREO A CASSETTE

**ISTRUZIONI PER L'USO**

RADIO CASSETTE

**MANUAL DE INSTRUCCIONES**

RADIO CASSETTE

**MANUAL DE INSTRUÇÕES**

KENWOOD CORPORATION

**SI DICHIARA CHE:**

Gli apparecchi Sintolettori a cassette per auto Kenwood, modelli  
KRC-35R, KRC-379R, KRC-479R,

rispondono alle prescrizioni dell'art. 2 comma 1 del D.M. 28 agosto 1995, n. 548

Fatto ad Uithoorn il 6 settembre 2000

Kenwood Electronics Europe B.V. Amsterdamseweg 37 1422 AC Uithoorn  
The Netherlands



CH 0 1

© B64-1822-00 (EW)

**Indice**

<b>Precauzioni di sicurezza .....</b>	<b>3</b>	Cambiamento della visualizzazione per i dischi .....	18
<b>Caratteristiche generali</b>		Scorrimento del testo .....	18
Alimentazione.....	5	Memorizzazione dei nomi dei dischi (DNPS) .....	18
Volume.....	5	Funzione di riproduzione in ordine casuale .....	19
Attenuatore .....	5	Funzione di riproduzione in ordine casuale dell'intero caricatore .....	20
Commutazione dei modi di funzionamento .....	6		
Loudness .....	6	<b>Impostazioni del menù</b>	
System Q .....	6	Sistema a menu .....	21
Impostazione dei controlli audio .....	7	Tono dei tasti .....	21
Preselezione mobile .....	8	Regolazione manuale dell'orologio.....	21
Funzione di muting telefonico.....	8	Regolazione automatica dell'orologio.....	22
Frontalino antifurto.....	8	DSI (indicatore di sistema disabilitato) .....	22
		Illuminazione selezionabile .....	22
<b>Caratteristiche del sintonizzatore</b>		Funzione di notiziari con impostazione della pausa tra i "notiziari PTY" .....	22
Sintonia .....	9	Funzione di ricerca locale .....	23
Memoria per la preselezione delle stazioni.....	10	Selezione del modo di sintonia .....	23
Orologio.....	10	Immissione automatica in memoria .....	23
		Funzione AF (frequenze alternative) .....	24
<b>Caratteristiche RDS</b>		Circoscrizione della "Regione RDS" (Funzione di Limitazione Regionale) .....	24
RDS (Radio Data System) .....	11	Funzione di ricerca automatica di stazioni TP .....	24
Enhanced Other Network .....	11	Ricezione mono .....	24
Allarme .....	11	Text Scroll .....	24
Funzione di bollettini sul traffico .....	11	Preselezione del nome.....	25
Funzione del tipo di programma (PTY).....	12	Timer di spegnimento automatico .....	25
Preselezione del volume per bollettini sul traffico/notiziari.....	13		
		<b>Installazione</b>	
<b>Caratteristiche del riproduttore di cassette</b>		Accessorio.....	26
Riproduzione di nastri.....	14	Procedimento per l'installazione .....	26
Avanzamento rapido e riavvolgimento di nastri.....	14	Collegamento dei cavi ai terminali .....	27
Funzione di salto degli spazi vuoti .....	14	Installazione.....	30
Funzione di passaggio al sintonizzatore .....	14		
Funzione di avvolgimento del nastro .....	14	<b>Guida alla soluzione di problemi .....</b>	<b>32</b>
Funzione di ripetizione del brano .....	15	<b>Caratteristiche tecniche .....</b>	<b>36</b>
Orologio.....	15		
<b>Caratteristiche di controllo del disco esterno</b>			
Modo di riproduzione del disco.....	16		
Riproduzione di dischi con avanzamento e retrocessione.....	16		
Ricerca di brano .....	16		
Ricerca di disco .....	16		
Funzione di ripetizione del brano/disco .....	17		
Funzione di scansione dei brani .....	17		

## Precauzioni di sicurezza

### ⚠AVVERTENZA

**Per evitare lesioni e/o incendi, osservare le seguenti precauzioni:**

- Inserire l'apparecchio fino in fondo finché si blocca saldamente in posizione, altrimenti potrebbe fuoriuscire in caso di scontri o altre scosse.
- Quando si prolungano i cavi dell'accensione, della batteria o di massa, accertarsi di usare cavi apposti per autoveicoli o cavi con un'area di 0,75 mm<sup>2</sup> (AWG18) o un un'area maggiore per evitare il deterioramento dei cavi e danni al rivestimento dei cavi.
- Per evitare cortocircuiti, non inserire mai oggetti di metallo (come monete o strumenti di metallo) all'interno dell'apparecchio.
- Se l'apparecchio comincia ad emettere fumo o odori strani, spegnerlo immediatamente e rivolgersi ad un Centro di Assistenza Autorizzato Kenwood.
- Fare attenzione a non schiacciarsi le dita tra il frontalino e l'apparecchio.
- Fare attenzione a non far cadere l'apparecchio e a non sottoporlo a forti urti. L'apparecchio può rompersi o incrinarsi perché contiene parti in vetro.
- Non toccare il fluido di cristalli liquidi se il display a cristalli liquidi è danneggiato o rotto in seguito ad urti. Il fluido di cristalli liquidi può essere pericoloso per la salute e anche causare la morte. Se il fluido di cristalli liquidi del display viene in contatto con il corpo o gli abiti, lavare immediatamente con sapone.

### ⚠ATTENZIONE

**Per evitare danni all'apparecchio, osservare le seguenti precauzioni:**

- Alimentare l'apparecchio esclusivamente con una tensione nominale di 12 V CC, con polo negativo a massa.
- Non aprire il coperchio superiore o il coperchio inferiore dell'apparecchio.
- Non installare l'apparecchio in un luogo esposto alla luce solare diretta, o al calore o all'umidità eccessivi. Evitare anche luoghi molto polverosi o soggetti a schizzi d'acqua.
- Non collocare il frontalino rimosso o la custodia del frontalino in luoghi esposti alla luce solare diretta, o al calore o all'umidità eccessivi. Evitare anche luoghi molto polverosi o soggetti a schizzi d'acqua.
- Non sottoporre il frontalino a forti urti, perché esso è un componente di precisione.
- Per evitare deterioramenti, non toccare con le dita i contatti elettrici dell'apparecchio o del frontalino.
- Quando si sostituisce un fusibile, usarne solo uno nuovo di valore prescritto. L'uso di un fusibile di valore errato può causare problemi di funzionamento dell'apparecchio.
- Per evitare cortocircuiti quando si sostituisce un fusibile, scollegare innanzitutto il connettore multipolare.
- Non collocare alcun oggetto tra il frontalino e l'apparecchio.
- Durante l'installazione, non usare alcuna vite all'infuori di quelle fornite. L'uso di viti diverse potrebbe causare danni all'apparecchio principale.

### INFORMAZIONI IMPORTANTI Riguardante il multilettole da collegare:

Per collegare a quest'unità un multilettole dotato di un interruttore "O-N", collocate nella posizione "N" l'interruttore "O-N". Per collegare un caricatore CD privo di interruttore "O-N" a quest'unità unit, sono richiesti il cavo di conversione CA-DS100 e/o l'adattatore di commutazione KCA-S210A come opzioni. Se collegate un modello privo di interruttore "O-N", alcune funzioni non saranno disponibili e alcune informazioni non verranno visualizzate, ad esempio DNPS, DNPP, riproduzione casuale dalla cassetta di caricamento e visualizzazione del testo CD. Osservate che non è possibile collegare i multilettole KDC-C100, KDC-C302, C205, C705 e i multilettole non Kenwood.

### ⚠ATTENZIONE

**Si rischia di danneggiare sia l'apparecchio che il multilettole CD se li si collega in maniera errata.**

## Precauzioni di sicurezza

### NOTA

- Se si incontrano difficoltà durante l'installazione, rivolgersi ad un rivenditore o ad un installatore specializzato Kenwood.
- Se l'apparecchio sembra non funzionare correttamente, provare a premere prima il pulsante di ripristino (reset). Se questo non risolve il problema, o se l'apparecchio non è dotato di questo pulsante, rivolgersi ad un Centro di Assistenza Autorizzato o ad un rivenditore Kenwood.

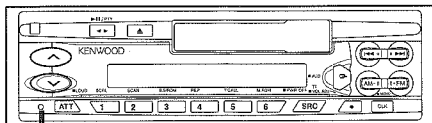

Pulsante di ripristino (reset)

- I caratteri nello schermo LCD possono essere difficili da leggere nelle temperature al di sotto dei 5 °C (41 °F).
- Le illustrazioni contenute in questo manuale che raffigurano il display ed il pannello sono degli esempi usati per spiegare come vengono usati i controlli. Pertanto, l'indicazione sul display dell'illustrazione può essere diversa da quella effettivamente visualizzata sul display dell'apparecchio vero e proprio ed alcune illustrazioni del display possono rappresentare un evento impossibile durante l'operazione in corso.
- Le funzioni che possono essere usate e le informazioni che si possono visualizzare dipendono dai lettori di CD/MD esterni installati.

### Pulizia dei contatti elettrici del frontalino

Se i contatti elettrici sull'apparecchio o sul frontalino sono sporchi, pulirli con un panno morbido asciutto.

### Pulizia dell'apparecchio

Se la mascherina di quest'unità è macchiata, strofinatela con un panno asciutto e morbido, ad esempio un panno al silicone. Se la mascherina è molto sporca, strofinatela con un panno inumidito con un detergente neutro, poi rimuovetelo.

### ATTENZIONE

Se sprizzate il prodotto di pulizia a spray direttamente sull'unità, si possono danneggiare le parti meccaniche. Se strofinare la mascherina con un panno duro o usando un liquido volatile, ad esempio acqueragia o alcool, si può graffiare la superficie o possono venire cancellati i caratteri.



LA DICHIARAZIONE DI CONFORMITÀ "CE" DI QUESTO PRODOTTO È DEPOSITATA PRESSO:

KENWOOD ELECTRONICS EUROPE B.V.  
AMSTERDAMSEWEG 37  
1422 AC UITHOORN  
THE NETHERLANDS

### Pulizia della testina di lettura del nastro

Dopo aver usato il lettore di cassette molte volte per un lungo periodo, le particelle di polvere magnetica lasciate dai nastri e la polvere si accumulano sulla testina di lettura del nastro, causando disturbi e il deterioramento della qualità sonora. Pulire la testina di lettura del nastro con una apposita cassetta di pulizia o un kit di pulizia destinati all'uso in sistemi audio per auto.

### Modo d'impiego dei nastri a cassetta

- Non usare per la riproduzione una cassetta con il nastro allentato. In tali casi, riavvolgere il nastro su una delle bobine usando una matita o un oggetto simile. Se si usano per la riproduzione cassette con il nastro allentato, il nastro può aggrovigliarsi attorno al rullo di trascinamento del nastro e/o ai rullini preminastro, causando problemi.
- Non usare per la riproduzione una cassetta deformata o una con l'etichetta quasi staccata, perché ciò può causare problemi di funzionamento dell'apparecchio.
- Non lasciare le cassette in luoghi esposti al calore, come sul cruscotto dell'automobile o in altri luoghi esposti alla luce solare diretta, o vicino alle bocche di uscita dell'impianto di riscaldamento, perché potrebbero deformarsi.
- Evitare di usare nastri a cassetta molto lunghi, come i nastri da 100 minuti. Tali nastri sono molto sottili e tendono ad aggrovigliarsi facilmente attorno ai rullini preminastro o ad altre parti all'interno dell'apparecchio, causando guasti.
- Estrarre la cassetta dall'apparecchio quando si prevede di non ascoltarla per un certo periodo. Se si lascia la cassetta inserita nell'apparecchio per periodi prolungati, il nastro può aderire alla testina di lettura e causare problemi di funzionamento dell'apparecchio.

## Caratteristiche generali

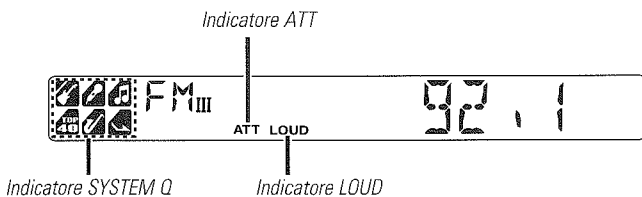
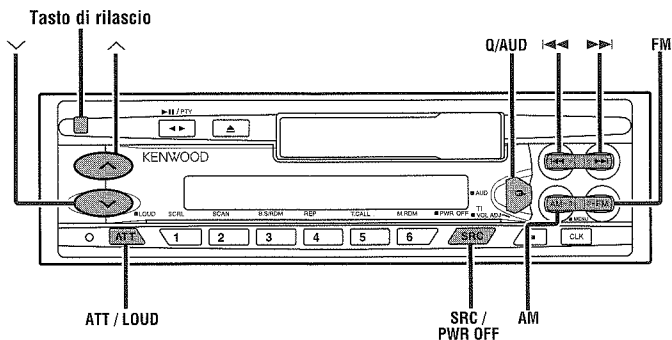

## Alimentazione

### Accensione dell'apparecchio:

Premere il tasto SRC.

### NOTA

Accendere l'apparecchio prima di eseguire la seguente procedura.

### Spegnimento dell'apparecchio:

Tenere premuto il tasto PWR OFF per un secondo o più.

## Volume

### Aumento del volume:

Tenere premuto il tasto  $\wedge$  per alzare il volume.

### Attenuazione del volume:

Tenere premuto il tasto  $\vee$  per abbassare il volume.

## Attenuatore

Questa funzione consente di abbassare il volume rapidamente.

### Attivazione/disattivazione dell'attenuatore:

Premere il tasto ATT per attivare o disattivare l'attenuatore.

Quando l'attenuatore viene attivato, l'indicatore ATT lampeggia. Quando l'attenuatore viene disattivato, il volume ritorna al livello originale.

### NOTA

Se aumentate o diminuite il volume, sarà disattivata la funzione dell'attenuatore.

## Caratteristiche generali

### Commutazione dei modi di funzionamento

#### Commutazione dei modi di funzionamento:

Ogni volta che si preme il tasto SRC, il modo di ascolto cambia nel ciclo seguente:

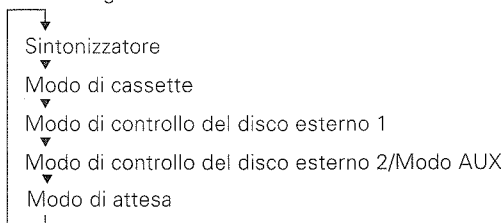

#### Selezione del modo di stand-by (attesa):

Premere il tasto SRC ripetutamente per selezionare "ALL OFF". Quando il display visualizza "ALL OFF", l'apparecchio si trova in stand-by (attesa).

Il modo di stand-by disattiva tutte le funzioni lasciando però l'apparecchio acceso. Usarlo quando si desidera far illuminare il display senza ascoltare nulla.

#### NOTA

- Qualsiasi modo che non può essere usato viene saltato.
- Il modo di controllo del disco esterno cambia secondo l'unità collegata.
- Per abilitare la selezione del modo di controllo del disco esterno 2/Modo AUX dovete collegare l'adattatore KCA-S210A (che vi permette di selezionare sia il modo 2 di controllo del disco esterno che il modo AUX) o il multiletto CD (KDC-CPS87, KDC-CX87, KDC-CPS85, KDC-CX85, KDC-CPS82 o KDC-CX82) o l'adattatore CA-C1AX (che vi permette di selezionare solo il modo AUX). Nel modo AUX, verrà visualizzato il "AUX" sul display. Quando si usa CA-C1AX, il modo AUX sostituirà il modo di controllo del disco esterno.
- Se avete selezionato il modo di attesa, verrà attivata la funzione del timer che spegne la corrente automaticamente. Per ulteriori informazioni su come impostare l'ora del timer e su come cancellare la funzione del timer, fate riferimento alla sezione sulla funzione del timer di spegnimento della sezione Impostazioni

del menù (pagina 25).

### Loudness

Questa funzione amplifica i toni bassi e alti quando il volume viene abbassato.

L'indicatore LOUD si illumina quando la funzione di loudness viene attivata.

#### Attivazione/disattivazione del loudness:

Tenere premuto il tasto LOUD per un secondo o più per attivare o disattivare il loudness.

### System Q

Potete richiamare la corretta impostazione audio preselezionata per alcuni tipi di musica.

#### Commutazione dell'impostazione preselezionata del suono:

Ogniqualevolta si preme il tasto Q, l'impostazione preselezionata del suono commuta come segue:

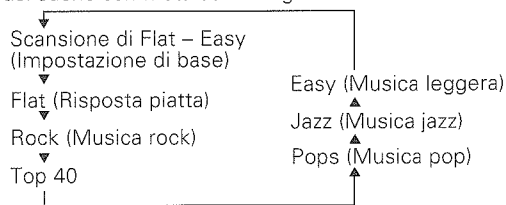

Man mano che procedete, ciascun indicatore si illuminerà.

#### NOTA

La funzione System Q cambia i valori dei seguenti parametri di qualità del suono:

Frequenza centrale dei bassi, livello dei bassi, fattore di qualità dei bassi, estensione dei bassi, frequenza centrale dei toni medi, livello dei toni medi, fattore di qualità dei toni medi, frequenza centrale degli acuti, e livello degli acuti.

Da notare che alcuni di questi parametri non possono essere

controllati dalla funzione di controllo dell'impostazione dell'audio. I loro valori di impostazione variano secondo l'impostazione del modo di controllo audio degli altoparlanti.

## Impostazione dei controlli audio

Per regolare i vari parametri sonori.

**1** Premete il tasto AUD mantenendolo premuto almeno un secondo per entrare nel modo di controllo.

### 2 Selezione del modo

Premere il tasto FM o AM.

A ciascuna pressione del tasto il modo di regolazione cambia come segue:

La pressione del tasto FM fa avanzare la visualizzazione mentre la pressione del tasto AM la fa retrocedere.

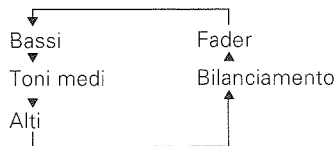

### NOTA Memoria dei toni per la sorgente

Ogni fonte (nastro, CD, MD, FM, AM, e multiletto) è dotata della propria memoria in cui registrare le impostazioni dei bassi, dei toni medi e degli acuti.

Le regolazioni effettuate per una particolare sorgente vengono quindi richiamate automaticamente ogni volta che si usa quella sorgente (per esempio, il modo FM utilizza le regolazioni di tono effettuate per l'FM, la ricezione dei programmi AM utilizza quelle effettuate per l'AM, ecc.).

### 3 Regolazione di ciascun modo

Premere il tasto ◀◀▶▶.

Vedere la tabella per regolare il modo visualizzato.

Modo di regolazione (visualizzazione)	Operazione del tasto di controllo audio	
	Tasto ◀◀	Tasto ▶▶
Bassi ("BAS")	Bassi ridotti.	Bassi aumentati.
Toni medi ("MID")	Toni medi diminuiti.	Toni medi aumentati.
Alti ("TRE")	Alti ridotti.	Alti aumentati.
Bilanciamento ("BAL")	Canale sinistro enfatizzato.	Canale destro enfatizzato.
Fader ("FAD")	Canale posteriore enfatizzato.	Canale anteriore enfatizzato.

**4** Premere il tasto AUD per concludere il modo di controllo.

### NOTA

Se si determinano i parametri nell'impostazione di controllo dell'audio vengono cancellate tutte le regolazioni effettuate nel System Q e sostituite con i valori dell'impostazione di controllo dell'audio.

## Caratteristiche generali

### Preselezione mobile

Questa funzione vi permette di regolare l'impostazione richiamata con il System Q, a seconda del tipo degli altoparlanti.

- 1 Premete ripetutamente il tasto SRC per selezionare il modo di attesa (standby).  
Appare sul display l'indicazione "ALL OFF" quando è stato selezionato il modo di attesa.
- 2 Premete il tasto Q per attivare il modo della scelta del tipo di altoparlanti.
- 3 Premete uno dei tasti ◀◀ o ▶▶ per selezionare il tipo dell'altoparlante. L'impostazione cambia nel seguente modo.  
Off (SPEGNIMENTO) ("SP OFF") / For the OEM speaker (Per l'altoparlante OEM) ("SP OEM") / For 6/6x9 in. speaker (Per un altoparlante da 6/6x9 pollici) ("SP 6/6x9") / For 5/4 in. speaker (Per un altoparlante da 5/4 pollici) ("SP 5/4")
- 4 Premete il tasto Q per uscire dal modo della scelta del tipo di altoparlanti.

#### NOTA

Quando si cambia l'impostazione del tipo di altoparlante, le impostazioni dei bassi, dei toni medi e degli acuti tornano ai livelli originali.

### Funzione di muting telefonico

Interrompe temporaneamente il funzionamento del sistema audio quando c'è una telefonata in arrivo.

#### NOTA

La funzione non può attivarsi se il cavo non è collegato al telefono installato in vettura.

#### Quando il telefono riceve una chiamata:

Quando si riceve una telefonata, viene visualizzato "CALL" e tutte le funzioni dell'apparecchio vengono temporaneamente interrotte.

#### Ripristino del volume di ascolto originale durante una telefonata:

Premere il tasto SRC.

"CALL" scompare dal display, e il volume della sorgente originale viene ripristinato gradualmente.

#### Disattivazione della funzione di muting telefonico dopo una telefonata:

Riattaccare.

"CALL" scompare dal display.

La sorgente originale (cioè quella in funzione prima della telefonata) viene riattivata automaticamente, e il volume viene ripristinato gradualmente.

### Frontalino antifurto

Il frontalino dell'apparecchio può essere staccato e portato con sé, in modo da scoraggiare il furto dell'apparecchio.

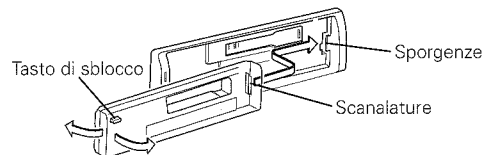

#### Rimozione del frontalino:

Premere il tasto di sblocco.

Il frontalino si sblocca, ed è possibile staccarlo.

#### NOTA

- Il frontalino è un componente di precisione e può essere danneggiato da urti o colpi. Per questa ragione, riporre il frontalino nella sua speciale custodia quando lo si stacca dall'apparecchio.
- Non esporre il frontalino o la sua custodia alla luce solare diretta, o al calore o all'umidità eccessivi. Evitare anche luoghi molto polverosi o soggetti a schizzi d'acqua.

#### Riapplicazione del frontalino:

- 1 Allineare le sporgenze sull'apparecchio con le scanalature sul frontalino.
- 2 Inserire il frontalino finché scatta in posizione.  
Il frontalino si blocca, consentendo di usare l'apparecchio.

## Caratteristiche del sintonizzatore

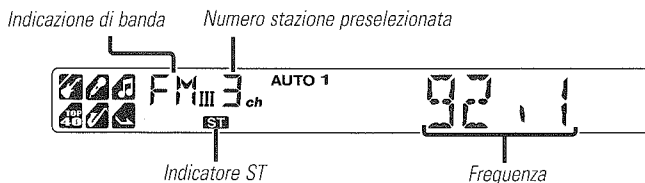
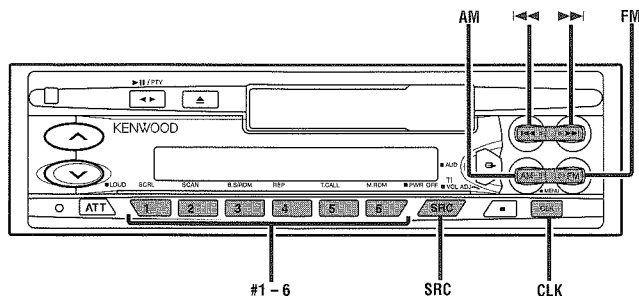

### Sintonia

- 1 Premere ripetutamente il tasto SRC fino a quando non viene attivato il modo del sintonizzatore. Quando è selezionato il sintonizzatore, viene visualizzato "TUNER".
- 2 Premere il tasto FM o AM per selezionare la banda. Ogni volta che si preme il tasto FM, la banda cambia fra FM1, FM2 e FM3. Premere il tasto AM per selezionare le bande MW e LW.
- 3
  - Sintonia con ricerca automatica  
Premere il tasto ►► per cercare stazioni di frequenza superiore all'attuale.  
Premere il tasto ◄◄ per cercare stazioni di frequenza inferiore all'attuale.
  - Sintonia delle stazioni preselezionate  
Premere il tasto ►► per passare alla stazione preselezionata successiva (cioè quella relativa al tasto di preselezione successivo) e il tasto ◄◄ per passare alla stazione preselezionata precedente (cioè quella relativa al tasto di preselezione precedente).

#### NOTA

Se le frequenze memorizzate nei numeri preselezionati durante lunghi viaggi ricevono stazioni che non erano state originariamente memorizzate, il numero di preselezione non viene visualizzato. In tali casi, premendo il tasto ◄◄/►► per ricercare una stazione preselezionata riceverete il canale 1.

- Sintonia manuale  
Premere il tasto ►► per far aumentare la frequenza di un passo.  
Premere il tasto ◄◄ per far diminuire la frequenza di un passo.

#### NOTA

- L'indicatore ST si illumina quando vengono ricevuti programmi stereo.
- Fate riferimento alle impostazioni del menù riguardanti il modo di sintonizzazione. (pagina 23)

## Caratteristiche del sintonizzatore

### Memoria per la preselezione delle stazioni

Per memorizzare la frequenza della stazione in fase di ascolto. È possibile poi richiamare quella stazione con la semplice pressione di un tasto.

- 1 Selezionare la banda/stazione che si desidera memorizzare.
- 2 Tenere premuto il tasto di preselezione (1~6) che si desidera usare per la stazione, per due secondi o più.  
Il numero del tasto lampeggia una volta sul display per indicare che la stazione è stata memorizzata.

#### Richiamo di una stazione preselezionata:

Premere il tasto di preselezione (1~6) della stazione desiderata. Viene visualizzato il numero della stazione richiamata.

#### NOTA

È possibile memorizzare 6 stazioni per ciascuna delle bande FM1, FM2, FM3 e AM (MW e LW).

## Orologio

### Per cambiare il display dell'orologio:

Ad ogni pressione del tasto CLK, il display cambia tra il nome della stazione (durante la ricezione di una stazione RDS) / Frequenza stazione e l'orologio.

## Caratteristiche RDS

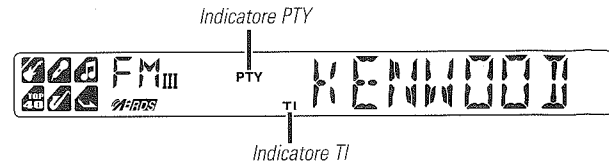
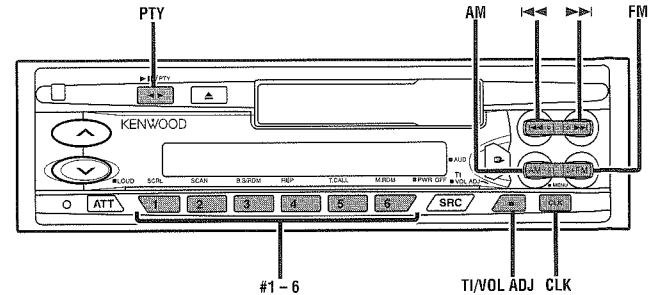

## RDS (Radio Data System)

L'RDS è un sistema di informazioni digitali che consente di ricevere altri segnali oltre a quelli dei normali programmi radio, come ad esempio le informazioni di rete trasmesse dalle stazioni radio.

Quando si ascolta una stazione RDS (cioè una stazione che trasmette dati RDS), il nome di <servizio programma> della stazione viene visualizzato insieme alla frequenza, identificando rapidamente la stazione in fase di ricezione.

Le stazioni RDS (Radio Data System) trasmettono anche i dati delle frequenze alternative da loro utilizzate. Se state facendo un lungo viaggio, questa funzione permette di commutare automaticamente la radio sulla frequenza migliore disponibile per quella stazione in una data area. Questi dati vengono automaticamente memorizzati, permettendo così di ascoltare un programma senza interruzioni. Vengono utilizzati per questo scopo anche i dati delle stazioni memorizzate nei tasti di preset.

## Enhanced Other Network (collegamenti incrociati con altre reti)

Le stazioni che offrono il servizio <Enhanced Other Network> trasmettono anche informazioni sulle altre stazioni RDS, appartenenti alla stessa rete, che trasmettono bollettini sul traffico. Quando è sintonizzata una stazione <Enhanced Other Network> che non trasmette bollettini sul traffico, ma un'altra stazione RDS (della stessa rete) inizia a trasmettere un bollettino, il sintonizzatore passa automaticamente all'altra stazione per tutta la durata del bollettino.

## Allarme

In caso di annunci di emergenza nazionale (annunci di disastri, ecc.), tutte le funzioni dell'apparecchio vengono interrotte e questo rimane "bloccato" per consentire la ricezione dell'annuncio di emergenza.

## Funzione di bollettini sul traffico

Potete ascoltare i bollettini sul traffico. Se state ascoltando una cassetta o un disco, la loro riproduzione verrà interrotta quando inizia la trasmissione di un bollettino sul traffico.

### Attivazione/disattivazione della funzione TI:

Premere il tasto TI per attivare o disattivare la funzione.

Quando la funzione è attivata, l'indicatore TI è acceso.

Se nessuna stazione è sintonizzata, l'indicatore TI lampeggia.

Quando si sintonizza una stazione che prevede la trasmissione di bollettini sul traffico, si accende l'indicatore TI.

Quando ha inizio un bollettino sul traffico, l'indicazione

"TRAFFIC" appare sul display e la ricezione inizia con il volume preselezionato.

Se si sta ascoltando una cassetta o un disco mentre inizia un bollettino, questi vengono automaticamente fermati. Al termine del bollettino, o in caso di peggioramento delle condizioni di ricezione, la cassetta o il disco ripartono automaticamente.

### NOTA

Durante la ricezione della banda MW/LW, il tasto TI fa passare automaticamente la ricezione alla banda FM. Tuttavia, non è possibile ritornare alla banda MW/LW quando si preme di nuovo il tasto TI.

### Passaggio ad un'altra stazione che trasmette bollettini sul traffico:

Usare i tasti ◀◀/▶▶ per eseguire una ricerca automatica delle stazioni TI in una determinata banda.

### NOTA

- Mentre si ascolta una cassetta o un disco, non si può sintonizzare un'altra stazione che trasmetta bollettini sul traffico.
- Quando la funzione di ricerca automatica di stazioni TP è attivata e la ricezione comincia a indebolirsi, il sintonizzatore cerca automaticamente un'altra stazione con una ricezione migliore.
- Se si è sintonizzati su una stazione che non trasmette bollettini sul traffico ma che fornisce servizi <Enhanced Other Network>, è ancora possibile ricevere i bollettini sul traffico.
- Se si mantiene il tasto TI premuto per almeno 1 secondo quando la funzione TI è stata attivata nel modo di controllo del disco, il display cambia alla visualizzazione della frequenza della stazione delle informazioni sul traffico per 5 secondi.

## Caratteristiche RDS

### Funzione del tipo di programma (PTY)

Esegue la sintonia con ricerca automatica solo su quelle stazioni con il tipo di programma selezionato.

#### 1 Premere il tasto PTY.

L'indicazione "PTY" appare sul display e l'unità entra nel modo di selezione del tipo di programma (PTY).

Se non si effettua una scelta entro 30 secondi, il modo PTY verrà automaticamente disattivato.

#### NOTA

Non potete utilizzare questa funzione mentre ricevete il bollettino del traffico.

#### NOTA Cambiamento del display della lingua in francese o tedesco.

Nel modo PTY, premete il tasto CLK per visualizzare la lingua attualmente utilizzata.

Se si desidera cambiarla, premere il tasto di preset relativo per selezionare una nuova lingua e poi confermare la scelta con il tasto CLK.

Inglese è # 1, francese è # 2, e tedesco è # 3.

#### 2 Selezionare il tipo di programma da ricevere

- Premere il tasto FM o AM ripetutamente per selezionare il tipo di programma che si desidera ascoltare.

La selezione include:

	<i>Programma parlato</i>	<i>(SPEECH)</i>
1.	Notiziari	(NEWS)
2.	Attualità	(AFFAIRS)
3.	Informazioni	(INFO)
4.	Sport	(SPORT)
5.	Programma educativo	(EDUCATE)
6.	Lavori teatrali	(DRAMA)
7.	Cultura	(CULTURE)
8.	Scienza	(SCIENCE)
9.	Programmi vari	(VARIED)
10.	Musica pop	(POP M)
11.	Musica rock	(ROCK M)
12.	Musica leggera	(EASY M)
13.	Musica classica leggera	(LIGHT M)
14.	Musica classica seria	(CLASSICS)
15.	Musica di altro genere	(OTHER M)

16.	Previsioni del tempo	(WEATHER)
17.	Finanza	(FINANCE)
18.	Programmi per bambini	(CHILDREN)
19.	Questioni sociali	(SOCIAL A)
20.	Religione	(RELIGION)
21.	Telefonate in diretta	(PHONE IN)
22.	Turismo	(TRAVEL)
23.	Tempo libero	(LEISURE)
24.	Musica jazz	(JAZZ)
25.	Musica country	(COUNTRY)
26.	Musica nazionale	(NATION M)
27.	Musica "oldies"	(OLDIES)
28.	Musica folk	(FOLK M)
29.	Documentari	(DOCUMENT)
	<i>Musica</i>	<i>(MUSIC)</i>

(*Programma parlato...1~9, 16~23, 29, Musica...10~15, 24~28*)

- È possibile selezionare il tipo di programma direttamente premendo un tasto di preselezione. I tasti sono stati impostati in fabbrica per i seguenti tipi di programma:
 

1. <i>Musica</i>	2. <i>Programma parlato</i>
3. <i>Notiziari</i>	4. <i>Musica di altro genere</i>
5. <i>Musica classica seria</i>	6. <i>Programmi vari</i>

#### NOTA Cambiamento delle impostazioni dei tasti di preselezione per il tipo di programma

Dopo aver selezionato il tipo di programma da memorizzare in un determinato tasto di preselezione, tenere premuto quel tasto per due secondi o più.

I dati memorizzati precedentemente per quel tasto vengono cancellati e il nuovo tipo di programma viene memorizzato.

#### 3 Ricerca del tipo di programma selezionato

Premere il tasto ◀◀ o ▶▶ per eseguire la ricerca di stazioni con il tipo di programma selezionato.

La visualizzazione lampeggia e la ricerca inizia.

Se il tipo di programma selezionato viene trovato, viene visualizzato il nome della stazione e questa viene sintonizzata.

L'indicazione "PTY" lampeggia sul display per circa 30 secondi.

Se non si effettua una scelta entro 30 secondi, il modo PTY verrà automaticamente disattivato.

#### NOTA

Se nessun programma può essere trovato, viene visualizzato "NO

## Caratteristiche del riproduttore di cassette

PTY". Se si desidera selezionare un altro tipo di programma, ripetere i punti 2 e 3 sopra.

### Passaggio ad altre stazioni con lo stesso tipo di programma:

Quando l'indicazione "PTY" lampeggia sul display, effettuare la sintonizzazione automatica.

Il sintonizzatore ricerca un'altra stazione con lo stesso tipo di programma.

### Disattivazione della funzione di tipo di programma mentre è in corso:

Premere il tasto PTY.

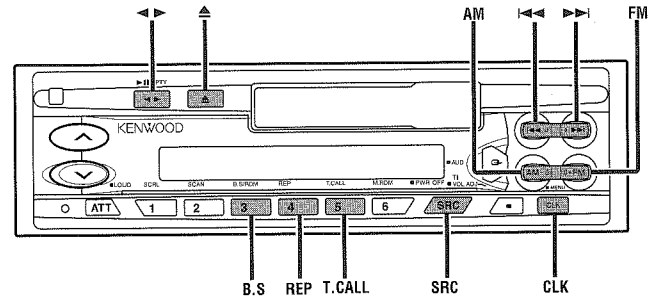

## Preselezione del volume per bollettini sul traffico/notiziari

Preselezionare il livello del volume da usare per le trasmissioni dei bollettini sul traffico e dei notiziari.

- 1 Sintonizzare la stazione per la quale si desidera impostare il volume.
- 2 Regolare il volume sul livello desiderato.
- 3 Tenere premuto il tasto TI VOL ADJ per due secondi o più. L'indicazione di livello del volume lampeggia una volta sul display a indicare che i dati sono stati memorizzati. I successivi bollettini sul traffico/notiziari saranno udibili al livello preselezionato.

### NOTA

- Il volume non può essere abbassato da questa funzione durante la ricezione dal sintonizzatore. Il volume viene regolato solo quando esso è più alto del volume di ascolto del sintonizzatore.
- Si può impostare il volume di ascolto dei bollettini sul traffico o dei notiziari solamente quando il controllo di volume è al minimo.

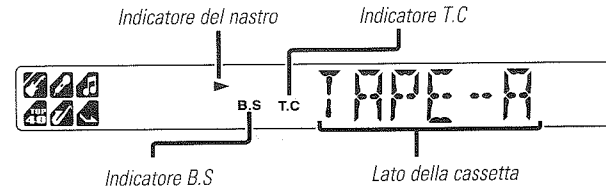

## Caratteristiche del riproduttore di cassette

### Riproduzione di nastri

#### Inserimento e riproduzione di nastri:

Inserire una cassetta in modo che il lato del nastro sia esposto sulla destra.

La riproduzione del nastro inizia automaticamente.

#### Riproduzione di nastri già inseriti:

Premere il tasto SRC ripetutamente per selezionare il modo di lettore di cassette.

Quando è stato selezionato il modo di lettore di cassette, viene visualizzato "TAPE".

#### Per ascoltare l'altra facciata:

Premere il tasto ◀▶.

La riproduzione del nastro passa all'altra facciata.

#### Interruzione definitiva della riproduzione ed estrazione della cassetta:

Premere il tasto ▲.

La riproduzione del nastro si interrompe e la cassetta viene espulsa.

#### NOTA

Estrarre la cassetta dall'apparecchio quando si prevede di non ascoltarla per un certo periodo. Se si lascia la cassetta inserita nell'apparecchio per periodi prolungati, il nastro può aderire alla testina di lettura e causare problemi di funzionamento dell'apparecchio.

### Avanzamento rapido e riavvolgimento di nastri

#### Avanzamento rapido di nastri:

Premere il tasto FM.

#### Riavvolgimento di nastri:

Premere il tasto AM.

#### Disattivazione:

Premere il tasto ◀▶.

Riprende la riproduzione normale del nastro.

### Funzione di salto degli spazi vuoti

L'apparecchio fa avanzare rapidamente il nastro fino all'inizio del brano successivo automaticamente quando individua spazi vuoti lunghi (10 secondi o più), continuando quindi la riproduzione del nastro.

#### Attivazione/disattivazione della funzione di salto degli spazi vuoti:

Premere il tasto B.S per attivare o disattivare la funzione di salto degli spazi vuoti. L'indicatore B.S si illumina quando la funzione di salto degli spazi vuoti è attivata.

#### NOTA

- Se lo spazio vuoto contiene molto rumore, questa funzione può non attivarsi correttamente.
- Le sezioni registrate con un basso livello possono far attivare questa funzione se la loro durata è di 10 secondi o più.

### Funzione di passaggio al sintonizzatore

L'apparecchio passa automaticamente al sintonizzatore durante il riavvolgimento o l'avanzamento rapido del nastro.

#### Attivazione/disattivazione della funzione di passaggio al sintonizzatore:

Premere il tasto T.CALL per attivare o disattivare la funzione di passaggio al sintonizzatore.

L'indicatore T.C si illumina quando la funzione di passaggio al sintonizzatore è attivata.

#### NOTA

Quando si seleziona il modo Tuner Call (Passaggio al Sintonizzatore), l'eventuale antenna elettrica verrà estratta automaticamente.

### Funzione di avvolgimento del nastro

L'apparecchio riavvolge il nastro fino all'inizio del brano attuale (o lo fa avanzare rapidamente fino all'inizio del brano successivo), continuando quindi la riproduzione.

#### Riavvolgimento del nastro fino all'inizio del brano in ascolto:

## Caratteristiche di controllo del disco esterno

Premere il tasto **II** per far riavvolgere il nastro fino all'inizio del brano e ripeterne l'ascolto.

### Avanzamento del nastro fino all'inizio del brano successivo:

Premere il tasto **▶▶** per far avvolgere il nastro fino all'inizio del brano successivo ed iniziarne l'ascolto.

#### NOTA

La funzione di ricerca dell'inizio di un brano "riconosce" il punto di inizio di un brano mediante l'individuazione dello spazio vuoto che lo precede (cioè lo spazio fra i brani). Tuttavia, quando lo spazio vuoto è di durata inferiore a 4 secondi o quando contiene rumore, questa funzione può non attivarsi correttamente. Inoltre, sezioni registrate con un basso livello possono far attivare la funzione se la loro durata è di 4 secondi o più.

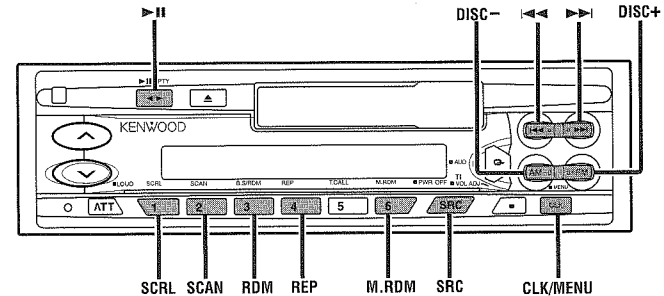

## Funzione di ripetizione del brano

L'apparecchio riproduce ripetutamente il brano attuale.

### Attivazione/disattivazione della funzione di ripetizione di brano:

Premere il tasto **REP** per attivare o disattivare la funzione di ripetizione di brano.

L'indicazione "REP ON" appare sul display quando si attiva la funzione di ripetizione dei brani.

### Disattivazione della funzione di ripetizione di brano:

Premere il tasto **REP** o **◀▶**.

#### NOTA

La funzione di ripetizione di brano "riconosce" il punto di inizio di un brano mediante l'individuazione dello spazio vuoto che lo precede (cioè lo spazio fra i brani). Tuttavia, quando lo spazio vuoto è di durata inferiore a 4 secondi o quando contiene rumore, questa funzione può non attivarsi correttamente. Inoltre, sezioni registrate con un basso livello possono far attivare la funzione se la loro durata è di 4 secondi o più.

## Orologio

### Per cambiare il display dell'orologio:

Ad ogni pressione del tasto **CLK**, il display commuta tra la visualizzazione del nastro e l'orologio.

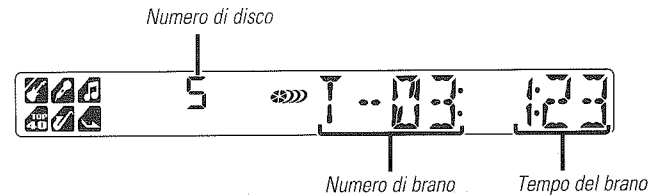

## Caratteristiche di controllo del disco esterno

### Modo di riproduzione del disco

Questa funzione serve quando sono collegati lettori opzionali.

#### Riproduzione di dischi:

Premete il tasto SRC (sorgente) ripetutamente per selezionare il modo di controllo del disco esterno.  
La riproduzione del disco ha inizio.

#### NOTA

Il modo di controllo del disco esterno dipende dall'unità collegata.

Esempi di visualizzazione del modo

- "CD" ...quando funziona il lettore CD singolo
- "DISC" ...quando è stato collegato un multilettore
- "DISC-1", "DISC-2" ...quando sono stati collegati due multilettori

#### Interruzione temporanea e ripresa della riproduzione di un disco:

Premere il tasto ►|| per interrompere temporaneamente la riproduzione del disco.  
Premere di nuovo lo stesso tasto per riprendere la riproduzione.

#### NOTA

- Quando finisce la riproduzione dell'ultimo brano di un disco, inizia la riproduzione del disco successivo nel multilettore. Quando finisce la riproduzione dell'ultimo disco nel multilettore, il lettore ritorna al primo disco e ne inizia la riproduzione.
- L'indicazione sul display per il disco numero 10 è "0".

### Riproduzione di dischi con avanzamento e retrocessione

#### Riproduzione di dischi con avanzamento:

Tenere premuto il tasto ►►.  
Rilasciare il tasto per riprodurre il disco da quel punto.

#### Riproduzione di dischi con retrocessione:

Tenere premuto il tasto ◀◀.  
Rilasciare il tasto per riprodurre il disco da quel punto.

#### NOTA

A seconda del modello collegato, può non essere possibile passare in retrocessione da un brano a quello precedente. La funzione viene disattivata quando viene raggiunto l'inizio di un brano, punto dal quale riprende automaticamente la riproduzione normale.

### Ricerca di brano

L'apparecchio cerca i brani in avanti o all'indietro sul disco fino a quando viene raggiunto il brano che si desidera ascoltare.

#### Ricerca di un brano all'indietro:

Premere il tasto ◀◀ finché viene visualizzato il numero del brano desiderato.

Premere una volta per retrocedere fino all'inizio del brano attuale, due volte per retrocedere fino all'inizio del brano precedente, e così via.

La riproduzione comincia dall'inizio del brano visualizzato.

#### NOTA (per i multilettori)

Il tasto ◀◀ durante l'ascolto del brano numero 1 retrocede solo fino all'inizio di quel brano. Non è possibile, dal brano numero 1, retrocedere all'ultimo brano del disco.

#### Ricerca di un brano in avanti:

Premere il tasto ►► finché viene visualizzato il numero del brano desiderato.

Premere una volta per avanzare al brano successivo, due volte per avanzare al brano dopo quello successivo, e così via.

La riproduzione comincia dall'inizio del brano visualizzato.

#### NOTA (per i multilettori)

Non è possibile avanzare al brano numero 1 durante l'ascolto dell'ultimo brano di un disco.

### Ricerca di disco

(Funzione del multilettore)

L'apparecchio cerca i dischi in avanti o all'indietro nel multilettore fino a quando viene raggiunto il disco che si desidera ascoltare.

### **Ricerca di un disco all'indietro:**

Premere il tasto DISC— finché viene visualizzato il numero del disco desiderato.

Ogni volta che si preme il tasto, il numero di disco visualizzato diminuisce di uno.

La riproduzione comincia dall'inizio del disco visualizzato.

### **Ricerca di un disco in avanti:**

Premere il tasto DISC+ finché viene visualizzato il numero del disco desiderato.

Ogni volta che si preme il tasto, il numero di disco visualizzato aumenta di uno.

La riproduzione comincia dall'inizio del disco visualizzato.

#### **NOTA**

Mentre i dischi vengono cambiati all'interno del multilettore, viene visualizzato "LOAD".

### **Funzione di ripetizione del brano/disco**

L'apparecchio riproduce ripetutamente il brano attuale o il disco attuale.

#### **Attivazione/disattivazione della funzione di riproduzione a ripetizione:**

Premere il tasto REP per attivare o disattivare la funzione di ripetizione della riproduzione nell'ordine seguente:

▼  
Attivazione ripetizione del brano

▼  
Attivazione ripetizione del disco (Funzione del multilettore)

▼  
Disattivazione ripetizione del brano/disco

L'indicazione "TREP/REP ON" appare sul display e il numero del brano lampeggia sul display quando la funzione è stata attivata.

L'indicazione "DREP ON" appare sul display e il numero del disco lampeggia sul display quando la funzione è stata attivata.

#### **NOTA**

Quando espellete il disco, la funzione di riproduzione ripetuta viene

disattivata.

### **Funzione di scansione dei brani**

L'apparecchio riproduce in successione l'inizio di ciascun brano di un disco, finché viene localizzato il brano che si desidera ascoltare.

#### **Avvio della scansione dei brani:**

Premete il tasto SCAN. L'indicazione "TSCN/SCN ON" appare sul display ed i primi 10 secondi di ciascun brano verranno riprodotti, in ordine.

Il numero del brano attualmente riprodotto lampeggia sul display.

#### **Per interrompere la scansione e ascoltare il brano così localizzato:**

Premere di nuovo il tasto ►|| o SCAN e continuare ad ascoltare il brano normalmente.

#### **NOTA**

- Quando espellete il disco, la funzione di scansione dei brani viene disattivata.
- La funzione di scansione dei brani scansiona ciascun brano di un disco solo una volta.

## Caratteristiche di controllo del disco esterno

### Cambiamento della visualizzazione per i dischi

Per cambiare i dati che appaiono sul display durante la riproduzione dei dischi.

#### Cambiamento della visualizzazione per i dischi:

Ogni volta che si preme il tasto CLK, i dati visualizzati durante la riproduzione di un disco cambiano nell'ordine seguente:

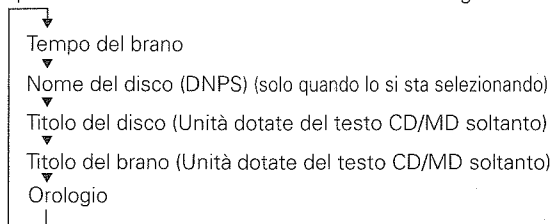

#### NOTA

- È possibile assegnare dei nomi ai dischi mediante la funzione di memorizzazione dei nomi dei dischi (pagina 18). La visualizzazione può non essere possibile, a seconda dell'unità collegata.
- Se si tenta di visualizzare il nome di un disco che non ne ha uno, viene visualizzato "NO NAME".
- Se si cerca di visualizzare il titolo di un disco di cui il titolo del disco/brano non è stato memorizzato, l'indicazione "NO TEXT" appare se si tratta di un CD mentre appare quella "NO TITLE/NO NAME" se si tratta di un MD.
- Alcuni caratteri possono non essere possibili da visualizzare, a seconda del tipo di caratteri del testo CD.

### Scorrimento del testo

Questa funzione permette lo scorrimento del testo e la visualizzazione dell'intero testo. Il modo di scorrimento dipende dall'impostazione dello scorrimento sul menù.

#### Scorrimento manuale:

- 1 Premere il tasto CLK per visualizzare il titolo del disco o del brano.
- 2 Se si preme il tasto SCRL i titoli scorreranno una volta sul display.

#### Scorrimento automatico:

- 1 Premere il tasto CLK per visualizzare il titolo del disco o del brano. Il titolo verrà visualizzato in un display a scorrimento.

#### NOTA

Quando si cambia il disco o il brano da riprodurre, il titolo scorre sul display.

- 2 Se si preme il tasto SCRL i titoli scorreranno una volta sul display.

#### NOTA

Fate riferimento all'impostazione del menù (pagina 18) per ulteriori informazioni sullo scorrimento manuale e su quello automatico.

### Memorizzazione dei nomi dei dischi (DNPS)

È possibile memorizzare i nomi dei dischi che saranno poi visualizzati durante la riproduzione.

- 1 Riprodurre il disco di cui si desidera preselezionare il nome.

#### NOTA

Questa funzione non è possibile con quei multiletteri che non possiedono la funzione "Disc Name Preset" (Preselezione del nome del disco).

#### 2 Immettere il modo menu

Tenere premuto il tasto MENU per un secondo o più tempo. "MENU" viene visualizzato quando si immette il modo menu.

- 3 Premere il tasto DISC+ o DISC- per selezionare il display "NAME SET".

- 4 Tenere premuto il tasto ◀◀ o ▶▶ per due secondi o più tempo per immettere il modo di preselezione del nome del disco. Il cursore lampeggia nel punto in cui può essere immesso il carattere.

- 5** Premere il tasto ◀◀ o il tasto ▶▶ per muovere il cursore sulla posizione desiderata.  
Il tasto ◀◀ muove il cursore verso sinistra ed il tasto ▶▶ verso destra.
- 6** Premere il tasto DISC+ o DISC- finché viene visualizzato il carattere desiderato.  
I caratteri che possono essere visualizzati sono i seguenti.  
Lettere dell'alfabeto (maiuscola) : A ~ Z  
Numeri e simboli : 0~9 @ ~ ` % & \* + - = , . / \ < > [ ]
- 7** Ripetere i punti 5 e 6 finché sono stati scelti tutti i caratteri per il nome.

**NOTA**

È possibile immettere un massimo di 8 caratteri per ciascun nome.

**8 Assegnazione dei nomi**

Premere il tasto MENU.

Il nome del disco viene memorizzato e il modo di memorizzazione viene disattivato.

Se non si effettua un'immissione entro un lasso di tempo di 10 secondi, il nome viene memorizzato con i caratteri immessi fino a quel momento.

**NOTA**

- Il numero di dischi che si possono memorizzare varia in base al multilettore collegato. Per i dettagli si prega di consultare il manuale del multilettore.
- I dischi sono identificati mediante la loro durata totale e il numero dei brani. Se si riproduce un compact disc che, per coincidenza, ha esattamente le stesse caratteristiche di un altro compact disc il cui nome è già stato memorizzato, per quel compact disc potrà essere visualizzato il nome sbagliato.
- Se volete cambiare il nome del disco, ripetete i passi dall'1 al 4 per visualizzare il nome, e poi ripetete i passi 5 e 6 per immettere i cambiamenti.
- Il pulsante di ripristino (reset) non cancella i nomi dei dischi memorizzati in un multilettore.

**Funzione di riproduzione in ordine casuale**

L'apparecchio riproduce in ordine casuale tutti i brani sul disco attuale.

- 1** Premere il tasto RDM per attivare o disattivare la funzione di riproduzione in ordine casuale.  
L'indicazione "RDM ON" appare sul display all'attivazione della funzione di riproduzione casuale.  
Il numero di brano sul display cambia in continuazione mentre viene selezionato il brano successivo.  
Quando il brano è stato selezionato, la riproduzione inizia.  
Il numero del brano selezionato lampeggia sul display mentre quel brano viene riprodotto.

**NOTA** (per i multilettori)

Quando tutti i brani di un determinato disco sono stati riprodotti, inizia la riproduzione del disco successivo nel multilettore (se la funzione di riproduzione in ordine casuale è ancora attivata).

- 2** Per cambiare il brano in fase di ascolto, premere il tasto ▶▶.  
Viene selezionato e riprodotto un altro brano.

**NOTA**

Quando espellete il disco, la funzione di riproduzione casuale viene disattivata.

## Caratteristiche di controllo del disco esterno

### Funzione di riproduzione in ordine casuale dell'intero caricatore (Funzione del multiletto)

L'apparecchio riproduce in ordine casuale i brani di tutti i dischi inseriti nel caricatore.

- 1 Premere il tasto M.RDM per attivare o disattivare la funzione di riproduzione in ordine casuale dell'intero caricatore. L'indicazione "MRDM ON" appare sul display quando la funzione di riproduzione casuale dal caricatore è stata attivata. Il numero di disco e il numero di brano sul display cambiano in continuazione mentre viene selezionato il brano successivo. Quando il disco/brano è stato selezionato, la riproduzione inizia. Il numero del disco/brano selezionato lampeggia sul display mentre quel disco viene riprodotto.
- 2 Per cambiare il brano in fase di ascolto, premere il tasto ►►. Viene selezionato e riprodotto un altro disco/brano.

#### NOTA

- Quando espellete il disco, la funzione di riproduzione casuale dell'intero caricatore viene disattivata.
- Il tempo necessario per la selezione casuale dipende dal numero di dischi inseriti nel caricatore.

## Impostazioni del menù

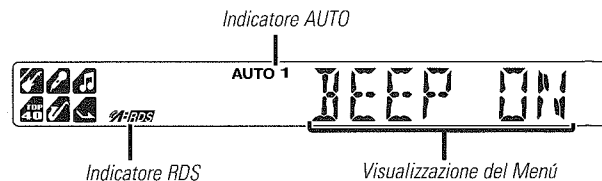
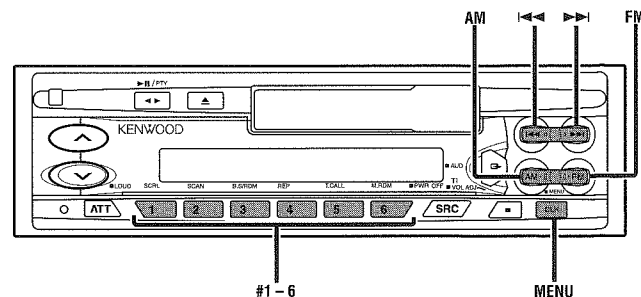

## Sistema a menu

Potete impostare i valori di base(default) per altre funzioni nel modo del menù. Effettuate le impostazioni per ciascuna funzione, facendo riferimento alle seguenti operazioni.

### 1 Attivate il modo del menù

Tenere premuto il tasto MENU per un secondo o più.  
Il display visualizza "MENU" per confermare l'operazione.  
Viene visualizzata la funzione che si può variare e la sua impostazione attuale.

### 2 Selezione della funzione da impostare

Premere il tasto FM per scorrere tra le funzioni disponibili, fino a quando viene visualizzata quella che si desidera variare.  
Premere il tasto AM per scorrere all'indietro tra le funzioni.  
Gli elementi della funzione cambiano nell'ordine delle caratteristiche nel sistema del menu.  
Esempio: Per commutare l'impostazione della funzione di emissione toni del sensore a sfioramento da ON a OFF, cercate tra le funzioni fino a quando l'indicazione "BEEP ON" appare sul display.

### 3 Modifica dell'impostazione della funzione attualmente visualizzata

Premere il tasto ◀◀ o ▶▶.  
L'impostazione cambia per ciascuna funzione.  
Esempio: L'impostazione dell'emissione toni del sensore a sfioramento cambia da ON a OFF e l'indicazione "BEEP OFF" appare sul display.

### 4 Uscita dal modo del menu

Premere il tasto MENU.

#### NOTA

Assicurarsi di concludere il modo menu quando si finisce. Se non si conclude il modo menu, varie funzioni possono non agire correttamente, tra cui la funzione di bollettini sul traffico (con esclusione per notizie PTY) e la funzione di allarme RDS.

## Tono dei tasti

Questa funzione serve per emettere un segnale acustico che segue l'operazione dei tasti. Può essere attivata o disattivata.

### Visualizzazione ed impostazione:

"BEEP ON" : E' attivata l'impostazione del cicalino.  
(Impostazione di base)

"BEEP OFF" : E' disattivata l'impostazione del cicalino.

#### NOTA

Il segnale acustico non viene emesso dalle prese di uscita di preamplificazione.

## Regolazione manuale dell'orologio

Regolate l'ora manualmente.

#### NOTA

Questa regolazione è disponibile solo quando è disattivata la regolazione automatica dell'orologio. (pagina 22)

### Visualizzazione ed impostazione:

- 1 Selezionate il display "CLK ADJ" nel modo selezionato nel sistema del menù.
- 2 Mantenere premuto il tasto ◀◀ o quello ▶▶ per almeno due secondi per attivare il modo di regolazione dell'orologio. Il display del tempo lampeggerà.
- 3 • Regolazione delle ore  
Premere il tasto FM per far avanzare le ore o premere il tasto AM per farle ritornare indietro.  
• Regolazione dei minuti  
Premere il tasto ▶▶ per far avanzare i minuti oppure premere ◀◀ per farli ritornare indietro.
- 4 Premere il tasto MENU per uscire dal modo di regolazione manuale dell'orologio.  
L'orologio finisce il conteggio quando si esce dal modo di regolazione manuale dell'orologio.

## Impostazioni del menù

### Regolazione automatica dell'orologio

Con la regolazione automatica dell'orario è possibile regolare automaticamente l'orario in base ai dati di orario inviati dalle stazioni RDS (dopo aver ricevuto i segnali RDS per alcuni minuti). È anche possibile regolare manualmente l'orario se la funzione di regolazione automatica dell'orario è disattivata.

#### Visualizzazione ed impostazione:

"SYNC ON": Regolazione automatica dell'orologio (Impostazione di base)

"SYNC OFF": Regolazione manuale dell'orologio

#### Regolazione automatica dell'orario:

Sintonizzare una stazione RDS per 3 o 4 minuti.

Se la stazione trasmette un segnale orario, l'orologio interno viene regolato automaticamente sull'orario locale corretto.

#### NOTA

L'orario non può essere aggiornato quando la stazione RDS sintonizzata non sta trasmettendo un segnale orario. In tal caso, provare a sintonizzare un'altra stazione RDS.

### DSI (indicatore di sistema disabilitato)

Un indicatore rosso lampeggia sull'apparecchio dopo che il frontalino è stato rimosso, fungendo così da deterrente per potenziali ladri.

#### Visualizzazione ed impostazione:

"DSI ON": E' acceso l'indicatore del sistema disabilitato. (Impostazione di base)

"DSI OFF": E' spento l'indicatore del sistema disabilitato.

### Illuminazione selezionabile

Potete cambiare il colore dell'illuminazione della tastiera tra verde e rosso.

#### Visualizzazione ed impostazione:

"COL GRN": E' verde il colore di illuminazione. (Impostazione di base)

"COL RED": Il colore dell'illuminazione è rosso.

### Funzione di notiziari con impostazione della pausa tra i "notiziari PTY"

È possibile far sì che i notiziari interrompano la fonte di ascolto attuale, comprese altre stazioni radio. Quando la funzione di notiziari è attivata, l'impostazione della pausa tra i "notiziari PTY" consente di fissare l'intervallo durante il quale ulteriori interruzioni per i notiziari non possano aver luogo. È possibile regolare il periodo di interruzione per i notiziari PTY da 10 a 90 minuti per ciascun tragitto.

#### Visualizzazione ed impostazione:

"NEWS OFF" (Impostazione di base), "NEWS 00M" - "NEWS 90M" (M = minuti)

: Quando selezionate l'intervallo di pausa tra i "notiziari PTY", si illumina l'indicatore NEWS.

Quando si riceve il bollettino delle notizie, "NEWS" verrà visualizzato e la ricezione comincerà al volume preselezionato.

#### NOTA

- Se si sceglie l'impostazione "20M", ulteriori notiziari non saranno ricevuti per 20 minuti dopo che il primo notiziario è stato ricevuto.
- Questa funzione è disponibile soltanto se la stazione desiderata invia uno specifico codice PTY per il notiziario o se essa appartiene ad una rete <Enhanced Other Network> che invia codici PTY per i notiziari.
- Se si attiva la funzione di notiziari nella banda MW/LW, la banda cambia automaticamente nella banda FM. Tuttavia, l'apparecchio non ritorna alla banda MW/LW quando si disattiva la funzione.

## Funzione di ricerca locale

### <Alla ricezione FM nel modo del sintonizzatore>

Con la funzione di ricerca locale attivata, la sintonia con ricerca automatica salta le stazioni con un segnale troppo debole o disturbato.

#### **Visualizzazione ed impostazione:**

“LO.S ON” : E' attivata la funzione di sintonizzazione locale automatica.

“LO.S OFF” : E' disattivata la funzione di sintonizzazione locale automatica. (Impostazione di base)

## Selezione del modo di sintonia

### <Nel modo del sintonizzatore>

È possibile scegliere tra tre modi di sintonia: sintonia automatica, sintonia delle stazioni preselezionate e sintonia manuale. L'indicatore AUTO 1 si illumina quando è selezionata la sintonia automatica e l'indicatore AUTO 2 si illumina quando è selezionata la sintonia delle stazioni preselezionate.

#### **Visualizzazione ed impostazione:**

“AUTO 1” : Modo di sintonizzazione automatica (Impostazione di base)

“AUTO 2” : Modo di sintonizzazione automatica delle stazioni preselezionate

“MANUAL” : Modo di sintonizzazione manuale

## Immissione automatica in memoria

### <Nel modo del sintonizzatore>

Potete memorizzare automaticamente tutte le frequenze che è possibile ricevere nella banda attualmente selezionata e richiamarle in seguito premendo un tasto. Questa funzione è particolarmente utile quando state viaggiando e non conoscete le stazioni disponibili in quell'area.

Con questa funzione si possono memorizzare fino a 6 frequenze.

#### **Visualizzazione ed impostazione:**

- 1 Selezionate il display “A-MEMORY” nel modo selezionato nel sistema del menù.
- 2 Tenere premuto il tasto ◀◀ o il tasto ▶▶ per due secondi o più per iniziare la funzione di memorizzazione automatica. Quando tutte le stazioni di una determinata banda sono state memorizzate nella memoria per la preselezione, l'immissione automatica in memoria si interrompe. Il sintonizzatore quindi sintonizza l'ultima stazione ricevuta.

#### **NOTA**

- Quando la funzione AF è attivata mentre è in corso l'immissione automatica in memoria, vengono memorizzate solo stazioni RDS (cioè le stazioni con capacità RDS). Le stazioni RDS che sono già state preselezionate per FM1 non possono essere preselezionate anche per FM2 o FM3.
- Se la funzione di ricerca locale è attivata quando si effettua l'immissione automatica in memoria, non vengono memorizzate le stazioni con una ricezione scadente.
- Se è attivata la funzione delle informazioni sul traffico, verranno memorizzate solo le frequenze delle stazioni locali che trasmettono informazioni sul traffico.

#### **Disattivazione dell'immissione automatica in memoria mentre è in corso:**

Premere il tasto MENU mentre l'immissione automatica in memoria è in corso per interromperne il processo.

#### **Richiamo di una stazione preselezionata:**

Premere il tasto di preselezione (1~6) della stazione desiderata. Viene visualizzato il numero della stazione richiamata.

## Impostazioni del menù

### Funzione AF (frequenze alternative)

Quando la ricezione è scadente, l'apparecchio passa automaticamente ad un'altra frequenza che trasmette lo stesso programma nella stessa rete RDS e che offre una ricezione migliore.

Quando la funzione AF è attivata, l'indicatore RDS si illumina.

#### Visualizzazione ed impostazione:

"AF ON" : E' attivata la funzione AF. (Impostazione di base)

"AF OFF" : E' disattivata la funzione AF.

#### NOTA

Quando nessun'altra stazione con una ricezione più forte è disponibile per lo stesso programma nella rete RDS, è possibile udire frammentariamente il programma ricevuto. In tal caso, disattivare la funzione AF.

### Circoscrizione della "Regione RDS" (Funzione di Limitazione Regionale)

E' possibile scegliere se circoscrivere ad una specifica regione la ricerca delle frequenze alternative RDS. Quando la funzione di Limitazione Regionale è attivata, la ricerca delle frequenze alternative avviene solo all'interno della regione.

#### Visualizzazione ed impostazione:

"REG ON" : E' attivata la funzione Limitazione Regionale.  
(Impostazione di base)

"REG OFF" : E' disattivata la funzione Limitazione Regionale.

#### NOTA

A volte, stazioni che appartengono ad uno stesso network irradiano programmi differenti dal principale, oppure utilizzano nomi diversi per la stazione.

### Funzione di ricerca automatica di stazioni TP

Se la funzione TI è attivata e le condizioni della ricezione peggiorano mentre si sta ascoltando un bollettino sul traffico, verrà ricercata automaticamente un'altra stazione che prevede la trasmissione di questi bollettini e che offre una migliore qualità di ricezione.

Alla prima accensione dell'apparecchio, questa funzione è attivata.

#### Visualizzazione ed impostazione:

"ATPS ON" : E' attivata la funzione di ricerca TP automatica.

Se è disturbata la ricezione della stazione che trasmette delle informazioni sul traffico, questa funzione effettuerà automaticamente la sintonizzazione di un'altra stazione TP.  
(Impostazione di base)

"ATPS OFF" : E' disattivata la funzione di ricerca TP automatica.

### Ricezione mono

#### <Alla ricezione FM nel modo del sintonizzatore>

Se la qualità di ricezione stereo peggiora, questa funzione riduce il rumore di fondo e migliora le condizioni generali dell'ascolto.

#### Visualizzazione ed impostazione:

"MONO ON" : E' attivata la ricezione monofonica.

"MONO OFF" : E' disattivata la ricezione monofonica.  
(Impostazione di base)

### Text Scroll

#### <Nel modo di controllo del disco esterno>

Questa funzione vi permette di scorrere il CD text(testo CD) e il titolo MD e di visualizzare l'intero testo. E' possibile effettuare la commutazione tra lo scorrimento manuale e quello automatico.

### **Visualizzazione ed impostazione:**

"SCL AUTO" : Scorrimento automatico

"SCL MANU" : Scorrimento manuale (Impostazione di base)

### **Preselezione del nome**

Questa funzione vi permette di assegnare un nome al disco in fase di riproduzione.

Fare riferimento alla pagina successiva per il metodo di preselezione del nome.

Memorizzazione dei nomi dei dischi (DNPS) : pagina 18

### **Timer di spegnimento automatico**

Quando si è in modalità Stand-by, impostate l'intervallo di tempo del timer di spegnimento automatico (OFF).

L'alimentazione dell'unità si spegne automaticamente quando si arriva al momento predefinito.

### **Visualizzazione ed impostazione:**



"OFF ---" : La funzione di timer di spegnimento automatico è cancellata.

"OFF 20M" : L'alimentazione dell'unità si spegne dopo 20 minuti. (Impostazione di base)

"OFF 40M" : L'alimentazione dell'unità si spegne dopo 40 minuti.

"OFF 60M" : L'alimentazione dell'unità si spegne dopo 60 minuti.

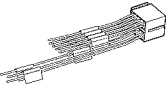
**Accessorio****Vista esterna****Numero di articoli**

①		.....1
②		.....2
③		.....1

**▲ATTENZIONE**

L'uso di accessori all'infuori di quelli forniti potrebbe causare danni all'apparecchio. Accertarsi di usare soltanto gli accessori in dotazione all'apparecchio, come indicato qui sopra.

**Procedimento per l'installazione**

1. Per evitare incidenti causati da corto circuiti, estrarre la chiavetta dall'interruttore dell'accensione e scollegare il cavo negativo ⊖ della batteria dall'autovettura.
2. Eseguire correttamente i collegamenti dei cavi di ingresso e di uscita per ciascun apparecchio.
3. **Automobili con un connettore ISO:**  
Collegate il connettore dell'altoparlante dell'auto al connettore B dell'unità, in seguito collegate il connettore di corrente esterno al connettore A.  
**Automobili senza connettore ISO:**  
Prima di tutto collegate il cavo alla filatura, in seguito collegate il connettore di filatura all'unità.
4. Installare l'apparecchio nell'automobile.
5. Ricollegare il cavo negativo ⊖ della batteria.
6. Premere il pulsante di ripristino (reset).

**▲ATTENZIONE**

- Se la vostra auto non è predisposta per questo sistema speciale di connessione, rivolgetevi al vostro rivenditore KENWOOD.
- Usare gli adattatori di conversione antenna (ISO-JASO) soltanto quando il cavo dell'antenna ha una spina ISO.
- Accertarsi che i collegamenti di tutti i cavi siano stati effettuati saldamente mediante l'inserimento delle prese fino al punto in cui esse si bloccano completamente.
- Se l'interruttore dell'accensione del proprio veicolo non è dotato di posizione ACC, o se il cavo dell'accensione è collegato ad una fonte di alimentazione con tensione costante come il cavo della batteria, l'alimentazione dell'apparecchio non sarà in connessione con l'interruttore dell'accensione (cioè l'apparecchio non si accenderà e non si spegnerà in sincronizzazione con l'accensione e lo spegnimento del motore). Se si desidera mettere in connessione l'alimentazione dell'apparecchio con l'interruttore dell'accensione del veicolo, collegare il cavo dell'accensione ad una fonte di alimentazione che possa essere attivata e disattivata con la chiavetta di accensione.
- Se il fusibile salta, accertarsi innanzitutto che i cavi non abbiano causato un cortocircuito, quindi sostituire il fusibile con un altro dello stesso valore.
- Evitare che cavi o terminali non collegati vengano a contatto con parti metalliche dell'automobile o con qualsiasi altro oggetto conduttore di elettricità. Per evitare cortocircuiti, inoltre, non rimuovere i cappucci di protezione applicati sulle estremità dei cavi o dei terminali non collegati.
- Collegare i cavi dei diffusori correttamente ai terminali ai quali corrispondono. L'apparecchio può subire danni o può non funzionare affatto se si combinano i cavi ⊖ e/o li si collega a massa ad una parte metallica dell'automobile.
- Dopo aver installato l'apparecchio, controllare che le luci dei freni, gli indicatori, il tergicristallo, ecc. dell'automobile funzionino correttamente.
- Isolare i cavi non collegati con del nastro isolante in vinile o un altro materiale simile.
- Alcuni multilettoni CD / MD hanno bisogno di cavi di conversione per il collegamento. Fare riferimento alla sezione "Precauzioni di sicurezza" per i dettagli.
- Se il pannello dei comandi ha un coperchio, assicurarsi di installare l'apparecchio in modo tale che il frontalino non sbatta contro il coperchio quando si apre e si chiude.

## Collegamento dei cavi ai terminali

### Macchina non sostenuta dal connettore ISO

#### ATTENZIONE

Se avete intenzione di collegare solo due altoparlanti al sistema, collegate i connettori ai due terminali di uscita anteriori oppure ai due terminali di uscita posteriori (non usate i terminali anteriore e posteriore insieme). Per esempio, se collegate il connettore ⊕ del terminale sinistro al terminale di uscita anteriore, non collegate il connettore ⊖ al terminale di uscita posteriore.

#### AVVERTENZA

Se collegate il cavo di accensione (rosso) e il cavo della batteria (giallo) allo chassis dell'automobile (terra), si può verificare un corto circuito che può provocare un incendio. Collegate sempre questi fili alla sorgente di alimentazione attraverso la scatola dei fusibili.

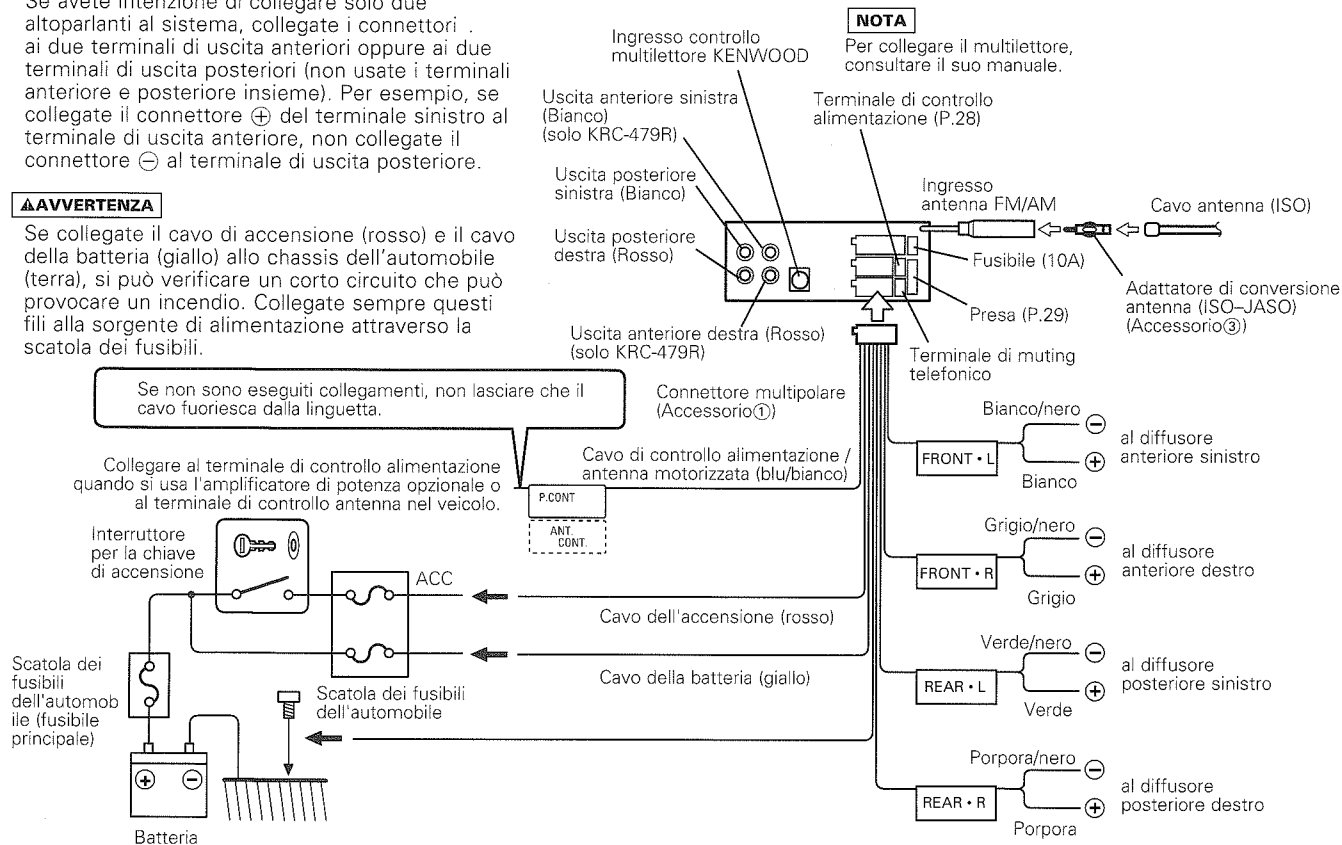

## ■ Macchina non sostenuta da connettore ISO

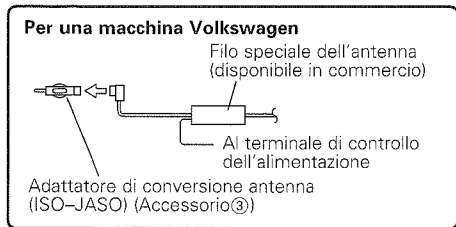

**NOTA**

Per collegare il multiletto, consultare il suo manuale.

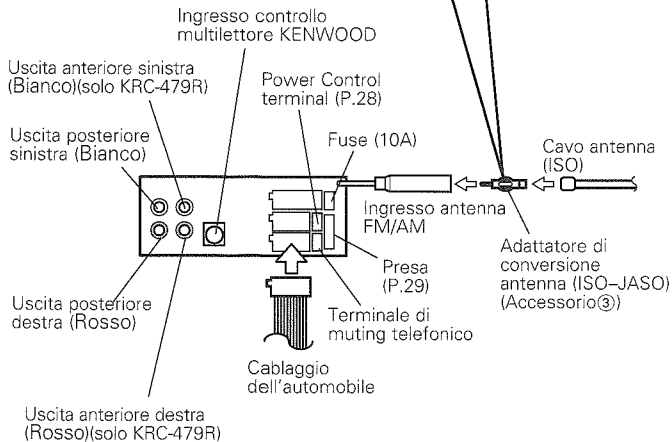

## ■ Collegamenti del terminale di controllo alimentazione

L'uscita del terminale di controllo alimentazione viene controllata dall'interruttore di accensione/spengimento dell'unità. Questo terminale può essere collegato al terminale P.CON (REMOTE) dell'amplificatore, o può essere usato come sorgente di alimentazione dello speciale cavo per antenna delle Volkswagen. (MAX. 400 mA)

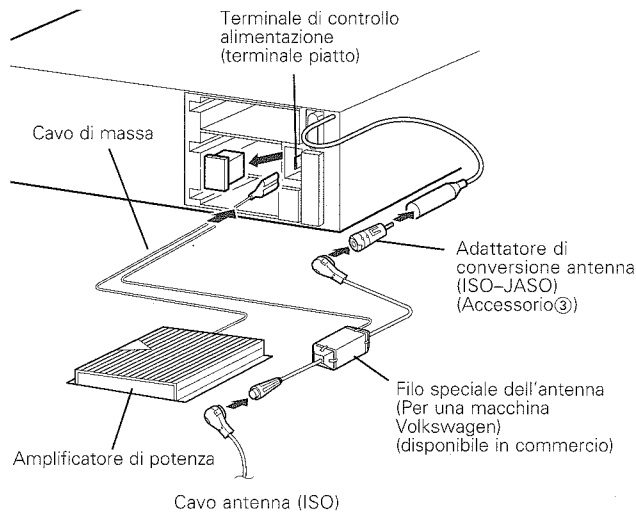

## ■ Guida alle funzioni dei connettori

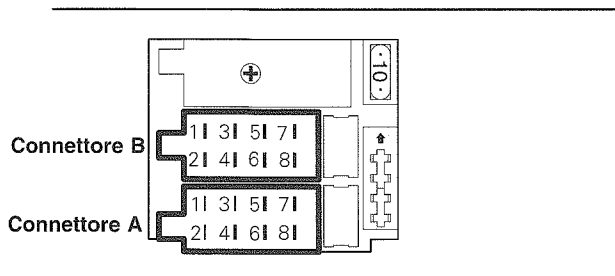

Numeri dei terminali per i connettori ISO	*Impostazione della presa	Funzioni
Connettore di alimentazione esterna		
A-4	1	Batteria
	2	Accensione (ACC)
A-5		Controllo alimentazione
A-7	1	Accensione (ACC)
	2	Batteria
A-8		Collegamento a terra (massa)
Connettore diffusore		
B-1		Posteriore destro (+)
B-2		Posteriore destro (-)
B-3		Anteriore destro (+)
B-4		Anteriore destro (-)
B-5		Anteriore sinistro (+)
B-6		Anteriore sinistro (-)
B-7		Posteriore sinistro (+)
B-8		Posteriore sinistro (-)

\*Impostazione della presa: vedere il lato destro.

## ■ Impostazione della presa

### ▲AVVERTENZA Collegamento del connettore ISO

La disposizione dei terminali per i connettori ISO dipende dal tipo di veicolo di cui si è in possesso. Accertarsi di eseguire i collegamenti corretti per evitare danni all'apparecchio.

- Il terminale A-7 del connettore ISO del veicolo è in connessione con l'accensione, e il terminale A-4 è collegato alla fonte di alimentazione costante. (Impostazione di base)

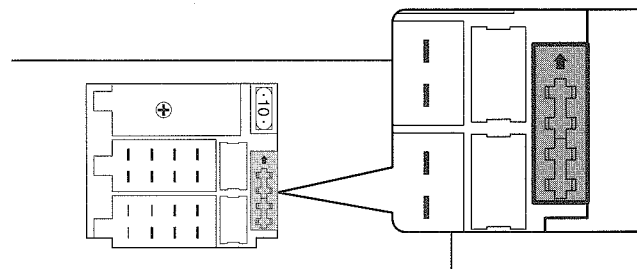

- Il terminale A-7 del connettore ISO del veicolo è collegato alla fonte di alimentazione costante, e il terminale A-4 è in connessione con la chiave di accensione del veicolo.

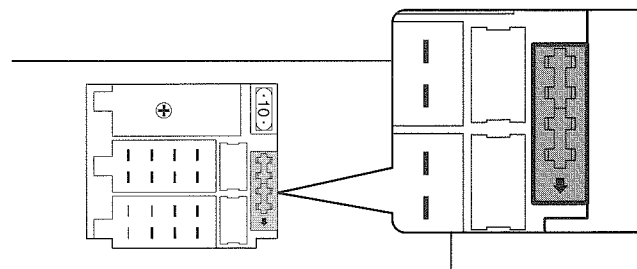

## ■ Installazione

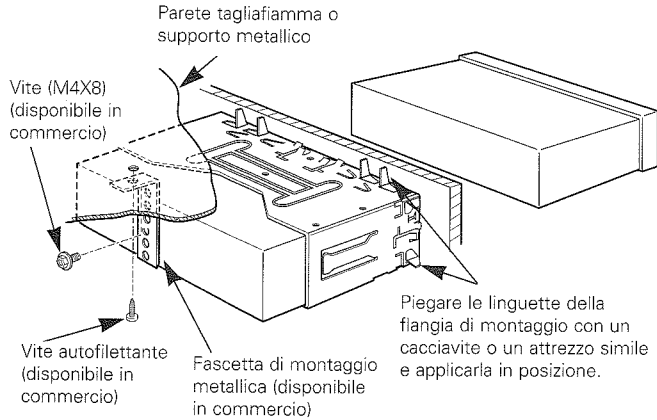

### NOTA

Accertarsi che l'apparecchio sia installato saldamente in posizione. Se l'apparecchio è instabile, possono verificarsi problemi di funzionamento (per esempio, possono verificarsi interruzioni di suono).

## Installazione

### ■ Rimozione della cornice di gomma dura

- 1 Agganciare le sporgenze sull'attrezzo di rimozione e sbloccare i due fermi sul lato inferiore. Abbassare il telaio e tirarlo in avanti come mostrato nell'illustrazione.

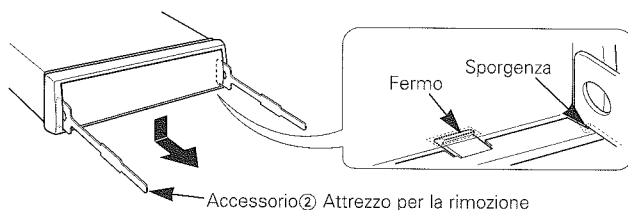

- 2 Quando si sono sbloccati i due fermi inferiori, sbloccare i due fermi superiori nello stesso modo.

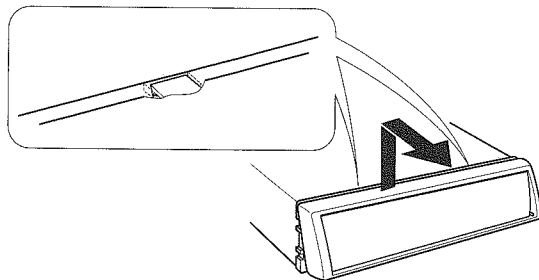

#### NOTA

È possibile rimuovere la cornice anche partendo dal lato superiore.

### ■ Rimozione dell'apparecchio

- 1 Fare riferimento alla sezione "Rimozione della cornice di gomma dura" e quindi rimuovere la cornice di gomma dura.
- 2 Rimuovere la vite (M4 x 8mm) sul pannello posteriore.
- 3 Inserire fino in fondo su ciascun lato i due attrezzi per la rimozione, come mostrato nell'illustrazione.

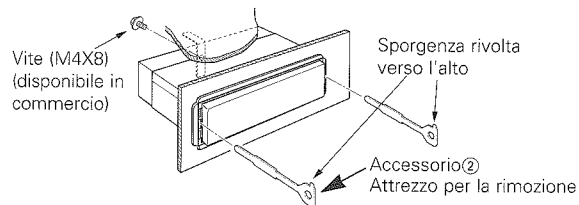

- 4 Abbassare l'attrezzo di rimozione verso il fondo e tirare parzialmente in fuori l'apparecchio premendo verso l'interno.

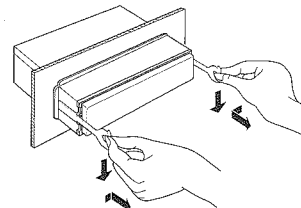

#### ATTENZIONE

Fare attenzione a non ferirsi con l'attrezzo di rimozione.

- 5 Estrarre completamente l'apparecchio tirandolo con le mani, facendo attenzione a non farlo cadere.

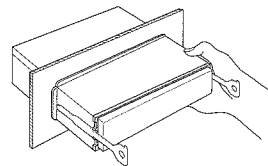

## Guida alla soluzione di problemi

**Ciò che può sembrare un problema di funzionamento dell'apparecchio può essere in realtà soltanto il risultato di operazioni o collegamenti errati. Prima di rivolgersi ad un centro di assistenza, è consigliabile eseguire i controlli indicati nella tabella sottostante.**

PROBLEMA	CAUSA POSSIBILE	SOLUZIONE
L'apparecchio non si accende.	Il fusibile è saltato.	Dopo aver controllato che non esistano cortocircuiti tra i cavi, sostituire il fusibile con un altro dello stesso valore.
	Posizione ACC mancante sulla chiave di accensione del veicolo.	Collegare lo stesso cavo all'interruttore dell'accensione come il cavo della batteria.
Se avete selezionato il modo di attesa, la corrente si spegne automaticamente.	E' stata attivata la funzione del timer di spegnimento.	Se non desiderate lo spegnimento automatico della corrente, cancellate la funzione del timer di spegnimento.
Nessun suono è udibile, o il volume è basso.	La funzione di attenuatore è attivata.	Disattivare la funzione di attenuatore.
	Il fader e/o il bilanciamento sono regolati completamente in un senso.	Regolare di nuovo il fader e/o il bilanciamento.
	I cavi di ingresso/uscita o i cavi del connettore multipolare sono collegati in maniera errata.	Ricollegare correttamente i cavi di ingresso/uscita o i cavi del connettore multipolare. Fare riferimento alla sezione "Collegamento dei cavi ai terminali".
	Il nastro della cassetta non è in buone condizioni.	Provare a riprodurre un altro nastro. Se non si verificano problemi, significa che il nastro precedente non era in buone condizioni.
La cassetta non entra./ Nessun suono è udibile anche se appare il display della cassetta.	L'interruttore di accensione della macchina era spento durante l'espulsione della cassetta; oppure la cassetta è stata tirata fuori durante il caricamento portando il modo al modo cassetta anche se non era inserita nessuna cassetta.	Premere il tasto di espulsione.
Quando si premono i tasti, non accade nulla.	I microprocessori nell'apparecchio non funzionano normalmente.	Premere il pulsante di ripristino (reset) sull'apparecchio (vedere pagina 4).
La qualità sonora è scadente o distorta.	La testina di lettura del nastro è sporca.	Pulire la testina di lettura del nastro, facendo riferimento alla sezione "Pulizia della testina di lettura del nastro" (vedere pagina 4).
	Un cavo per i diffusori può essere stato stretto da una vite dell'automobile.	Controllare il collegamento dei cavi per i diffusori.
	I cavi non sono collegati correttamente.	Ricollegare i cavi per i diffusori in modo che ciascun terminale di uscita sia collegato ad un diffusore diverso.

<b>PROBLEMA</b>	<b>CAUSA POSSIBILE</b>	<b>SOLUZIONE</b>
La ricezione radio è scadente.	L'antenna dell'automobile non è estesa.	Estrarre completamente l'antenna.
	Il cavo di controllo dell'antenna non è collegato.	Collegare correttamente il cavo, facendo riferimento alla sezione "Collegamento dei cavi ai terminali".
Le memorie vengono perse quando si spegne il motore dell'automobile.	Il cavo della batteria non è stato collegato al terminale appropriato.	Collegare correttamente il cavo, facendo riferimento alla sezione "Collegamento dei cavi ai terminali".
	L'interruttore dell'accensione e il cavo della batteria non sono collegati correttamente.	Collegare correttamente il cavo, facendo riferimento alla sezione "Collegamento dei cavi ai terminali".
La funzione di muting telefonico non si attiva.	Il cavo di muting telefonico non è collegato correttamente.	Collegare correttamente il cavo, facendo riferimento alla sezione "Collegamento dei cavi ai terminali".
La funzione di muting telefonico si attiva anche se il suo cavo apposito non è collegato.	Il cavo di muting telefonico è a contatto con una parte metallica dell'automobile.	Eliminare il cortocircuito del cavo di muting telefonico con la parte metallica dell'automobile.
Non è possibile rimuovere il nastro.	La causa dipende dal fatto che sono passati più di 10 minuti da quando l'interruttore ACC del veicolo è stato spento.	Il disco può essere rimosso solamente entro 10 minuti dallo spegnimento del tasto ACC. Se sono passati 10 minuti, riattivate il tasto ACC ancora una volta e premete il tasto Eject.
Cambio facile della qualità del suono.	La funzione del System Q(sistema Q) è impostata nel modo Scan.	Fate riferimento alla pagina "System Q" e cambiatela per un modo diverso dal modo Scan. (vedere pagina 6)

## Guida alla soluzione di problemi

### Modo di controllo del disco esterno

PROBLEMA	CAUSA POSSIBILE	SOLUZIONE
Non è possibile selezionare il Modo di controllo del disco.	Nessun cavo è stato collegato al terminale di ingresso per il multilettore sull'apparecchio.	Collegare il cavo al terminale di ingresso per il multilettore sull'apparecchio.
Il disco specificato non viene riprodotto, ma un altro disco viene riprodotto al suo posto.	Il compact disc specificato è sporco.	Pulire il compact disc.
	Il compact disc è stato inserito capovolto.	Inserire il compact disc con la facciata dell'etichetta rivolta verso l'alto.
	Il disco è inserito in una fessura del caricatore diversa da quella specificata.	Estrarre il caricatore e controllare il numero del disco specificato.
Si verificano salti di traccia.	Il disco è graffiato.	Provare ad usare un altro disco.
	Qualcosa è a contatto con il multilettore.	Rimuovere l'oggetto causa dei disturbi.
Il display indica che la riproduzione dei dischi nel multilettore è in corso, ma nessun suono è udibile.	Il compact disc è graffiato o sporco.	Se i salti di suono si verificano nello stesso punto quando l'automobile è ferma, significa che c'è qualcosa che non va con il disco. Pulire il compact disc.
	I microprocessori nell'apparecchio non funzionano normalmente.	Premere il pulsante di ripristino (reset) sull'apparecchio (vedere pagina 4).
Il brano specificato non viene riprodotto.	È stata selezionata la riproduzione in ordine casuale o la riproduzione in ordine casuale per l'intero caricatore.	Disattivare la funzione di riproduzione in ordine casuale o la riproduzione in ordine casuale per l'intero caricatore.
Iniziano automaticamente la riproduzione del brano, la ripetizione del disco, la scansione dei brani, la riproduzione casuale e la riproduzione casuale dalla cassetta di caricamento.	L'impostazione non viene cancellata.	Le impostazioni di queste funzioni rimangono memorizzate finché non vengono disattivate o espellete il disco, anche se spegnete la corrente o cambiate la fonte di riproduzione.
Non può riprodurre CD-R o CD-RW.	Il processo di finalizzazione non viene condotto per CD-R/CD-RW.	Conducete il processo di finalizzazione con il registratore CD.
	Per la riproduzione di CD-R/CD-RW si sta usando un multilettore CD non compatibile.	Per la riproduzione di CD-R/CD-RW usate un multilettore compatibile.

### Nelle situazioni seguenti, consultate il centro di assistenza più vicino:

- Anche se il multilettore dischi è collegato, il modo multilettore dischi non è attivato se "AUX" è visualizzato durante il modo multilettore.
- Anche se non è collegato alcun dispositivo (KCA-S210A, CA-C1AX, KDC-CPS87, KDC-CX87, KDC-CPS85, KDC-CX85, KDC-CPS82, o KDC-CX82), si entra nel modo AUX quando si commutano i modi.

**I seguenti messaggi vengono visualizzati quando si verifica qualche problema nel sistema. Adottare i rimedi indicati.**

- EJECT Il caricatore dei dischi non è stato inserito nel multiletto. Il caricatore dei dischi non è inserito completamente.  
⇒ Inserire correttamente il caricatore.  
Non c'è nessun CD nel lettore.  
⇒ Inserire il CD.
- NO DISC Nessun disco è stato inserito nel caricatore.  
⇒ Inserire almeno un disco nel caricatore.
- E-04 Nessun disco è stato inserito nel caricatore.  
⇒ Inserire almeno un disco nel caricatore.  
Il compact disc è sporco. Il compact disc è stato inserito capovolto. Il compact disc è graffiato.  
⇒ Pulire il compact disc e inserirlo correttamente.
- BLANK Sul minidisc non è stato registrato nulla.
- NO TRACK Nessun brano è registrato sul minidisc, anche se esso ha un titolo.
- NO PANEL Il frontalino dell'unità servo connessa a questa unità è stato rimosso.  
⇒ Rimetterlo al suo posto.
- E-77 L'apparecchio funziona male per qualche motivo.  
⇒ Premere il pulsante di ripristino (reset) sull'apparecchio. Se il codice "E-77" non scompare, rivolgersi al più vicino centro di assistenza.
- E-99 C'è qualcosa che non va con la cassetta di caricamento del disco. Oppure c'è un malfunzionamento dell'unità.  
⇒ Controllare la cassetta di caricamento del disco e poi premere il tasto di ripristino dell'unità.  
Se il codice "E-99" non scompare, rivolgersi al più vicino centro di assistenza.
- HOLD Il circuito di protezione nell'apparecchio si attiva quando la temperatura all'interno del multiletto supera i 60°C, interrompendo tutte le operazioni.  
⇒ Far raffreddare l'apparecchio aprendo i finestrini o accendendo il condizionatore d'aria. Appena la temperatura scende sotto i 60°C, la riproduzione del disco riprende automaticamente.
- ▼ Se questo indicatore continua a lampeggiare, è possibile che il nastro sia inceppato o aggrovigliato.  
⇒ Contattare il rivenditore Kenwood se non è possibile estrarre la cassetta.

## Caratteristiche tecniche

Italiano

Le caratteristiche tecniche sono soggette a cambiamenti senza preavviso.

### Sezione del sintonizzatore FM

Frequenza range (passi da 50 kHz).....	87,5 MHz – 108,0 MHz
Sensibilità utile (S/R = 26dB) .....	0,7 $\mu$ V/75 $\Omega$
Sensibilità silenziamento (S/R = 46dB) .....	1,6 $\mu$ V/75 $\Omega$
Frequenza response ( $\pm 3$ dB).....	30 Hz – 15 kHz
Rapporto segnale/rumore (MONO).....	65 dB
Selettività (DIN) ( $\pm 400$ kHz).....	$\geq 80$ dB
Separazione stereo (1 kHz).....	35 dB

### Sezione del sintonizzatore MW

Frequenza range (9 kHz Space).....	531 kHz – 1611 kHz
Sensibilità utile (S/R = 20dB).....	25 $\mu$ V

### Sezione del sintonizzatore LW

Frequenza range.....	153 kHz – 281 kHz
Sensibilità utile (S/N = 20dB).....	45 $\mu$ V

### Sezione del lettore di cassette

Velocità del nastro.....	4,76 cm/sec.
Oscillazioni e fluttuazioni del suono (WRMS) .....	0,08 %
Frequenza response ( $\pm 3$ dB) (120 $\mu$ s).....	30 Hz – 14 kHz
Separazione (1 kHz).....	43 dB
Rapporto segnale/rumore.....	54 dB

### Sezione audio

Potenza di uscita massima	
KRC-479R.....	45 W x 4
KRC-379R/35R.....	40 W x 4
Potenza di uscita (DIN 45324, +B = 14,4 V)	
KRC-479R.....	28 W x 4
KRC-379R/35R.....	26 W x 4
Controlli di tono	
Bassi : .....	100 Hz $\pm 10$ dB
Middle : .....	1 kHz $\pm 10$ dB
Alti : .....	10 kHz $\pm 10$ dB
Livello /carico uscita preamplificata (nel modo CD)	
.....	1800 mV / 10 k $\Omega$
Impedenza uscita preamplificata.....	$\leq 600 \Omega$

### Generale

Tensione di alimentazione (11 – 16 V ammesso).....	14,4 V
Consumo di corrente.....	10 A
Ingombro effettivo di installazione (L x H x P)	
.....	182 x 53 x 152 mm
Peso .....	1,4 kg