

# KENWOOD

**KRC-394**

**KRC-37**

**KRC-391**

**KRC-36**

**KRC-30**

CASSETTE RECEIVER

**INSTRUCTION MANUAL**

CASSETTEN-RADIO

**GEBRUIKSAANWIJZING**

SINTOLETTORE STEREO A CASSETTE

**ISTRUZIONI PER L'USO**

RADIO CASSETE

**MANUAL DE INSTRUCCIONES**

KENWOOD CORPORATION

**SI DICHIARA CHE:**

I Sintolettori a cassette Kenwood per auto, modelli KRC-394, KRC-391, KRC-37, KRC-36, KRC-30 rispondono alle prescrizioni dell'art. 2 comma 1 del D.M. 28 agosto 1995, n. 548. Fatto ad Uithoorn il 13 Settembre 2002  
Kenwood Electronics Europe B.V. Amsterdamseweg 37 1422 AC Uithoorn  
The Netherlands

© B64-2449-00/00 (EW/N)

## Contents

<b>Safety precautions.....</b>	<b>3</b>	<b>Tuner features (KRC-30).....</b>	<b>13</b>	<b>Menu system.....</b>	<b>19</b>
<b>About Cassette tape.....</b>	<b>4</b>	Tuning Mode		Menu System	
<b>About RDS .....</b>	<b>4</b>	Tuning		Touch Sensor Tone	
<b>General features .....</b>	<b>5</b>	Station Preset Memory		Manual Clock Adjustment	
Power		Auto Memory Entry		Synchronize Clock	
Selecting the Source		Preset Tuning		DSI (Disabled System Indicator)	
Volume		<b>Cassette player features.....</b>	<b>14</b>	Selectable Illumination	
Attenuator		Playing Cassette Tapes		News Bulletin with Timeout Setting	
Loudness		Fast Forwarding and Rewinding		Local Seek	
System Q		Tape Advance		Tuning Mode	
Audio Control		Blank Skip		Auto Memory Entry	
Speaker Setting		Tuner Call		AF (Alternative Frequency)	
Switching Display		Music Repeat		Restricting RDS Region	
TEL Mute		<b>External disc control features..</b>	<b>16</b>	Auto TP Seek	
Theft Deterrent Faceplate		Playing External Disc		Monaural Reception	
<b>Tuner features</b>		Fast Forwarding and Reversing		Text Scroll	
<b>(KRC-391/36/394/37) .....</b>	<b>8</b>	Track Search		Disc Naming	
Tuning		Album Search		Power OFF Timer	
Station Preset Memory		Track/Album Repeat			
Auto Memory Entry		Track Scan		<b>Accessories .....</b>	<b>23</b>
Preset Tuning		Random Play		<b>Installation Procedure .....</b>	<b>23</b>
<b>RDS features .....</b>	<b>10</b>	Magazine Random Play		<b>Connecting Wires to</b>	
Traffic Information		Disc Naming (DNPS)		<b>Terminals .....</b>	<b>24</b>
Presetting Volume for Traffic Information		Text/Title Scroll		<b>Installation .....</b>	<b>26</b>
PTY (Program Type)				<b>Troubleshooting Guide .....</b>	<b>28</b>
Program Type preset				<b>Specifications .....</b>	<b>31</b>
Changing Language for PTY Function					

## Safety precautions

---

### **▲WARNING**

**To prevent injury and/or fire, take the following precautions:**

- Insert the unit all the way until it is fully locked in place. Otherwise it may fly out of place during collisions and other jolts.
- When extending the ignition, battery or ground wires, make sure to use automotive-grade wires or other wires with an area of 0.75mm<sup>2</sup> (AWG18) or more to prevent wire deterioration and damage to the wire coating.
- To prevent short circuits, never put or leave any metallic objects (e.g., coins or metal tools) inside the unit.
- If the unit starts to emit smoke or strange smells, turn off the power immediately and consult your Kenwood dealer.
- Make sure not to get your fingers caught between the faceplate and the unit.
- Be careful not to drop the unit or subject it to strong shock.  
The unit may break or crack because it contains glass parts.
- Do not touch the liquid crystal fluid if the LCD is damaged or broken due to shock. The liquid crystal fluid may be dangerous to your health or even fatal.  
If the liquid crystal fluid from the LCD contacts your body or clothing, wash it off with soap immediately.

### **▲CAUTION**

**To prevent damage to the machine, take the following precautions:**

- Make sure to ground the unit to a negative 12V DC power supply.
- Do not open the top or bottom covers of the unit.
- Do not install the unit in a spot exposed to direct sunlight or excessive heat or humidity. Also avoid places with too much dust or the possibility of water splashing.
- Do not set the removed faceplate or the faceplate case in areas exposed to direct sunlight, excessive heat or humidity. Also avoid places with too much dust or the possibility of water splashing.
- To prevent deterioration, do not touch the terminals of the unit or faceplate with your fingers.
- Do not subject the faceplate to excessive shock, as it is a piece of precision equipment.
- When replacing a fuse, only use a new one with the prescribed rating. Using a fuse with the wrong rating may cause your unit to malfunction.
- To prevent short circuits when replacing a fuse, first disconnect the wiring harness.
- Do not place any object between the faceplate and the unit.
- During installation, do not use any screws except for the ones provided. The use of improper screws might result in damage to the main unit.

### **IMPORTANT INFORMATION**

**About CD players/disc changers connected to this unit:**

KENWOOD disc changers/ CD players released in 1998 or later can be connected to this unit.

Refer to the catalog or consult your Kenwood dealer for connectable models of disc changers/ CD players.

Note that any KENWOOD disc changers/ CD players released in 1997 or earlier and disc changers made by other makers cannot be connected to this unit.

Unsupported connection may result in damage.

Setting the O-N Switch to the "N" position for the applicable KENWOOD disc changers/ CD players.

The functions that can be used and the information that can be displayed will differ depending on the models being connected.



You can damage both your unit and the CD changer if you connect them incorrectly.

## Safety precautions

### NOTE

- If you experience problems during installation, consult your Kenwood dealer.
- If the unit does not seem to be working right, try pressing the reset button first. If that does not solve the problem, consult your Kenwood dealer.
- Press the reset button if the Disc auto changer fails to operate correctly. Normal operatin should be restored.

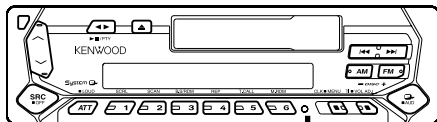

Reset button

- Characters in the LCD may become difficult to read in temperatures below 41 °F (5 °C).
- The illustrations of the display and the panel appearing in this manual are examples used to explain more clearly how the controls are used. Therefore, what appears on the display in the illustrations may differ from what appears on the display on the actual equipment, and some of the illustrations on the display may represent something impossible in actual operation.

### Cleaning the Faceplate Terminals

If the terminals on the unit or faceplate get dirty, wipe them with a dry, soft cloth.

### Cleaning the Unit

If the faceplate of this unit is stained, wipe it with a dry soft cloth such as a silicon cloth. If the faceplate is stained badly, wipe the stain off with a cloth moistened with neutral cleaner, then wipe neutral detergent off.



Applying spray cleaner directly to the unit may affect its mechanical parts. Wiping the faceplate with a hard cloth or using a volatile liquid such as thinner or alcohol may scratch the surface or erases characters.

## About Cassette tape

### Cleaning the tape head

When there's noise or the sound quality is bad during tape play the tape head maybe dirty, clean the tape head.

### About Cassette tape

- If the tape is slack tighten it.
- If the cassette tape label is peeling off glue it on again.
- Don't use deformed cassette tape.
- Don't place cassette tape on the dashboard etc. where the temperature is high.
- Don't use cassette tape that's 100 minutes long or longer.

## About RDS

### RDS (Radio Data System)

When listening to an RDS station, the programme service name of the station is displayed, advising you quickly which station is being received.

RDS (Radio Data System) stations also transmit frequency data for the same station. When you are making long trips, this function automatically alternative switches to the particular frequency with the best reception for the particular network of stations that you want to listen to. The data is automatically stored, allowing you to switch quickly to another RDS stations, broadcasting the same programme, that has better reception. These include stations stored in the station preset memory that you often listen to.

### Enhanced Other Network

Stations that offer <Enhanced Other Network> also transmit information about other RDS stations that have traffic information. When you are tuned to a station that is not transmitting traffic information, but another RDS station starts transmitting a traffic bulletin, the tuner automatically switches to the other station for the duration of the bulletin.

### Alarm

When an emergency transmission (announcing disasters, etc.) is sent, all current functions are interrupted to allow the warning to be received.

## General features

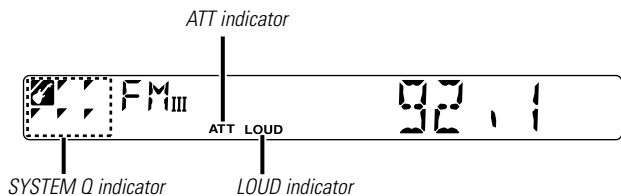
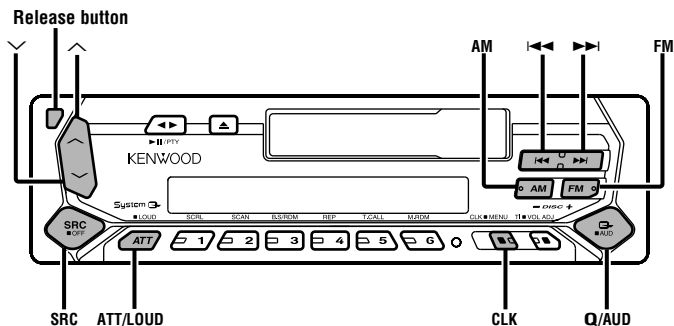

### Power

#### Turning ON the Power

Press the [SRC] button.

#### Turning OFF the Power

Press the [SRC] button for at least 1 second.

### Selecting the Source

Press the [SRC] button.

Source required	Display
Tuner	"TUNER"
Tape	"TAPE"
External disc	"DISC"/"CD"
Standby (Illumination only mode)	"ALL OFF"



This unit automatically turns full power OFF after 20 minutes lapses in Standby mode in order to save the vehicles battery.  
The time until full power OFF can be set in <Power OFF Timer> (page 22).

### Volume

#### Increasing Volume

Press the [^] button.

#### Decreasing Volume

Press the [v] button.

## General features

### Attenuator

Turning the volume down quickly.

Press the [ATT] button.

Each time the button is pressed the Attenuator turns ON or OFF. When it's ON, the "ATT" indicator blinks.

### Loudness

Compensating for low and high tones during low volume.

Press the [LOUD] button for at least 1 second.

Each time the button is pressed for at least 1 second the Loudness turns ON or OFF.

When it's ON, "LOUD" indicator is ON.

### System Q

You can recall the best sound setting preset for different types of the music.

#### 1 Select the source to set

Press the [SRC] button.

#### 2 Select the Sound type

Press the [Q] button.

Each time the button is pressed the sound setting switches.

Sound setting	Display
Flat	"FLAT"
Rock	"ROCK"
Top 40	"TOP40"
Pops	"POPS"
Jazz	"JAZZ"
Easy	"EASY"
Scan of Flat — Easy	"SCAN"



- Each setting value is changed with the <Speaker Setting> (page 7).  
First, select the speaker type with the Speaker setting.
- When the System Q setting is changed, the Bass, Middle, and Treble set in audio control replace the System Q values.

### Audio Control

#### 1 Select the source for adjustment

Press the [SRC] button.

#### 2 Enter Audio Control mode

Press the [AUD] button for at least 1 second.

#### 3 Select the Audio item for adjustment

Press the [FM] or [AM] button.

Each time the button is pressed the items that can be adjusted switch as shown below.

#### 4 Adjust the Audio item

Press the [◀◀] or [▶▶] button.

Adjustment Item	Display	Range
Bass level	"BAS"	-8 — +8
Middle level	"MID"	-8 — +8
Treble level	"TRE"	-8 — +8
Balance	"BAL"	L15 — R15
Fader	"FAD"	R15 — F15

#### 5 Exit Audio Control mode

Press the [AUD] button.

## Speaker Setting

Fine-tuning so that the System Q value is optimal when setting the speaker type.

### 1 Enter Standby

Press the [SRC] button.

Select the "ALL OFF" display.

### 2 Enter Speaker Setting mode

Press the [Q] button.

### 3 Select the Speaker type

Press the [◀] or [▶] button.

Each time the button is pressed the setting switches as shown below.

Speaker type	Display
OFF	"SP OFF"
For the OEM speaker	"SP OEM"
For 6 & 6x9 in. speaker	"SP 6/6x9"
For 5 & 4 in. speaker	"SP 5/4"

### 4 Exit Speaker Setting mode

Press the [Q] button.

## Switching Display

Switching the information displayed.

Press the [CLK] button.

Each time the button is pressed the display switches as shown below.

### In Tuner source

#### Information

Program Service name or Frequency

Clock

### In Tape source

#### Information

Play side

Clock

### In External disc source

#### Information

#### Display

Track Time

Disc name

Disc title

Track title

Clock

"D-NAME"

"D-TITLE"

"T-TITLE"

## TEL Mute

The audio system automatically mutes when a call comes in.

### When a call comes in

"CALL" is displayed.

The audio system pauses.

### Listening to the audio during a call

Press the [SRC] button.

The "CALL" display disappears and the audio system comes back ON.

### When the call ends

Hang up the phone.

The "CALL" display disappears and the audio system comes back ON.

## General features

### Theft Deterrent Faceplate

The faceplate of the unit can be detached and taken with you, helping to deter theft.

#### Removing the Faceplate

Press the Release button.

The faceplate is unlocked, allowing you to detach it.



- The faceplate is a precision piece of equipment and can be damaged by shocks or jolts. For that reason, keep the faceplate in its special storage case while detached.
- Do not expose the faceplate or its storage case to direct sunlight or excessive heat or humidity. Also avoid places with too much dust or the possibility of water splashing.

#### Reattaching the Faceplate

- 1 Align the projections on the unit with the grooves on the faceplate.

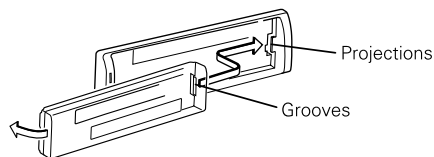

- 2 Push the faceplate in until it clicks.

The faceplate is locked in place, allowing you to use the unit.

## Tuner features

Function of the KRC-391/36/394/37

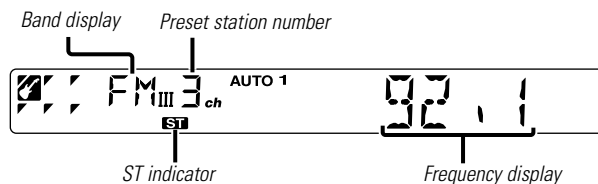
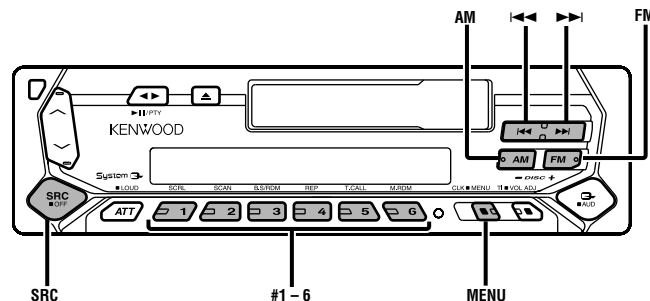



## Tuning

Selecting the station.

### 1 Select tuner source

Press the [SRC] button.  
Select the "TUNER" display.

### 2 Select the band

Press the [FM] or [AM] button.  
Each time the [FM] button is pressed it switches between the FM1, FM2, and FM3 bands.

### 3 Tune up or down band

Press the [◀◀] or [▶▶] button.



During reception of stereo stations the "ST" indicator is ON.

## Station Preset Memory

Putting the station in the memory.

### 1 Select the band

Press the [FM] or [AM] button.

### 2 Select the frequency to put in the memory

Press the [◀◀] or [▶▶] button.

### 3 Put the frequency in the memory

Press the [#1] — [#6] button for at least 2 seconds.  
The preset number display blinks 1 time.  
On each band, 1 station can be put in the memory on each [#1] — [#6] button.

## Auto Memory Entry

Putting a station with good reception in the memory automatically.

### 1 Select the band for Auto Memory Entry

Press the [FM] or [AM] button.

### 2 Enter Menu mode

Press the [MENU] button for at least 1 second.  
"MENU" is displayed.

### 3 Select the Auto Memory Entry mode

Press the [FM] or [AM] button.  
Select the "A-MEMORY" display.

### 4 Open Auto Memory Entry

Press the [◀◀] or [▶▶] button for at least 2 seconds.  
When 6 stations that can be received are put in the memory Auto Memory Entry closes.



- When the <AF Function> (page 21) is ON, only RDS stations are put in the memory.
- When Auto Memory Entry is done in the FM2 band, the RDS stations preset in the FM1 band aren't put in the memory. Likewise, when it is done in the FM3 band, RDS stations preset in FM1 or FM2 aren't put in the memory.

## Preset Tuning

Calling up the stations in the memory.

### 1 Select the band

Press the [FM] or [AM] button.

### 2 Call up the station

Press the [#1] — [#6] button.

## RDS features

Function of the KRC-391/36/394/37

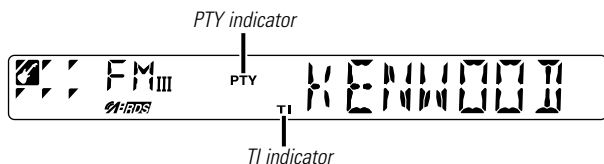
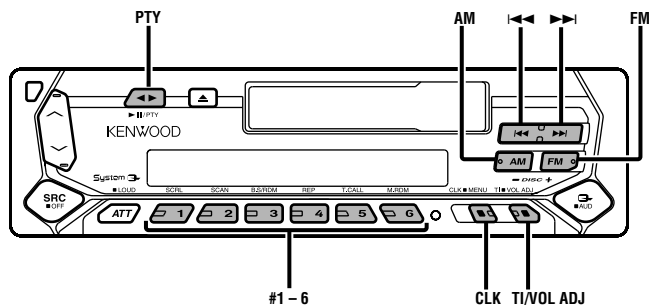

### Traffic Information

Switching to traffic information automatically when a traffic bulletin starts even when you aren't listening to the radio.

Press the [TI] button.

Each time the button is pressed the Traffic Information function turns ON or OFF.

When it's ON, "TI" indicator is ON.

When a traffic information station isn't being received the "TI" indicator blinks.

When a traffic bulletin starts, "TRAFFIC" is displayed and it switches to traffic information.

 During reception of a AM station when the Traffic Information function is turned ON, it switches to a FM station.

### Receiving other traffic information stations

Press the [◀◀] or [▶▶] button.

 Traffic information station switching can be done when listening to the radio.

### Presetting Volume for Traffic Information

Setting the volume during Traffic Information.

- 1 Receive the station.
- 2 Set the volume you want.
- 3 **Preset the volume**  
Press the [VOL ADJ] button for at least 2 seconds.  
The volume level display blinks 1 time.

## PTY (Program Type)

Selecting the Program Type and searching for a station.

### 1 Enter PTY mode

Press the [PTY] button.

During PTY mode the "PTY" indicator is ON.



This function can't be used during a traffic bulletin or AM reception.

### 2 Select the Program Type

Press the [FM] or [AM] button.

Each time the button is pressed the Program Type switches as shown below.

No.	Program Type	Display
1.	Music	"MUSIC"
2.	Speech	"SPEECH"
3.	News	"NEWS"
4.	Current Affairs	"AFFAIRS"
5.	Information	"INFO"
6.	Sport	"SPORT"
7.	Education	"EDUCATE"
8.	Drama	"DRAMA"
9.	Culture	"CULTURE"
10.	Science	"SCIENCE"
11.	Varied	"VARIED"
12.	Pop Music	"POP M"
13.	Rock Music	"ROCK M"
14.	Easy Listening Music	"EASY M"
15.	Light Classical	"LIGHT M"
16.	Serious Classical	"CLASSICS"
17.	Other Music	"OTHER M"
18.	Weather	"WEATHER"
19.	Finance	"FINANCE"
20.	Children's programs	"CHILDREN"

21.	Social Affairs	"SOCIAL"
22.	Religion	"RELIGION"
23.	Phone In	"PHONE IN"
24.	Travel	"TRAVEL"
25.	Leisure	"LEISURE"
26.	Jazz Music	"JAZZ"
27.	Country Music	"COUNTRY"
28.	National Music	"NATION M"
29.	Oldies Music	"OLDIES"
30.	Folk Music	"FOLK M"
31.	Documentary	"DOCUMENT"



• Speech and Music include the Program type shown below.

Music: No.12 — 17, 26 — 30

Speech: No.3 — 11, 18 — 25, 31

• The Program Type can be put in the [#1] — [#6] button memory and called up quickly. Refer to the <Program Type preset> (page 12).

• The display language can be changed. Refer to <Changing Language for PTY Function> (page 12).

### 3 Search for the selected Program Type station

Press the [◀◀] or [▶▶] button.

When you want to search for other stations press the [◀◀] or [▶▶] button again.



When the selected Program Type isn't found, "NO PTY" is displayed. Select another Program Type.

### 4 Exit PTY mode

Press the [PTY] button.

## RDS features

Function of the KRC-391/36/394/37

### Program Type preset

Putting the Program Type in the Preset button memory and calling it up quickly.

#### Presetting the Program Type

##### 1 Select the Program Type to preset

Refer to <PTY(Program Type)> (page 11).

##### 2 Preset the Program Type

Press the [#1] — [#6] button for at least 2 seconds.

#### Calling up the preset Program Type

##### 1 Enter PTY mode

Refer to <PTY(Program Type)> (page 11).

##### 2 Call up the Program Type

Press the [#1] — [#6] button.

### Changing Language for PTY Function

Selecting the Program Type display language.

##### 1 Enter PTY mode

Refer to <PTY (Program Type)> (page 11).

##### 2 Enter Changing Language mode

Press the [CLK] button.

##### 3 Select the language

Press the [#1] — [#3] button.

Button	Language
[#1]	English
[#2]	French
[#3]	German

##### 4 Exit Changing Language mode

Press the [CLK] button.

## Tuner features

### Function of the KRC-30

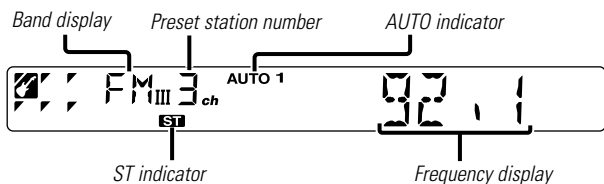
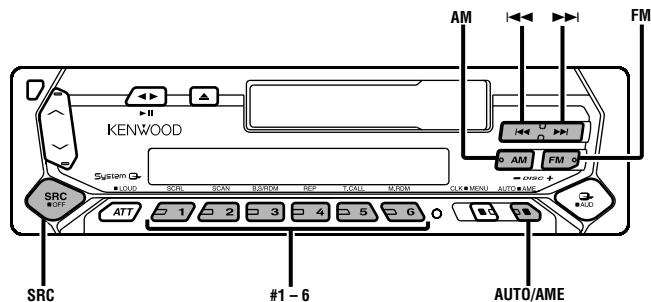

## Tuning Mode

Choose the tuning mode.

Press the [AUTO] button.

Each time the button is pressed the Tuning mode switches as shown below.

Tuning mode	Display	Operation
Auto seek	"AUTO 1" indicator	Automatic search for a station.
Preset station seek	"AUTO 2" indicator	Search in order of the stations in the Preset memory.
Manual	—	Normal manual tuning control.

## Tuning

Selecting the station.

### 1 Select tuner source

Press the [SRC] button.

Select the "TUNER" display.

### 2 Select the band

Press the [FM] or [AM] button.

Each time the [FM] button is pressed it switches between the FM1, FM2, and FM3 bands.

### 3 Tune up or down band

Press the [◀▶] or [▶▶] button.



During reception of stereo stations the "ST" indicator is ON.

## Tuner features

Function of the KRC-30

### Station Preset Memory

Putting the station in the memory.

#### 1 Select the band

Press the [FM] or [AM] button.

#### 2 Select the frequency to put in the memory

Press the [◀◀] or [▶▶] button.

#### 3 Put the frequency in the memory

Press the [#1] — [#6] button for at least 2 seconds.

The preset number display blinks 1 time.

On each band, 1 station can be put in the memory on each [#1] — [#6] button.

### Auto Memory Entry

Putting stations with good reception in the memory automatically.

#### 1 Select the band for Auto Memory Entry

Press the [FM] or [AM] button.

#### 2 Open Auto Memory Entry

Press the [AME] button for at least 2 seconds.

When 6 stations that can be received are put in the memory Auto Memory Entry closes.

### Preset Tuning

Calling up the stations in the memory.

#### 1 Select the band

Press the [FM] or [AM] button.

#### 2 Call up the station

Press the [#1] — [#6] button.

## Cassette player features

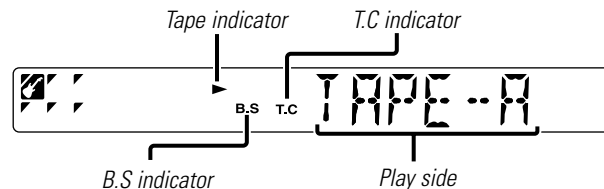
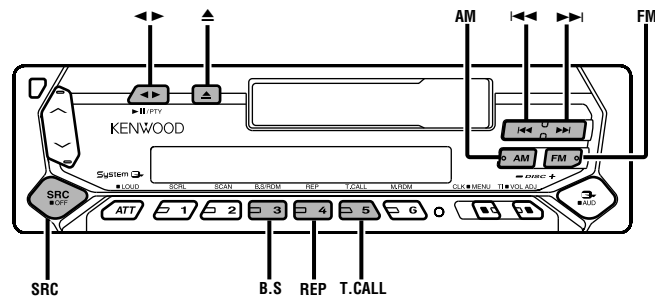

## Playing Cassette Tapes

### ***When the Cassette Tape is inserted***

Press the [SRC] button.

Select the "TAPE" display.

### ***When you want to listen to the reverse side***

Press the [◀▶] button.

### ***Eject the Cassette Tape***

Press the [▲] button.

## Fast Forwarding and Rewinding

### ***Fast Forwarding***

Press the [FM] button.

When it's stopped press the [◀▶] button.

### ***Rewinding***

Press the [AM] button.

When it's stopped press the [◀▶] button.

## Tape Advance

Skipping to the next song or the start of the current song.

### ***Skipping to the next song***

Press the [▶▶|] button.

### ***Skips to the start of the current song***

Press the [|◀◀] button.

## Blank Skip

Fast forwarding automatically when an unrecorded portion continues for at least 10 seconds.

Press the [B.S] button.

Each time the button is pressed the Blank Skip turns ON or OFF.

When it's ON, the "B.S" indicator is ON.

## Tuner Call

Switching to the radio automatically during Fast Forwarding and Rewinding.

Press the [T.CALL] button.

Each time the button is pressed the Tuner Call turns ON or OFF.

When it's ON, the "T.C" indicator is ON.

## Music Repeat

Repeating the present song.

Press the [REP] button.

Each time the button is pressed the Music Repeat turns ON or OFF.

When it's ON, "REP ON" is displayed.

## External disc control features

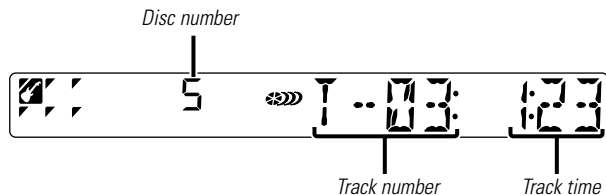
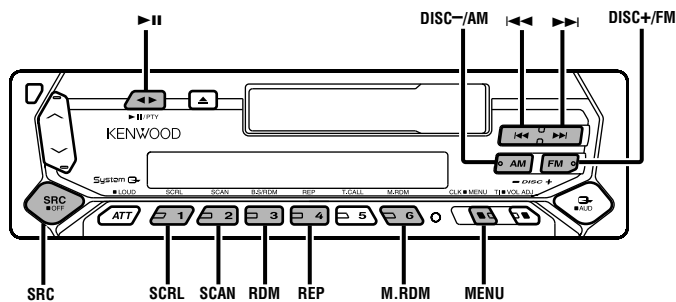

### Playing External Disc

Playing discs set in the optional accessory disc player connected to this unit.

Press the [SRC] button.

Select the display for the disc player you want.

Display examples:

Display	Disc player
"CD"	CD player
"DISC"	CD changer
"DISC"	MD changer

### Pause and play

Press the [▶||] button.

Each time the button is pressed it pauses and plays.



- Disc #10 is displayed as "0".
- The functions that can be used and the information that can be displayed will differ depending on the external disc players being connected.

### Fast Forwarding and Reversing

#### Fast Forwarding

Hold down on the [▶▶] button.

Release your finger to play the disc at that point.

#### Reversing

Hold down on the [◀◀] button.

Release your finger to play the disc at that point.



## Track Search

Selecting the song you want to hear.

Press the [◀◀] or [▶▶] button.

## Album Search (Function of disc changer)

Selecting the disc you want to hear.

Press the [DISC-] or [DISC+] button.

## Track/Album Repeat

Replaying the track/disc you're listening to.

Press the [REP] button.

Each time the button is pressed the Repeat Play switches as shown below.

<b>Repeat play</b>	<b>Display</b>
Track Repeat	"TREP ON"/"REP ON"
Album Repeat (Function of disc changer)	"DREP ON"
OFF	"REP OFF"

## Track Scan

Playing the first part of each song on the disc you are listening to and searching for the song you want to listen to.

### 1 Start Track Scan

Press the [SCAN] button.

"TSCN/SCAN ON" is displayed.

### 2 Release it when the song you want to listen to is played

Press the [SCAN] button.

## Random Play

Playing all the songs on the disc in random order.

Press the [RDM] button.

Each time the button is pressed Random Play turns ON or OFF. When it's ON, "RDM ON" is displayed.

 When the [▶▶] button is pressed, the next song select starts.

## Magazine Random Play (Function of disc changer)

Play the songs on all the discs in the disc changer in random order.

Press the [M.RDM] button.

Each time the button is pressed the Magazine Random Play turns ON or OFF.

When it's ON, "MRDM ON" is displayed.

 When the [▶▶] button is pressed, the next song select starts.

## External disc control features

### Disc Naming (DNPS)

Attaching a title to a CD.

#### 1 Play the disc you want to attach a name to



A title can't be attached to a MD.

#### 2 Enter Menu mode

Press the [MENU] button for at least 1 second.

"MENU" is displayed.

#### 3 Select Name set mode

Press the [FM] or [AM] button.

Select the "NAME SET" display.

#### 4 Enter Name set mode

Press the [◀◀] or [▶▶] button for at least 2 seconds.

#### 5 Move the cursor to the enter character position

Press the [◀◀] or [▶▶] button.

#### 6 Select the characters

Press the [FM] or [AM] button.

#### 7 Repeat steps 5 through 6 and attach a name.

#### 8 Exit Menu mode

Press the [MENU] button.



- When operation stops for 10 seconds the name at that time is registered, and Name Set mode closes.
- Media that you can attach a name to
  - External CD changer/ player: Varies according to the CD changer/ player. Refer to the CD changer/ player manual.
- The name of a CD can be changed by the same operation you used to name it.

### Text/Title Scroll

Scrolling the displayed CD text or MD title.

Press the [SCRL] button.

## Menu system

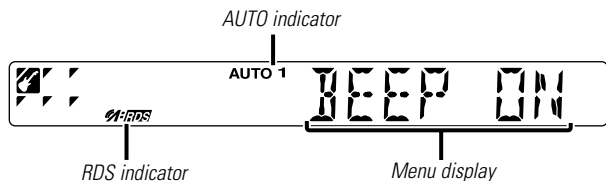
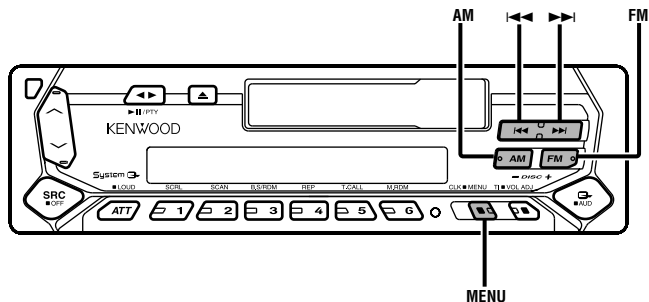

### Menu System

Setting during operation beep sound etc. functions. The Menu system basic operation method is explained here. The reference for the Menu items and their setting content is after this operation explanation.

#### 1 Enter Menu mode

Press the [MENU] button for at least 1 second.  
"MENU" is displayed.

#### 2 Select the menu item

Press the [FM] or [AM] button.  
Example: When you want to set the beep sound select the "BEEP" display.

#### 3 Set the menu item

Press the [◀◀] or [▶▶] button.  
Example: When "BEEP" is selected, each time the button is pressed it switches "BEEP ON" or "BEEP OFF". Select 1 of them as the setting.  
You can continue by returning to step 2 and setting other items.

#### 4 Exit Menu mode

Press the [MENU] button.



When other items that are applicable to the basic operation method above are displayed afterwards their setting content chart is entered. (Normally the uppermost setting in the chart is the original setting.)

Also, the explanation for items that aren't applicable (<Manual Clock Adjustment>etc.) are entered step by step.

## Menu system

### Touch Sensor Tone

Setting the operation check sound (beep sound) ON/OFF.

Display	Setting
"BEEP ON"	Beep is heard.
"BEEP OFF"	Beep canceled.

### Manual Clock Adjustment

 This adjustment can be done when the <Synchronize Clock> (page 20) is set as OFF.

#### 1 Select Clock Adjustment mode

Press the [FM] or [AM] button.  
Select the "CLK ADJ" display.

#### 2 Enter Clock Adjust mode

Press the [◀◀] or [▶▶] button for at least 2 seconds.  
The clock display blinks.

#### 3 Adjust the hours

Press the [FM] or [AM] button.

##### Adjust the minutes

Press the [◀◀] or [▶▶] button.

#### 4 Exit Clock adjustment mode

Press the [MENU] button.

*Function of the KRC-391/36/394/37*

### Synchronize Clock

Synchronizing the RDS station time data and this unit's clock.

Display	Setting
"SYNC ON"	Synchronizes the time.
"SYNC OFF"	Adjust the time manually.



It takes 3 to 4 minutes to synchronize the clock.

### DSI (Disabled System Indicator)

A red indicator will blink on the unit after the faceplate is removed, warning potential thieves.

Display	Setting
"DSI ON"	LED flashes.
"DSI OFF"	LED OFF.

### Selectable Illumination

Selecting the button illumination color as green or red.

Display	Setting
"COL GRN"	The illumination color is green.
"COL RED"	The illumination color is red.

*Function of the KRC-391/36/394/37*

### News Bulletin with Timeout Setting

It switches automatically when a news bulletin starts even if the radio isn't being listened to. Also, the time interval when interrupt is prohibited can be set.

#### Display and Setting

"NEWS OFF"
"NEWS 00M"
⋮
"NEWS 90M"

When "NEWS 00M" — "NEWS 90M" is set, the News Bulletin Interrupt function is ON.

When the news bulletin starts, "NEWS" is displayed, and it switches to the news bulletin.



- If you choose the "20M" setting, further news bulletins will not be received for 20 minutes once the first news bulletin is received.
- The news bulletin volume is the same level that was set for traffic information (page 10).
- This function is only available if the desired station sends PTY-code for news bulletin or belongs to <Enhanced Other Network>-Network sending PTY-code for news bulletin.
- When the News Bulletin Interrupt function is ON, it switches to an FM station.

### Local Seek <In Tuner mode>

Only stations whose reception is good are searched for in auto seek tuning.

Display	Setting
"LO.S OFF"	The local seek function is OFF.
"LO.S ON"	The local seek function is ON.

*Function of the KRC-391/36/394/37*

### Tuning Mode <In Tuner mode>

Sets the tuning mode.

Tuning mode	Display	Operation
Auto seek	"AUTO 1"	Automatic search for a station.
Preset station seek	"AUTO 2"	Search in order of the stations in the Preset memory.
Manual	"MANUAL"	Normal manual tuning control.

*Function of the KRC-391/36/394/37*

### Auto Memory Entry <In Tuner mode>

For the operation method refer to <Auto Memory Entry> (9page).

*Function of the KRC-391/36/394/37*

### AF (Alternative Frequency)

When poor reception is experienced, automatically switch to another frequency broadcasting the same program in the same RDS network with better reception.

Display	Setting
"AF ON"	The AF function is ON.
"AF OFF"	The AF function is OFF.

When the AF function is ON, the "RDS" indicator is ON.



When no other stations with stronger reception are available for the same program in the RDS network, you may hear the incoming broadcast in bits and snatches. Turn OFF the AF function in such a case.

## Menu system

Function of the KRC-391/36/394/37

### Restricting RDS Region (Region Restrict Function)

You can choose whether or not to restrict the RDS channels, received with the AF function for a particular network, to a specific region.

Display	Setting
"REG ON"	The Region Restrict Function is ON.
"REG OFF"	The Region Restrict Function is OFF.

 Sometimes stations in the same network broadcast different programs or use different program service names.

Function of the KRC-391/36/394/37

### Auto TP Seek

When the TI function is ON and poor reception conditions are experienced when listening to a traffic information station, another traffic information station with better reception will be searched for automatically.

Display	Setting
"ATPS ON"	The Auto TP Seek Function is ON.
"ATPS OFF"	The Auto TP Seek Function is OFF.

### Monaural Reception <In FM reception>

Noise can be reduced when stereo broadcasts are received as monaural.

Display	Setting
"MONO OFF"	The monaural reception is OFF.
"MONO ON"	The monaural reception is ON.

### Text Scroll <In External disc control mode>

Setting the displayed text scroll.

Display	Setting
"SCL MANU"	Doesn't scroll.
"SCL AUTO"	Scrolls when the display changes.

 The text scrolled is shown below.

- CD text
- MD title

### Disc Naming <In External disc control mode>

For the setting method refer to the <Disc Naming> (page 18).



### Power OFF Timer

Setting the timer to turn this unit's power OFF automatically when Standby mode continues.

Using this setting can save the vehicle's battery power.

Display	Setting
"OFF -- --"	Power OFF Timer function is OFF.
"OFF 20M"	Turns the power OFF after 20 minutes. (Original setting)
"OFF 40M"	Turns the power OFF after 40 minutes.
"OFF 60M"	Turns the power OFF after 60 minutes.

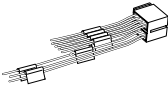
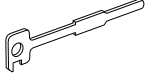
## Accessories

External view	Number of items
① 	.....1
② 	.....2
③ 	.....1

 The use of any accessories except for those provided might result in damage to the unit. Make sure only to use the accessories shipped with the unit, as shown above.

## Installation Procedure

1. To prevent short circuits, remove the key from the ignition and disconnect the  $\ominus$  terminal of the battery.
2. Make the proper input and output wire connections for each unit.

### Cars with an ISO connector:

Connect the speaker connector of the car to Connector B of the unit, and then connect the external power connector to Connector A.

### Cars without an ISO connector:

First connect the wire of the wiring harness, and then connect the wiring harness connector to the unit.

4. Install the unit in your car.
5. Reconnect the  $\ominus$  terminal of the battery.
6. Press the reset button.

### ▲WARNING

If you connect the ignition wire (red) and the battery wire (yellow) to the car chassis (ground), you may cause a short circuit, that in turn may start a fire. Always connect those wires to the power source running through the fuse box.

### ▲CAUTION

- If your car is not prepared for this special connection-system, consult your Kenwood dealer.
- Only use antenna conversion adapters (ISO-JASO) when the antenna cord has an ISO plug.
- Make sure that all wire connections are securely made by inserting jacks until they lock completely.
- If your vehicle's ignition does not have an ACC position, or if the ignition wire is connected to a power source with constant voltage such as a battery wire, the power will not be linked with the ignition (i.e., it will not turn on and off along with the ignition). If you want to link the unit's power with the ignition, connect the ignition wire to a power source that can be turned on and off with the ignition key.
- If the fuse blows, first make sure that the wires have not caused a short circuit, then replace the old fuse with one with the same rating.
- Insulate unconnected wires with vinyl tape or other similar material. To prevent short circuits, also do not remove the caps on the ends of the unconnected wires or the terminals.
- Connect the speaker wires correctly to the terminals to which they correspond. The unit may receive damage or fail to work if you share the  $\ominus$  wires and/or ground them to any metal part in the car.
- When only two speakers are being connected to the system, connect the connectors either to both the front output terminals or to both the rear output terminals (do not mix front and rear). For example, if you connect the  $\oplus$  connector of the left speaker to a front output terminal, do not connect the  $\ominus$  connector to a rear output terminal.
- After the unit is installed, check whether the brake lamps, indicators, wipers, etc. on the car are working properly.
- If the console has a lid, make sure to install the unit so that the faceplate does not hit the lid when closing and opening.

## Connecting Wires to Terminals

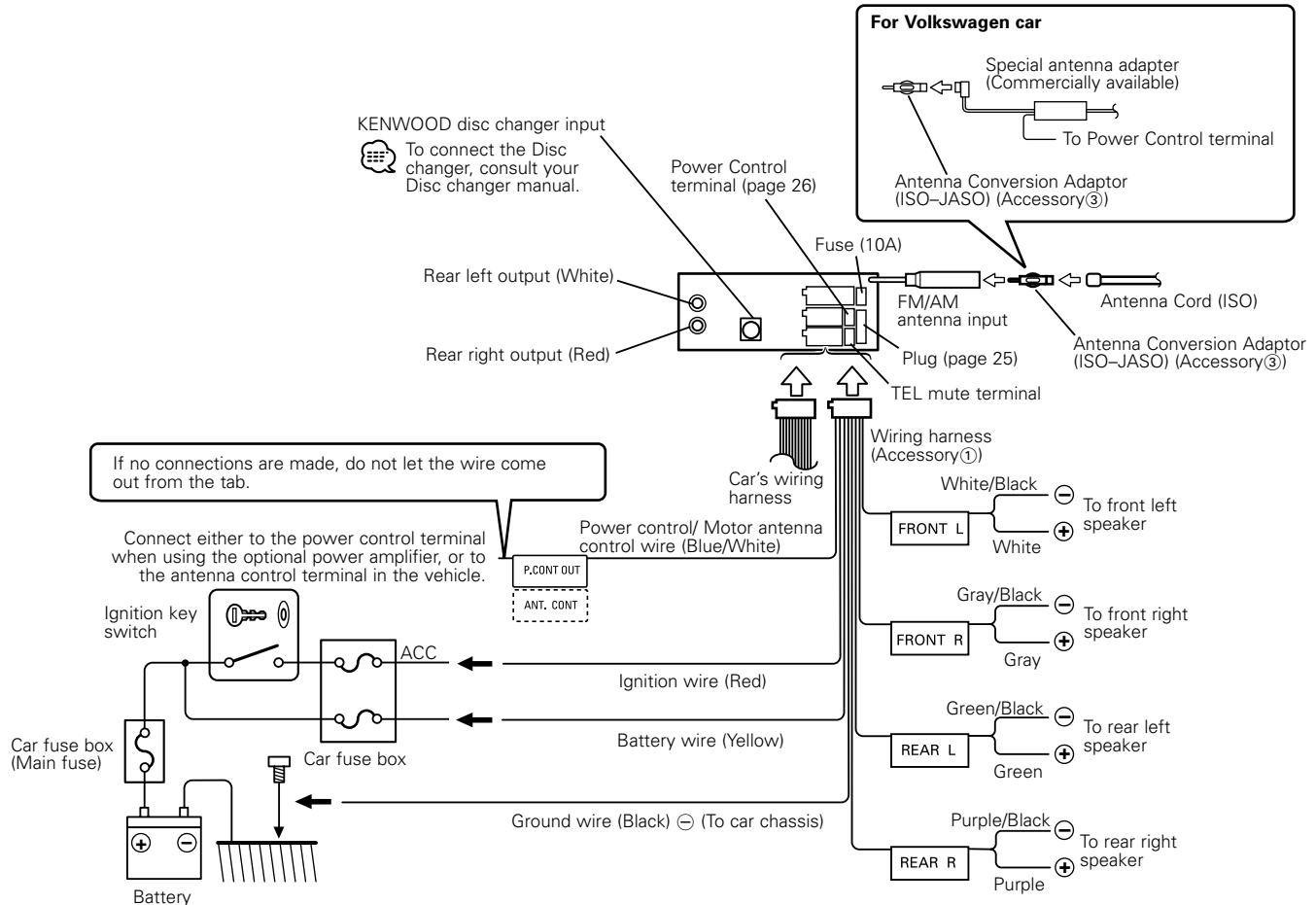



## Connecting Wires to Terminals

### ■ Connector Function Guide

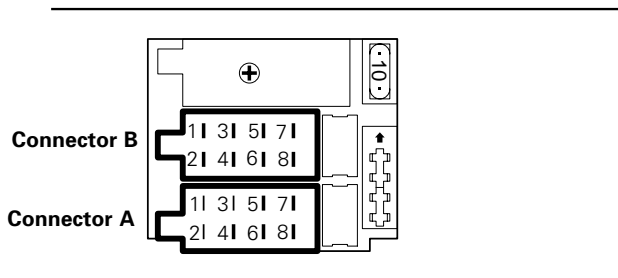

Pin Numbers for ISO Connectors	Plug setting*	Functions
<i>&lt;External Power Connector&gt;</i>		
A-4	1	Battery
	2	Ignition (ACC)
A-5		Power Control
A-7	1	Ignition (ACC)
	2	Battery
A-8		Earth (Ground) Connection
<i>&lt;Speaker Connector&gt;</i>		
B-1		Rear Right (+)
B-2		Rear Right (-)
B-3		Front Right (+)
B-4		Front Right (-)
B-5		Front Left (+)
B-6		Front Left (-)
B-7		Rear Left (+)
B-8		Rear Left (-)

\*Plug setting: See right side.

### ■ Plug Setting

#### ▲WARNING

Connecting the ISO Connector  
The pin arrangement for the ISO connectors depends on the type of vehicle you drive. Make sure to make the proper connections to prevent damage to the unit.

- The A-7 pin of the vehicle's ISO connector is linked with the ignition, and the A-4 pin is connected to the constant power supply. (Default setting)

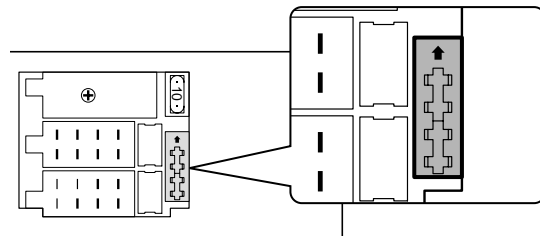

- The A-7 pin of the vehicle's ISO connector is connected to the constant power supply, and the A-4 pin is linked to the ignition.

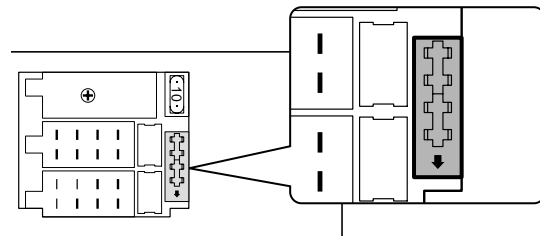

- If both the A-7 pin and A-4 pin are connected to the vehicle constant power supply, use Plug setting 2.
- If the A-7 pin is connected to the vehicle constant power supply, and the A-4 pin isn't connected to anything, wire the unit using the Wiring harness (Accessory 1).

## Connecting Wires to Terminals

### ■ Power Control Terminal Connections

The output of the Power Control terminal is switched along with the power on/off switching of the unit. This terminal can be connected to the P.CON (REMOTE) terminal of the amplifier, or used as the power supply of the special antenna adaptor for Volkswagen cars. (MAX. 300 mA)

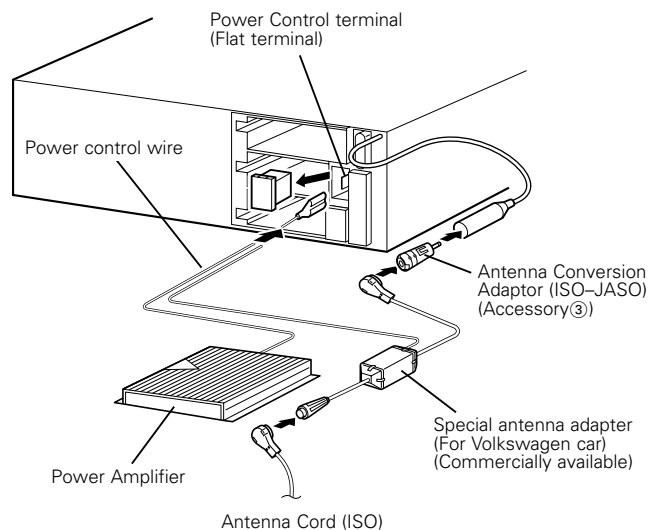

## Installation

### ■ Installation

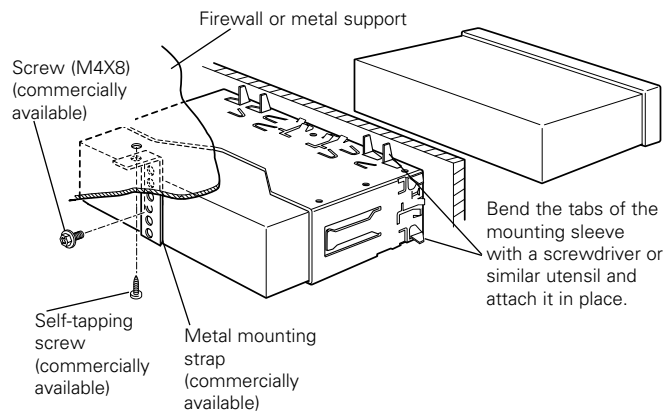

☞ Make sure that the unit is installed securely in place. If the unit is unstable, it may malfunction (eg, the sound may skip).

## ■ Removing the hard rubber frame

- 1 Engage the catch pins on the removal tool and remove the two locks on the lower level.  
Lower the frame and pull it forward as shown in the figure.

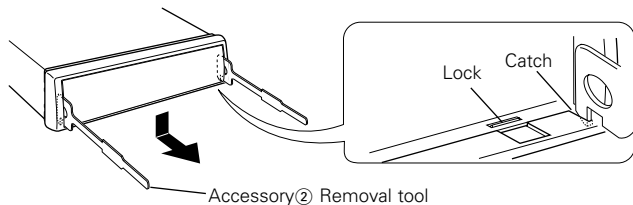

- 2 When the lower level is removed, remove the upper two locations.

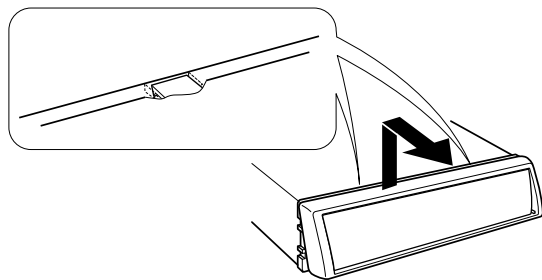

 The frame can be removed from the top side in the same manner.

## ■ Removing the Unit

- 1 Refer to the section "Removing the hard rubber frame" and then remove the hard rubber frame.
- 2 Remove the screw (M4x8) on the back panel.
- 3 Insert the two removal tools deeply into the slots on each side, as shown.

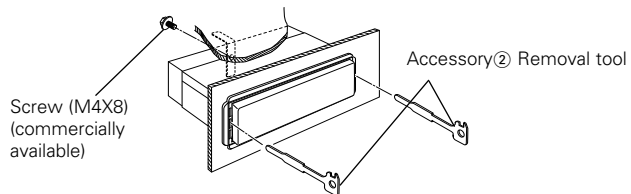

- 4 Lower the removal tool toward the bottom, and pull out the unit halfway while pressing towards the inside.

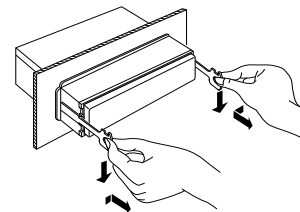

 Be careful to avoid injury from the catch pins on the removal tool.

- 5 Pull the unit all the way out with your hands, being careful not to drop it.

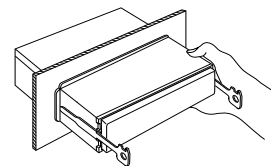

## Troubleshooting Guide

**What might seem to be a malfunction in your unit may just be the result of slight misoperation or miswiring. Before calling service, first check the following table for possible problems.**

### General

#### ? The power does not turn ON.

- ✓ The fuse has blown.
  - ☞ After checking for short circuits in the wires, replace the fuse with one with the same rating.
- ✓ No ACC position on vehicle ignition.
  - ☞ Connect the same wire to the ignition as the battery wire.

#### ? If you have selected Standby mode, the power will go OFF automatically.

- ✓ The Power OFF Timer function has been activated.
  - ☞ If you do not want the power to go OFF automatically, cancel the Power OFF Timer function.

#### ? Nothing happens when the buttons are pressed.

- ✓ The computer chip in the unit is not functioning normally.
  - ☞ Press the reset button on the unit (page 4).

#### ? There's a source you can't switch.

- ✓ There's no tape inserted.
  - ☞ Set the media you want to listen to. If there's no media in this unit, you can't switch to each source.
- ✓ The Disc changer isn't connected.
  - ☞ Connect the Disc changer. If the Disc changer isn't connected to its input terminal, You can't switch to an external disc source.

#### ? The memory is erased when the ignition is turned OFF.

- ✓ The battery wire has not been connected to the proper terminal.
  - ☞ Connect the wire correctly, referring to the section on <Connecting Wires to Terminals>.
- ✓ The ignition and battery wire are incorrectly connected.
  - ☞ Connect the wire correctly, referring to the section on <Connecting Wires to Terminals>.

#### ? The TEL mute function does not work.

- ✓ The TEL mute wire is not connected properly.
  - ☞ Connect the wire correctly, referring to the section on <Connecting Wires to Terminals>.

#### ? The TEL mute function turns ON even though the TEL mute wire is not connected.

- ✓ The TEL mute wire is touching a metal part of the car.
  - ☞ Pull the TEL mute wire away from the metal part of the car.

#### ? No sound can be heard, or the volume is low.

- ✓ The fader or balance settings are set all the way to one side.
  - ☞ Center the fader and balance settings.
- ✓ The input/output wires or wiring harness are connected incorrectly.
  - ☞ Reconnect the input/output wires or the wiring harness correctly. See the section on "Connecting Wires to Terminals".
- ✓ The cassette tape is bad.
  - ☞ Try playing another cassette tape. If works fine, the first tape was bad.

#### ? The sound quality is poor or distorted.

- ✓ One of the speaker wires is being pinched by a screw in the car.
  - ☞ Check the speaker wiring.
- ✓ The tape head is dirty.
  - ☞ Clean the tape head.
- ✓ The speakers are not wired correctly.
  - ☞ Reconnect the speaker wires so that each output terminal is connected to a different speaker.

#### ? The Touch Sensor Tone doesn't sound.

- ✓ The preout jack is being used.
  - ☞ The Touch Sensor Tone can't be output from the preout jack.

#### ? Even though Synchronize Clock is ON, the clock can't be adjusted.

- ✓ The received RDS station isn't sending time data.
  - ☞ Receive another RDS station.

---

## Tuner source

### ? Radio reception is poor.

- ✓ The car antenna is not extended.
    - ☞ Pull the antenna out all the way.
  - ✓ The antenna control wire is not connected.
    - ☞ Connect the wire correctly, referring to the section on <Connecting Wires to Terminals>.
- 

### ? It isn't the set Traffic information sound volume.

- ✓ The set sound volume is less than the tuner sound volume.
    - ☞ If the tuner sound volume is louder than the set sound volume, the tuner sound volume is used.
- 

## Cassette tape source

### ? Can't remove tape.

- ✓ The cause is that more than 10 minutes has elapsed since the vehicle ACC switch was turned OFF.
    - ☞ The tape can only be removed within 10 minutes of the ACC switch being turned OFF. If more than 10 minutes has elapsed, turn the ACC switch ON again and press the Eject button.
- 

### ? The Tape Advance and Music Repeat don't operate correctly.

- ✓ The space between the songs on the tape can't be recognized because it's too short.
    - ☞ Have at least 4 seconds between songs.
  - ✓ The space between songs can't be recognized because there's too much noise between songs.
    - ☞ Reduce the noise between songs.
- 

### ? The blank skip doesn't work.

- ✓ Because noise is too loud, the non-recorded part can't be recognized.
    - ☞ Reduce the noise between songs.
- 

### ? Blank Skip functions at places that are recorded.

- ✓ Because the recording level is low, it's recognized as not recorded.
    - ☞ Turn Blank Skip OFF.
- 

## Disc source

### ? "AUX" is displayed without achieving External disc control mode.

- ✓ O-N switch is set to "O" side.
    - ☞ Set the switch to "N" side.
  - ✓ Unsupported disc changer is connected.
    - ☞ Connect the supported disc changer. (page 3)
- 

### ? The specified disc does not play, but another one plays instead.

- ✓ The specified CD is quite dirty.
    - ☞ Clean the CD.
  - ✓ The CD is upside-down.
    - ☞ Load the CD with the labeled side up.
  - ✓ The disc is loaded in a different slot from that specified.
    - ☞ Eject the disc magazine and check the number for the specified disc.
  - ✓ The disc is severely scratched.
    - ☞ Try another disc instead.
- 

### ? The specified track will not play.

- ✓ Random play or magazine random play has been selected.
    - ☞ Turn off random play or magazine random play.
- 

### ? Track repeat, disc repeat, track scan, random play, and magazine random play start by themselves.

- ✓ The setting is not canceled.
    - ☞ The settings for these functions remain on until the setting to off or the disc ejected, even if the power is turned off or the source changed.
- 

### ? Cannot play CD-R or CD-RW.

- ✓ Finalization processing is not being conducted for CD-R/CD-RW.
    - ☞ Conduct finalization processing with CD recorder.
  - ✓ A non-compatible CD changer is being used to play the CD-R/CD-RW.
    - ☞ Use a CD changer compatible with CD-R/CD-RW to play.
- 

### ? Track Search can't be done.

- ✓ For the albums first or last song.
    - ☞ For each album, Track Search can't be done in the backward direction for the first song or in the forward direction for the last song.
-

## Troubleshooting Guide

### If the following situations, consult your nearest service center:

- Even though the disc changer is connected, the Disc Changer source is not ON, with "AUX" showing in the display during the Changer Mode.
- Even though no device (KCA-S210A, CA-C1AX, KDC-CPS89, KDC-CPS87, KDC-CX87, KDC-CPS85, KDC-CX85, KDC-CPS82 or KDC-CX82) is connected, the Auxiliary input is entered when switching modes.

### The following messages are displayed when your system condition.

EJECT:	No disc magazine has been loaded in the changer. The disc magazine is not completely loaded. ⇨ Load the disc magazine properly. No CD in the unit. ⇨ Insert the CD.	E-99:	Something is wrong with the disc magazine. Or the unit is malfunctioning for some reason. ⇨ Check the disc magazine. And then press the reset button on the unit. If the "E-99" code does not disappear, consult your nearest service center.
NO DISC:	No disc has been loaded in the disc magazine. ⇨ Load a disc into the disc magazine.	HOLD:	The protective circuit in the unit activates when the temperature inside the automatic disc changer exceeds 60°C (140°F), stopping all operation. ⇨ Cool down the unit by opening the windows or turning on the air conditioner. As the temperature falls below 60°C (140°F), the disc will start playing again.
E-04:	No disc has been loaded in the disc magazine. ⇨ Load a disc into the disc magazine. The CD is quite dirty. The CD is upside-down. The CD is scratched a lot. ⇨ Clean the CD and load it correctly.	NO NAME:	Attempted to display DNPS during the CD play having no disc names preset.
BLANK:	Nothing has been recorded on the MD.	NO TITLE:	Attempted to display the disc title or track title while the MD having no MD title is being played.
NO TRACK:	No tracks are recorded on the MD, although it has a title.	NO TEXT:	Attempted to display the disc text or track text while the CD having no CD text is being played.
NO PANEL:	The faceplate of the slave unit being connected to this unit has been removed. ⇨ Replace it.	LOAD:	Discs are being exchanged in the Disc changer.
E-77:	The unit is malfunctioning for some reason. ⇨ Press the reset button on the unit. If the "E- 77" code does not disappear, consult your nearest service center.	▶ (Blink):	The tape player section is not operating properly. ⇨ Reinsert the Tape. If the tape cannot be ejected or the display continues to flash even when the tape has been properly reinserted, please switch off the power and consult your nearest service center.
		NO ACCES:	After setting it in the Disc Changer, DNPP was done without having it been played at least 1 time.

## ***Specifications***

---

### **Specifications subject to change without notice.**

#### ***FM tuner section***

Frequency range (50 kHz space) .....	87.5 MHz – 108.0 MHz
Usable sensitivity (S/N = 26dB) .....	0.7 $\mu$ V/75 $\Omega$
Quieting Sensitivity (S/N = 46dB) .....	1.6 $\mu$ V/75 $\Omega$
Frequency response ( $\pm$ 3 dB) .....	30 Hz – 15 kHz
Signal to Noise ratio (MONO) .....	65 dB
Selectivity (DIN) ( $\pm$ 400 kHz) .....	$\geq$ 80 dB
Stereo separation (1 kHz) .....	35 dB

#### ***MW tuner section***

Frequency range (9 kHz Space) .....	531 kHz – 1611 kHz
Usable sensitivity (S/N = 20dB) .....	25 $\mu$ V

#### ***LW tuner section***

Frequency range .....	153 kHz – 281 kHz
Usable sensitivity (S/N = 20dB) .....	45 $\mu$ V

#### ***Cassette player section***

Tape Speed .....	4.76 cm/sec.
Wow & Flutter (WRMS) .....	0.08 %
Frequency response ( $\pm$ 3 dB) (120 $\mu$ s) .....	30 Hz – 14 kHz
Separation (1 kHz) .....	43 dB
Signal to Noise ratio .....	54 dB

#### ***Audio section***

Maximum output power .....	45 W x 4
Output power (DIN 45324, +B=14.4V) .....	28 W x 4
Tone action	
Bass : .....	100 Hz $\pm$ 10 dB
Middle : .....	1 kHz $\pm$ 10 dB
Treble : .....	10 kHz $\pm$ 10 dB
Preout level / Load (during disc play) .....	2000 mV / 10 k $\Omega$
Preout impedance .....	$\leq$ 600 $\Omega$

#### ***General***

Operating voltage (11 – 16V allowable) .....	14.4 V
Current consumption .....	10 A
Installation Size (W x H x D) .....	182 x 53 x 152 mm
Weight .....	1.4 kg

## Inhoud

<b>Veiligheidsvoorschriften.....</b>	<b>33</b>	<b>Functies van de tuner</b>	<b>42</b>	<b>Menusysteem.....</b>	<b>49</b>
<b>Informatie over muziekcassettes</b>	<b>34</b>	<b>(KRC-30) .....</b>	<b>42</b>	Menusysteem	
.....	<b>34</b>	Afstemfunctie		Signaal van de aanraaksensor	
<b>Informatie over RDS.....</b>	<b>34</b>	Afstemmen		Handmatig instellen van de klok	
<b>Algemene kenmerken.....</b>	<b>35</b>	Voorkeuzendergeheugen		Synchroonklok	
Spanning		Automatisch vastleggen van zenders in het geheugen		DSI (Disabled System Indicator)	
Kiezen van de geluidsbron		Afstemmen op voorkeuzenders		Kiezen van de kleur van de verlichting	
Volume		<b>Functies van de cassettespeler</b>	<b>44</b>	Nieuwsbulletinfunctie met uitschakeling voor een bepaalde periode	
Demping		.....	<b>44</b>	Lokaal zoeken	
Toonversterking		Weergeven van cassettes		Afstemfunctie	
System Q		Vooruitspoelen en terugspoelen		Automatisch vastleggen van zenders in het geheugen	
Klankkleurregeling		Snelspoelen		AF (Alternative Frequency)	
Luidspreker instelling		Overslaan van blanco gedeelten		Beperken van de RDS-regio	
Veranderen van display		Tuner aanroep		Automatische TP afstemfunctie	
Telefoondemping		Herhalen van muziek		Mono-ontvangst	
Anti-diefstal voorpaneel		<b>Functies voor externe diskbediening.....</b>	<b>46</b>	Bladeren van tekst	
<b>Functies van de tuner</b>	<b>38</b>	<b>(KRC-391/36/394/37) .....</b>	<b>46</b>	Vastleggen van disknamen	
<b>(KRC-391/36/394/37) .....</b>	<b>38</b>	Weergeven van externe disks		Spanning uitschakelen na een bepaalde periode	
Afstemmen		Versnelde weergave in voor- of achterwaartse richting		<b>Toebehoren.....</b>	<b>53</b>
Voorkeuzendergeheugen		Fragmentzoeken		<b>Handelingen voor het installeren</b>	<b>53</b>
Automatisch vastleggen van zenders in het geheugen		Albumzoeken		.....	<b>53</b>
Afstemmen op voorkeuzenders		Herhalen van een fragment/album		<b>Verbinden van kabels met aansluitingen.....</b>	<b>54</b>
<b>RDS-functies .....</b>	<b>40</b>	Aftasten van fragment		<b>Installeren .....</b>	<b>56</b>
<b>(KRC-391/36/394/37) .....</b>	<b>40</b>	Weergave in willekeurige volgorde		<b>Oplossen van problemen .....</b>	<b>58</b>
Verkeersinformatie		Weergave van een magazijn in willekeurige volgorde		<b>Technische gegevens.....</b>	<b>61</b>
Programmeren van het volume voor de verkeersinformatie		Vastleggen van zendernamen (DNPS)			
PTY (Program Type)		Bladeren van tekst/titel			
Vastleggen van voorkeurprogrammatypes					
Veranderen van de taal voor de PTY-functie					



### ▲WAARSCHUWING

#### **Voorkom persoonlijk letsel en/of brand en let derhalve op de volgende voorzorgen:**

- Steek het toestel geheel in totdat het op zijn plaats vergrendelt. Het toestel schiet anders namelijk in geval van een botsing of schokken mogelijk van zijn plaats.
- Bij het verlengen van de kabels voor het contact, de accu of aarde moet u kabels gebruiken die voor gebruik in auto's zijn ontworpen of andere kabels met een doorsnede van tenminste 0,75 mm<sup>2</sup> (AWG18) zodat de kabels niet worden aangetast of de isolatie van de kabels wordt beschadigd.
- Voorkom kortsluiting en steek derhalve nooit metalen voorwerpen (zoals munten en gereedschap) in het toestel.
- Schakel de spanning direct uit en raadpleeg uw Kenwood handelaar indien er rook of een vreemde geur uit het toestel komt.
- Let op dat uw vingers niet tussen de klep en het toestel verstrikt raken.
- Laat het toestel niet vallen en stel het niet aan zware schokken bloot. Het toestel bevat namelijk glazen onderdelen en zou anders kunnen breken of barsten.
- Raak de vloeibare kristallen niet aan indien het LCD-display is beschadigd of gebroken vanwege een schok. Deze vloeibare kristallen zijn schadelijk voor uw gezondheid en kunnen zeer ernstige problemen veroorzaken. Indien er vloeibare kristallen van het LCD-display op uw huid of kleding zijn gekomen, moet u de vloeibare kristallen direct met water en zeep wegspoelen.

### ▲LET OP

#### **Voorkom beschadiging van het toestel en let derhalve op de volgende voorzorgen:**

- Zorg dat het toestel op een negatief 12 Volt gelijkstroomsysteem is geaard.
- Open nooit de boven- of onderpanelen van het toestel.
- Installeer het toestel niet op plaatsen die aan het directe zonlicht, hitte of extreme vochtigheid blootstaan. Vermijd tevens zeer stoffige plaatsen of plaatsen waar het toestel nat zou kunnen worden.
- Leg het verwijderde voorpaneel of de houder voor het voorpaneel niet op plaatsen die aan het directe zonlicht, hitte of extreme vochtigheid blootstaan. Vermijd tevens zeer stoffige plaatsen of plaatsen waar het paneel of de houder nat zou kunnen worden.
- Het voorpaneel bestaat uit precisie-onderdelen. Stel het voorpaneel derhalve niet aan zware schokken bloot.
- Voorkom een onjuist functioneren en raak de aansluitingen op het toestel of van het voorpaneel niet met uw vingers aan.
- Bij het vervangen van een zekering moet u altijd een nieuwe zekering van hetzelfde ampèrage gebruiken. Het gebruik van een andere zekering veroorzaakt mogelijk een onjuiste werking van het toestel.
- Voorkom kortsluiting bij het vervangen van een zekering en ontkoppel derhalve eerst de bedradingsbundel.
- Plaats geen voorwerpen tussen de klep en het toestel.
- Gebruik bij het installeren uitsluitend de bijgeleverde schroeven. Het toestel wordt mogelijk beschadigd door gebruik van andere schroeven.

### BELANGRIJKE INFORMATIE

#### **Meer over de aan te sluiten CD-wisselaar:**

Cd-spelers / cd-wisselaars aangesloten op deze eenheid.

KENWOOD cd-spelers / cd-wisselaars die dateren van 1998 of later, kunnen op deze eenheid worden aangesloten.

Zie de catalogus of raadpleeg uw Kenwood-dealer voor aansluitbare modellen van cd-wisselaars / cd-spelers.

Let wel dat KENWOOD cd-wisselaars / cd-spelers die dateren van 1997 of vroeger, evenals cd-wisselaars van andere fabrikanten niet op deze eenheid kunnen worden aangesloten.

Aansluiting op niet-ondersteunde modellen kan beschadiging van het toestel veroorzaken.

Zet de O-N-schakelaar op "N" voor bepaalde cd-wisselaars/spelers van KENWOOD.

De functies die kunnen worden gebruikt en de informatie die kan worden afgebeeld verschillen naargelang van modellen die worden aangesloten.



Een onjuiste verbinding kan zowel dit toestel als de CD-wisselaar beschadigen.

## Veiligheidsvoorschriften

### OPMERKING

- Raadpleeg uw Kenwood handelaar indien u problemen of vragen over het installeren heeft.
- Druk op de terugsteltoets indien het toestel niet juist lijkt te functioneren. Raadpleeg uw Kenwood handelaar indien het probleem vervolgens nog niet is opgelost.
- Druk op de resettoets wanneer de automatische diskwisselaar niet juist functioneert. Hierdoor behoort de normale werking van het toestel te worden hersteld.

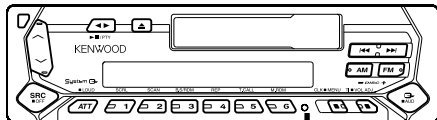

Terugsteltoets

- De lettertekens op de LCD kunnen bij temperaturen onder 5 °C (41 °F) moeilijk afleesbaar zijn.
- De afbeeldingen van de display en het voorpaneel in deze gebruiksaanwijzing zijn slechts voorbeelden en zijn bedoeld om het gebruik van de bedieningsorganen te verduidelijken. Derhalve kan het voorkomen dat datgene wat op de afgebeelde display afwijkt van wat in werkelijkheid op de display kan verschijnen.

### Reinigen van de aansluitpunten van het voorpaneel

Veeg de aansluitpunten op het toestel zelf of het voorpaneel indien nodig met een droge, zachte doek schoon.

### Reinigen van het toestel

Als het voorpaneel van dit toestel vuil is, moet u het met een droge zachte doek, bijvoorbeeld een siliconendoek, schoonvegen. Als het voorpaneel erg vuil is, veegt u het vuil weg met een doek die is bevochtigd met een neutraal reinigingsmiddel en veegt u vervolgens het reinigingsmiddel weg.

- ⚠ Spuit geen reinigingsmiddel rechtstreeks op het toestel, want dit kan de mechanische onderdelen beschadigen. Veeg het voorpaneel niet schoon met een harde doek of met een vluchtig middel als verdunner of alcohol, want dit kan leiden tot krassen of het verdwijnen van letters.

## Informatie over muziekcassettes

### Reinigen van de weergavekop van de cassettespeler.

Reinig de weergavekop wanneer er tijdens weergave ruis optreedt of de geluidskwaliteit niet goed is omdat de kop vuil is.

### Informatie over muziekcassettes

- Trek de cassetteband strak wanneer er lussen in zitten.
- Plak eventueel loszittende labels en etiketten weer vast.
- Gebruik geen beschadigde cassettebanden.
- Bewaar muziekcassettes niet op het dashboard of andere plaatsen waar de temperatuur hoog kan oplopen.
- Gebruik geen cassettebanden met een speelduur van meer dan 100 minuten.

## Informatie over RDS

### RDS (Radio Data System)

Wanneer u naar een RDS-zender luistert (oftewel een zender die RDS-signalen uitstuurt), zal de programmaam van de zender die u ontvangt worden getoond zodat u direct weet welke zender u beluistert. RDS (Radio Data Systeem) zenders zenden tevens frekwentiedata uit voor andere zenders in het netwerk. Indien u bijvoorbeeld een lange rit maakt wordt met deze functie automatisch naar een frekwentie van een zender in hetzelfde netwerk geschakeld waarbij de ontvangst beter is. De data wordt automatisch vastgelegd zodat u snel naar andere RDS-zenders kunt schakelen die hetzelfde programma uitzenden maar waarbij de ontvangst beter is. Zenders die u vaak beluistert en in het geheugen zijn vastgelegd zijn hierbij inbegrepen.

### Enhanced Other Network

Zenders die <Enhanced Other Network> gebruiken zenden tevens informatie over andere RDS-zenders die verkeersinformatie hebben. Wanneer u op een zender heeft afgestemd die geen verkeersinformatie heeft maar een andere RDS-zender echter verkeersinformatie start uit te zenden, zal de tuner automatisch naar de zender met verkeersinformatie overschakelen voor de periode dat er verkeersinformatie is.

### Alarm

Alle huidige functies worden onderbroken wanneer een noodbericht wordt uitgezonden zodat u het noodbericht (bijvoorbeeld in geval van natuurrampen) kunt beluisteren.

## Algemene kenmerken

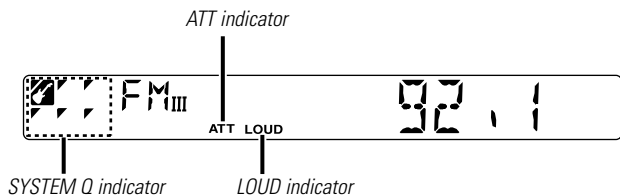
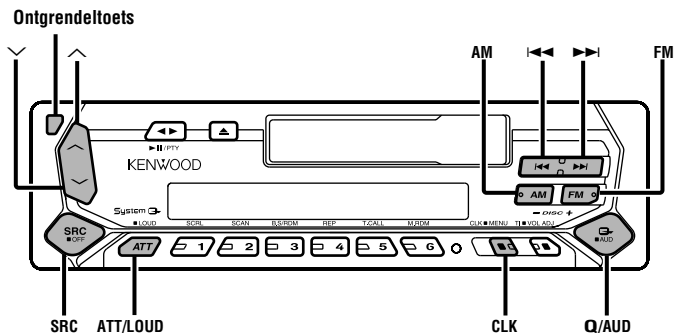

### Spanning

#### Inschakelen van de spanning

Druk op de [SRC] toets.

#### Uitschakelen van de spanning

Houd de [SRC] toets tenminste 1 seconde ingedrukt.

### Kiezen van de geluidsbron

Druk op de [SRC] toets.

#### Geluidsbron is vereist

#### Display

Tuner	"TUNER"
Cassette	"TAPE"
Externe disk	"DISC"/"CD"
Stand-by (alleen verlichting)	"ALL OFF"



Om de accu van de auto te sparen wordt de spanning automatisch volledig uitgeschakeld wanneer de eenheid 20 minuten stand-by staat.

De periode voor volledige uitschakeling kan worden ingesteld volgens <Spanning uitschakelen na een bepaalde periode> (blz. 52).

### Volume

#### Verhogen van het volume.

Druk op de [^] toets.

#### Verlagen van het volume.

Druk op de [v] toets.

## Algemene kenmerken

### Demping

Dempen van het volume.

Druk op de [ATT] toets.

Elke keer dat de toets wordt ingedrukt, wordt de dempingsfunctie aan- of uitgezet.

Wanneer ingeschakeld, knippert de "ATT" indicator.

### Toonversterking

Versterken van de lage en hoge tonen bij weergave met een laag volume.

Houd de [LOUD] toets tenminste 1 seconde ingedrukt.

Elke keer dat de toets tenminste 1 seconde ingedrukt blijft, wordt de toonversterkingsfunctie aan- of uitgezet.

Wanneer ingeschakeld, licht de "LOUD" indicator op.

### System Q

U kunt voor verschillende soorten van muziek de optimale geluidsinstellingen programmeren en weer oproepen.

#### 1 Kies de in te stellen geluidsbron

Druk op de [SRC] toets.

#### 2 Kies het soort van muziek

Druk op de [Q] toets.

Elke keer dat de toets wordt ingedrukt, verandert de geluidsinstelling.

Geluidsinstelling	Display
Vlak	"FLAT"
Rock	"ROCK"
Top 40	"TOP40"
Pop	"POPS"
Jazz	"JAZZ"

Easy-listening	"EASY"
Aftasten of vlak — Easy	"SCAN"



- Elke instelling wordt veranderd door de <Luidspreker instelling> (blz. 37). Kies eerst het type luidspreker met luidspreker instelling.
- Wanneer de System Q instelling wordt veranderd, worden de System Q waarden vervangen door de met klankkleurregeling ingestelde lage, midden en hoge tonen.

### Klankkleurregeling

#### 1 Kies de in te stellen geluidsbron

Druk op de [SRC] toets.

#### 2 Activeer de klankkleurregelingsfunctie

Houd de [AUD] toets tenminste 1 seconde ingedrukt.

#### 3 Kies de in te stellen functie.

Druk op de [FM] of [AM] toets.

Elke keer dat de toets wordt ingedrukt, veranderen de functies die kunnen worden ingesteld in onderstaande volgorde.

#### 4 Stel de functie in

Druk op de [◀◀] of [▶▶] toets.

Functie	Display	Bereik
Niveau van de lage tonen	"BAS"	-8 — +8
Niveau van de middentonen	"MID"	-8 — +8
Niveau van de hoge tonen	"TRE"	-8 — +8
Balans	"BAL"	L15 — R15
Fader	"FAD"	R15 — F15

#### 5 Sluit de klankkleurregelingsfunctie af

Druk op de [AUD] toets.

## Luidspreker instelling

Fijnafstemmen zodat de System Q waarde bij instelling van het luidsprekertype optimaal is.

### 1 Zet de eenheid stand-by

Druk op de [SRC] toets.  
Kies de "ALL OFF" display.

### 2 Activeer de luidspreker instelfunctie

Druk op de [Q] toets.

### 3 Kies het luidsprekertype

Druk op de [◀◀] of [▶▶] toets.  
Elke keer dat de toets wordt ingedrukt, verandert de instelling in onderstaande volgorde.

Luidsprekertype	Display
UIT	"SP OFF"
Voor de OEM luidspreker	"SP OEM"
Voor 6 & 6x9 in. luidspreker	"SP 6/6x9"
Voor 5 & 4 in. luidspreker	"SP 5/4"

### 4 Sluit de luidspreker instelfunctie af

Druk op de [Q] toets.

## Veranderen van display

Veranderen van de getoonde informatie.

Druk op de [CLK] toets.  
Elke keer dat de toets wordt ingedrukt, verandert de display in onderstaande volgorde.

### Met tuner als geluidsbron

#### Informatie

Programmaservice of frequentie  
Klok

### Met cassettespeler als geluidsbron

#### Informatie

Weergegeven kant  
Klok

### Met externe disk als geluidsbron

#### Informatie

#### Display

Speelduur van een fragment	
Disknaam	"D-NAME"
Disktitel	"D-TITLE"
Fragmenttitel	"T-TITLE"
Klok	

## Telefoondemping

Het audiosysteem wordt automatisch gedempt wanneer u opgebeld wordt.

### Wanneer de telefoon overgaat

"CALL" wordt getoond.  
Het audiosysteem wordt tijdelijk onderbroken.

### Luisteren naar audio tijdens een telefoongesprek

Druk op de [SRC] toets.  
De "CALL" display verdwijnt en het audiosysteem wordt weer aangezet.

### Wanneer het telefoongesprek wordt beëindigd

Leg de telefoon op de haak.  
De "CALL" display verdwijnt en het audiosysteem wordt weer aangezet.

## Algemene kenmerken

### Anti-diefstal voorpaneel

U kunt het voorpaneel van de eenheid verwijderen en meenemen om de eenheid minder aantrekkelijk voor dieven te maken.

#### Verwijderen van het voorpaneel

Druk op de ontgrendeltoets.

Het voorpaneel wordt ontgrendeld, zodat u het kunt verwijderen.



- Het voorpaneel bestaat uit nauwkeurig luisterend onderdelen en kan gemakkelijk beschadigd worden door schokken en stoten. Bewaar het voorpaneel derhalve in de speciale houder wanneer het van het toestel is verwijderd.
- Stel het voorpaneel en de houder niet bloot aan direct zonlicht, hitte of extreme vochtigheid. Vermijd tevens zeer stoffige plaatsen en plaatsen waar het voorpaneel of de houder nat kunnen worden.

#### Bevestigen van het voorpaneel

- 1 Breng de groeven van het voorpaneel op één lijn met de uitstekende delen van de eenheid.

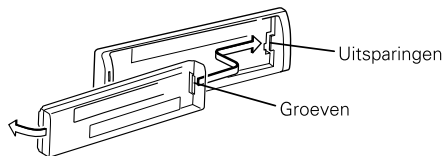

- 2 Klik het voorpaneel vast.

Het voorpaneel wordt vergrendeld, zodat u de eenheid kunt bedienen.

## Funcities van de tuner

### Funcities van de KRC-391/36/394/37

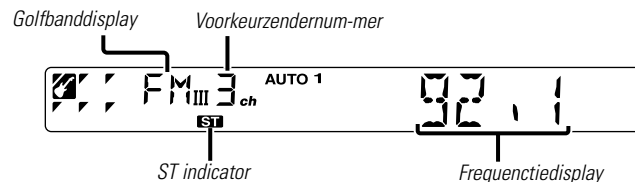
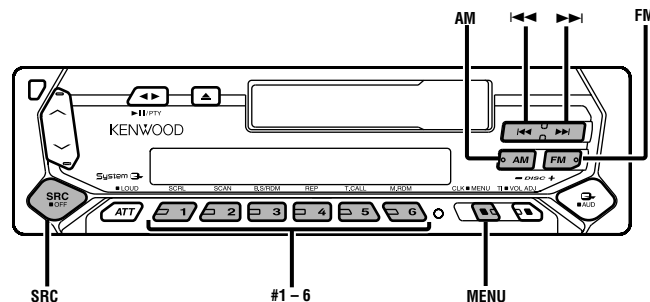

## Afstemmen

Kiezen van de zender.

### 1 Kies de tuner als geluidsbron

Druk op de [SRC] toets.  
Kies de "TUNER" display.

### 2 Kies de golfband

Druk op de [FM] of [AM] toets.  
Elke keer dat de [FM] toets wordt ingedrukt, wordt overgeschakeld tussen de golfbanden FM1, FM2 en FM3.

### 3 Stem op de golfband af op een hogere of lagere frequentie.

Druk op de [◀◀] of [▶▶] toets.



Tijdens ontvangst van een stereo uitzending licht de "ST" indicator op.

## Voorkeuzendergeheugen

Vastleggen van zenders in het geheugen.

### 1 Kies de golfband

Druk op de [FM] of [AM] toets.

### 2 Kies de in het geheugen vast te leggen frequentie

Druk op de [◀◀] of [▶▶] toets.

### 3 Leg de frequentie vast in het geheugen

Houd de [#1] — [#6] toets tenminste 2 seconden ingedrukt.  
Het voorkeurnummer knippert 1 keer op de display.  
Er kan onder elk van de [#1] — [#6] toetsen 1 zender van elke golfband in het geheugen worden vastgelegd.

## Automatisch vastleggen van zenders in het geheugen

Automatisch vastleggen van zenders die goed ontvangen worden.

### 1 Kies de golfband waarvan de zenders automatisch moeten worden vastgelegd

Druk op de [FM] of [AM] toets.

### 2 Activeer de menufunctie

Houd de [MENU] toets tenminste 1 seconde ingedrukt.  
"MENU" wordt getoond.

### 3 Kies de functie voor het automatisch vastleggen van zenders

Druk op de [FM] of [AM] toets.  
Kies de "A-MEMORY" display.

### 4 Activeer het automatisch vastleggen van zenders

Houd de [◀◀] of [▶▶] toets tenminste 2 seconden ingedrukt.  
Wanneer er 6 zenders die goed ontvangen worden in het geheugen zijn opgeslagen, wordt de functie voor het automatisch vastleggen afgesloten



- Wanneer de <AF functie> (blz. 51) is ingeschakeld, worden alleen RDS-zenders in het geheugen opgeslagen.
- Wanneer het automatisch vastleggen van zenders wordt uitgevoerd met de golfband FM2, worden de RDS-zenders die als voorkeuzenders van de golfband FM1 zijn vastgelegd, niet in het geheugen vastgelegd.  
En wanneer het vastleggen wordt uitgevoerd met FM3, worden de RDS-zenders die als voorkeuzenders van de golfbanden FM1 en FM2 zijn vastgelegd, niet in het geheugen vastgelegd.

## Afstemmen op voorkeuzenders

Oproepen van in het geheugen opgeslagen zenders

### 1 Kies de golfband

Druk op de [FM] of [AM] toets.

### 2 Roep de zender op

Druk op de [#1] — [#6] toets.

## RDS-functies

Functies van de KRC-391/36/394/37

Nederlands

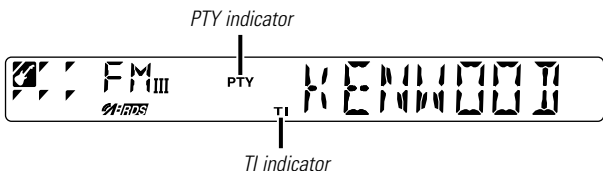
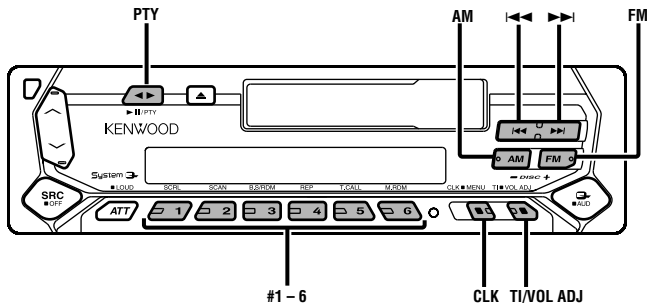

### Verkeersinformatie

Automatisch overschakelen naar verkeersinformatie zodra de uitzending begint, zelfs wanneer u niet naar de radio luistert.

Druk op de [TI] toets.

Elke keer dat de toets wordt ingedrukt, wordt de verkeersinformatiefunctie aan- of uitgezet.

Wanneer ingeschakeld, licht de "TI" indicator op.

Wanneer er geen verkeersinformatie ontvangen wordt, knippert de "TI" indicator.

Wanneer een verkeersbulletin begint, wordt "TRAFFIC" getoond en wordt automatisch naar de verkeersinformatie overgeschakeld.



Wanneer de verkeersinformatiefunctie is ingeschakeld tijdens ontvangst van een AM-zender, wordt automatisch overgeschakeld op een FM-zender.

### Afstemmen op een andere verkeersinformatiezender

Druk op de [◀◀] of [▶▶] toets.



U kunt op een andere verkeersinformatiezender afstemmen wanneer u naar de radio luistert.

### Programmeren van het volume voor de verkeersinformatie

Instellen van het volume voor verkeersinformatie.

**1** Stem af op de zender.

**2** Stel het gewenste volume in.

**3** Sla het volume in het geheugen op

Houd de [VOL ADJ] toets tenminste 2 seconden ingedrukt. Het volumeniveau knippert 1 keer op de display.



## PTY (Program Type)

Kiezen van een programmatype en zoeken naar een zender.

### 1 Activeer de PTY -functie

Druk op de [PTY] toets.

Wanneer de PTY-functie is ingeschakeld, licht de "PTY" indicator op.

 Deze functie is niet beschikbaar tijdens ontvangst van een verkeersbulletin of een AM-zender.

### 2 Kies het programmatype

Druk op de [FM] of [AM] toets.

Elke keer dat de toets wordt ingedrukt, verandert het programmatype in onderstaande volgorde.

Nr.	Programmatype	Display
1.	Muziek	"MUSIC"
2.	Lezingen	"SPEECH"
3.	Nieuws	"NEWS"
4.	Actualiteiten	"AFFAIRS"
5.	Informatie	"INFO"
6.	Sport	"SPORT"
7.	Educatief	"EDUCATE"
8.	Drama	"DRAMA"
9.	Cultuur	"CULTURE"
10.	Wetenschap	"SCIENCE"
11.	Gevarieerd	"VARIED"
12.	Pop	"POP M"
13.	Rock	"ROCK M"
14.	Easy listening	"EASY M"
15.	Lichtklassiek	"LIGHT M"
16.	Zwaar klassiek	"CLASSICS"
17.	Overige muziek	"OTHER M"
18.	Weer	"WEATHER"
19.	Financiën	"FINANCE"

20.	Kinderprogramma's	"CHILDREN"
21.	Sociale zaken	"SOCIAL"
22.	Religie	"RELIGION"
23.	Luisteraarparticipatie	"PHONE IN"
24.	Reizen	"TRAVEL"
25.	Recreatie	"LEISURE"
26.	Jazz	"JAZZ"
27.	Country	"COUNTRY"
28.	Nationale muziek	"NATION M"
29.	Oldies muziek	"OLDIES"
30.	Folkmuziek	"FOLK M"
31.	Documentaire	"DOCUMENT"



- Lezingen en muziek omvatten tevens onderstaande programmatypes.  
Muziek: Nr.12 — 17, 26 — 30  
Lezingen: Nr.3 — 11, 18 — 25, 31
- Programmatypes kunnen onder de voorkeurgeheugentoetsen [#1] — [#6] worden opgeslagen en snel worden opgeroepen. Zie <Vastleggen van voorkeurprogrammatypes> (blz. 42).
- De voor de display gebruikte taal kan veranderd worden. Zie <Veranderen van de taal voor de PTY-functie> (blz. 42).

### 3 Zoek naar een zender van het gewenste programmatype

Druk op de [◀◀] of [▶▶] toets.

Druk nogmaals op de [◀◀] of [▶▶] toets wanneer u naar een andere zender wilt zoeken .



Wanneer het gekozen programmatype niet gevonden wordt, wordt "NO PTY" getoond. Kies een ander programmatype.

### 4 Sluit de PTY-functie af

Druk op de [PTY] toets.

## RDS-functies

Functies van de KRC-391/36/394/37

### Vastleggen van voorkeurprogrammatypes

Vastleggen van een programmatype in het voorkeurgeheugen om het type snel op te kunnen roepen.

#### Vastleggen van het programmatype

##### 1 Kies het vast te leggen programmatype

Zie <PTY (Program Type)> (blz. 41).

##### 2 Leg het programmatype vast

Houd de [#1] — [#6] toets tenminste 2 seconden ingedrukt.

#### Oproepen van het vastgelegde programmatype

##### 1 Activeer de PTY-functie

Zie <PTY (Program Type)> (blz. 41).

##### 2 Roep het programmatype op

Druk op de [#1] — [#6] toets.

### Veranderen van de taal voor de PTY-functie

Kiezen van de taal voor het tonen van de programmatypes.

##### 1 Activeer de PTT-functie

Zie <PTY (Program Type)> (blz. 41).

##### 2 Activeer de functie voor het veranderen van de taal

Houd de [CLK] toets.

##### 3 Kies de taal

Druk op de [#1] — [#3] toets.

Toets	Taal
[#1]	Engels
[#2]	Frans
[#3]	Duits

##### 4 Sluit de functie voor het veranderen van de taal af

Druk op de [CLK] toets.

## Functies van de tuner

Functies van de KRC-30

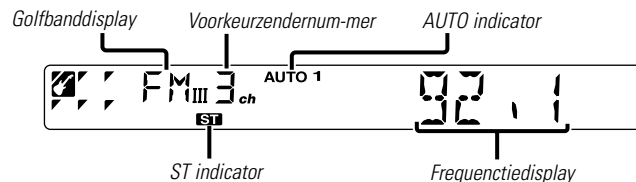
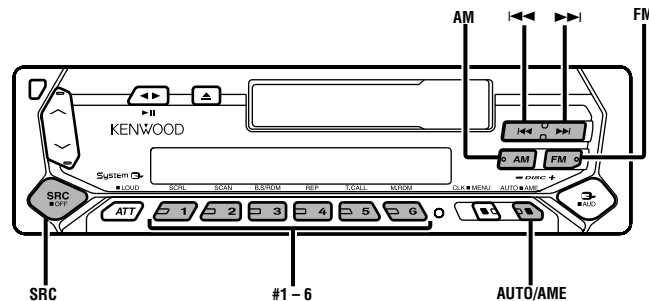

## Afstemfunctie

Kies de afstemfunctie.

Druk op de [AUTO] toets.

Elke keer dat de toets wordt ingedrukt, verandert de afstemfunctie in onderstaande volgorde.

Afstemfunctie	Display	Werking
Automatisch zoeken	"AUTO 1" indicator	Automatisch zoeken naar een zender
Voorkeuzender zoeken	"AUTO 2" indicator	Op volgorde zoeken langs de voorkeur geheugen opgeslagen zenders
Handmatig	—	Handmatig op een zender afstemmen

## Voorkeuzendergeheugen

Vastleggen van zenders in het geheugen.

### 1 Kies de golfband

Druk op de [FM] of [AM] toets.

### 2 Kies de in het geheugen vast te leggen frequentie

Druk op de [◀◀] of [▶▶] toets.

### 3 Leg de frequentie vast in het geheugen

Houd de [#1] — [#6] toets tenminste 2 seconden ingedrukt.

Het voorkeurnummer knippert 1 keer op de display.

Er kan onder elk van de [#1] — [#6] toetsen 1 zender van elke golfband in het geheugen worden vastgelegd.

## Afstemmen

Kiezen van de zender.

### 1 Kies de tuner als geluidsbron

Druk op de [SRC] toets.

Kies de "TUNER" display.

### 2 Kies de golfband

Druk op de [FM] of [AM] toets.

Elke keer dat de [FM] toets wordt ingedrukt, wordt overgeschakeld tussen de golfbanden FM1, FM2 en FM3.

### 3 Stem op de golfband af op een hogere of lagere frequentie.

Druk op de [◀◀] of [▶▶] toets.



Tijdens ontvangst van een stereo uitzending licht de "ST" indicator op.

## Automatisch vastleggen van zenders in het geheugen

Automatisch vastleggen van zenders die goed ontvangen worden.

### 1 Kies de golfband waarvan de zenders automatisch moeten worden vastgelegd

Druk op de [FM] of [AM] toets.

### 2 Activeer het automatisch vastleggen van zenders

Houd de [AME] toets tenminste 2 seconden ingedrukt.

Wanneer er 6 zenders die goed ontvangen worden in het geheugen zijn opgeslagen, wordt de functie voor het automatisch vastleggen afgesloten.

## Funcities van de tuner

### Funcities van de KRC-30

#### Afstemmen op voorkeuzenzenders

Oproepen van in het geheugen opgeslagen zenders

##### 1 Kies de golfband

Druk op de [FM] of [AM] toets.

##### 2 Roep de zender op

Druk op de [#1] — [#6] toets.

## Funcities van de cassetteplayer

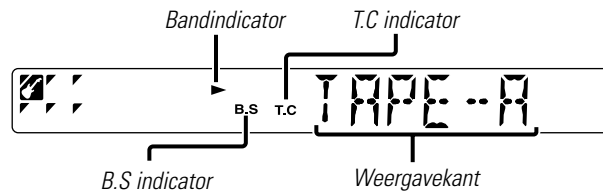
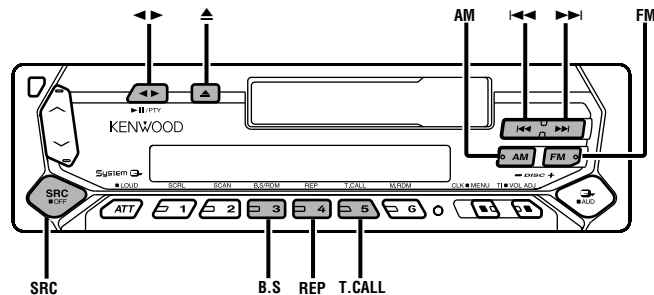

### Weergeven van cassettes

#### **Als de cassette ingevoerd is**

Druk op de [SRC] toets.

Kies de "TAPE" display.

#### **Wanneer u naar de andere kant van de cassette wilt luisteren**

Druk op de [◀▶] toets.

#### **Werp de cassette uit**

Druk op de [▲] toets.

### Vooruitspoelen en terugspoelen

#### **Vooruitspoelen**

Druk op de [FM] toets.

Druk op de [◀▶] toets om het terugspoelen te stoppen.

#### **Terugspoelen**

Druk op de [AM] toets.

Druk op de [◀▶] toets om het terugspoelen te stoppen.

### Snelspoelen

Vooruitspoelen naar het volgende fragment of terugspoelen naar het begin van het huidige fragment.

#### **Vooruitspoelen naar het volgende fragment**

Druk op de [▶▶] toets.

#### **Terugspoelen naar het begin van het huidige fragment**

Druk op de [◀◀] toets.

### Overslaan van blanco gedeelten

Automatisch vooruitspoelen wanneer er een tenminste 10 seconden durende stilte op de band wordt waargenomen.

#### **Druk op de [B.S] toets.**

Elke keer dat de toets wordt ingedrukt, wordt het overslaan van blanco gedeelten aan- of uitgezet.

Wanneer ingeschakeld, licht de "B.S" indicator op.

### Tuner aanroep

Automatisch overschakelen naar de tuner tijdens het vooruit- en terugspoelen.

#### **Druk op de [T.CALL] toets.**

Elke keer dat de toets wordt ingedrukt, wordt de tuner aanroep aan- of uitgezet.

Wanneer ingeschakeld, licht de "T.C" indicator op.

### Herhalen van muziek

Herhalen van het huidige fragment.

#### **Druk op de [REP] toets.**

Elke keer dat de toets wordt ingedrukt, wordt de herhaalfunctie aan- of uitgezet.

Wanneer ingeschakeld, wordt "REP ON" getoond.

## Funcities voor externe disk-bediening

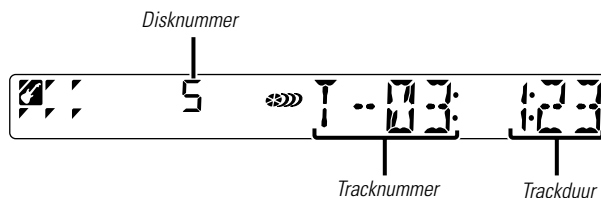
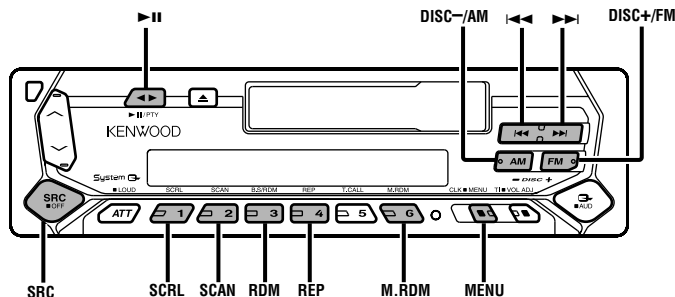

### Weergeven van externe disks

Weergeven van disks met een los verkrijgbare disk-speler die op deze eenheid is aangesloten.

Druk op de [SRC] toets.

Kies de display van de gewenste disk-speler.

Displayvoorbeelden:

Display	Disk-speler
"CD"	CD-speler
"DISC"	CD-wisselaar
"DISC"	MD-wisselaar

### Tijdelijk onderbreken en hervatten van de weergave

Druk op de [▶||] toets.

Elke keer dat de toets wordt ingedrukt, wordt de weergave tijdelijk onderbroken of hervat.

- Disk #10 wordt aanguid als "0".
- De beschikbare functies en de getoonde informatie zijn afhankelijk van de externe Disk-Wisselaars die zijn aangesloten.

### Versnelde weergave in voor- of achterwaartse richting

#### Versnelde weergave in voorwaartse richting

Houd de [▶▶] toets ingedrukt.

Laat de toets los op het punt waar u de normale weergave wilt hervatten.

#### Versnelde weergave in achterwaartse richting

Houd de [◀◀] toets ingedrukt.

Laat de toets los op het punt waar u de normale weergave wilt hervatten.

## Fragmentzoeken

Kiezen van het fragment waarnaar u wilt luisteren.

Druk op de [**◀◀**] of [**▶▶**] toets.

## Albumzoeken (Functie van de diskwisselaar)

Kiezen van de disk waarnaar u wilt luisteren.

Druk op de [**DISC-**] of [**DISC+**] toets.

## Herhalen van een fragment/album

Herhalen van het huidige fragment of de huidige disk.

Druk op de [**REP**] toets.

Elke keer dat de toets wordt ingedrukt, verandert de herhaalfunctie in onderstaande volgorde.

<b>Herhaalde weergave</b>	<b>Display</b>
Herhalen van een fragment	"TREP ON" / "REP ON"
Herhalen van een album (Functie van de diskwisselaar)	"DREP ON"
UIT	"REP OFF"

## Aftasten van fragment

Weergeven van het eerste gedeelte van elk fragment op de huidige disk om snel het gewenste fragment op te zoeken.

### 1 Starten van het aftasten van fragment

Druk op de [**SCAN**] toets.

"TSCN/SCAN ON" wordt getoond.

### 2 Laat de toets los wanneer het gewenste fragment wordt weergegeven

Druk op de [**SCAN**] toets.

## Weergave in willekeurige volgorde

Weergeven van alle fragmenten op de disk in willekeurige volgorde.

Druk op de [**RDM**] toets.

Elke keer dat de toets wordt ingedrukt, wordt de functie voor weergave in willekeurige volgorde aan- of uitgezet.

Wanneer ingeschakeld, wordt "RDM ON" getoond.



Wanneer op de [**▶▶**] toets wordt gedrukt, wordt het volgende fragment weergegeven.

## Weergave van een magazijn in willekeurige volgorde (Functie van de diskwisselaar)

In willekeurige volgorde weergeven van alle fragmenten op alle disks in de diskwisselaar.

Druk op de [**M.RDM**] toets.

Elke keer dat de toets wordt ingedrukt, wordt de functie voor weergave in willekeurige volgorde van het magazijn aan- of uitgezet.

Wanneer ingeschakeld, wordt "MRDM ON" getoond.



Wanneer op de [**▶▶**] toets wordt gedrukt, wordt het volgende fragment weergegeven.

## Funcities voor externe disk-bediening

### Vastleggen van zendernamen (DNPS)

Namen bevestigen aan CD's.

#### 1 Start de weergave van de disk waaraan u een naam wilt bevestigen



Er kunnen geen namen worden bevestigd aan MD's.

#### 2 Activeer de menufunctie

Houd de [MENU] toets tenminste 1 seconde ingedrukt.  
"MENU" wordt getoond.

#### 3 Kies de functie voor het vastleggen van namen

Druk op de [FM] of [AM] toets.  
Kies de "NAME SET" display.

#### 4 Activeer de functie voor het vastleggen van namen

Houd de [◀◀] of [▶▶] toets tenminste 2 seconden ingedrukt.

#### 5 Verplaats de cursor naar de invoerpositie

Druk op de [◀◀] of [▶▶] toets.

#### 6 Kies de tekens

Druk op de [FM] of [AM] toets.

#### 7 Herhaal de stappen 5 t/m 6 om een naam te bevestigen.

#### 8 Sluit de menufunctie af

Druk op de [MENU] toets.



- Wanneer er gedurende 10 seconden geen bediening plaatsvindt, wordt de tot op dat moment ingevoerde naam vastgelegd en wordt de functie voor het vastleggen van namen afgesloten.
- Geluidsdragers waaraan u namen kunt bevestigen, zijn
  - Externe CD-wisselaar/speler: Afhankelijk van de CD-wisselaar/speler. Raadpleeg de gebruiksaanwijzing van de CD-wisselaar/speler.
- De naam van een CD kan alleen worden veranderd door dezelfde procedure nogmaals te volgen.

### Bladeren van tekst/titel

Bladeren van de getoond CD-tekst of MD-titel.

Druk op de [SCRL] toets.



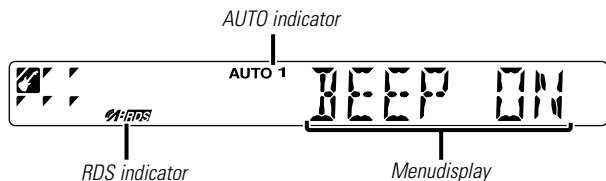
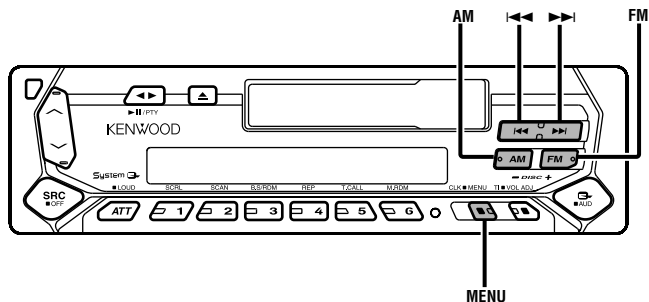

## Menusysteem

Instellen van het geluidssignaal van de aanraaksensor, enz. In het onderstaande wordt de basisbediening van het menusysteem uitgelegd. Na deze uitleg volgt een beschrijving van alle beschikbare functies en de daarbij behorende instellingen.

### 1 Activeer de menufunctie

Houd de [MENU] toets tenminste 1 seconde ingedrukt. "MENU" wordt getoond.

### 2 Kies de functie

Druk op de [FM] of [AM] toets.

Voorbeeld: Wanneer u de pieptoon wilt instellen, kiest u de "BEEP" display.

### 3 Stel de functie in

Druk op de [◀◀] of [▶▶] toets.

Voorbeeld: Wanneer "BEEP" is gekozen, wordt elke keer dat de toets wordt ingedrukt overgeschakeld tussen "BEEP ON" en "BEEP OFF". Kies 1 van deze instellingen.

U kunt andere functies instellen door terug te keren naar stap 2.

### 4 Sluit de menufunctie af

Druk op de [MENU] toets.

De mogelijke instellingen van de functies die op de hierboven beschreven wijze worden bediend staan in onderstaande tabel. (In de meeste gevallen is de bovenste instelling in de tabel de oorspronkelijke instelling.)

Functies die op een andere wijze worden bediend (<Handmatig instellen van de klok> enz.), worden stap voor stap uitgelegd.

## Menusysteem

### Signaal van de aanraaksensor

Aan- en uitzetten van het geluidssignaal (pieptoon) waarmee bediening wordt aangegeven.

Display	Instelling
"BEEP ON"	Het geluidssignaal wordt weergegeven.
"BEEP OFF"	Het geluidssignaal wordt geannuleerd.

### Handmatig instellen van de klok



De klok kan handmatig worden ingesteld wanneer de <Synchronieklok> (blz. 50) is uitgezet.

#### 1 Kies de functie voor het instellen van de klok

Druk op de [FM] of [AM] toets.

Kies de "CLK ADJ" display.

#### 2 Activeer de functie voor het instellen de klok

Houd de [◀▶] of [▶▶] toets tenminste 2 seconden ingedrukt.

De klokdisplay knippert.

#### 3 Stel de uren in

Druk op de [FM] of [AM] toets.

#### Stel de minuten in

Druk op de [◀▶] of [▶▶] toets.

#### 4 Sluit de functie voor het instellen van de klok af

Druk op de [MENU] toets.

### Functies van de KRC-391/36/394/37

### Synchronieklok

Synchroniseren van de klok met het tijdsignaal dat door een RDS-zenders wordt uitgezonden.

Display	Instelling
"SYNC ON"	Synchroniseert de klok.
"SYNC OFF"	Voor handmatige instelling van de klok.



Het synchroniseren van de klok duurt 3 tot 4 minuten.

### DSI (Disabled System Indicator)

Om potentiële dieven af te schrikken knippert er een rode indicator op de eenheid nadat u het voorpaneel heeft verwijderd.

Display	Instelling
"DSI ON"	LED knippert.
"DSI OFF"	LED UIT (OFF).

### Kiezen van de kleur van de verlichting

Kiezen van de groene of de rode verlichting.

Display	Instelling
"COL GRN"	De kleur van de verlichting is groen.
"COL RED"	De kleur van de verlichting is rood.

### Nieuwsbulletinfunctie met uitschakeling voor een bepaalde periode

Er wordt automatisch naar nieuwsbulletins overgeschakeld zodra een nieuwsuitzending begint, zelfs wanneer er niet naar de radio wordt geluisterd. Tevens kan er een periode worden ingesteld gedurende welke er niet overgeschakeld mag worden.

#### Display en instelling

"NEWS OFF"

"NEWS 00M"

⋮

"NEWS 90M"

Wanneer "NEWS 00M" — "NEWS 90M" is ingesteld, is de nieuwsbulletinfunctie ingeschakeld.

Wanneer een nieuwsbulletin start, wordt "NEWS" getoond en wordt automatisch naar het nieuwsbulletin overgeschakeld.



- Wanneer u de "20M" instelling kiest, wordt er de eerste 20 minuten na een nieuwsbulletin niet opnieuw op een nieuwsbulletin afgestemd.
- Het voor nieuwsbulletins gebruikte volume is het volume zoals dat voor verkeersinformatie (blz. 40) is ingesteld.
- Deze functie is alleen beschikbaar wanneer de zender de PTY-code voor nieuwsbulletins uitzendt of behoort tot een <Enhanced Other Network> dat de PTY-code voor nieuwsbulletins uitzendt.
- Zodra de Nieuwsbulletinonderbrekingsfunctie op AAN is ingesteld, schakelt deze naar een FM-zender.

### Lokaal zoeken <in de Tuner-functie>

Er wordt bij automatisch zoeken alleen afgestemd op zenders die goed te ontvangen zijn.

#### Display Instelling

"LO.S OFF" De functie voor lokaal zoeken is uitgeschakeld.

"LO.S ON" De functie voor lokaal zoeken is ingeschakeld.

### Afstemfunctie <in de Tuner-functie>

Kiest de afstemfunctie.

Afstemfunctie	Weergave	Werking
Automatisch zoeken	"AUTO 1"	Automatisch zoeken naar een zender
Voorkeurzender zoeken	"AUTO 2"	Op volgorde zoeken langs de voorkeurgeheugen opgeslagen zenders
Handmatig	"MANUAL"	Handmatig op een zender afstemmen

### Automatisch vastleggen van zenders in het geheugen <in de Tuner-functie>

Zie <Automatisch vastleggen van zenders in het geheugen> (39 blz.) voor bediening.

### AF (Alternative Frequency)

Wanneer de ontvangst verslechtert, wordt automatisch op een andere frequentie overgeschakeld waarop hetzelfde programma in hetzelfde RDS-netwerk wordt uitgezonden als daardoor een betere ontvangst kan worden verkregen.

Display	Instelling
"AF ON"	De AF-functie is ingeschakeld.
"AF OFF"	De AF-functie is uitgeschakeld.

Wanneer de AF-functie is ingeschakeld, licht de "RDS" indicator op.



Wanneer er geen andere zenders met hetzelfde programma in het RDS-netwerk beschikbaar zijn, kan het voorkomen dat de uitzending voortdurend wordt onderbroken. Schakel in dat geval de AF-functie uit.

## Menusysteem

Functies van de KRC-391/36/394/37

### Beperken van de RDS-regio (Regionale functie)

U kunt ervoor kiezen de RDS-zenders die met de AF-functie voor een bepaald netwerk worden ontvangen, tot een bepaalde regio te beperken.

Display	Instelling
"REG ON"	De regionale functie is ingeschakeld.
"REG OFF"	De regionale functie is uitgeschakeld.



Het kan voorkomen dat zenders in hetzelfde netwerk verschillende programma's uitzenden of gebruik maken van andere serviceprogrammanamen.

Functies van de KRC-391/36/394/37

### Automatische TP afstemfunctie

Wanneer de verkeersinformatiefunctie is ingeschakeld en de ontvangst tijdens het luisteren naar een verkeersinformatiezender niet goed is, wordt automatisch gezocht naar een andere verkeersinformatiezender die beter ontvangen kan worden.

Display	Instelling
"ATPS ON"	De automatische TP afstemfunctie is ingeschakeld.
"ATPS OFF"	De automatische TP afstemfunctie is uitgeschakeld.

### Mono-ontvangst <tijdens FM-ontvangst>

Door stereo-uitzendingen in mono te ontvangen kan ruis worden verminderd.

Display	Instelling
"MONO OFF"	De mono-ontvangst is uitgeschakeld.
"MONO ON"	De mono-ontvangst is ingeschakeld.

### Bladeren van tekst

#### <In Externe disk besturingsfunctie>

Instellen van de functie voor het bladeren van tekst.

Display	Instelling
"SCL MANU"	Bladert niet
"SCL AUTO"	Bladert wanneer de display verandert



De tekst waarbij wordt gebladerd, is

- CD-tekst
- MD-titel

### Vastleggen van disknamen

#### <In Externe disk besturingsfunctie>

Zie <Vastleggen van disknamen> (blz. 48) voor de methode van instelling.



### Spanning uitschakelen na een bepaalde periode

Stel een bepaalde tijd in om automatisch de spanning uit te schakelen wanneer de functie Stand-by in werking blijft .

Deze functie kan de accu van de auto beschermen.

Display	Instelling
"OFF -- "	De functie voor het uitschakelen van de spanning is uitgeschakeld.
"OFF 20M"	Schakelt de spanning uit na 20 minuten (Oorspronkelijke instelling)
"OFF 40M"	Schakelt de spanning uit na 40 minuten
"OFF 60M"	Schakelt de spanning uit na 60 minuten

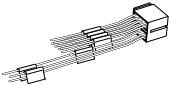
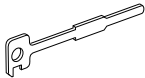
## Toebehoren

Onderdeel	Aantal stuks
① 	.....1
② 	.....2
③ 	.....1

 Het gebruik van andere accessoires dan de bijgeleverde toebehoren kan het toestel beschadigen. Gebruik uitsluitend de hierboven getoonde, bij het toestel geleverde toebehoren.

## Handelingen voor het installeren

1. Voorkom kortsluiting of ongelukken : Haal de sleutel uit het contact en ontkoppel de min (negatieve) kabel.
2. Verbind de juiste in- en uitgangskabels van ieder toestel.
3. **Wagens met een ISO-connector:**  
Sluit de luidsprekerstekker van de wagen aan op Connector B van het toestel en sluit vervolgens de stekker van de externe voeding aan op Connector A.  
**Wagens zonder ISO-connector:**  
Sluit eerst de kabel van de bedradingsbundel aan en sluit vervolgens de stekker van de bedradingsbundel aan op het toestel.
4. Monteer het toestel in de auto.
5. Sluit de  $\ominus$  pool van de accu weer aan.
6. Druk op de terugstelhoets.

### **WAARSCHUWING**

Wanneer u de contactdraad (rood) en de accudraad (geel) verbindt op het chassis van de auto (de aarde), dan kunt u een kortsluiting veroorzaken waardoor brand kan ontstaan. Laat voedingsdraden altijd via de zekeringenkast lopen.

### **▲LET OP**

- Als uw wagen niet voorbereid is op dit speciale aansluitingssysteem, raadpleeg dan uw KENWOOD dealer.
- Gebruik uitsluitend antenneconversie-adapters (ISO-JASO) wanneer de antennekabel een ISO stekker heeft.
- Controleer dat alle verbindingen juist zijn en de stekkers goed in de aansluitingen zijn vergrendeld.
- Indien het contact van uw auto geen ACC stand heeft of de ontstekingskabel (kontaktkabel) met een spanningsbron is verbonden waar constant spanning op staat zoals bijvoorbeeld een accukabel, zal de spanning van het toestel niet overeenkomstig het contact worden in- en uitgeschakeld (met andere woorden, de spanning van het toestel wordt niet gelijk met het contact in- en uitgeschakeld). Indien u de spanning van het toestel overeenkomstig het contact van de auto wilt in- en uitschakelen, moet u de ontstekingskabel met een spanningsbron verbinden die middels het contact van de auto wordt in- en uitgeschakeld.
- Controleer wanneer een zekering doorbrandt eerst de kabels geen kortsluiting maken. Vervang vervolgens de doorgebrande zekering door een van hetzelfde type.
- Isoleer niet-aangesloten kabels met isolatieband of ander geschikt materiaal. Voorkom korstluiting en verwijder niet de kappen of doppen van de uiteinden van kabels of aansluitingen die niet worden verbonden.
- Sluit de luidsprekerkabels juist met de overeenkomende aansluitingen aan. Het toestel wordt mogelijk beschadigd of functioneert niet indien de  $\ominus$  kabels gezamenlijk worden aangesloten en/of gezamenlijk op een metalen onderdeel van de auto worden geaard.
- Wanneer er slechts twee luidsprekers op het systeem worden aangesloten, moeten alle luidsprekerkabels ofwel aan de voorste ofwel aan de achterste luidsprekeraansluitingen worden aangesloten (verwar de aansluitingen niet). Als u bijvoorbeeld de  $\oplus$  draad van de linker luidspreker op een voorste luidsprekersaansluiting aansluit, mag de  $\ominus$  draad niet op een achterste luidsprekeraansluiting worden aangesloten.
- Controleer na het installeren van het toestel dat de remlichten, richtingaanwijzers, ruitewissers, etc. van de auto juist functioneren.
- Als de console voorzien is van een klep, dient u het toestel zodanig te installeren dat het voorpaneel bij het openen en sluiten de klep niet raakt.

# Verbinden van kabels met aansluitingen

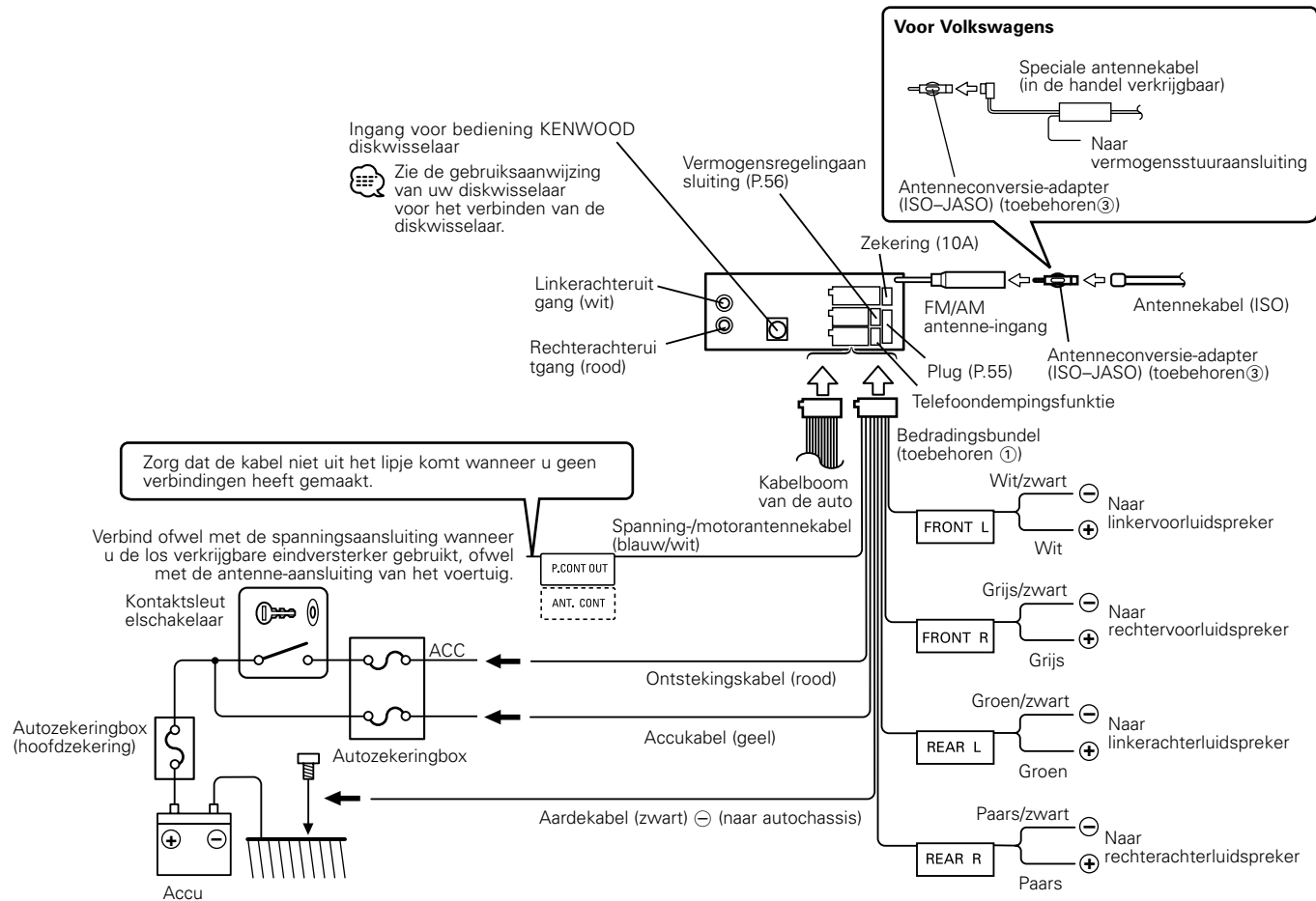

## ■ Aansluitfunctie gids

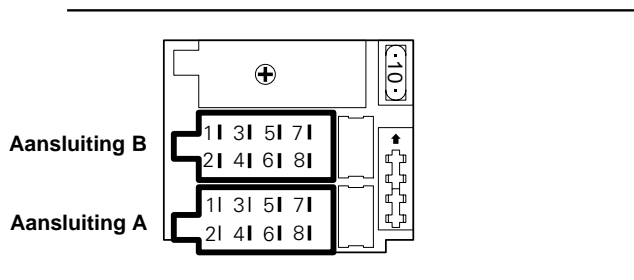

Pennummers voor ISO aansluitingen	Plug instelling*	Funkties
<i>&lt;Externe spanningsaansluiting&gt;</i>		
A-4	1	Accu
	2	Kontakt (ACC)
A-5		Spanningsregelaar
A-7	1	Kontakt (ACC)
	2	Accu
A-8		Aardeverbinding
<i>&lt;Luidsprekers-aansluiting&gt;</i>		
B-1		Rechtsachter (+)
B-2		Rechtsachter (-)
B-3		Rechtsvoor (+)
B-4		Rechtsvoor (-)
B-5		Linksvoor (+)
B-6		Linksvoor (-)
B-7		Linksachter (+)
B-8		Linksachter (-)

\*Plug instelling: zie rechterzijde.

## ■ Plug instelling

**▲WAARSCHUWING** Verbinden van de ISO aansluiting

De penopstelling van de ISO aansluitingen is afhankelijk van het type van uw auto. Voorkom beschadiging en controleer dat de juiste verbindingen worden gemaakt.

- De A-7 pen van de ISO aansluiting van de auto is verbonden met het kontakt en de A-4 pen is verbonden met de spanningsbron waar constant spanning op staat. (Basisverbinding)

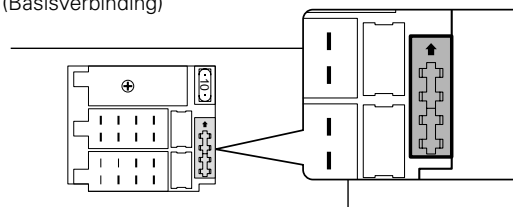

- De A-7 pen van de ISO aansluiting van de auto is verbonden met de spanningsbron waar constant spanning op staat en de A-4 pen is verbonden met het kontakt.

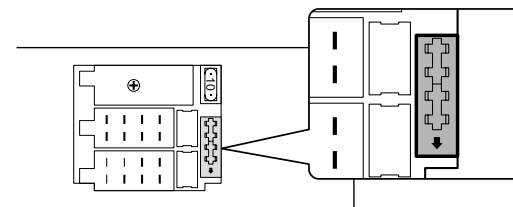

- Wanneer zowel de A-7 stekker als de A-4 stekker op de continue voeding van de auto zijn aangesloten, moet stekkerinstelling 2 worden gebruikt.
- Wanneer de A-7 stekker is aangesloten op de continue voeding van de auto en de A-4 stekker nergens op aangesloten is, moet de eenheid worden bedraad met behulp van de kabelboom (accessoire 1).

## Verbinden van kabels met aansluitingen

### ■ Aansluitingen van de vermogensregelingaansluiting

De uitvoer van de vermogensregelingaansluiting wordt geschakeld samen met de spanning aan/uit-schakeling van het toestel. Deze aansluiting kan worden aangesloten op de P.CON (REMOTE)-aansluiting van de versterker of worden gebruikt als voeding van de speciale antennekabel voor Volkswagens. (MAX. 300 mA)

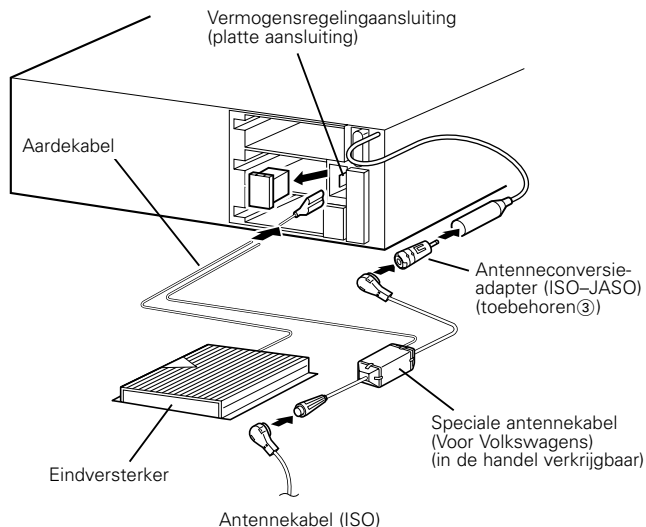

## Installeren

### ■ Installeren

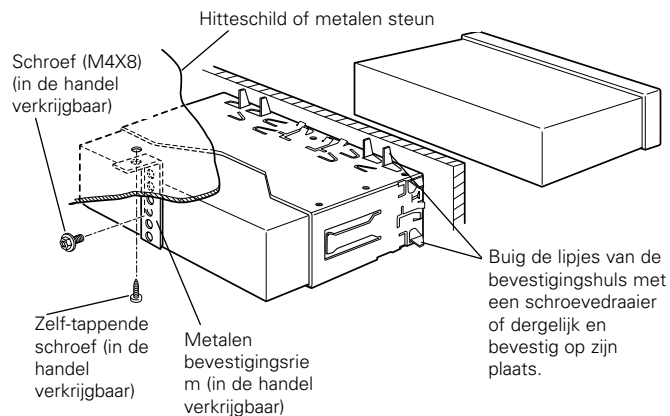

ⓘ Controleer dat het toestel goed op zijn plaats is geïnstalleerd. Het toestel zal niet juist functioneren indien het niet goed is geplaatst (het geluid zal bijvoorbeeld overslaan).



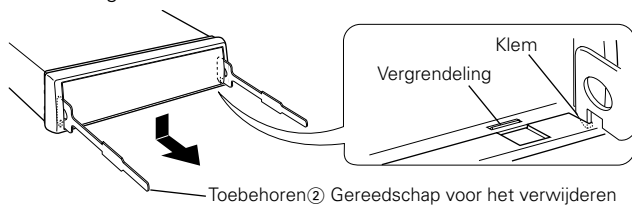

## ■ Verwijderen van het harde rubberframe

- 1 Gebruik de klemmen op het gereedschap voor het verwijderen en verwijder de twee vergrendelingen onder. Breng het frame omlaag en trek naar voren zoals u in de afbeelding ziet.

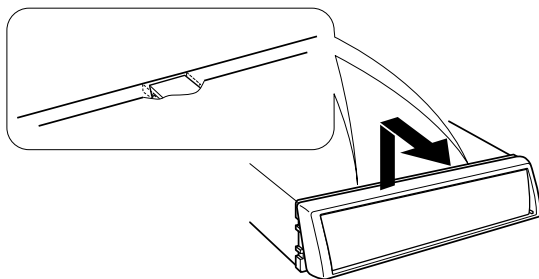

- 2 Nadat de onderkant is verwijderd moet u de twee plaatsen boven verwijderen.



 Het frame kan op dezelfde manier vanaf de bovenkant worden verwijderd.

## ■ Verwijderen van het toestel

- 1 Zie het gedeelte "Verwijderen van het harde rubberframe" en verwijder het harde rubberframe.
- 2 Verwijder de schroef (M4 x 8) van het achterpaneel.
- 3 Steek het gereedschap voor het verwijderen (2 stuks) in de openingen aan beide kanten zoals afgebeeld.

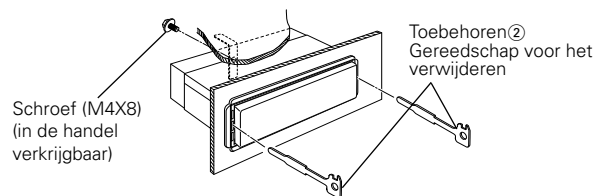

- 4 Breng het gereedschap voor het verwijderen omlaag en trek het toestel half naar voren terwijl u het naar het midden drukt.

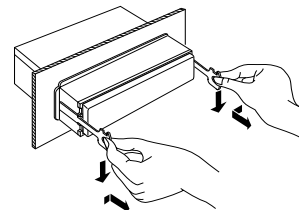

 Wees voorzichtig zodat u geen wonden van de klemmen op het gereedschap voor het verwijderen krijgt.

- 5 Trek het toestel met uw handen geheel naar voren en let op het toestel niet te laten vallen.

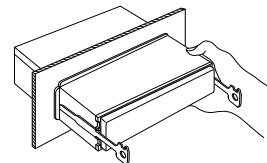

## Oplossen van problemen

**Veel problemen worden slechts veroorzaakt door een verkeerde bediening of verkeerde verbindingen. Controleer voordat u uw handelaar raadpleegt eerst de volgende lijst voor een mogelijke oplossing van uw probleem.**

### Algemeen

#### ? Spanning wordt niet ingeschakeld.

- ✓ De zekering is doorgebrand.
  - ☞ Nadat u de kabels op kortsluiting heeft gecontroleerd moet u de zekering door een van hetzelfde type vervangen.
- ✓ Autokontakt heeft geen ACC stand.
  - ☞ Verbind dezelfde kabel met het contact als de accukabel.

#### ? Als u Standby hebt geselecteerd, wordt het toestel automatisch uitgeschakeld.

- ✓ De Uitschakeltimerfunctie is geactiveerd.
  - ☞ Schakel de Uitschakeltimerfunctie uit als u niet wilt dat het toestel automatisch wordt uitgeschakeld.

#### ? Er gebeurt niets na het drukken op toetsen.

- ✓ De computerchip in het toestel functioneert niet normaal.
  - ☞ Druk op de resettoets van het toestel (blz. 34).

#### ? Er is een geluidsbron waarnaar u niet kunt overschakelen.

- ✓ Er is geen cassette geplaatst.
  - ☞ Plaats de geluidsdrager waarnaar u wilt luisteren. Wanneer er in dit toestel geen geluidsdrager is geplaatst, kunt u niet overschakelen naar elke geluidsbron.
- ✓ De diskwisselaar is niet aangesloten.
  - ☞ Sluit de diskwisselaar aan. Wanneer de diskwisselaar niet op de ingangsaansluitingen is aangesloten, kunt u niet naar een externe disk-speler overschakelen.

#### ? Het geheugen wordt gewist wanneer het contact wordt uitgeschakeld.

- ✓ De accukabel is niet met de juiste aansluiting verbonden.
  - ☞ Sluit de kabels juist aan de hand van het gedeelte <Verbinden van kabels met aansluitingen> aan.
- ✓ De kabel van het contact en de accu zijn niet juist verbonden.
  - ☞ Sluit de kabels juist aan de hand van het gedeelte <Verbinden van kabels met aansluitingen> aan.

#### ? De telefoondempingfunctie werkt niet.

- ✓ De telefoondempingkabel is niet juist verbonden.
  - ☞ Sluit de kabels juist aan de hand van het gedeelte <Verbinden van kabels met aansluitingen> aan.

#### ? De telefoondempingfunctie wordt geactiveerd maar de telefoondempingkabel is niet aangesloten.

- ✓ De telefoondempingkabel raakt een metalen deel van de auto.
  - ☞ Zorg dat de telefoondempingkabel geen contact met een metalen deel maakt.

#### ? Geen geluidsweggeve of zeer laag volume.

- ✓ De instellingen van de Fader of Balans zijn altijd naar één kant ingesteld.
  - ☞ Centreer de instellingen van de Fader en de Balans.
- ✓ De in- en uitgangskabels of bedradingsbundel is/zijn niet juist verbonden.
  - ☞ Sluit de in- en uitgangskabels en/of bedradingsbundel opnieuw juist aan. Zie het gedeelte <Verbinden van kabels met aansluitingen>.
- ✓ De cassette is van slechte kwaliteit.
  - ☞ Probeer een andere cassette. De hiervoor geplaatste cassette is slecht indien het probleem is opgelost.

#### ? Slechte geluidskwaliteit of vervormd geluid.

- ✓ Een luidsprekerkabel wordt mogelijk afgeknelde door een schroef in de auto.
  - ☞ Controleer de bedrading van de luidsprekers.
- ✓ De cassettekop is vuil.
  - ☞ Reinig de weergavekop van de cassettespeler.
- ✓ De luidsprekers zijn niet juist aangesloten.
  - ☞ Sluit de luidsprekerkabels opnieuw juist aan zodat iedere uitgangsaansluiting met een andere luidspreker is verbonden.

#### ? De pieptoon van de aanraaksensor wordt niet weergegeven.

- ✓ De voor-uitgangaansluiting wordt gebruikt.
  - ☞ De pieptoon van de aanraaksensor kan niet via de voorversterker-uitgang aansluiting worden weergegeven.

#### ? De klok kan niet worden ingesteld hoewel de kloksynchronisatie is ingeschakeld.

- ✓ De RDS-zender waarop is afgestemd, verzendt geen tijdsignaal.
  - ☞ Stem af op een andere RDS-zender.

## Tuner als geluidsbron

### ? **Ontvangst van radio-uitzendingen is slecht.**

- ✓ De auto-antenne is niet uitgetrokken.
  - ☞ Trek de antenne geheel uit.
- ✓ De antennekabel is niet aangesloten.
  - ☞ Sluit de kabel juist aan de hand van het gedeelte <Verbinden van kabels met aansluitingen> aan.

### ? **Het is niet de ingestelde geluidssterkte voor de Verkeersinformatie.**

- ✓ De ingestelde geluidssterkte is lager dan de geluidssterkte van de Tuner.
  - ☞ Als de geluidssterkte van de Tuner hoger ingesteld wordt dan de ingestelde geluidssterkte, dan dient de geluidssterkte van de Tuner gebruikt te worden.

## Cassettespeler als geluidsbron

### ? **Kan de cassette niet verwijderen.**

- ✓ De reden is dat u het contactslot van de auto meer dan 10 minuten geleden op OFF hebt gezet.
    - ☞ U kunt de cassette alleen verwijderen binnen de 10 minuten nadat u het contactslot op OFF hebt gezet.
- Als u langer dan 10 minuten hebt gewacht, moet u het contactslot opnieuw op ON zetten en dan op de Uitwerptoets drukken.

### ? **Snelspoelen en herhalen functioneren niet naar behoren.**

- ✓ De blanco gedeelten tussen de fragmenten op de band zijn te kort en kunnen niet als zodanig worden herkend.
  - ☞ Houd tenminste 4 seconden tussen fragmenten aan.
- ✓ De blanco gedeelten tussen de fragmenten op de band bevatten te veel ruis en kunnen niet als zodanig worden herkend.
  - ☞ Verminder de hoeveelheid ruis tussen de fragmenten.

### ? **Het overslaan van blanco gedeelten functioneert niet.**

- ✓ Het blanco gedeelte kan vanwege een te hoog ruisniveau niet worden herkend.
  - ☞ Verminder de hoeveelheid ruis tussen de fragmenten.

### ? **Overslaan van blanco gedeelten gebeurt midden in opgenomen gedeelten.**

- ✓ De opname is met een te laag niveau opgenomen en wordt als blanco gedeelte herkend.
  - ☞ Schakel het overslaan van blanco gedeelten uit.

## Disk als geluidsbron

### ? **"AUX" verschijnt op het display en de externe disc-regelmodus wordt niet uitgevoerd.**

- ✓ De O-N-schakelaar wordt op "O" gezet.
  - ☞ Zet de schakelaar op "N".
- ✓ Een niet-ondersteunde discwisselaar is aangesloten.
  - ☞ Sluit de ondersteunde discwisselaar aan. (blz. 33)

### ? **Niet de gekozen disk maar een andere wordt weergegeven.**

- ✓ De gekozen CD is vuil.
  - ☞ Reinig de CD.
- ✓ De CD is verkeerd om geplaatst.
  - ☞ Plaats de CD met het label omhoog.
- ✓ De disk is in een andere lade geplaatst dan u heeft gekozen.
  - ☞ Verwijder het diskmagazijn en controleer het nummer van de gekozen disk.
- ✓ De disk heeft krassen.
  - ☞ Probeer een andere disk.

### ? **Het gekozen fragment wordt niet weergegeven.**

- ✓ De willekeurige weergavefunctie voor een disk of magazijn is geactiveerd.
  - ☞ Schakel de willekeurige weergavefunctie uit.

### ? **De herhaling van een passage of een disk, het aftasten van een passage, de weergave in willekeurige volgorde en de weergave van het magazijn in willekeurige volgorde starten automatisch.**

- ✓ De instelling wordt niet geannuleerd.
  - ☞ De instellingen voor deze functies blijven bewaard totdat de instellingen worden uitgeschakeld of de disk wordt uitgeworpen, zelfs wanneer het toestel wordt uitgeschakeld of naar een andere geluidsbron wordt overgeschakeld.

### ? **CD-R of CD-RW kan niet worden weergegeven.**

- ✓ CD-R/CD-RW is niet gefinaliseerd.
  - ☞ Finaliseer de disk op een CD-recorder.
- ✓ De gebruikte CD-wisselaar is niet compatibel met CD-R/CD-RW.
  - ☞ Gebruik een CD-wisselaar die compatibel is met CD-R/CD-RW.

### ? **Fragment zoeken kan niet uitgevoerd worden.**

- ✓ Voor het eerste of laatste fragment van het album.
  - ☞ Voor ieder album is van toepassing dat het niet mogelijk is om de functie Fragment zoeken naar het eerste fragment in achterwaartse richting uit te voeren en evenmin is het mogelijk de functie Fragment zoeken naar het laatste fragment in voorwaartse richting uit te voeren.

## Oplossen van problemen

### Neem in de volgende gevallen contact op met het dichtstbijzijnde servicecentrum:

- Er kan niet worden overgeschakeld naar de diskwisselaar hoewel deze wel is aangesloten, en tijdens het veranderen van functie verschijnt "AUX" op de display.
- Er wordt bij het veranderen van functie overgeschakeld naar de hulpingang hoewel er geen apparaat (KCA-S210A, CA-C1AX, KDC-CPS89, KDC-CPS87, KDC-CX87, KDC-CPS85, KDC-CX85, KDC-CPS82 of KDC-CX82) is aangesloten.

### De onderstaande berichten geven de toestand van uw systeem weer.

EJECT:	Geen diskmagazijn in de diskwisselaar geplaatst. Het diskmagazijn is niet juist geplaatst. ⇨ Plaats een diskmagazijn op de juiste wijze. Geen cd in de speler. ⇨ Plaats een cd.
NO DISC:	Geen disk in het diskmagazijn geplaatst. ⇨ Plaats een disk in het magazijn.
E-04:	Geen disk in het diskmagazijn geplaatst. ⇨ Plaats een disk in het magazijn. De CD is vuil. De CD is omgekeerd geplaatst. De CD heeft krassen. ⇨ Reinig de CD en plaats juist.
BLANK:	Er is niets op de MD opgenomen.
NO TRACK:	De MD heeft een titel maar er zijn geen fragmenten opgenomen.
NO PANEL:	Het voorpaneel van het neventoestel dat op dit toestel wordt aangesloten, is verwijderd. ⇨ Plaats het paneel.
E-77:	Het toestel functioneert om een andere reden niet juist. ⇨ Druk op de terugsteloets van het toestel. Raadpleeg een onderhoudscentrum indien "E-77" wordt getoond.

E-99:	Of het toestel functioneert niet naar behoren. ⇨ Druk op de resettoets op de eenheid. Als de code "E-99" niet verdwijnt, neem dan contact op met het dichtstbijzijnde service center.
HOLD:	Het beschermingscircuit van het toestel wordt geactiveerd wanneer de temperatuur van de automatische diskwisselaar 60°C of hoger is. De werking wordt gestopt. ⇨ Laat het toestel afkoelen door de ramen te openen of de airconditioner in te schakelen. De weergave zal starten wanneer de temperatuur lager dan 60°C is.
NO NAME:	Geprobeerd om DNPS weer te geven tijdens de weergave van een CD waarvoor geen disknaam werd ingesteld.
NO TITLE:	Geprobeerd om een disktitel of fragmenttitel weer te geven tijdens de weergave van een MD welke geen MD-titel heeft.
NO TEXT:	Geprobeerd om de disktekst of fragmenttekst op de display, tijdens de weergave van een CD welke niet voorzien is van een CD-tekst, weer te geven.
LOAD:	Er wordt in de diskwisselaar van disk gewisseld.
▶ : (Knipperend)	Het gedeelte van de cassettespeler functioneert niet goed. ⇨ Plaats de band opnieuw. Als de band niet uitgevoerd kan worden of de display blijft knipperen zelfs als de band op een juiste wijze opnieuw geplaatst is, schakel dan de spanning uit en neem contact op met het dichtstbijzijnde service center.
NO ACCES:	Na plaatsing in de diskwisselaar werd voorkeurdisknaam-weergave(DNPP) uitgevoerd zonder dat de disk tenminste 1 keer is weergegeven.

## **Technische gegevens**

---

**Technische gegevens zijn zonder voorafgaande kennisgeving wijzigbaar.**

### **FM tuner gedeelte**

Frekwentyebereik (50 kHz afstand) .....	87,5 MHz – 108,0 MHz
Bruikbare gevoeligheid (S/R = 26dB) .....	0,7 $\mu$ V/75 $\Omega$
Onderdrukkinggevoeligheid (S/R = 46dB) .....	1,6 $\mu$ V/75 $\Omega$
Frequentieweergave ( $\pm 3$ dB) .....	30 Hz – 15 kHz
Signaal/ruisverhouding (MONO) .....	65 dB
Selectiviteit (DIN) ( $\pm 400$ kHz) .....	$\geq 80$ dB
Stereo-scheiding (1 kHz) .....	35 dB

### **MW tuner gedeelte**

Frekwentyebereik (9 kHz afstand) .....	531 kHz – 1611 kHz
Bruikbare gevoeligheid (S/R = 20dB) .....	25 $\mu$ V

### **LW tuner gedeelte**

Frekwentyebereik .....	153 kHz – 281 kHz
Bruikbare gevoeligheid (S/N = 20dB) .....	45 $\mu$ V

### **Cassettespelergedeelte**

Bandsnelheid .....	4,76 cm/sek.
Wow & Flutter (WRMS) .....	0,08 %
Frequentieweergave ( $\pm 3$ dB) (120 $\mu$ s) .....	30 Hz – 14 kHz
Scheiding (1 kHz) .....	43 dB
Signaal/ruisverhouding .....	54 dB

### **Audiogedeelte**

Maximaal uitgangsvermogen .....	45 W x 4
Uitgangsvermogen (DIN 45324, +B=14,4V) .....	28 W x 4
Toonbereik	
Lage tonen : .....	100 Hz $\pm 10$ dB
Middentonen : .....	1 kHz $\pm 10$ dB
Hoge tonen : .....	10 kHz $\pm 10$ dB
Vooruitgangsniveau/belasting	
(Tijdens de CD-weergave) .....	2000mV / 10 k $\Omega$
Vooruitgangsimpedantie .....	$\leq 600 \Omega$

### **Algemeen**

Bedrijfsvoltage (11 – 16 V toelaatbaar) .....	14,4 V
Stroomverbruik .....	10 A
Installatie-afmetingen (B x H x D) .....	182 x 53 x 152 mm
Gewicht .....	1,4 kg

<b>Precauzioni di sicurezza .....</b>	<b>63</b>	<b>Caratteristiche del sintonizzatore (KRC-30) .....</b>	<b>73</b>	<b>Sistema a menu .....</b>	<b>79</b>
<b>Sulla cassetta.....</b>	<b>64</b>	Selezione del modo di sintonia		Sistema del menu	
<b>Riguardante la funzione RDS ...</b>	<b>64</b>	Sintonia		Tono del sensore a sfioramento	
<b>Caratteristiche generali .....</b>	<b>65</b>	Memoria di preselezione delle stazioni		Regolazione manuale dell'orologio	
Alimentazione		Memorizzazione automatica		Sincronizzazione dell'orologio	
Selezione della fonte		Preselezionare Sintonizzazione		DSI (Disabled System Indicator)	
Volume		<b>Caratteristiche del riproduttore di cassette.....</b>	<b>74</b>	Illuminazione selezionabile	
Attenuatore		Riproduzione delle cassette		Bollettino delle notizie con impostazione della scadenza	
Sonorità		Avanzamento rapido e riavvolgimento		Sintonizzazione automatica locale	
System Q		Avanzamento del nastro		Modo di sintonizzazione	
Controllo audio		Salto degli spazi vuoti		Memorizzazione automatica	
Impostazione dell'altoparlante		Richiamo dal sintonizzatore		AF (Alternative Frequency)	
Commutazione del display		Ripetizione dei brani		Circoscrizione della "Regione RDS"	
Silenziamiento TEL		<b>Caratteristiche di controllo del disco esterno .....</b>	<b>76</b>	Sintonizzazione automatica TP	
Frontalino antifurto		Riproduzione del disco esterno		Ricezione mono	
<b>Caratteristiche del sintonizzatore (KRC-391/36/394/37) .....</b>	<b>68</b>	Avanzamento rapido e riavvolgimento		Scorrimento del testo	
Sintonia		Ricerca del brano		Denominazione del disco	
Memoria di preselezione delle stazioni		Ricerca dell'album		Timer di spegnimento	
Memorizzazione automatica		Ripetizione Brano/album		<b>Accessorio.....</b>	<b>83</b>
Preselezionare Sintonizzazione		Scansione del brano		<b>Procedimento per l'installazione .....</b>	<b>83</b>
<b>Caratteristiche RDS .....</b>	<b>70</b>	Riproduzione casuale		<b>Collegamento dei cavi ai terminali .....</b>	<b>84</b>
Informazioni sul traffico		Riproduzione casuale dalla cassetta di caricamento		<b>Installazione .....</b>	<b>86</b>
Preselezione del volume per le informazioni sul traffico		Denominazione dei dischi (DNPS)		<b>Guida alla soluzione di problemi .....</b>	<b>88</b>
PTY (Program Type)		Scorrimento testo/titolo		<b>Caratteristiche tecniche .....</b>	<b>91</b>
Preselezione del tipo di programma					
Cambio della lingua per la funzione PTY					

## Precauzioni di sicurezza

### ▲AVVERTENZA

**Per evitare lesioni e/o incendi, osservare le seguenti precauzioni:**

- Inserire l'apparecchio fino in fondo finché si blocca saldamente in posizione, altrimenti potrebbe fuoriuscire in caso di scontri o altre scosse.
- Quando si prolungano i cavi dell'accensione, della batteria o di massa, accertarsi di usare cavi appositi per autoveicoli o cavi con un'area di 0,75 mm<sup>2</sup> (AWG18) o un'un'area maggiore per evitare il deterioramento dei cavi e danni al rivestimento dei cavi.
- Per evitare cortocircuiti, non inserire mai oggetti di metallo (come monete o strumenti di metallo) all'interno dell'apparecchio.
- Se l'apparecchio comincia ad emettere fumo o odori strani, spegnerlo immediatamente e rivolgersi ad un Centro di Assistenza Autorizzato Kenwood.
- Fare attenzione a non schiacciarsi le dita tra il frontalino e l'apparecchio.
- Fare attenzione a non far cadere l'apparecchio e a non sottoporlo a forti urti. L'apparecchio può rompersi o incrinarsi perché contiene parti in vetro.
- Non toccare il fluido di cristalli liquidi se il display a cristalli liquidi è danneggiato o rotto in seguito ad urti. Il fluido di cristalli liquidi può essere pericoloso per la salute e anche causare la morte. Se il fluido di cristalli liquidi del display viene in contatto con il corpo o gli abiti, lavare immediatamente con sapone.

### ▲ATTENZIONE

**Per evitare danni all'apparecchio, osservare le seguenti precauzioni:**

- Alimentare l'apparecchio esclusivamente con una tensione nominale di 12 V CC, con polo negativo a massa.
- Non aprire il coperchio superiore o il coperchio inferiore dell'apparecchio.
- Non installare l'apparecchio in un luogo esposto alla luce solare diretta, o al calore o all'umidità eccessivi. Evitare anche luoghi molto polverosi o soggetti a schizzi d'acqua.
- Non collocare il frontalino rimosso o la custodia del frontalino in luoghi esposti alla luce solare diretta, o al calore o all'umidità eccessivi. Evitare anche luoghi molto polverosi o soggetti a schizzi d'acqua.
- Non sottoporre il frontalino a forti urti, perché esso è un componente di precisione.
- Per evitare deterioramenti, non toccare con le dita i contatti elettrici dell'apparecchio o del frontalino.
- Quando si sostituisce un fusibile, usarne solo uno nuovo di valore prescritto. L'uso di un fusibile di valore errato può causare problemi di funzionamento dell'apparecchio.
- Per evitare cortocircuiti quando si sostituisce un fusibile, scollegare innanzitutto il connettore multipolare.
- Non collocare alcun oggetto tra il frontalino e l'apparecchio.
- Durante l'installazione, non usare alcuna vite all'infuori di quelle fornite. L'uso di viti diverse potrebbe causare danni all'apparecchio principale.

### INFORMAZIONI IMPORTANTI

**Riguardante il multilettore da collegare:**

Informazioni sui lettori CD / multilettori collegati a questa unità.  
È possibile collegare a questa unità lettori CD / multilettori KENWOOD lanciati sul mercato nel 1998 e successivamente.  
Per informazioni sui modelli di multilettori / lettori CD collegabili, rivolgersi al rivenditore Kenwood locale.  
Prendete nota che tutti i multilettori / lettori CD KENWOOD lanciati sul mercato nel 1997 o precedentemente e i multilettori di altri produttori non possono essere collegati a questa unità.  
Le connessioni non supportate possono causare danni.  
Impostazione dell'interruttore O-N nella posizione "N" per multilettori/lettori CD applicabili della KENWOOD.  
Le funzioni utilizzabili e le informazioni visualizzabili varieranno in base ai modelli collegati.



Si rischia di danneggiare sia l'apparecchio che il multilettore CD se li si collega in maniera errata.



LA DICHIARAZIONE DI CONFORMITÀ "CE"  
DI QUESTO PRODOTTO È DEPOSITATA  
PRESSO:

KENWOOD ELECTRONICS EUROPE B.V.  
AMSTERDAMSEWEG 37  
1422 AC UITHOORN  
THE NETHERLANDS

## Precauzioni di sicurezza

### NOTA

- Se si incontrano difficoltà durante l'installazione, rivolgersi ad un rivenditore o ad un installatore specializzato Kenwood.
- Se l'apparecchio sembra non funzionare correttamente, provare a premere prima il pulsante di ripristino (reset). Se questo non risolve il problema, o se l'apparecchio non è dotato di questo pulsante, rivolgersi ad un Centro di Assistenza Autorizzato o ad un rivenditore Kenwood.
- Premere il pulsante di ripristino (reset) se il multilettore non funziona correttamente. Viene ripristinata la condizione di funzionamento normale.

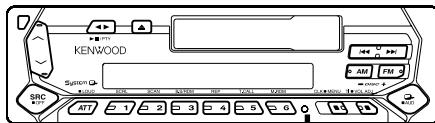

Pulsante di ripristino (reset)

- I caratteri nello schermo LCD possono essere difficili da leggere nelle temperature al di sotto dei 5 °C (41 °F).
- Le illustrazioni contenute in questo manuale che raffigurano il display ed il pannello sono degli esempi usati per spiegare come vengono usati i controlli. Pertanto, l'indicazione sul display dell'illustrazione può essere diversa da quella effettivamente visualizzata sul display dell'apparecchio vero e proprio ed alcune illustrazioni del display possono rappresentare un evento impossibile durante l'operazione in corso.

### Pulizia dei contatti elettrici del frontalino

Se i contatti elettrici sull'apparecchio o sul frontalino sono sporchi, pulirli con un panno morbido asciutto.

### Pulizia dell'apparecchio

Se la mascherina di quest'unità è macchiata, strofinatela con un panno asciutto e morbido, ad esempio un panno al silicone. Se la mascherina è molto sporca, strofinatela con un panno inumidito con un detergente neutro, poi rimuovetelo.



Se sprizzate il prodotto di pulizia a spray direttamente sull'unità, si possono danneggiare le parti meccaniche. Se strofinate la mascherina con un panno duro o usando un liquido volatile, ad esempio acqueragia o alcool, si può graffiare la superficie o possono venire cancellati i caratteri.

## Sulla cassetta

### Pulizia della testina del nastro

Quando c'è del rumore o è cattiva la qualità sonora durante la riproduzione del nastro, per via di una testina sporca, procedete con la pulizia della testina del nastro.

### Sulla cassetta

- Se il nastro è allentato, stringetelo.
- Se si stacca l'etichetta della cassetta, fissatela con della colla.
- Non usate delle cassette deformate.
- Non posizionate la cassetta sul cruscotto ecc in cui la temperatura è molto alta.
- Non usate cassette che durano 100 minuti o più tempo.

## Riguardante la funzione RDS

### RDS (Radio Data System)

Quando si ascolta una stazione RDS (cioè una stazione che trasmette dei dati RDS), il nome servizio programma della stazione viene visualizzato, per una rapida identificazione della stazione in sintonia.

Le stazioni RDS (Radio Data System) trasmettono anche i dati delle frequenze alternative da loro utilizzate. Se state facendo un lungo viaggio, questa funzione permette di commutare automaticamente la radio sulla frequenza migliore disponibile per quella stazione in una data area. Questi dati vengono automaticamente memorizzati, permettendo così di ascoltare un programma senza interruzioni. Vengono utilizzati per questo scopo anche i dati delle stazioni memorizzate nei tasti di preset.

### Enhanced Other Network (collegamenti incrociati con altre reti)

Le stazioni che offrono il servizio <Enhanced Other Network> trasmettono anche informazioni sulle altre stazioni RDS, appartenenti alla stessa rete, che trasmettono bollettini sul traffico. Quando è sintonizzata una stazione <Enhanced Other Network> che non trasmette bollettini sul traffico, ma un'altra stazione RDS (della stessa rete) inizia a trasmettere un bollettino, il sintonizzatore passa automaticamente all'altra stazione per tutta la durata del bollettino.

### Allarme

In caso di annunci di emergenza nazionale (annunci di disastri, ecc.), tutte le funzioni dell'apparecchio vengono interrotte e questo rimane "bloccato" per consentire la ricezione dell'annuncio di emergenza.



## Caratteristiche generali

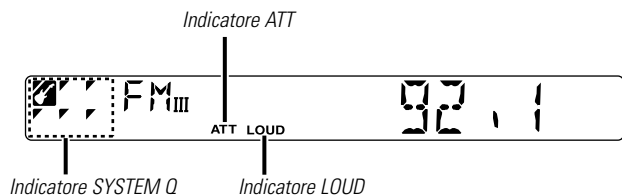
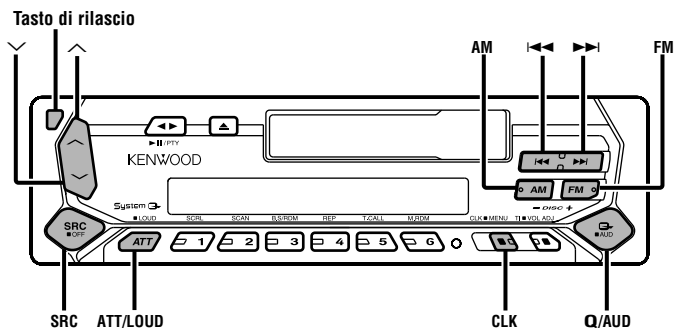

### Alimentazione

#### Accensione della corrente (ON)

Premete il tasto [SRC].

#### Spegnimento della corrente (OFF)

Premete il tasto [SRC] per almeno 1 secondo.

### Selezione della fonte

Premete il tasto [SRC].

#### Fonte richiesta

#### Display

Sintonizzatore

"TUNER"

Cassetta

"TAPE"

Disco esterno

"DISC"/"CD"

Attesa (solo modo di illuminazione)

"ALL OFF"



Quest'unità spegne automaticamente la corrente dopo 20 minuti nel modo di attesa per non scaricare la batteria del veicolo.

Il tempo di spegnimento della corrente può essere impostato <Timer di spegnimento> (pagina 82).

### Volume

#### Aumento del volume

Premete il tasto [^].

#### Attenuazione del volume

Premete il tasto [v].

## Caratteristiche generali

### Attenuatore

Abbassamento rapido del volume

Premete il tasto [ATT].

Ogni qualvolta che premete il tasto, l'attenuatore si accende (ON) e si spegne (OFF).

Quando è su ON, lampeggia l'indicatore "ATT".

### Sonorità

Compensazione dei toni bassi ed alti quando il volume è basso.

Premete il tasto [LOUD] per almeno 1 secondo.

Ogni volta che il tasto viene premuto per almeno 1 secondo, il loudness si accende o si spegne.

Quando è acceso, è illuminato l'indicatore "LOUD" sul display.

### System Q

Potete richiamare le migliori impostazioni del suono per i vari tipi di musica.

#### 1 Selezionate la fonte da impostare

Premete il tasto [SRC].

#### 2 Selezionate il tipo del suono

Premete il tasto [Q].

Ogni qualvolta che premete il tasto, cambia l'impostazione del suono.

Impostazione sonora	Display
Risposta piatta	"FLAT"
Musica rock	"ROCK"
Top 40	"TOP40"
Musica pop	"POPS"
Musica jazz	"JAZZ"

Musica leggera	"EASY"
Scansione della risposta piatta — Facile	"SCAN"



- Ciascun valore di impostazione può essere cambiato con il modo <Impostazione dell'altoparlante> (pagina 67). Innanzitutto, selezionate il tipo di altoparlante con l'impostazione Speaker.
- Quando cambiate l'impostazione System Q, i valori dei bassi, del midrange e degli acuti impostati nel modo di controllo audio sostituiscono i valori System Q.

### Controllo audio

#### 1 Selezionate la fonte da regolare

Premete il tasto [SRC].

#### 2 Immettere controllo audio modo

Premete il tasto [AUD] per almeno 1 secondo.

#### 3 Selezionate la voce audio per la regolazione

Premete il tasto [FM] o il tasto [AM].

Ogni volta che premete il tasto le voci che si possono regolare appaiono come mostrato di seguito.

#### 4 Oggetto di regolazione auto

Premere il tasto [◀◀] o il tasto [▶▶].

Oggetto di regolazione	Display	Campo
Livello dei bassi	"BAS"	-8 — +8
Livello medio	"MID"	-8 — +8
Livello degli acuti	"TRE"	-8 — +8
Bilanciamento	"BAL"	L15 — R15
Fader	"FAD"	R15 — F15

#### 5 Immettere controllo audio modo

Premete il tasto [AUD].

## Impostazione dell'altoparlante

Sintonizzazione di precisione in modo tale che il valore System Q sia ottimale durante l'impostazione del tipo dell'altoparlante.

### 1 Attivate il modo Standby

Premete il tasto [SRC].  
Selezionate il display "ALL OFF".

### 2 Immettere Atoparlante Ipostazione modo

Premete il tasto [Q].

### 3 Selezionate il tipo di altoparlante

Premete il tasto [◀◀] o il tasto [▶▶].  
Ogni qualvolta premete il tasto, l'impostazione cambia come di seguito.

Tipo di altoparlante	Display
OFF	"SP OFF"
Per l'altoparlante OEM	"SP OEM"
Per altoparlanti da 6 e 6x9 pollici	"SP 6/6x9"
Per altoparlanti da 5 e 4 pollici	"SP 5/4"

### 4 Uscite dal Atoparlante Ipostazione modo

Premete il tasto [Q].

## Commutazione del display

Commutazione delle informazioni visualizzate.

Premete il tasto [CLK].  
Ogni qualvolta che premete il tasto, il display appare come mostrato di seguito.

### Nella fonte Tuner

#### Informazioni

Nome del servizio del programma o frequenza  
Orologio

## Fonte nastro

### Informazione

Lato di riproduzione  
Orologio

## Fonte del disco esterno

### Informazione

### Display

Durata del brano	
Nome del disco	"D-NAME"
Titolo del disco	"D-TITLE"
Titolo del brano	"T-TITLE"
Orologio	

## Silenziamento TEL

Il sistema audio passa al muto automaticamente all'arrivo di una chiamata.

### Quando arriva una chiamata

"CALL" appare sul display.  
Il sistema audio entra nel modo di pausa.

### Ascolto audio durante una chiamata

Premete il tasto [SRC].  
Il display "CALL" scompare e il sistema audio si accende nuovamente.

### Quando termina la chiamata

Riattaccare.  
Il display "CALL" scompare e il sistema audio si accende nuovamente.

## Caratteristiche generali

### Frontalino antifurto

Potete rimuovere il frontalino e portarlo con voi per prevenire eventuali furti.

### Rimozione del frontalino

Premete il tasto Disinnesta.

Il frontalino è sbloccato affinché lo possiate rimuovere.

- ⚠ Il frontalino è uno strumento ad alta precisione e può essere danneggiato da urti o vibrazioni. Per questo motivo, tenete il frontalino nell'apposita custodia mentre è rimosso.
- Non esponete il frontalino o la custodia alla luce diretta del sole o ad un calore o livello di umidità eccessivamente alto. Evitare anche luoghi molto polverosi o soggetti a schizzi d'acqua.

### Reinstallazione del frontalino

- 1 Allineate le sporgenze dell'unità con le fessure del frontalino.

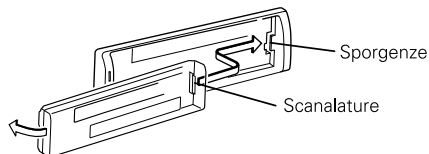

- 2 Premete il frontalino verso l'interno finché non sentirete uno scatto.

Il frontalino viene bloccato, permettendovi così di usare l'unità.

## Caratteristiche del sintonizzatore

Funzione del KRC-391/36/394/37

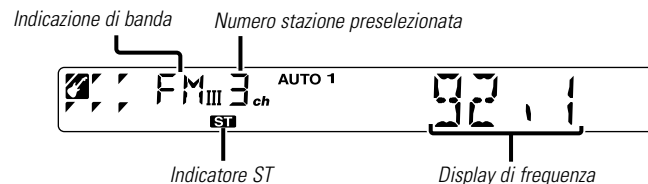
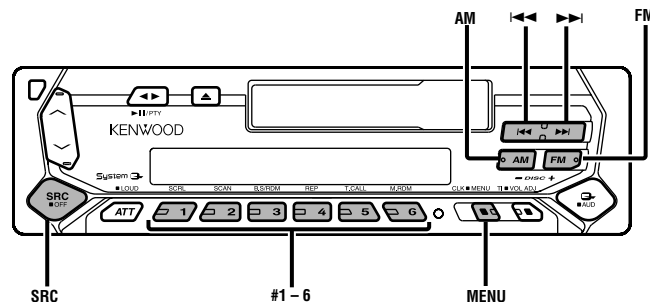

## Sintonia

Selezione della stazione.

### 1 Selezionate la fonte del sintonizzatore

Premete il tasto [SRC].

Selezionate il display "TUNER".

### 2 Selezionate la banda

Premete il tasto [FM] o il tasto [AM].

Ogni qualvolta che premete il tasto [FM], l'unità cambia tra le bande FM1, FM2 e FM3.

### 3 Sintonizzate la banda verso l'alto o verso il basso

Premete il tasto [◀◀] o il tasto [▶▶].



Durante la ricezione delle stazioni stereo si accende l'indicatore "ST".

## Memoria di preselezione delle stazioni

Memorizzazione della stazione.

### 1 Selezionate la banda

Premete il tasto [FM] o il tasto [AM].

### 2 Selezionate la frequenza da memorizzare

Premete il tasto [◀◀] o il tasto [▶▶].

### 3 Memorizzate la frequenza

Premete il tasto [#1] — [#6] per almeno 2 secondi.

Il display del numero di preselezione lampeggia 1 volta.

In ciascuna banda, potete memorizzare 1 stazione in ciascun tasto [#1] — [#6].

## Memorizzazione automatica

Memorizzazione automatica di stazioni che offrono una buona ricezione.

### 1 Selezionate la banda per la memorizzazione automatica

Premete il tasto [FM] o il tasto [AM].

### 2 Attivate il modo Menu

Premete il tasto [MENU] per almeno 1 secondo.

"MENU" appare sul display.

### 3 Selezionate il modo memorizzazione automatica

Premete il tasto [FM] o il tasto [AM].

Selezionate il display "A-MEMORY".

### 4 Aprite il modo memorizzazione automatica

Premete il tasto [◀◀] o [▶▶] per almeno 2 secondi.

Quando le 6 stazioni, che si possono ricevere, sono state memorizzate, si chiude il modo memorizzazione automatica.



- Quando è attivata la funzione <AF Funzione> (pagina 81), solo le stazioni RDS verranno memorizzate.
- Quando viene effettuata la memorizzazione automatica nella banda FM2, le stazioni RDS preselezionate nella banda FM1 non verranno memorizzate. Ugualmente, quando avviene la memorizzazione nella banda FM3, le stazioni RDS preselezionate nelle bande FM1 e FM2 non verranno memorizzate.

## Preselezionare Sintonizzazione

Richiamo delle stazioni memorizzate.

### 1 Selezionate la banda

Premete il tasto [FM] o il tasto [AM].

### 2 Richiamo della stazione

Premete il tasto [#1] — [#6].

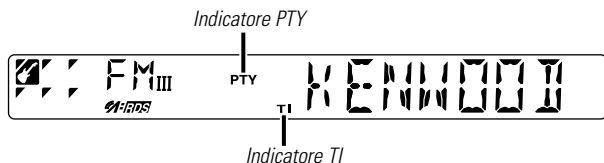
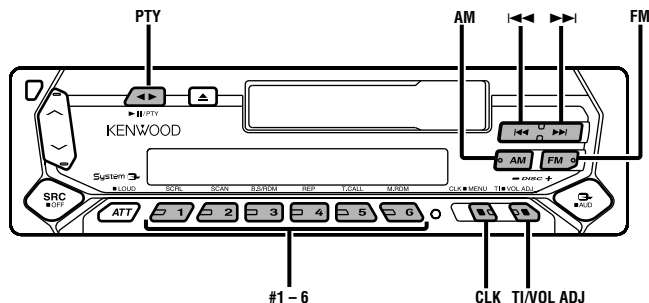

## Informazioni sul traffico

Commutazione automatica alle informazioni sul traffico quando ha inizio un bollettino sul traffico, anche se non state ascoltando la radio.

Premete il tasto [TI].

Ogni qualvolta premete il tasto, la funzione Informazioni sul traffico viene attivata o disattivata.

Quando è attivata, è acceso l'indicatore "TI".

Quando non sono in fase di ricezione le informazioni sul traffico, lampeggia l'indicatore "TI".

Quando ha inizio un bollettino sul traffico, appare sul display "TRAFFIC" e l'unità cambia alle informazioni sul traffico.



Durante la ricezione di una stazione AM quando è attivata la funzione Informazioni sul traffico, l'unità cambia automaticamente ad una stazione FM.

## Ricezione di altre stazioni sul traffico

Premete il tasto [◀◀] o il tasto [▶▶].



Potete effettuare la commutazione della stazione di informazioni sul traffico durante l'ascolto della radio.

## Preselezione del volume per le informazioni sul traffico

Impostazione del volume durante le informazioni sul traffico.

- 1 Sintonizzate la stazione.
- 2 Impostate il volume desiderato.
- 3 **Preselezionate il volume**

Premete il tasto [VOL ADJ] per almeno 2 secondi. Il display del livello del volume lampeggia 1 volta.

## PTY (Program Type)

Selezione del tipo di programma e ricerca di una stazione.

### 1 Immissione del modo

Premete il tasto [PTY].

Nel modo PTY, è acceso l'indicatore "PTY".



Questa funzione non può essere usata durante i bollettini sul traffico o la ricezione AM.

### 2 Selezionate il tipo del programma

Premete il tasto [FM] o il tasto [AM].

Ogni qualvolta che premete il tasto il tipo del programma cambia come mostrato di seguito.

No.	Tipo di programma	Display
1.	Musica	"MUSIC"
2.	Discorsi	"SPEECH"
3.	Notizie	"NEWS"
4.	Attualità	"AFFAIRS"
5.	Informazioni	"INFO"
6.	Sport	"SPORT"
7.	Programmi educativi	"EDUCATE"
8.	Teatro	"DRAMA"
9.	Cultura	"CULTURE"
10.	Scienza	"SCIENCE"
11.	Varie	"VARIED"
12.	Musica pop	"POP M"
13.	Musica rock	"ROCK M"
14.	Musica leggera	"EASY M"
15.	Musica classica leggera	"LIGHT M"
16.	Musica classica	"CLASSICS"
17.	Altri tipi di musica	"OTHER M"
18.	Meteo	"WEATHER"
19.	Finanza	"FINANCE"
20.	Programmi per bambini	"CHILDREN"

21.	Affari sociali	"SOCIAL"
22.	Religione	"RELIGION"
23.	Chiamate in diretta	"PHONE IN"
24.	Viaggi	"TRAVEL"
25.	Tempo libero	"LEISURE"
26.	Musica jazz	"JAZZ"
27.	Musica country	"COUNTRY"
28.	Musica nazionale	"NATION M"
29.	Musica sempreverde	"OLDIES"
30.	Musica folk	"FOLK M"
31.	Documentari	"DOCUMENT"



- I modi Parla e Musica includono i tipi di programma indicati qui sotto.  
Musica : No.12 — 17, 26 — 30  
Discorsi : No.3 — 11, 18 — 25, 31
- Il tipo del programma può essere memorizzato nei tasti [#1] — [#6] per poi essere richiamato rapidamente. Fate riferimento a <Preselezione del tipo di programma> (pagina 72).
- Potete cambiare la lingua del display. Fate riferimento alla sezione <Cambio della lingua per la funzione PTY> (pagina 72).

### 3 Localizzate la stazione del tipo di programma selezionato

Premete il tasto [◀◀] o il tasto [▶▶].

Se desiderate localizzare altre stazioni, premete nuovamente il tasto [◀◀] o [▶▶].



Se non viene localizzato il tipo di programma, appare sul display l'indicazione "NO PTY". Selezionate un altro tipo di programma.

### 4 Esci dal modo PTY

Premete il tasto [PTY].

## Caratteristiche RDS

Funzione del KRC-391/36/394/37

### Preselezione del tipo di programma

Memorizzate il tipo di programma nella memoria del tasto di preselezione per poi poter richiamare lo stesso rapidamente.

#### Preselezione del tipo del programma

##### 1 Selezionate il tipo di programma da preselezionare

Fate riferimento alla sezione <PTY (Program Type)> (pagina 71).

##### 2 Preselezione del tipo del programma

Premete il tasto [#1] — [#6] per almeno 2 secondi.

#### Richiamo del tipo di programma preselezionato

##### 1 Immissione del modo

Fate riferimento a <PTY (Program Type)> (pagina 71).

##### 2 Richiamo del tipo di programma

Premete il tasto [#1] — [#6].

Premete il tasto [CLK].

### Cambio della lingua per la funzione PTY

Selezione della lingua di visualizzazione del tipo di programma.

##### 1 Immissione del modo

Fate riferimento alla sezione <PTY (Program Type)> (pagina 71).

##### 2 Attivate il modo Cambio della lingua

Premete il tasto [CLK].

##### 3 Selezionate la lingua

Premete il tasto [#1] — [#3].

Tasto	Lingua
[#1]	Inglese
[#2]	Francese
[#3]	Tedesco

##### 4 Per uscire dal modo Cambio della lingua



## Caratteristiche del sintonizzatore

### Funzione del KRC-30

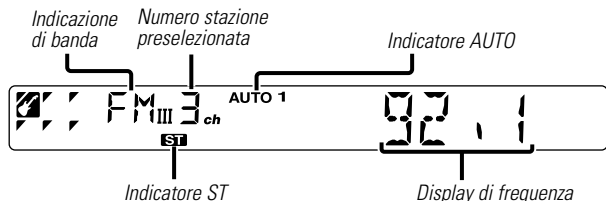
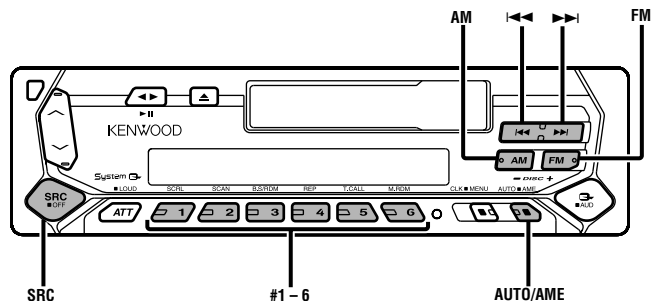

## Selezione del modo di sintonia

Scegliete il modo di sintonizzazione.

Premete il tasto [AUTO].

Ogni qualvolta che premete il tasto, il modo Tuning cambia come mostrato di seguito.

Modo Tuning	Display	Funzionamento
Ricerca automatica	Indicatore "AUTO 1"	Ricerca automatica di una stazione
Ricerca delle stazioni preselezionate	Indicatore "AUTO 2"	Ricerca nell'ordine delle stazioni memorizzate nella memoria e preselezioni.
Manuale	—	Controllo di sintonizzazione manuale.

## Sintonia

Selezione della stazione.

### 1 Selezionate la fonte del sintonizzatore

Premete il tasto [SRC].

Selezionate il display "TUNER".

### 2 Selezionate la banda

Premete il tasto [FM] o il tasto [AM].

Ogni qualvolta che premete il tasto [FM], l'unità cambia tra le bande FM1, FM2 e FM3.

### 3 Sintonizzate la banda verso l'alto o verso il basso

Premete il tasto [◀◀] o il tasto [▶▶].



Durante la ricezione delle stazioni stereo si accende l'indicatore "ST".

## Caratteristiche del sintonizzatore

Funzione del KRC-30

### Memoria di preselezione delle stazioni

Memorizzazione della stazione.

#### 1 Selezionate la banda

Premete il tasto [FM] o il tasto [AM].

#### 2 Selezionate la frequenza da memorizzare

Premete il tasto [◀◀] o il tasto [▶▶].

#### 3 Memorizzate la frequenza

Premete il tasto [#1] — [#6] per almeno 2 secondi.

Il display del numero di preselezione lampeggia 1 volta.

In ciascuna banda, potete memorizzare 1 stazione in ciascun tasto [#1] — [#6].

### Memorizzazione automatica

Memorizzazione automatica di stazioni che offrono una buona ricezione.

#### 1 Selezionate la banda per la memorizzazione automatica

Premete il tasto [FM] o il tasto [AM].

#### 2 Aprite il modo memorizzazione automatica

Premete il tasto [AME] per almeno 2 secondi.

Quando le 6 stazioni, che si possono ricevere, sono state memorizzate, si chiude il modo memorizzazione automatica.

### Preselezione Sintonizzazione

Richiamo delle stazioni memorizzate.

#### 1 Selezionate la banda

Premete il tasto [FM] o il tasto [AM].

#### 2 Richiamo della stazione

Premete il tasto [#1] — [#6].

## Caratteristiche del riproduttore di cassette

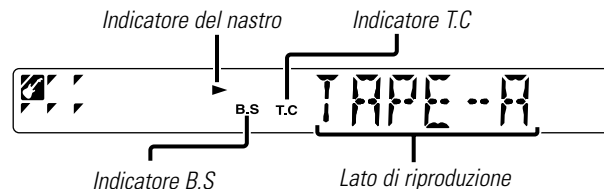
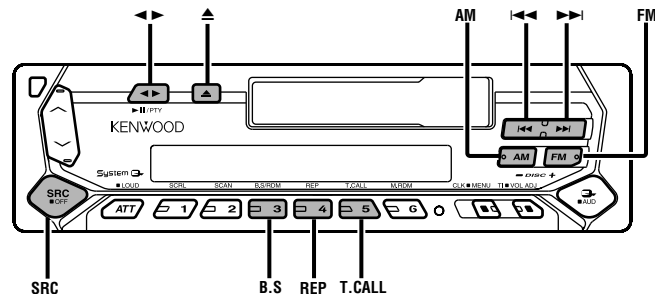

### Riproduzione delle cassette

#### **Quando è stata inserita la cassetta**

Premete il tasto [SRC].  
Selezionate il display "TAPE".

#### **Per ascoltare il lato inverso**

Premete il tasto [◀▶].

#### **Espulsione della cassetta**

Premete il tasto [▲].

### Avanzamento rapido e riavvolgimento

#### **Avanzamento rapido**

Premete il tasto [FM].  
Quando è fermo, premete il tasto [◀▶].

#### **Riavvolgimento**

Premete il tasto [AM].  
Quando è fermo, premete il tasto [◀▶].

### Avanzamento del nastro

Salto al brano successivo o all'inizio del brano in fase di riproduzione.

#### **Salto al brano successivo**

Premete il tasto [▶▶].

#### **Salta all'inizio del brano in fase di riproduzione**

Premete il tasto [◀◀].

### Salto degli spazi vuoti

Avanza il nastro automaticamente quando una parte non registrata continua per almeno 10 secondi.

#### **Premete il tasto [B.S].**

Ogni qualvolta che premete il tasto, la funzione Salto degli spazi vuoti si accende o si spegne.

Quando è attivato, l'indicatore "B.S" è acceso.

### Richiamo dal sintonizzatore

Commutazione automatica alla radio durante l'avanzamento rapido e il riavvolgimento.

#### **Premete il tasto [T.CALL].**

Ogni qualvolta che premete il tasto, la funzione Richiamo del sintonizzatore si accende o si spegne.

Quando è attivato, è acceso l'indicatore "T.C".

### Ripetizione dei brani

Riproduzione ripetuta del brano corrente.

#### **Premete il tasto [REP].**

Ogni qualvolta che premete il tasto, la funzione Ripetizione dei brani viene attivato o disattivato.

Quando è attivato, appare sul display l'indicazione "REP ON".

## Caratteristiche di controllo del disco esterno

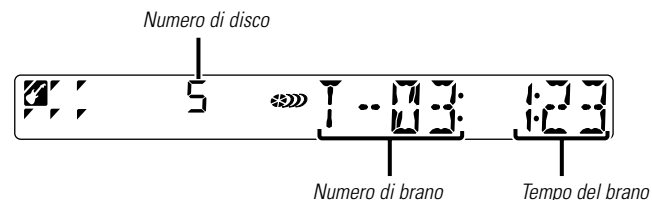
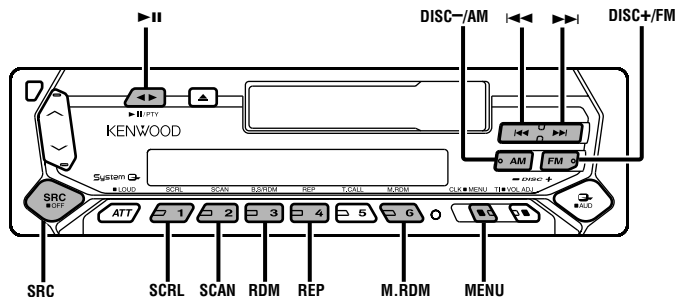

### Riproduzione del disco esterno

Riproduzione dei dischi inserito nel lettore CD opzionale collegato a quest'unità.

Premete il tasto [SRC].

Selezionate il display del lettore desiderato.

Esempi di display:

Display	Lettore CD
"CD"	Lettore CD
"DISC"	Multilettore CD
"DISC"	Multilettore MD

### Pausa e riproduzione

Premete il tasto [▶II].

Ogni qualvolta che premete il tasto, il CD entra nel modo di pausa o riproduzione.

- L'indicazione sul display per il disco numero 10 è "0".
- Le funzioni che possono essere usate e le informazioni che si possono visualizzare dipendono dai lettori di CD/MD esterni installati.

### Avanzamento rapido e riavvolgimento

#### Avanzamento rapido

Mantenete il tasto [▶▶] premuto.

Rilasciate il tasto per riprodurre il disco da quel punto.

#### Riavvolgimento

Mantenete il tasto [◀◀] premuto.

Rilasciate il tasto per riprodurre il disco da quel punto.

## Ricerca del brano

Selezione del brano desiderato.

Premere il tasto [◀◀] o il tasto [▶▶].

## Ricerca dell'album (funzione del multilettore)

Selezione del disco da ascoltare.

Premete il tasto [DISC-] o quello [DISC+].

## Ripetizione Brano/album

Riproduzione ripetuta del brano/disco in fase di riproduzione.

Premete il tasto [REP].

Ogni qualvolta che premete il tasto, la funzione Riproduzione ripetuta cambia come mostrato di seguito.

<b>Riproduzione ripetuta</b>	<b>Display</b>
Ripetizione del brano	"TREP ON"/"REP ON"
Ripetizione dell'album (Funzione del multilettore)	"DREP ON"
SPENTO	"REP OFF"

## Scansione del brano

Riproduzione della prima parte di ciascun brano del disco in fase di riproduzione e ricerca del brano desiderato.

### 1 Avvio della scansione del brano

Premete il tasto [SCAN].

Appare sul display l'indicazione "TSCN/SCAN ON".

### 2 Rilasciatelo quando viene riprodotto il brano desiderato

Premete il tasto [SCAN].

## Riproduzione casuale

Riproduzione di tutti i brani sul disco in ordine casuale.

Premete il tasto [RDM].

Ogni qualvolta che premete il tasto, la funzione Riproduzione casuale si attiva o si disattiva.

Quando è attivato, appare sul display l'indicazione "RDM ON".



Alla pressione del tasto [▶▶], ha inizio la selezione del brano successivo.

## Riproduzione casuale dalla cassetta di caricamento (Funzione del multilettore)

Riproducete in ordine casuale tutti i brani su tutti i dischi nel multilettore.

Premete il tasto [M.RDM].

Ogni qualvolta che premete il tasto, si attiva o si disattiva la funzione Riproduzione casuale delle cassette di caricamento.

Quando è attivato, appare sul display l'indicazione "MRDM ON".



Alla pressione del tasto [▶▶], ha inizio la selezione del brano successivo.

## Caratteristiche di controllo del disco esterno

### Denominazione dei dischi (DNPS)

Allegando un titolo al CD.

#### 1 Riproducete il disco desiderato alla quale desiderate fissare un nome



Non è possibile fissare un titolo sul minidisco.

#### 2 Attivate il modo Menu

Premete il tasto [MENU] per almeno 1 secondo.

"MENU" appare sul display.

#### 3 Selezionate il modo di inserimento nome

Premete il tasto [FM] o il tasto [AM].

Selezionate il display "NAME SET".

#### 4 Attivate il modo di inserimento nome

Premete il tasto [◀◀] o [▶▶] mantenendolo premuto per almeno 2 secondi.

#### 5 Spostate il cursore alla posizione di inserimento carattere

Premere il tasto [◀◀] o il tasto [▶▶].

#### 6 Selezionate il carattere

Premete il tasto [FM] o il tasto [AM].

#### 7 Ripetete i passi da 5 a 6 e poi inserite un nome.

#### 8 Per uscire dal modo Menu

Premete il tasto [MENU].



- Se l'operazione si ferma per 10 secondi, viene memorizzato il nome attuale, e poi si chiude il modo Impostazione del nome.
- Mezzi a cui è possibile aggiungere dei nomi
  - Multiletto/lettore CD: Varia secondo il multiletto/lettore CD. Fate riferimento al manuale delle istruzioni del multiletto/lettore CD.
- Potete cambiare il nome del CD seguendo la procedura usata per denominare lo stesso.

### Scorrimento testo/titolo

Per scorrere il testo CD o il titolo MD visualizzato.

Premete il tasto [SCRL].

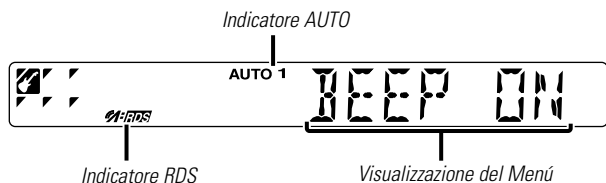
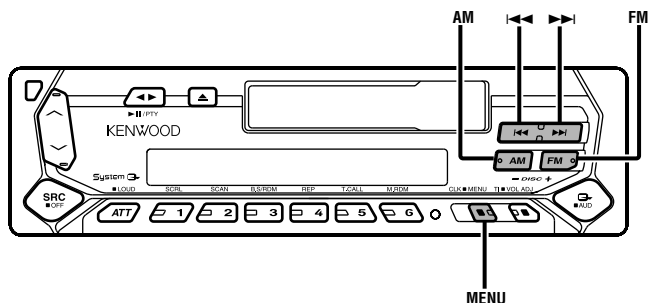

### Sistema del menu

Impostazione di funzioni, quali suoneria durante l'operazione ecc. Qui sotto viene spiegato il metodo operativo principale del sistema del menù. Il riferimento per le voci del menù e il contenuto di impostazione delle stesse sono spiegate dopo questa sezione.

#### 1 Immettere il modo Menu

Premete il tasto [MENU] per almeno 1 secondo.  
"MENU" appare sul display.

#### 2 Selezionate la voce del menù

Premete il tasto [FM] o [AM].  
Esempio: Quando desiderate impostare la suoneria, selezionate il display "BEEP".

#### 3 Impostate la voce del menù

Premere il tasto [◀◀] o il tasto [▶▶].  
Esempio: Quando selezionate "BEEP", il modo cambia tra "BEEP ON" e "BEEP OFF". Selezionate uno di essi come da impostazione.

Potete continuare ritornando al passo 2 ed impostare altre voci.

#### 4 Per uscire dal modo Menu

Premete il tasto [MENU].



Quando sono visualizzate dopo le altre voci applicabili al metodo operativo principale, viene inserita la loro tabella di impostazione. (Normalmente, l'impostazione superiore nella tabella è quella originale.)

Inoltre, la spiegazione delle voci che non sono applicabili (<Regolazione manuale dell'orologio>ecc.) va fatta passo per passo.

## Sistema a menu

### Tono del sensore a sfioramento

Attivazione/disattivazione del suono di controllo operazione (suoneria).

Display	Impostazione
"BEEP ON"	Si sente un segnale acustico.
"BEEP OFF"	Segnale acustico cancellato.

### Regolazione manuale dell'orologio

 Potete effettuare questa regolazione quando è disattivata la funzione <Sincronizzazione dell'orologio> (page 80).

#### 1 Selezionate modo Regolazione dell'orologio

Premete il tasto [FM] o il tasto [AM].  
Selezionate il display "CLK ADJ".

#### 2 Attivate il modo regolazione dell'orologio

Premete il tasto [◀◀] o [▶▶] mantenendolo premuto per almeno 2 secondi.  
Lampeggia il display dell'orologio.

#### 3 Regolate le ore

Premete il tasto [FM] o il tasto [AM].

#### Regolate i minuti

Premere il tasto [◀◀] o il tasto [▶▶].

#### 4 Uscite dal modo di regolazione dell'orologio

Premete il tasto [MENU].

Funzione del KRC-391/36/394/37

### Sincronizzazione dell'orologio

Sincronizzazione dei dati del tempo della stazione RDS e dell'orologio di quest'unità.

Display	Impostazione
"SYNC ON"	Sincronizza l'orologio.
"SYNC OFF"	Regola manualmente l'orologio.



Ci vogliono da 3 a 4 minuti per sincronizzare l'orologio.

### DSI (Disabled System Indicator)

Lampeggia un indicatore rosso sull'unità dopo la rimozione della piastra anteriore, avvertendo così potenziali ladri dell'installazione del sistema.

Display	Impostazione
"DSI ON"	LED lampeggia.
"DSI OFF"	LED spento.

### Illuminazione selezionabile

Selezione del colore verde o rosso per l'illuminazione del tasto.

Display	Impostazione
"COL GRN"	Il colore di illuminazione è verde.
"COL RED"	Il colore di illuminazione è rosso.

Funzione del KRC-391/36/394/37

### Bollettino delle notizie con impostazione della scadenza

Cambia automaticamente quando ha inizio un bollettino delle notizie, anche se non state ascoltando la radio. Inoltre, potete impostare l'intervallo di tempo quando è bloccata l'interruzione.



## Display ed impostazione

"NEWS OFF"

"NEWS 00M"

⋮

"NEWS 90M"

Quando è stato impostato "NEWS 00M" — "NEWS 90M", è attivata la funzione News Bulletin Interrupt.

Quando ha inizio il bollettino delle notizie, appare "NEWS" e si cambia al bollettino delle notizie.



- Se scegliete l'impostazione "20M", non verranno ricevute altri bollettini di notizie per 20 minuti dopo la ricezione del primo bollettino.
- Il volume del bollettino delle notizie è uguale a quello impostato per le informazioni sul traffico (pagina 70).
- Questa funzione è disponibile solo se la stazione desiderata trasmette un codice PTY per i bollettini delle notizie o se appartiene alla rete <Enhanced Other Network> che trasmette un codice PTY per le notizie.
- Quando è stata attivata la funzione di interruzione Bollettini di notizie, l'unità cambia automaticamente ad una stazione FM.

## Sintonizzazione automatica locale <Nel modo sintonizzazione>

Vengono localizzate solo le stazioni che offrono una buona ricezione.

Display	Impostazione
"LO.S OFF"	E' disattivata la funzione di sintonizzazione automatica locale.
"LO.S ON"	E' attivata la funzione di sintonizzazione automatica locale.

*Funzione del KRC-391/36/394/37*

## Modo di sintonizzazione <Nel modo sintonizzazione>

Imposta il modo di sintonizzazione.

Selezione del modo di sintonia	Display	Funzionamento
Ricerca automatica	"AUTO 1"	Ricerca automatica di una stazione
Ricerca delle stazioni preselezionate	"AUTO 2"	Ricerca nell'ordine delle stazioni memorizzate nella memoria delle preselezioni.
Manuale	"MANUAL"	Controllo di sintonizzazione manuale.

*Funzione del KRC-391/36/394/37*

## Memorizzazione automatica <Nel modo sintonizzazione>

Per ulteriori informazioni sul metodo operativo, vedi <Memorizzazione automatica> (69 pagina).

*Funzione del KRC-391/36/394/37*

## AF (Alternative Frequency)

Quando la ricezione è di cattiva qualità, l'unità cerca automaticamente lo stesso programma nella rete RDS con una migliore ricezione.

Display	Impostazione
"AF ON"	La funzione AF è accesa.
"AF OFF"	La funzione AF è spenta.

Quando è attivata la funzione AF, è illuminato l'indicatore "RDS".



Quando non sono disponibili altre stazioni con una più forte ricezione nella rete RDS, si può sentire la trasmissione in arrivo solo in modo frammentario. In tal caso, disattivate la funzione AF.

## Sistema a menu

Funzione del KRC-391/36/394/37

### Circoscrizione della "Regione RDS" (Funzione di Limitazione Regionale)

Potete scegliere di circoscrivere o meno i canali RDS ricevuti e potete circoscrivere ad una specifica regione la ricerca delle frequenze alternative RDS.

Display	Impostazione
"REG ON"	E' attivata la funzione Circostrizione della Regione.
"REG OFF"	E' disattivata la funzione Circostrizione della Regione.



A volte stazioni nella stessa rete trasmettono programmi diversi o usano diversi nomi per il servizio del programma.

Funzione del KRC-391/36/394/37

### Sintonizzazione automatica TP

Quando è stata attivata la funzione TI e le condizioni di cattiva ricezione sono prevalenti durante l'ascolto delle informazioni sul traffico, verrà localizzata un'altra stazione che trasmette delle informazioni sul traffico.

Display	Impostazione
"ATPS ON"	E' stata attivata la funzione di sintonizzazione automatica TP.
"ATPS OFF"	E' stata disattivata la funzione di sintonizzazione automatica TP.

### Ricezione mono <In ricezione FM>

Potete ridurre il numero quando le trasmissioni stereo sono ricevute in mono.

Display	Impostazione
"MONO OFF"	E' spenta la ricezione mono.
"MONO ON"	E' accesa la ricezione mono.

### Scorrimento del testo <Nel modo di controllo del disco esterno>

Impostazione dello scorrimento del testo visualizzato.

Display	Impostazione
"SCL MANU"	Non scorre.
"SCL AUTO"	Scorre quando cambia il display.



Il testo che scorre è indicato qui sotto.

- Testo CD
- Titolo MD

### Denominazione del disco <Nel modo di controllo del disco esterno>



Per ulteriori informazioni sul metodo di impostazione, fate riferimento al capitolo <Nome del Disco> (pagina 78).

### Timer di spegnimento

Impostazione del timer per spegnere automaticamente quest'unità, quando si protrae nel tempo il modo di attesa. Usate quest'impostazione per evitare di scaricare la batteria.

Display	Impostazione
"OFF ---"	E' spenta la funzione del timer di spegnimento.
"OFF 20M" (impostazione originale)	Spegne la corrente dopo 20 minuti.
"OFF 40M"	Spegne la corrente dopo 40 minuti.
"OFF 60M"	Spegne la corrente dopo 60 minuti.

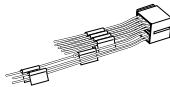
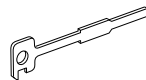
## Accessorio

Vista esterna	Numero di articoli
① 	.....1
② 	.....2
③ 	.....1

 L'uso di accessori all'infuori di quelli forniti potrebbe causare danni all'apparecchio. Accertarsi di usare soltanto gli accessori in dotazione all'apparecchio, come indicato qui sopra.

## Procedimento per l'installazione

1. Per evitare incidenti causati da corto circuiti, estrarre la chiavetta dall'interruttore dell'accensione e scollegare il cavo negativo  $\ominus$  della batteria dall'autovettura.
2. Eseguire correttamente i collegamenti dei cavi di ingresso e di uscita per ciascun apparecchio.
3. **Automobili con un connettore ISO:**  
Collegate il connettore dell'altoparlante dell'auto al connettore B dell'unità, in seguito collegate il connettore di corrente esterno al connettore A.  
**Automobili senza connettore ISO:**  
Prima di tutto collegate il cavo alla filatura, in seguito collegate il connettore di filatura all'unità.
4. Installare l'apparecchio nell'automobile.
5. Ricollegare il cavo negativo  $\ominus$  della batteria.
6. Premere il pulsante di ripristino (reset).

### **▲AVVERTENZA**

Se collegate il cavo di accensione (rosso) e il cavo della batteria (giallo) allo chassis dell'automobile (terra), si può verificare un corto circuito che può provocare un incendio. Collegate sempre questi fili alla sorgente di alimentazione attraverso la scatola dei fusibili.

### **▲ATTENZIONE**

- Se la vostra auto non è predisposta per questo sistema speciale di connessione, rivolgetevi al vostro rivenditore KENWOOD.
- Usare gli adattatori di conversione antenna (ISO-JASO) soltanto quando il cavo dell'antenna ha una spina ISO.
- Accertarsi che i collegamenti di tutti i cavi siano stati effettuati saldamente mediante l'inserimento delle prese fino al punto in cui esse si bloccano completamente.
- Se l'interruttore dell'accensione del proprio veicolo non è dotato di posizione ACC, o se il cavo dell'accensione è collegato ad una fonte di alimentazione con tensione costante come il cavo della batteria, l'alimentazione dell'apparecchio non sarà in connessione con l'interruttore dell'accensione (cioè l'apparecchio non si accenderà e non si spegnerà in sincronizzazione con l'accensione e lo spegnimento del motore). Se si desidera mettere in connessione l'alimentazione dell'apparecchio con l'interruttore dell'accensione del veicolo, collegare il cavo dell'accensione ad una fonte di alimentazione che possa essere attivata e disattivata con la chiavetta di accensione.
- Se il fusibile salta, accertarsi innanzitutto che i cavi non abbiano causato un cortocircuito, quindi sostituire il fusibile con un altro dello stesso valore.
- Isolare i cavi non collegati con del nastro isolante in vinile o un altro materiale simile. Per evitare cortocircuiti, inoltre, non rimuovete i cappucci di protezione applicati sulle estremità dei cavi o dei terminali non collegati.
- Collegare i cavi dei diffusori correttamente ai terminali ai quali corrispondono. L'apparecchio può subire danni o può non funzionare affatto se si combinano i cavi  $\ominus$  e/o li si collega a massa ad una parte metallica dell'automobile.
- Se avete intenzione di collegare solo due altoparlanti al sistema, collegate i connettori ai due terminali di uscita anteriori oppure ai due terminali di uscita posteriori (non usate i terminali anteriore e posteriore insieme). Per esempio, se collegate il connettore  $\oplus$  del terminale sinistro al terminale di uscita anteriore, non collegate il connettore  $\ominus$  al terminale di uscita posteriore.
- Dopo aver installato l'apparecchio, controllare che le luci dei freni, gli indicatori, il tergilcristallo, ecc. dell'automobile funzionino correttamente.
- Se il pannello dei comandi ha un coperchio, assicurarsi di installare l'apparecchio in modo tale che il frontalino non sbatta contro il coperchio quando si apre e si chiude.

## Collegamento dei cavi ai terminali

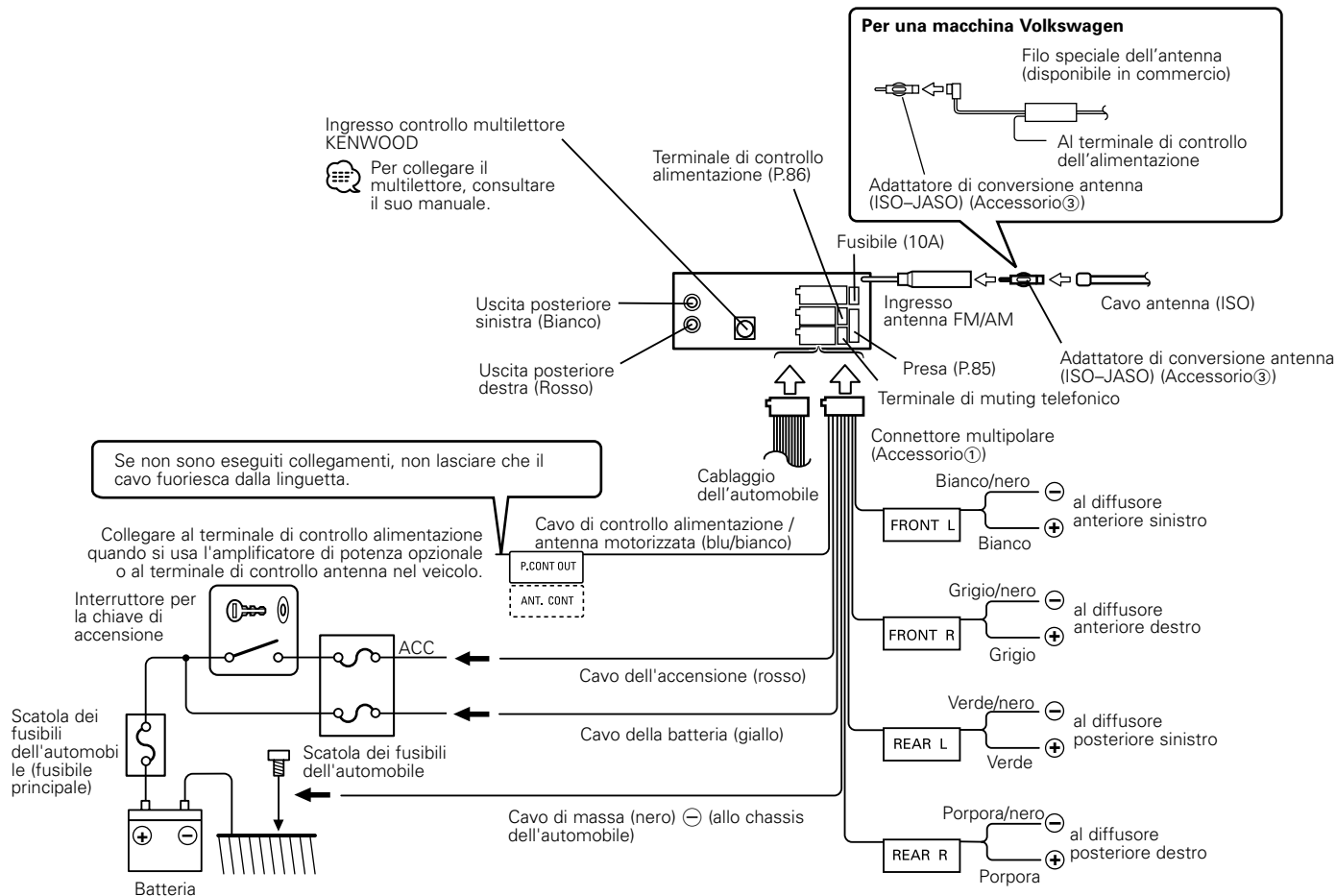

## ■ Guida alle funzioni dei connettori

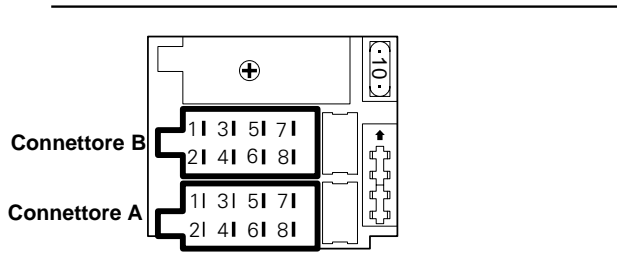

Numeri dei terminali per i connettori ISO	Impostazione della presa*	Funzioni
<i>&lt;Connettore di alimentazione esterna&gt;</i>		
A-4	1	Batteria
	2	Accensione (ACC)
A-5		Controllo alimentazione
A-7	1	Accensione (ACC)
	2	Batteria
A-8		Collegamento a terra (massa)
<i>&lt;Connettore diffusore&gt;</i>		
B-1		Posteriore destro (+)
B-2		Posteriore destro (-)
B-3		Anteriore destro (+)
B-4		Anteriore destro (-)
B-5		Anteriore sinistro (+)
B-6		Anteriore sinistro (-)
B-7		Posteriore sinistro (+)
B-8		Posteriore sinistro (-)

\*Impostazione della presa: vedere il lato destro.

## ■ Impostazione della presa

**▲AVVERTENZA** Collegamento del connettore ISO

La disposizione dei terminali per i connettori ISO dipende dal tipo di veicolo di cui si è in possesso. Accertarsi di eseguire i collegamenti corretti per evitare danni all'apparecchio.

- 1 Il terminale A-7 del connettore ISO del veicolo è in connessione con l'accensione, e il terminale A-4 è collegato alla fonte di alimentazione costante. (Impostazione di base)

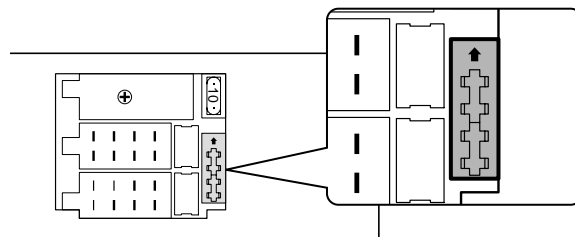

- 2 Il terminale A-7 del connettore ISO del veicolo è collegato alla fonte di alimentazione costante, e il terminale A-4 è in connessione con la chiave di accensione del veicolo.

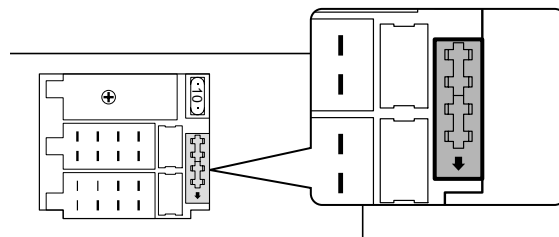

- Se collegate i pin A-7 ed A-4 all'alimentazione costante del veicolo, usate l'impostazione della spina 2.
- Se collegate il pin A-7 all'alimentazione costante del veicolo e il pin A-4 non è stato collegato a nessun terminale, cablate l'unità usando il cablaggio preassemblato (accessorio 1).

## Collegamento dei cavi ai terminali

### ■ Collegamenti del terminale di controllo alimentazione

L'uscita del terminale di controllo alimentazione viene controllata dall'interruttore di accensione/spegnimento dell'unità. Questo terminale può essere collegato al terminale P.CON (REMOTE) dell'amplificatore, o può essere usato come sorgente di alimentazione dello speciale cavo per antenna delle Volkswagen. (MAX. 300 mA)

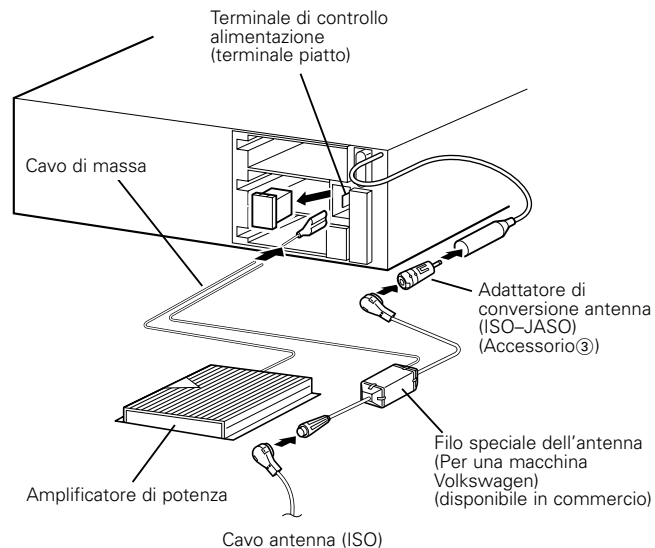

## Installazione

### ■ Installazione

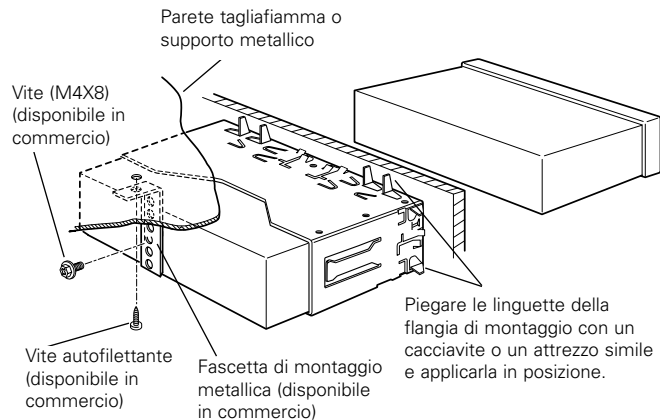

ⓘ Accertarsi che l'apparecchio sia installato saldamente in posizione. Se l'apparecchio è instabile, possono verificarsi problemi di funzionamento (per esempio, possono verificarsi interruzioni di suono).

## ■ Rimozione della cornice di gomma dura

- 1 Agganciare le sporgenze sull'attrezzo di rimozione e sbloccare i due fermi sul lato inferiore. Abbassare il telaio e tirarlo in avanti come mostrato nell'illustrazione.

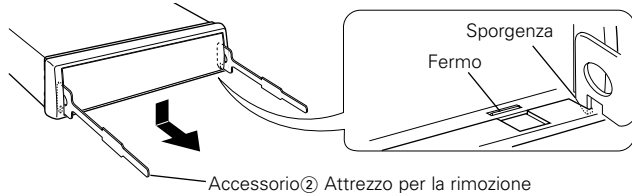

- 2 Quando si sono sbloccati i due fermi inferiori, sbloccare i due fermi superiori nello stesso modo.

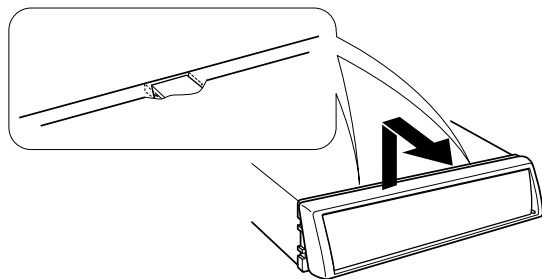

È possibile rimuovere la cornice anche partendo dal lato superiore.

## ■ Rimozione dell'apparecchio

- 1 Fare riferimento alla sezione "Rimozione della cornice di gomma dura" e quindi rimuovere la cornice di gomma dura.
- 2 Rimuovere la vite (M4 × 8mm) sul pannello posteriore.
- 3 Inserire fino in fondo su ciascun lato i due attrezzi per la rimozione, come mostrato nell'illustrazione.

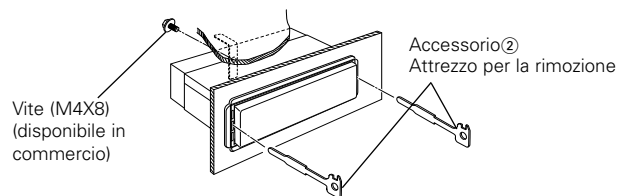

- 4 Abbassare l'attrezzo di rimozione verso il fondo e tirare parzialmente in fuori l'apparecchio premendo verso l'interno.

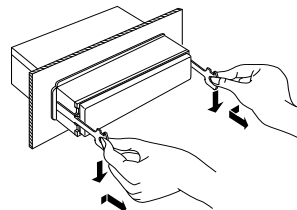

⚠ Fare attenzione a non ferirsi con l'attrezzo di rimozione.

- 5 Estrarre completamente l'apparecchio tirandolo con le mani, facendo attenzione a non farlo cadere.

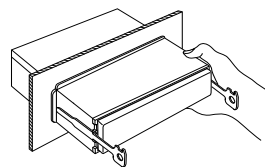

## Guida alla soluzione di problemi

**Ciò che può sembrare un problema di funzionamento dell'apparecchio può essere in realtà soltanto il risultato di operazioni o collegamenti errati. Prima di rivolgersi ad un centro di assistenza, è consigliabile eseguire i controlli indicati nella tabella sottostante.**

### Generale

#### ? L'apparecchio non si accende.

- ✓ Il fusibile è saltato.
  - ☞ Dopo aver controllato che non esistano cortocircuiti tra i cavi, sostituire il fusibile con un altro dello stesso valore.
- ✓ Posizione ACC mancante sulla chiave di accensione del veicolo.
  - ☞ Collegare lo stesso cavo all'interruttore dell'accensione come il cavo della batteria.

#### ? Se avete selezionato il modo di attesa, la corrente si spegne automaticamente.

- ✓ E' stata attivata la funzione del timer di spegnimento.
  - ☞ Se non desiderate lo spegnimento automatico della corrente, cancellate la funzione del timer di spegnimento.

#### ? Quando si premono i tasti, non accade nulla.

- ✓ I microprocessori nell'apparecchio non funzionano normalmente.
  - ☞ Premere il pulsante di ripristino (reset) sull'apparecchio (pagina 64).

#### ? C'è una fonte che non è possibile commutare.

- ✓ Non c'è nessuna cassetta inserita.
  - ☞ Inserite la cassetta da ascoltare. Se non c'è niente da ascoltare, non sarà possibile commutare la fonte.
- ✓ Non è stato collegato il multilettore.
  - ☞ Collegare il multilettore. Se il multilettore non è stato collegato al terminale di ingresso, non sarà possibile commutare ad un disco esterno.

#### ? Le memorie vengono perse quando si spegne il motore dell'automobile.

- ✓ Il cavo della batteria non è stato collegato al terminale appropriato.
  - ☞ Collegare correttamente il cavo, facendo riferimento alla sezione <Collegamento dei cavi ai terminali>.
- ✓ L'interruttore dell'accensione e il cavo della batteria non sono collegati correttamente.
  - ☞ Collegare correttamente il cavo, facendo riferimento alla sezione <Collegamento dei cavi ai terminali>.

#### ? La funzione di muting telefonico non si attiva.

- ✓ Il cavo di muting telefonico non è collegato correttamente.
  - ☞ Collegare correttamente il cavo, facendo riferimento alla sezione <Collegamento dei cavi ai terminali>.

#### ? La funzione di muting telefonico si attiva anche se il suo cavo apposito non è collegato.

- ✓ Il cavo di muting telefonico è a contatto con una parte metallica dell'automobile.
  - ☞ Eliminare il cortocircuito del cavo di muting telefonico con la parte metallica dell'automobile.

#### ? Nessun suono è udibile, o il volume è basso.

- ✓ Il fader o le impostazioni di bilanciamento sono impostate tutte su un lato.
  - ☞ Centrate il fader e le impostazioni del bilanciamento.
- ✓ I cavi di ingresso/uscita o i cavi del connettore multipolare sono collegati in maniera errata.
  - ☞ Ricollegare correttamente i cavi di ingresso/uscita o i cavi del connettore multipolare. Fare riferimento alla sezione <Collegamento dei cavi ai terminali>.
- ✓ Il nastro della cassetta non è in buone condizioni.
  - ☞ Provare a riprodurre un altro nastro. Se non si verificano problemi, significa che il nastro precedente non era in buone condizioni.

#### ? La qualità sonora è scadente o distorta.

- ✓ Un cavo per i diffusori può essere stato stretto da una vite dell'automobile.
  - ☞ Controllare il collegamento dei cavi per i diffusori.
- ✓ La testina di lettura del nastro è sporca.
  - ☞ Pulite la testina audio con una apposita cassetta.
- ✓ I cavi non sono collegati correttamente.
  - ☞ Ricollegare i cavi per i diffusori in modo che ciascun terminale di uscita sia collegato ad un diffusore diverso.

#### ? Non si sente il tono del sensore a sfioramento.

- ✓ E' usata la presa di uscita preamplificata.
  - ☞ Non è possibile emettere il tono del sensore a sfioramento dalla presa di uscita di preamplificata.

#### ? Anche se la voce Sincronizza l'Orologio è attivata, non è possibile regolare l'orologio.

- ✓ La stazione RDS ricevuta non trasmette i dati orari.
  - ☞ Ricezione di un'altra stazione RDS.



## Sintonizzatore

### ? La ricezione radio è scadente.

- ✓ L'antenna dell'automobile non è estesa.
  - ☞ Estrarre completamente l'antenna.
- ✓ Il cavo di controllo dell'antenna non è collegato.
  - ☞ Collegare correttamente il cavo, facendo riferimento alla sezione <Collegamento dei cavi ai terminali>.

### ? Non è il volume delle informazioni sul traffico.

- ✓ Il volume impostato è minore del volume di sintonizzazione.
  - ☞ Se il volume di sintonizzazione è maggiore del volume impostato, viene utilizzato il volume di sintonizzazione.

## Letto di Cassette

### ? Non è possibile rimuovere il nastro.

- ✓ La causa dipende dal fatto che sono passati più di 10 minuti da quando l'interruttore ACC del veicolo è stato spento.
  - ☞ Il nastro può essere rimosso solamente entro 10 minuti dallo spegnimento del tasto ACC.  
Se sono passati 10 minuti, riattivate il tasto ACC ancora una volta e premete il tasto Eject.

### ? Le avanzamento del nastro (Tape Advance) e Ripetizione Musicale (Music Repeat) non funzionano correttamente.

- ✓ C'è uno spazio tra i brani sul nastro che non può essere riconosciuto perchè è troppo corto.
  - ☞ Lasciate almeno 4 secondi tra i brani.
- ✓ Lo spazio tra i brani non può essere riconosciuto perchè c'è troppo rumore tra i brani.
  - ☞ Riducete il rumore tra i brani.

### ? Non funziona il salto degli spazi vuoti.

- ✓ Siccome il rumore è troppo forte, non è possibile riconoscere la parte non registrata.
  - ☞ Riducete il rumore tra i brani.

### ? Il Salto degli spazi vuoti funziona nelle sezioni registrate.

- ✓ Siccome il livello di registrazione è molto basso, la registrazione non viene riconosciuta come tale.
  - ☞ Disattivate la funzione di Salto degli spazi vuoti.

## Fonte In Disc

### ? "AUX" appare sul display ed il multiletto non funziona.

- ✓ Il tasto O-N è impostato su "O".
  - ☞ Impostate il tasto su "N".
- ✓ Viene collegato un multiletto non compatibile.
  - ☞ Collegare un multiletto compatibile. (pagina 63)

### ? Il disco specificato non viene riprodotto, ma un altro disco viene riprodotto al suo posto.

- ✓ Il compact disc specificato è sporco.
  - ☞ Pulire il compact disc.
- ✓ Il compact disc è stato inserito capovolto.
  - ☞ Inserire il compact disc con la facciata dell'etichetta rivolta verso l'alto.
- ✓ Il disco è inserito in una fessura del caricatore diversa da quella specificata.
  - ☞ Estrarre il caricatore e controllare il numero del disco specificato.
- ✓ Il disco è graffiato.
  - ☞ Provare ad usare un altro disco.

### ? Il brano specificato non viene riprodotto.

- ✓ È stata selezionata la riproduzione in ordine casuale o la riproduzione in ordine casuale per l'intero caricatore.
  - ☞ Disattivare la funzione di riproduzione in ordine casuale o la riproduzione in ordine casuale per l'intero caricatore.

### ? Iniziano automaticamente la riproduzione del brano, la ripetizione del disco, la scansione dei brani, la riproduzione casuale e la riproduzione casuale dal multiletto.

- ✓ L'impostazione non viene cancellata.
  - ☞ Le impostazioni di queste funzioni rimangono memorizzate finché non vengono disattivate o espellete il disco, anche se spegnete la corrente o cambiate la fonte di riproduzione.

### ? Non si riescono a riprodurre CD-R o CD-RW.

- ✓ I dischi CD-R/CD-RW non sono stati finalizzati.
  - ☞ Finalizzate i dischi CD-R/CD-RW tramite il registratore di CD.
- ✓ Per la riproduzione di CD-R/CD-RW si sta usando un multiletto CD non compatibile.
  - ☞ Per la riproduzione di CD-R/CD-RW usate un multiletto compatibile.

### ? La ricerca diretta del brano non può essere effettuata.

- ✓ Per l'ultimo o il primo brano degli album.
  - ☞ Per ogni album, la ricerca del brano non può essere effettuata nella direzione inversa per il primo brano o nella direzione di avanzamento per l'ultimo brano.

## Guida alla soluzione di problemi

### Nelle situazioni seguenti, consultate il centro di assistenza KENWOOD autorizzato più vicino:

- Anche se è stato collegato un multilettore, questo non viene attivato ed il display indica "AUX" quando lo si seleziona.
- Anche se non è stato collegato nessun dispositivo (KCA-S210A, CA-C1AX, KDC-CPS89, KDC-CPS87, KDC-CX87, KDC-CPS85, KDC-CX85, KDC-CPS82 o KDC-CX82), l'ingresso ausiliario viene inserito quando commutate il modo.

### I messaggi mostrati qui sotto fanno apparire sul display la vostra condizione dello schermo.

EJECT:	Il caricatore dei dischi non è stato inserito nel multilettore. Il caricatore dei dischi non è inserito completamente. ⇨ Inserire correttamente il caricatore. Non c'è nessun CD nel lettore. ⇨ Inserire il CD.	E-99:	Oppure c'è un malfunzionamento dell'unità. ⇨ Premete il tasto di ripristino dell'unità. Se il codice "E-99" non scompare, rivolgetevi al più vicino centro di assistenza tecnica autorizzato KENWOOD.
NO DISC:	Nessun disco è stato inserito nel caricatore. ⇨ Inserire almeno un disco nel caricatore.	HOLD:	Il circuito di protezione nell'apparecchio si attiva quando la temperatura all'interno del multilettore supera i 60°C, interrompendo tutte le operazioni. ⇨ Far raffreddare l'apparecchio aprendo i finestrini o accendendo il condizionatore d'aria. Appena la temperatura scende sotto i 60°C, la riproduzione del disco riprende automaticamente.
E-04:	Nessun disco è stato inserito nel caricatore. ⇨ Inserire almeno un disco nel caricatore. Il compact disc è sporco. Il compact disc è stato inserito capovolto. Il compact disc è graffiato. ⇨ Pulire il compact disc e inserirlo correttamente.	NO NAME:	Tentativo di far apparire sul display DNPS durante la riproduzione CD, non avendo alcun nome del disco preselezionato.
BLANK:	Sul minidisc non è stato registrato nulla.	NO TITLE:	Tentativo di far apparire sul display il titolo del disco o il titolo del brano mentre MD con nessun titolo del brano MD appare sul display.
NO TRACK:	Nessun brano è registrato sul minidisc, anche se esso ha un titolo.	NO TEXT:	Tentativo di far apparire il display del testo del disco o del brano mentre il CD avendo nessun testo CD riprodotto.
NO PANEL:	Il frontalino dell'unità servo connessa a questa unità è stato rimosso. ⇨ Rimetterlo al suo posto.	LOAD:	I dischi vengono sostituiti nel multilettore.
E-77:	L'apparecchio funziona male per qualche motivo. ⇨ Premere il pulsante di ripristino (reset) sull'apparecchio. Se il codice "E-77" non scompare, rivolgersi al più vicino centro di assistenza.	▶ : (Lampeggia)	La sezione di riproduzione del nastro non funziona correttamente. ⇨ Reinserite il nastro. Se il nastro non può venire espulso, il display continua a lampeggiare anche quando il nastro viene reinserito propriamente, spegnete la corrente e consultate il centro servizi più vicino.
		NO ACCES:	Dopo aver inserito il disco nel multilettore, deve essere riprodotto almeno una volta per poter usare la funzione DNPP.

## **Caratteristiche tecniche**

---

**Le caratteristiche tecniche sono soggette a cambiamenti senza preavviso.**

### **Sezione del sintonizzatore FM**

Gamma di frequenza (passi da 50 kHz) ....	87,5 MHz – 108,0 MHz
Sensibilità utile (S/R = 26dB) .....	0,7 $\mu$ V/75 $\Omega$
Sensibilità silenzioso (S/R = 46dB).....	1,6 $\mu$ V/75 $\Omega$
Risposta di frequenza ( $\pm 3$ dB).....	30 Hz – 15 kHz
Rapporto segnale/rumore (MONO).....	65 dB
Selettività (DIN) ( $\pm 400$ kHz) .....	$\geq 80$ dB
Separazione stereo (1 kHz).....	35 dB

### **Sezione del sintonizzatore MW**

Gamma di frequenza (passi da 9 kHz) .....	531 kHz – 1611 kHz
Sensibilità utile (S/R = 20dB) .....	25 $\mu$ V

### **Sezione del sintonizzatore LW**

Gamma di frequenza .....	153 kHz – 281 kHz
Sensibilità utile (S/N = 20dB) .....	45 $\mu$ V

### **Sezione del lettore di cassette**

Velocità del nastro .....	4,76 cm/sec.
Oscillazioni e fluttuazioni del suono (WRMS) .....	0,08 %
Risposta di frequenza ( $\pm 3$ dB) (120 $\mu$ s).....	30 Hz – 14 kHz
Separazione (1 kHz).....	43 dB
Rapporto segnale/rumore .....	54 dB

### **Sezione audio**

Potenza di uscita massima .....	45 W x 4
Potenza di uscita (DIN 45324, +B = 14,4 V) .....	28 W x 4
Controlli di tono	
Bassi : .....	100 Hz $\pm 10$ dB
Toni medi : .....	1 kHz $\pm 10$ dB
Alti : .....	10 kHz $\pm 10$ dB
Livello /carico uscita preamplificata	
(nel modo CD) .....	2000 mV / 10 k $\Omega$
Impedenza uscita preamplificata .....	$\leq 600 \Omega$

### **Generale**

Tensione di alimentazione (11 – 16 V ammesso) .....	14,4 V
Consumo di corrente .....	10 A
Ingombro effettivo di installazione (L x H x P)	
.....	182 x 53 x 152 mm
Peso .....	1,4 kg

<b>Precauciones de Seguridad.....93</b>	<b>Características del sintonizador (KRC-30) ..... 103</b>	<b>Acerca del Menú..... 109</b>
<b>Acerca de la cinta de cassette .....94</b>	Modo de Sintonización	Sistema de Menús
<b>Acerca del RDS.....94</b>	Sintonización	Tono de Sensor de Contacto
<b>Características generales .....95</b>	Memoria de presintonización de emisoras	Ajuste manual del reloj
Alimentación	Entrada de memoria automática	Sincronice el reloj
Selección de la fuente	Sintonización preajustada	DSI (Disabled System Indicator)
Volumen	<b>Características del reproductor de cinta ..... 104</b>	Iluminación seleccionable
Atenuador	Reproducción de cintas de cassette	Boletín de Noticias con el Ajuste de Interrupción
Sonoridad	Avance rápido y rebobinado	Búsqueda Local
System Q	Avance de la Cinta	Modo de Sintonización
Control de audio	Salto de Espacio Vacío	Entrada de Memoria Automática
Ajuste de altavoz	Recuperación de sintonizador	AF (Alternative Frequency)
Cambio de Visualización	Repetición de Música	Restricción de la Zona RDS
Silenciamiento de TEL	<b>Características de control de disco Externo ..... 106</b>	Búsqueda TP Automática
Placa frontal antirrobo	Reproducción de un Disco Externo	Recepción Monoaural
<b>Características del sintonizador (KRC-391/36/394/37) .....98</b>	Avance rápido y rebobinado	Despliegue de Texto
Sintonización	Búsqueda de pista	Asignación de Nombre de Disco
Memoria de presintonización de emisoras	Búsqueda de Álbum	Temporizador de desconexión automática
Entrada de memoria automática	Repetición de Pista/Álbum	<b>Accesorios ..... 113</b>
Sintonización preajustada	Exploración de Pista	<b>Procedimiento de instalación ..... 113</b>
<b>Características de RDS..... 100</b>	Reproducción aleatoria	<b>Conexión de cables a los terminales ..... 114</b>
Información de tráfico	Reproducción Aleatoria de Magazine	<b>Instalación ..... 116</b>
Preajuste del Volumen para la Información de Tráfico	Asignación de Nombre de Disco (DNPS)	<b>Guía Sobre Localización De Averías ..... 118</b>
PTY (Program Type)	Despliegue de Texto/Título	<b>Especificaciones ..... 121</b>
Preajuste de Tipo de Programa		
Cambio del idioma de la Función PTY		

## Precauciones de Seguridad

### ▲ADVERTENCIA

**Para evitar el riesgo de lesiones y/o fuego, observe las siguientes precauciones:**

- Inserte la unidad hasta el fondo, de manera que quede firmemente bloqueada en su sitio. De lo contrario, podría salir despedida con fuerza durante un choque u otras sacudidas.
- Cuando extienda los cables del encendido, de la batería o de masa, asegúrese de utilizar cables para automóviles u otros cables que tengan un área de 0,75mm<sup>2</sup> (AWG18) o más, para evitar el deterioro del cable y daños en su revestimiento.
- Para evitar cortocircuitos, nunca coloque ni deje objetos metálicos (por ejemplo, monedas o herramientas metálicas) dentro de la unidad.
- Si nota que la unidad emite humos u olores extraños, desconecte inmediatamente la alimentación y consulte con su distribuidor Kenwood.
- Asegúrese de que sus dedos no queden atrapados entre la placa frontal y la unidad.
- Preste atención para no dejar caer ni aplicar un golpe fuerte a la unidad. Los componentes de vidrio de la unidad podrían romperse o agrietarse.
- Si se daña o rompe la LCD debido a un golpe, no toque nunca el fluido de cristal líquido contenido en su interior. El fluido de cristal líquido podría ser perjudicial e incluso fatal para su salud. Si el fluido de cristal líquido entrara en contacto con su cuerpo o vestimenta, lave inmediatamente con agua y jabón.

### ▲PRECAUCIÓN

**Para evitar daños en la unidad, tome las siguientes precauciones:**

- Asegúrese de utilizar para la unidad una fuente de alimentación de 12V CC con masa negativa.
- No abra las cubiertas superior o inferior de la unidad.
- No instale la unidad en un sitio expuesto a la luz directa del sol, o excesivamente húmedo o caluroso. Asimismo evite los lugares muy polvorientos o sujetos a salpicaduras de agua.
- No deje la placa frontal desmontada o el estuche de la placa frontal en lugares expuestos a la luz directa del sol, o excesivamente húmedos o calurosos. Asimismo evite los lugares muy polvorientos o sujetos a salpicaduras de agua.
- Para evitar el deterioro, no toque con sus dedos los terminales de la unidad o de la placa frontal.
- Evite aplicar golpes fuertes a la placa frontal, dado que se trata de un componente de precisión.
- Cuando tenga que reemplazar un fusible, utilice únicamente uno del régimen prescrito. El uso de un fusible de régimen incorrecto podría ocasionar un funcionamiento defectuoso de la unidad.
- Para evitar cortocircuitos mientras sustituye el fusible, desconecte previamente el mazo de conductores.
- No coloque ningún objeto entre la placa frontal y la unidad.
- Durante la instalación, no utilice otros tornillos que no sean los suministrados. El uso de tornillos diferentes podría causar daños en la unidad principal.

### INFORMACION IMPORTANTE

**Respecto al cargador de disco a conectar:**

Acerca de los reproductores de CD/cambiadores de discos conectados a esta unidad.

Pueden conectarse a esta unidad los cambiadores de discos/reproductores de CD KENWOOD comercializados en 1998 o posterior.

Remítase al catálogo o consulte al distribuidor Kenwood respecto de los modelos de cambiadores de discos/reproductores de CD que pueden conectarse.

Observe que cualquier cambiador de discos/reproductor de CD comercializado en 1997 o anterior y los cambiadores de discos de otros fabricantes no pueden conectarse a esta unidad.

Una conexión de productos sin soporte puede ocasionar daños.

Ajuste del interruptor O-N a la posición "N" para cambiadores de disco/reproductores de CD KENWOOD que corresponda.

Las funciones que pueden utilizarse y la información que puede visualizarse diferirá según sean los modelos que se conecten.



Una conexión incorrecta podrá producir daños tanto en la unidad como en el cambiador de CD.

## Precauciones de Seguridad

### NOTA

- Si tiene problemas durante la instalación, consulte con su distribuidor KENWOOD.
- Si le parece que su unidad no está funcionando satisfactoriamente, primero pruebe pulsando el botón de reposición. Si con esto no consigue corregir el problema, consulte con su concesionario Kenwood.
- Pulse el botón de reposición cuando el cambiador automático de CD no funciona correctamente. El funcionamiento normal debe ser restituido.

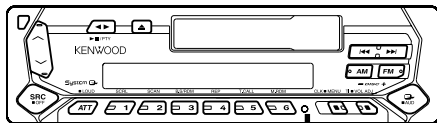

Botón de reposición

- Los caracteres en la pantalla LCD pueden ser difíciles de leer en temperaturas inferiores a los 5 °C (41 °F).
- Las ilustraciones de la Pantalla y el panel que aparecen en este manual son ejemplos utilizados para explicar mejor cómo se utilizan los mandos. Por lo tanto, las ilustraciones de la pantalla que aparecen pueden ser distintas a las que aparecen realmente en la pantalla del equipo, y algunas de las ilustraciones de la pantalla puede que representen algo imposible durante el funcionamiento actual.

### Limpieza de los terminales de la placa frontal

Si se ensucian los terminales de la unidad o de la placa frontal, límpielos con un paño suave y seco.

### Limpieza de la unidad

Si la placa frontal de esta unidad está manchada, límpiela con un paño seco tal como un paño de silicona. Si la placa frontal está muy sucia, límpiela con un paño humedecido en jabón neutro, y luego aclárela.



Si se aplica algún spray para limpiar directamente a la unidad puede que afecte a sus partes mecánicas. Si se limpia la placa frontal con un paño duro o utilizando líquido volátil tal como deluente o alcohol puede que se raye la superficie o que se borren algunos caracteres.

### Acerca de la cinta de cassette

#### Limpie la cabeza de la cinta.

Cuando aparezca ruido o cuando la calidad del sonido sea mala durante la reproducción, deberá limpiarse el cabezal lector de cinta.

#### Acerca de la cinta de cassette

- Si la cinta está floja, apriéteda.
- Si la etiqueta de la cinta de cassette está despegada, péguela de nuevo.
- No utilice cintas de cassette deformadas.
- No coloque la cinta de cassette sobre el tablero de instrumentos etc. donde la temperatura es alta.
- No utilice cinta de cassette que sea de 100 minutos o más larga.

## Acerca del RDS

### RDS (Sistema de datos por radio)

Cuando está escuchando una emisora RDS (osea, una emisora que emite datos RDS), se visualizará el nombre del servicio de programa de la emisora, para que pueda saber al instante que tipo de emisora se está recibiendo.

Las emisoras RDS (Sistema de Datos por Radio) también transmiten datos de frecuencias alternativas de la misma emisora. Mientras realiza viajes largos, esta función cambia automáticamente a la frecuencia de mejor recepción de la red de emisoras en particular que desea escuchar. Los datos se almacenan automáticamente, permitiéndole cambiar rápidamente a otras emisoras RDS de mejor recepción que transmiten el mismo programa. Esto incluye a las emisoras almacenadas en la memoria de preajuste de emisoras escuchadas frecuentemente.

### Enhanced Other Network (Intensificación de otra red)

Las emisoras que ofrecen servicio <Enhanced Other Network> también transmiten información sobre otras emisoras RDS que ofrecen información sobre el tráfico. Aunque la emisora sintonizada no esté transmitiendo información sobre el tráfico, cuando otra emisora RDS comience a transmitir un boletín sobre el tráfico, la unidad sintonizará automáticamente esa emisora durante el tiempo que dure el boletín.

### Alarma

Cuando hay una transmisión de emergencia (anunciando desastres, etc.), se interrumpen todas las funciones activadas y se escucha el boletín de emergencia.

## Características generales

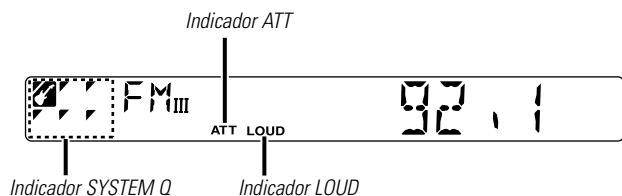
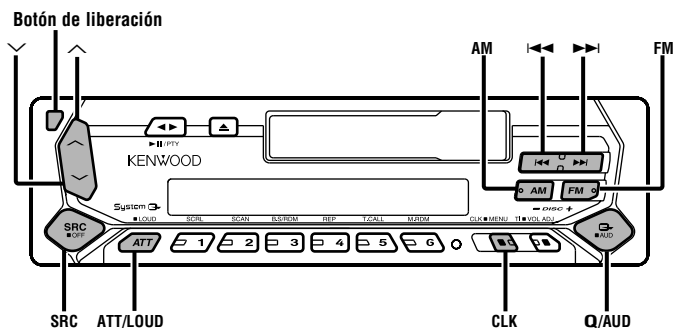

### Alimentación

#### Encendido de la alimentación

Pulse el botón [SRC].

#### Apagado de la alimentación

Pulse el botón [SRC] durante más de 1 segundo.

### Selección de la fuente

Pulse el botón [SRC].

Fuente requerida	Visualización
Sintonizador	"TUNER"
Cinta	"TAPE"
Disco externo	"DISC"/"CD"
En espera (sólo modo de iluminación)	"ALL OFF"



Esta unidad se apaga automáticamente después de 20 minutos en el modo "En Espera" para ahorrar la batería del vehículo. El tiempo transcurrido hasta que se apaga puede ajustarse en <Temporizador de desconexión automática> (página 112).

### Volumen

#### Para aumentar el nivel de volumen

Pulse el botón [^].

#### Para disminuir el nivel de volumen

Pulse el botón [v].

## Características generales

### Atenuador

Para bajar el volumen rápidamente.

Pulse el botón [ATT].

Cada vez que se pulsa el botón, el Atenuador se activa o desactiva.

Cuando está activado, el indicador "ATT" parpadea.

### Sonoridad

Compensación de los registros graves y agudos a bajo volumen.

Pulse el botón [LOUD] durante más de 1 segundo.

Cada vez que se pulsa el botón durante al menos 1 segundo el Loudness se activa o se desactiva.

Cuando está activado, el indicador "LOUD" se ACTIVA.

### System Q

Es posible recuperar el mejor ajuste de sonido predefinido para los diferentes tipos de música.

#### 1 Seleccione la fuente que desea ajustar

Pulse el botón [SRC].

#### 2 Seleccione el tipo de Sonido

Pulse el botón [Q].

Cada vez que pulse el botón, el ajuste del sonido cambiará.

Ajuste de sonido	Visualización
Plano	"FLAT"
Rock	"ROCK"
Top 40	"TOP40"
Pops	"POPS"
Jazz	"JAZZ"
Ligera	"EASY"
Exploración de Plano— Ligera	"SCAN"



- Cada ajuste de valor se cambia con <Ajuste de altavoz> (página 97). Primero deberá seleccionar el tipo de altavoz con el ajuste de Altavoz.
- Cuando se cambia el ajuste de System Q, los Graves, Medios y Agudos ajustados en control de audio reemplazan a los valores de System Q.

### Control de audio

#### 1 Seleccione la fuente para el ajuste

Pulse el botón [SRC].

#### 2 Acceda al modo de Control de Audio

Pulse el botón [AUD] durante más de 1 segundo.

#### 3 Seleccione el elemento de Audio para el ajuste

Pulse el botón [FM] o [AM].

Cada vez que se pulse el botón, los elemento que pueden ajustarse cambian como se indica a continuación.

#### 4 Ajuste el elemento de Audio

Pulse el botón [◀◀] o [▶▶].

Ítem de ajuste	Visualización	Margen
Nivel de graves	"BAS"	-8 — +8
Nivel de medios	"MID"	-8 — +8
Nivel de agudos	"TRE"	-8 — +8
Balance	"BAL"	L15 — R15
Fader	"FAD"	R15 — F15

#### 5 Salga del modo de Control de Audio

Pulse el botón [AUD].



## Ajuste de altavoz

Realice el ajuste exacto para que el valor de System Q sea óptimo al ajustar el tipo de altavoz.

### 1 Acceda a En Espera

Pulse el botón [SRC].

Seleccione la visualización "ALL OFF".

### 2 Acceda al modo de Ajuste de Altavoz

Pulse el botón [Q].

### 3 Seleccione el tipo de Altavoz

Pulse el botón [◀◀] o [▶▶].

Cada vez que se pulse el botón, el ajuste cambiará como se indica a continuación.

Tipo de altavoz	Visualización
DESACTIVAR	"SP OFF"
Para altavoz OEM	"SP OEM"
Para altavoz de 6 y 6x9 pulgadas	"SP 6/6x9"
Para altavoz de 5 y 4 pulgadas	"SP 5/4"

### 4 Salga del modo de Ajuste de Altavoz

Pulse el botón [Q].

## Cambio de Visualización

Cambio de la información visualizada.

Pulse el botón [CLK].

Cada vez que se pulse el botón, la visualización cambiará como se indica a continuación.

### En fuente Sintonizador

#### Información

Nombre del Servicio de Programa o Frecuencia

Reloj

### En fuente Cinta

#### Información

Lado de Reproducción

Reloj

### En fuente de disco Externo

#### Información

#### Visualización

Tiempo del corte

Nombre del disco

Título del disco

Título de la pista

Reloj

"D-NAME"

"D-TITLE"

"T-TITLE"

## Silenciamiento de TEL

El sistema de audio se silencia automáticamente al entrar una llamada.

### Cuando se recibe una llamada

Se visualiza "CALL".

El sistema de audio queda en pausa.

### Audición del audio durante una llamada

Pulse el botón [SRC].

La visualización "CALL" desaparece y el sistema de audio vuelve a ACTIVARSE.

### Cuando termina la llamada

Cuelgue el teléfono.

La visualización "CALL" desaparece y el sistema de audio vuelve a ACTIVARSE.

## Características generales

### Placa frontal antirrobo

La placa frontal de la unidad puede extraerla y llevarla con usted para impedir robos.

#### Extracción de la placa frontal

Pulse el botón de liberación.

La placa frontal queda desbloqueada permitiendo su extracción.



- La placa frontal es una pieza de precisión y puede resultar dañada por golpes o sacudidas. Por tal motivo, guarde la placa frontal en su estuche especial cuando esté fuera del vehículo.
- No exponga la placa frontal o su estuche a la luz solar directa ni al calor o humedad excesivos. Además deberá evitar sitios con mucho polvo o la posibilidad de que se derrame agua sobre ella.

#### Colocación de la placa frontal después de haberla extraído

- 1 Alinee las proyecciones de la unidad con las ranuras en la placa frontal.

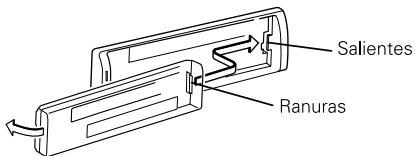

- 2 Deslice la placa frontal hasta que sienta que hace clic. La placa frontal queda bloqueada en su sitio, permitiendo utilizar la unidad.

## Características del sintonizador

### Función del KRC-391/36/394/37

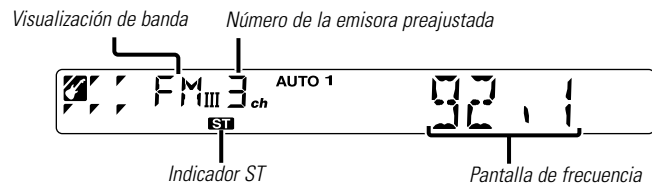
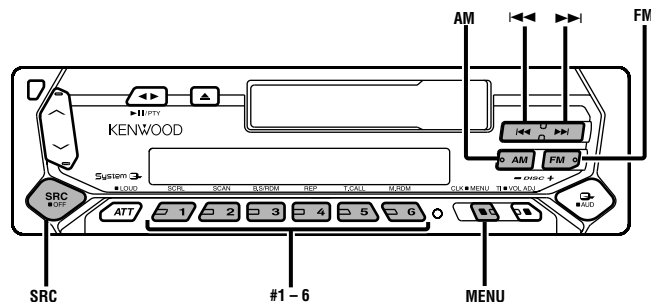

## Sintonización

Selección de la emisora.

### 1 Seleccione la fuente de sintonizador

Pulse el botón [SRC].

Seleccione la visualización "TUNER".

### 2 Seleccione la banda

Pulse el botón [FM] o [AM].

Cada vez que pulse el botón [FM] cambiará entre las bandas FM1, FM2, y FM3.

### 3 Sintonice la banda hacia arriba o hacia abajo

Pulse el botón [◀◀] o [▶▶].



Durante la recepción de emisoras en estéreo, el indicador "ST" se activa.

## Memoria de presintonización de emisoras

Almacenamiento de la emisora en la memoria.

### 1 Seleccione la banda

Pulse el botón [FM] o [AM].

### 2 Seleccione la frecuencia para guardarla en la memoria

Pulse el botón [◀◀] o [▶▶].

### 3 Guarde la frecuencia en la memoria

Pulse el botón [#1] — [#6] durante más de 2 segundos.

La visualización del número predefinido parpadea 1 vez.

En cada banda, se puede guardar 1 emisora en la memoria de cada botón [#1] — [#6].

## Entrada de memoria automática

Almacenamiento automático de emisoras con buena recepción en la memoria.

### 1 Seleccione la banda de la entrada de memoria automática

Pulse el botón [FM] o [AM].

### 2 Acceda al modo de menú

Pulse el botón [MENU] durante más de 1 segundo.

Se visualiza "MENU".

### 3 Seleccione el modo de Entrada de Memoria Automática

Pulse el botón [FM] o [AM].

Seleccione la visualización "A-MEMORY".

### 4 Abra la Entrada de Memoria Automática

Pulse el botón [◀◀] o [▶▶] durante más de 2 segundos.

Cuando se guardan en memoria 6 emisoras que pueden recibirse, la Entrada de Memoria Automática se cierra.



- Cuando está activada la <AF Function> (página 111), sólo se guardan en memoria emisoras RDS.
- Cuando se realiza la Entrada de Memoria Automática en la banda FM2, las emisoras RDS predefinidas en la banda FM1 no se almacenan en la memoria.  
De manera similar, cuando se realiza en la banda FM3, las emisoras RDS predefinidas en FM1 o FM2 no se guardan en la memoria.

## Sintonización preajustada

Recuperación de las emisoras de la memoria

### 1 Seleccione la banda

Pulse el botón [FM] o [AM].

### 2 Recupere la emisora

Pulse el botón [#1] — [#6].

## Características de RDS

Función del KRC-391/36/394/37

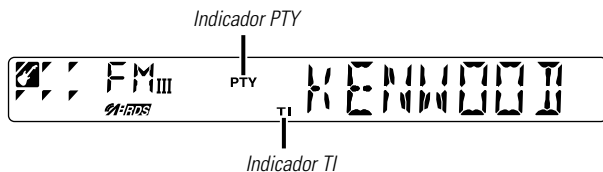
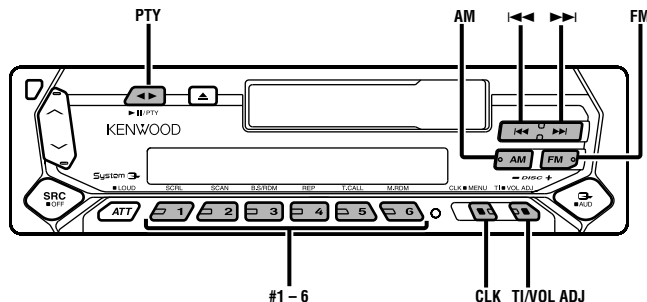

### Información de tráfico

Cambio automático a la información de tráfico cuando comienza un boletín de tráfico incluso aunque no esté escuchando la radio.

Pulse el botón [TI].

Cada vez que se pulse el botón, la función de Información de Tráfico se activa o desactiva.

Cuando está activado, el indicador "TI" se activa.

Cuando no se esté recibiendo una emisora de información de tráfico, el indicador "TI" parpadea.

Cuando comience el boletín de tráfico, se visualizará "TRAFFIC" y cambiará a la información de tráfico.



Durante la recepción de una emisora AM, cuando la función de información de Tráfico esté ACTIVADA, cambia a la emisora FM.

### Recepción de otras emisoras de información de tráfico

Pulse el botón [◀◀] o [▶▶].



El cambio de emisora de información de tráfico puede realizarse durante la audición de la radio.

### Preajuste del Volumen para la Información de Tráfico

Ajuste del volumen durante la Información de Tráfico.

**1** Seleccione la emisora que desea recibir.

**2** Ajuste el volumen deseado.

**3** Predefina el volumen

Pulse el botón [VOL ADJ] durante más de 2 segundos.

La visualización del nivel de volumen parpadea 1 vez.

## PTY (Program Type)

Selección del Tipo de Programa y búsqueda de una emisora.

### 1 Acceda al modo PTY.

Pulse el botón [PTY].

Durante el modo PTY, el indicador "PTY" se activa.



Esta función no puede utilizarse durante la recepción de un boletín de tráfico o de AM.

### 2 Seleccione el Tipo de Programa

Pulse el botón [FM] o [AM].

Cada vez que se pulse el botón, el Tipo de Programa cambiará como se indica a continuación.

Nº	Tipo de Programa	Visualización
1.	Música	"MUSIC"
2.	Charlas	"SPEECH"
3.	Noticias	"NEWS"
4.	Actualidades	"AFFAIRS"
5.	Información	"INFO"
6.	Deportes	"SPORT"
7.	Educación	"EDUCATE"
8.	Drama	"DRAMA"
9.	Cultura	"CULTURE"
10.	Ciencias	"SCIENCE"
11.	Varios	"VARIED"
12.	Música pop	"POP M"
13.	Música rock	"ROCK M"
14.	Música lenta	"EASY M"
15.	Clásica ligera	"LIGHT M"
16.	Clásica seria	"CLASSICS"
17.	Otras músicas	"OTHER M"
18.	Boletín metereológico	"WEATHER"
19.	Finanzas	"FINANCE"
20.	Programas para niños	"CHILDREN"

21.	Asuntos sociales	"SOCIAL"
22.	Religión	"RELIGION"
23.	Telefonía	"PHONE IN"
24.	Viajes	"TRAVEL"
25.	Ocio	"LEISURE"
26.	Música jazz	"JAZZ"
27.	Música country	"COUNTRY"
28.	Música nacional	"NATION M"
29.	Música "oldies"	"OLDIES"
30.	Música popular	"FOLK M"
31.	Documental	"DOCUMENT"



• Las Charlas y la Música incluyen los siguientes tipos de Programas.

Música : Nº12 — 17, 26 — 30

Charlas : Nº3 — 11, 18 — 25, 31

- El Tipo de Programa puede guardarse en el botón de memoria [#1] — [#6] y recuperarse rápidamente. Remítase a <Preajuste de Tipo de Programa> (página 102).
- Es posible cambiar el idioma de visualización. Remítase a <Cambio del idioma de la Función PTY> (página 102).

### 3 Búsqueda de la emisora del Tipo de Programa seleccionado

Pulse el botón [◀◀] o [▶▶].

Cuando desee buscar otras emisoras, pulse el botón [◀◀] o [▶▶] nuevamente.



Cuando no se encuentre el Tipo de Programa seleccionado, se visualizará "NO PTY". Seleccione otro Tipo de Programa.

### 4 Salga del modo PTY

Pulse el botón [PTY].

## Características de RDS

*Función del KRC-391/36/394/37*

### Preajuste de Tipo de Programa

Almacenamiento del Tipo de Programa en la memoria de botón predefinido y recuperación rápida del mismo.

#### Preajuste del Tipo de Programa

##### 1 Seleccione el Tipo de Programa que desea predefinir

Remítase a <PTY (Program Type)> (página 101).

##### 2 Predefina el Tipo de Programa

Pulse el botón [#1] — [#6] durante más de 2 segundos.

#### Recuperación del Tipo de Programa predefinido

##### 1 Acceda al modo PTY

Remítase a <PTY (Program Type)> (página 101).

##### 2 Recupere el Tipo de Programa

Pulse el botón [#1] — [#6].

### Cambio del idioma de la Función PTY

Selección del idioma de visualización del Tipo de Programa.

##### 1 Acceda al modo PTY.

Remítase a <PTY (Program Type)> (página 101).

##### 2 Acceda al modo de Cambio de Idioma

Pulse el botón [CLK].

##### 3 Seleccione el idioma

Pulse el botón [#1] — [#3].

Botón de	Idioma
[#1]	Inglés
[#2]	Francés
[#3]	Alemán

##### 4 Salga del modo de Cambio de Idioma

Pulse el botón [CLK].

## Características del sintonizador

### Función del KRC-30

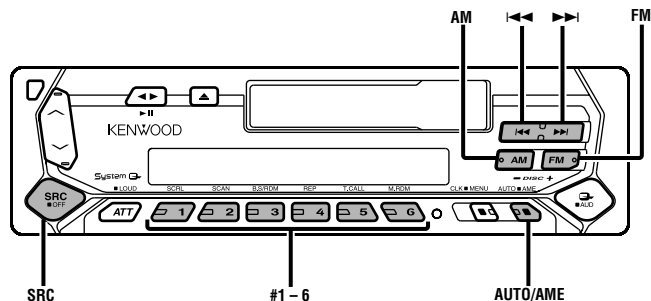

## Modo de Sintonización

Elija el modo de sintonización.

Pulse el botón [AUTO].

Cada vez que se pulse el botón, el modo de Sintonización cambiará como se indica a continuación.

### Modo de Sintonización Visualización Funcionamiento

Modo de Sintonización	Visualización	Funcionamiento
Búsqueda automática	Indicador "AUTO 1"	Búsqueda automática de una emisora.
Búsqueda de emisora predefinida	Indicador "AUTO 2"	Búsqueda de emisoras por orden en la memoria de preajuste.
Manual	—	Control de sintonización manual normal.

## Sintonización

Selección de la emisora.

### 1 Seleccione la fuente de sintonizador

Pulse el botón [SRC].

Seleccione la visualización "TUNER".

### 2 Seleccione la banda

Pulse el botón [FM] o [AM].

Cada vez que pulse el botón [FM] cambiará entre las bandas FM1, FM2, y FM3.

### 3 Sintonice la banda hacia arriba o hacia abajo

Pulse el botón [◀◀] o [▶▶].



Durante la recepción de emisoras en estéreo, el indicador "ST" se activa.

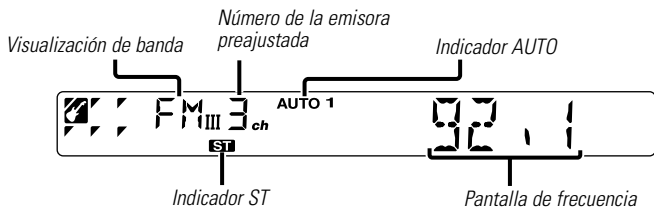

## Características del sintonizador

Función del KRC-30

### Memoria de presintonización de emisoras

Almacenamiento de la emisora en la memoria.

#### 1 Seleccione la banda

Pulse el botón [FM] o [AM].

#### 2 Seleccione la frecuencia para guardarla en la memoria

Pulse el botón [◀◀] o [▶▶].

#### 3 Guarde la frecuencia en la memoria

Pulse el botón [#1] — [#6] durante más de 2 segundos.

La visualización del número predefinido parpadea 1 vez.

En cada banda, se puede guardar 1 emisora en la memoria de cada botón [#1] — [#6].

### Entrada de memoria automática

Almacenamiento automático de emisoras con buena recepción en la memoria.

#### 1 Seleccione la banda de la Entrada de Memoria Automática

Pulse el botón [FM] o [AM].

#### 2 Abra la Entrada de Memoria Automática

Pulse el botón [AME] durante más de 2 segundos.

Cuando se guardan en memoria 6 emisoras que pueden recibirse, la Entrada de Memoria Automática se cierra.

### Sintonización preajustada

Recuperación de las emisoras de la memoria

#### 1 Seleccione la banda

Pulse el botón [FM] o [AM].

#### 2 Recupere la emisora

Pulse el botón [#1] — [#6].

## Características del reproductor de cinta

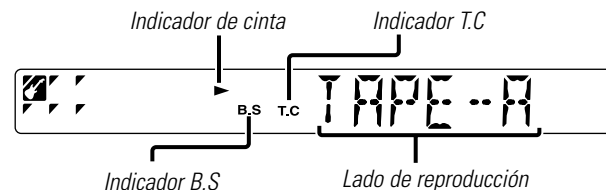
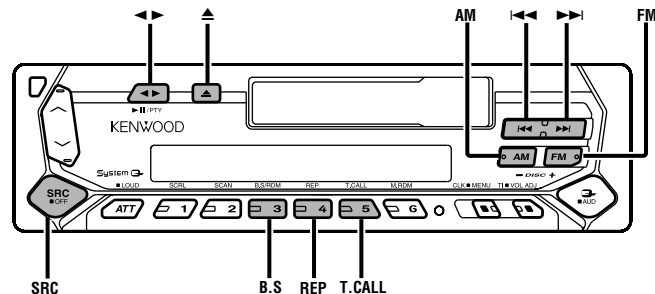



## Reproducción de cintas de cassette

### **Cuando la cinta de cassette insertada**

Pulse el botón [SRC].  
Seleccione la visualización "TAPE".

### **Cuando desee oír el lado inverso**

Pulse el botón [◀▶].

### **Expulse la cinta de cassette**

Pulse el botón [▲].

## Avance rápido y rebobinado

### **Avance rápido**

Pulse el botón [FM]  
Cuando esté detenida, pulse el botón [◀▶].

### **Rebobinado**

Pulse el botón [AM].  
Cuando esté detenida, pulse el botón [◀▶].

## Avance de la Cinta

Salto a la canción siguiente o al comienzo de la canción actual.

### **Salto a la canción siguiente**

Pulse el botón [▶▶].

### **Salta al comienzo de la canción actual**

Pulse el botón [◀◀].

## Salto de Espacio Vacío

Cuando hay una sección sin grabar que dure más de 10 segundos, se produce el Avance Rápido automático.

Pulse el botón [B.S].

Cada vez que se pulsa el botón, el Salto de Espacio Vacío se activa o desactiva.

Cuando está activado, el indicador "B.S" se activa.

## Recuperación de sintonizador

Cambio automático a la radio durante el Avance Rápido o el Rebobinado.

Pulse el botón [T.CALL].

Cada vez que se pulsa el botón, la Recuperación de Sintonizador se activa o desactiva.

Cuando está activado, el indicador "T.C" se activa.

## Repetición de Música

Repetición de la reproducción de una canción predefinida.

Pulse el botón [REP].

Cada vez que se pulsa el botón, la Repetición de Música se activa o desactiva.

Cuando está activado se visualiza "REP ON".

## Características de control de disco Externo

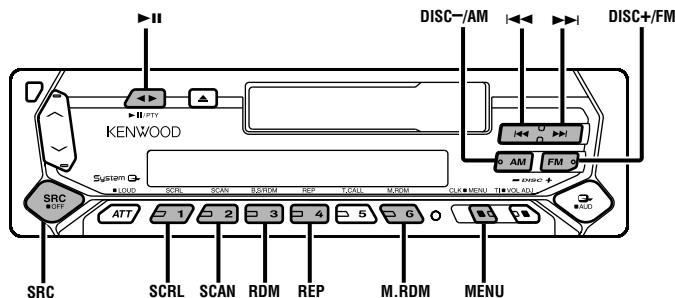

### Reproducción de un Disco Externo

Reproducción de discos colocados en el accesorio opcional de reproductor de discos conectado a esta unidad.

Pulse el botón [SRC].

Seleccione la visualización del reproductor de discos deseado.

Ejemplos de visualizaciones:

Visualización	Reproductor de Discos
"CD"	reproductor-CD
"DISC"	cambiador de CD
"DISC"	cambiador de MD

### Pausa y Reproducción

Pulse el botón [▶||].

Cada vez que se pulse el botón, el disco queda en el estado de pausa o es reproducido.

- El disco N°10 se visualiza como "0".
- Las funciones que pueden utilizarse y la información que se puede visualizar, pueden ser diferentes dependiendo del reproductor de discos externo conectado.

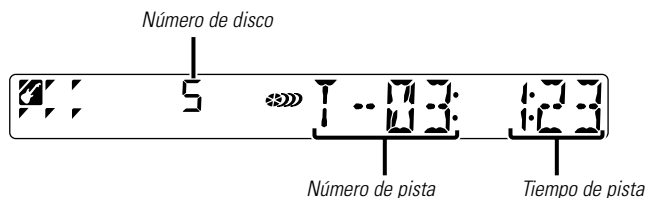

### Avance rápido y rebobinado

#### Avance rápido

Mantenga pulsado el botón [▶▶].

Libere el botón en el punto en el que desea reanudar la reproducción.

#### Inversión

Mantenga pulsado el botón [◀◀].

Libere el botón en el punto en el que desea reanudar la reproducción.

## Búsqueda de pista

Selección de la canción que se desea escuchar.

Pulse el botón [**◀◀**] o [**▶▶**].

## Búsqueda de Álbum (Función de cambiador de discos)

Selección del disco que se desea escuchar.

Pulse el botón [DISC-] o el botón [DISC+].

## Repetición de Pista/Álbum

Repetición de la canción/disco que esté escuchando.

Pulse el botón [REP].

Cada vez que se pulse el botón, la Repetición de Reproducción cambiará como se indica a continuación.

<b>Repetición de reproducción</b>	<b>Visualización</b>
Repetición de Pista	"TREP ON"/"REP ON"
Repetición de Álbum (Función de cambiador de discos)	"DREP ON"
DESACTIVADO	"REP OFF"

## Exploración de Pista

Reproducción de la primera parte de cada canción del disco que esté escuchando y búsqueda de la canción que desee escuchar.

### 1 Comience la Exploración de Pistas

Pulse el botón [SCAN].

Se visualiza "TSCN/SCAN ON".

### 2 Libere cuando se reproduzca la canción que desee escuchar

Pulse el botón [SCAN].

## Reproducción aleatoria

Reproducción de todas las canciones del disco en orden aleatorio.

Pulse el botón [RDM].

Cada vez que se pulsa el botón, la Reproducción Aleatoria se activa o desactiva.

Cuando está activada se visualiza "RDM ON".



Cuando se pulsa el botón [**▶▶**], comenzará la selección de la siguiente canción.

## Reproducción Aleatoria de Magazine (Función de cambiador de discos)

Reproduzca las canciones de todos los discos del cambiador de discos en orden aleatorio.

Pulse el botón [M.RDM].

Cada vez que se pulsa el botón, la Reproducción Aleatoria Magazine se activa o desactiva.

Cuando está activada se visualiza "MRDM ON".



Cuando se pulsa el botón [**▶▶**], comenzará la selección de la siguiente canción.

## Características de control de disco Externo

### Asignación de Nombre de Disco (DNPS)

Asignación de un título a un CD.

#### 1 Reproduzca el disco al que desee asignar el título



No es posible asignar un título a un MD.

#### 2 Acceda al modo de menú

Pulse el botón [MENU] durante más de 1 segundo.  
Se visualiza "MENU".

#### 3 Seleccione el modo de ajuste de Nombre

Pulse el botón [FM] o [AM].  
Seleccione la visualización "NAME SET".

#### 4 Acceda al modo de Ajuste de nombre

Pulse el botón [◀◀] o [▶▶] durante más de 2 segundos.

#### 5 Mueva el cursor a la posición de introducción de carácter

Pulse el botón [◀◀] o [▶▶].

#### 6 Seleccione los caracteres

Pulse el botón [FM] o [AM].

#### 7 Repita los pasos 5 a 6 y asigne un nombre.

#### 8 Salga del modo de Menús

Pulse el botón [MENU].



- Cuando la operación se detiene durante 10 segundos, se registra el nombre de ese momento y el modo de Ajuste de Nombre se cierra.
- Medios a los que se pueden asignar nombre.
  - Cambiador/ reproductor de CD externo: Varía de acuerdo con el cambiador/reproductor de CD. Remítase al manual del cambiador/reproductor de CD.
- El título del CD puede cambiarse mediante el mismo procedimiento utilizado para la asignación de nombre.

### Despliegue de Texto/Título

Despliegue del texto de CD o el título de MD.

Pulse el botón [SCRL].

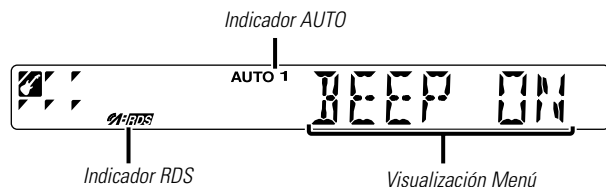
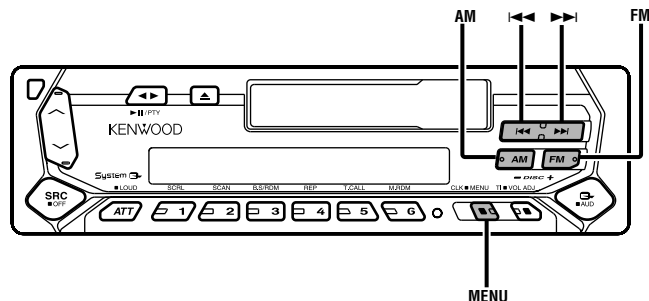

### Sistema de Menús

Ajuste de la función de sonido bip, etc. durante el funcionamiento.

Aquí se explica el método de funcionamiento básico del sistema de Menús. La referencia a los elemento de menús y el contenido de sus ajustes se encuentra a continuación de esta explicación de funcionamiento.

#### 1 Acceda al modo de Menús

Pulse el botón [MENU] durante más de 1 segundo.  
Se visualiza "MENU".

#### 2 Seleccione el elemento de menú

Pulse el botón [FM] o [AM].  
Ejemplo: Cuando desee ajustar el sonido de bip, seleccione la visualización "BEEP".

#### 3 Ajuste el elemento de menú.

Pulse el botón [◀◀] o [▶▶].  
Ejemplo: Cuando se selecciona "BEEP", cada vez que se pulse el botón cambiará a "BEEP ON" o "BEEP OFF". Seleccione 1 de ellos como el ajuste.  
Puede continuar volviendo al paso 2 y ajustando otras opciones.

#### 4 Salga del modo de Menús

Pulse el botón [MENU].

Cuando se visualizan otras opciones, aplicables al método de funcionamiento básico mencionado, se introduce la tabla de contenidos de sus ajustes. Normalmente, el ajuste situado en la parte superior de la tabla es el ajuste original) Además, la explicación de los elemento que no son aplicables (<Ajuste manual del reloj>etc.) se introducen paso a paso.

## Acerca del Menú

### Tono de Sensor de Contacto

ACTIVACIÓN/DESACTIVACIÓN del sonido de comprobación de funcionamiento (sonido bip).

Visualización	Preajuste
"BEEP ON"	Se escucha un beep.
"BEEP OFF"	Beep cancelado.

### Ajuste manual del reloj

 Este ajuste puede realizarse cuando <Sincronice el reloj>(página 110) se ajusta a desactivado.

#### 1 Seleccione el modo de Ajuste de Reloj

Pulse el botón [FM] o [AM].

Seleccione la visualización "CLK ADJ".

#### 2 Acceda al modo de Ajuste del Reloj

Pulse el botón [◀◀] o [▶▶] durante más de 2 segundos.

La indicación horaria parpadea.

#### 3 Ajuste las horas

Pulse el botón [FM] o [AM].

##### Ajuste los minutos

Pulse el botón [◀◀] o [▶▶].

#### 4 Salga del modo de ajuste del Reloj

Pulse el botón [MENU].

*Función del KRC-391/36/394/37*

### Sincronice el reloj

Sincronización de los datos horarios de la emisora RDS y el reloj de esta unidad.

Visualización	Preajuste
"SYNC ON"	Sincroniza la hora.
"SYNC OFF"	Ajuste la hora manualmente.



La sincronización del reloj tarda de 3 a 4 minutos.

### DSI (Disabled System Indicator)

Después de retirar la placa frontal de la unidad, parpadea un indicador rojo como advertencia para potenciales ladrones.

Visualización	Preajuste
"DSI ON"	El LED parpadea.
"DSI OFF"	LED desactivado

### Iluminación seleccionable

Selección del color de iluminación del botón en verde o rojo.

Visualización	Preajuste
"COL GRN"	El color de iluminación es verde.
"COL RED"	El color de iluminación es rojo.

*Función del KRC-391/36/394/37*

### Boletín de Noticias con el Ajuste de Interrupción

Cambia automáticamente cuando comienza un boletín de noticias, aunque la radiono se esté escuchando. Además, puede ajustarse el intervalo de tiempo en que la interrupción no está permitida.

#### Visualización Ajuste

"NEWS OFF"
"NEWS 00M"
⋮
"NEWS 90M"

Cuando se ajusta "NEWS 00M" — "NEWS 90M", la función de Interrupción del Boletín de Noticias se activa.

Cuando comienza el boletín de noticias, se visualiza "NEWS" y cambia al boletín de noticias.



- Si selecciona el ajuste "20M", los boletines de noticias posteriores no serán recibidos durante 20 minutos una vez que se haya recibido el primer boletín de noticias.
- El volumen del boletín de noticias tiene el mismo nivel que el ajustado para la información de tráfico (página 100).
- Esta función sólo está disponible si la emisora deseada envía código PTY para el boletín de noticias o pertenece a la <Enhanced Other Network> Red que envía código PTY para los boletines de noticias.
- Cuando se ACTIVA la función de Interrupción del Boletín de Noticias, cambia una emisora FM.

### Búsqueda Local <En modo de sintonización>

Sólo las emisoras con buena recepción serán buscadas con la sintonización de búsqueda automática.

Visualización	Preajuste
"LO.S OFF"	La función de búsqueda local está DESACTIVADA.
"LO.S ON"	La función de búsqueda local está ACTIVADA.

*Función del KRC-391/36/394/37*

### Modo de Sintonización <En modo de sintonización>

Ajusta el modo de sintonización.

Modo de Sintonización	Visualización	Funcionamiento
Búsqueda automática	"AUTO 1"	Búsqueda automática de una emisora.
Búsqueda de emisora predefinida	"AUTO 2"	Búsqueda de emisoras por orden en la memoria de preajuste.
Manual	"MANUAL"	Control de sintonización manual normal.

*Función del KRC-391/36/394/37*

### Entrada de Memoria Automática <En modo de sintonización>

Respecto del método de funcionamiento consulte <Acceso de memoria automático> (99 página).

*Función del KRC-391/36/394/37*

### AF (Alternative Frequency)

Cuando haya mala recepción, cambie automáticamente a otra frecuencia que emita el mismo programa en la misma red RDS y que ofrezca mejor recepción.

Visualización	Preajuste
"AF ON"	La función AF está activada.
"AF OFF"	La función AF está desactivada.

Cuando la función AF está activada, el indicador "RDS" se activa.



Cuando no haya ninguna otra emisora con una recepción más fuerte para el mismo programa de la red RDS, quizás oiga la emisión entrecortada. En tal caso, desactive la función AF.

## Acerca del Menú

*Función del KRC-391/36/394/37*

### Restricción de la Zona RDS (Función de Restricción de Zona)

Es posible la selección de restringir o no los canales RDS, recibidos con la función AF para una red particular, a una zona específica.

Visualización	Preajuste
"REG ON"	La Función de Restricción de zona está activada.
"REG OFF"	La Función de Restricción de zona está desactivada.

 Algunas veces, las emisoras de la misma red emiten programas diferentes o utilizan nombres de servicios de programas diferentes.

*Función del KRC-391/36/394/37*

### Búsqueda TP Automática

Cuando la función TI está activada y las condiciones de recepción son malas durante la audición de una emisora de información de tráfico, se realizará una búsqueda automática de otra emisora de información de tráfico con mejores condiciones de recepción.

Visualización	Preajuste
"ATPS ON"	La función de Búsqueda de TP Automática está ACTIVADA.
"ATPS OFF"	La función de Búsqueda de TP Automática está DESACTIVADA.

### Recepción Monoaural <En recepción FM>

Es posible reducir el ruido recibiendo las emisores estéreo en monoaural.

Visualización	Preajuste
"MONO OFF"	La recepción monoaural está desactivada.
"MONO ON"	La recepción monoaural está activada.

### Despliegue de Texto <Modo de control en Disco externo>

Ajuste del Despliegue de texto visualizado.

Visualización	Preajuste
"SCL MANU"	No hace el despliegue.
"SCL AUTO"	Hace el despliegue cuando la visualización cambia.

 El texto desplegado se indica a continuación.

- Texto de CD
- Título de MD

### Asignación de Nombre de Disco <Modo de control en Disco externo>

Respecto del método de ajuste remítase a <Asignación de Nombre de Disco> (página 108).



### Temporizador de desconexión automática

Ajuste del temporizador para apagar esta unidad automáticamente cuando el modo en espera continúa. Este ajuste sirve para ahorrar energía de la batería del vehículo.

Visualización	Preajuste
"OFF -- --"	Función de desactivación por Temporizador desactivada.
"OFF 20M" (Ajuste original)	Apaga la alimentación transcurridos 20 minutos.
"OFF 40M"	Apaga la alimentación transcurridos 40 minutos
"OFF 60M"	Apaga la alimentación transcurridos 60 minutos

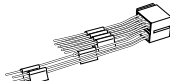
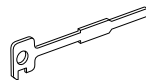

## Accesorios

Vista exterior	Número de ítems
① 	.....1
② 	.....2
③ 	.....1

 El uso de accesorios distintos de los suministrados podría causar daños en la unidad. Asegúrese de utilizar únicamente los accesorios entregados con la unidad, mencionados arriba.

## Procedimiento de instalación

1. Para evitar cortocircuitos, retire la llave del encendido y desconecte el terminal  $\ominus$  de la batería.
2. Conecte correctamente los cables de entrada y de salida de cada unidad.
3. **Automóviles con un terminal ISO:**  
Conecte el terminal del altavoz del automóvil al Terminal B de la unidad, y luego conecte el Terminal de alimentación externa al Terminal A.  
**Automóviles sin terminal ISO:**  
Primero conecte el cable del cableado preformado, y luego conecte el terminal del cableado preformado a la unidad.
4. Instale la unidad en su automóvil.
5. Vuelva a conectar el terminal  $\ominus$  de la batería.
6. Pulse el botón de reposición.

### **▲ ADVERTENCIA**

Si conecta el cable de encendido (rojo) y el cable de la batería (amarillo) al chasis del automóvil (masa), podría producir un cortocircuito y esto a su vez, un incendio. Siempre conecte estos cables a la fuente de alimentación que pasa a través de la caja de fusibles.

### **▲ PRECAUCIÓN**

- Si su vehículo no está preparado para este sistema de conexión, consulte por favor a su distribuidor KENWOOD.
- Utilice únicamente adaptadores de conversión de antena (ISO-JASO) cuando el cable de la antena tenga una clavija ISO.
- Asegúrese de efectuar correctamente las conexiones de los cables, insertando los jacks hasta que queden firmemente bloqueados.
- Si el encendido de su vehículo no tiene posición ACC, o si el cable del encendido está conectado a una fuente de alimentación con voltaje constante tal como un cable de batería, la alimentación de la unidad no estará interconectada con el encendido (es decir, que no se encenderá o apagará junto con el encendido). Si desea interconectar la alimentación de la unidad con el encendido, conecte el cable del encendido a una fuente de alimentación que pueda conectarse y desconectarse con la llave de encendido.
- Si se funde el fusible, en primer lugar asegúrese de que los cables no hayan causado un cortocircuito, y luego reemplace el fusible usado por otro del mismo régimen.
- Enrolle los cables no conectados con una cinta de vinilo u otro material similar para que queden aislados. Para evitar cortocircuitos, no retire las tapas de los extremos de los cables o terminales no conectados.
- Conecte los cables de los altavoces a cada uno de los terminales correspondientes. La conexión compartida de los cables  $\ominus$  o la conexión a masa de los mismos a cualquier parte metálica del automóvil podrá dañar la unidad o impedir su correcto funcionamiento.
- Cuando se han conectado solamente dos altavoces al sistema, conecte los conectores ya sea a ambos terminales de salida delanteros, o a ambos terminales de salida traseros (o sea, no mezcle terminales delanteros y traseros). Por ejemplo, si conecta el conector  $\oplus$  del altavoz izquierdo a un terminal de salida delantero, no conecte el conector  $\ominus$  del altavoz derecho a un terminal de salida trasero.
- Después de instalar la unidad, compruebe que las lámparas de freno, las lámparas de destello, el limpiaparabrisas, etc. funcionen satisfactoriamente.
- Si la consola tiene una tapa, asegúrese de instalar la unidad de modo que la placa frontal no golpee la tapa al abrir y cerrar.

## Conexión de cables a los terminals

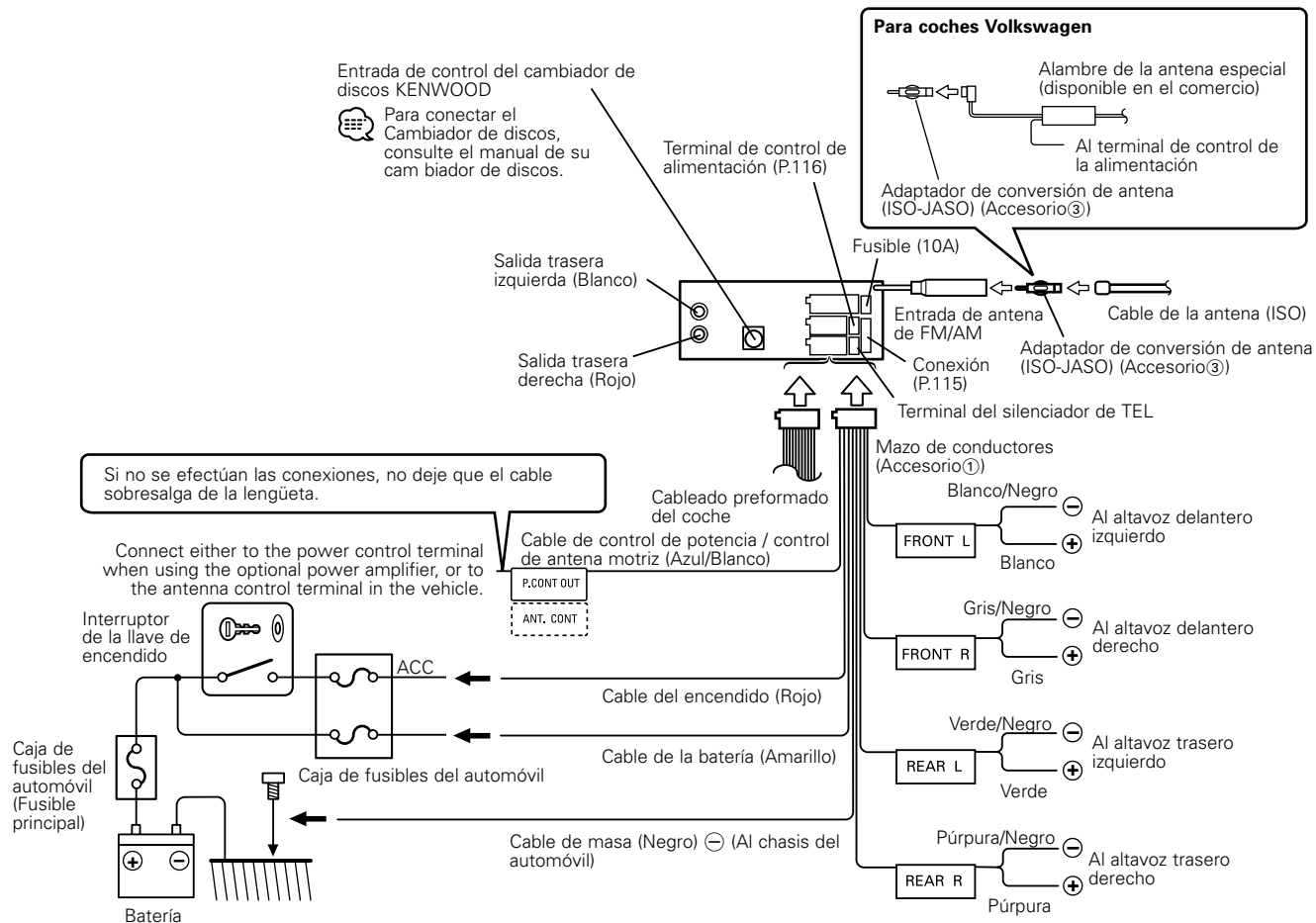

## ■ Guía de función del conector

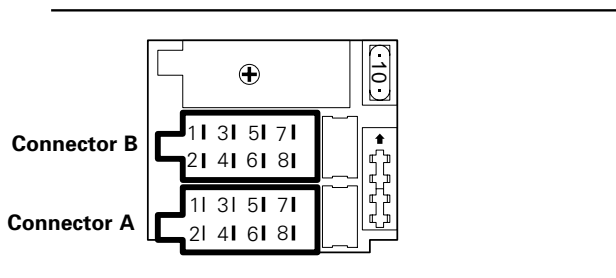

### Número de patillas para conectores ISO Conexión\* Funciones

#### <Conector de fuente extern>

A-4	1	Batería
	2	Encendido (ACC)
A-5		Control de alimentación
A-7	1	Encendido (ACC)
	2	Batería
A-8		Conexión a tierra (masa)

#### <Conector de altavoz>

B-1		Trasero derecho (+)
B-2		Trasero derecho (-)
B-3		Delantero derecho (+)
B-4		Delantero derecho (-)
B-5		Delantero izquierdo (+)
B-6		Delantero izquierdo (-)
B-7		Trasero izquierdo (+)
B-8		Trasero izquierdo (-)

\*Conexión: Vea el lado derecho.

## ■ Conexión

### ▲ ADVERTENCIA Conexión del conector ISO

La disposición de las patillas de los conectores ISO depende según el tipo de vehículo. Asegúrese de efectuar las conexiones de manera apropiada para evitar que se dañe la unidad.

- La patilla A-7 del conector ISO del vehículo está interconectada con el encendido, y la patilla A-4 está conectada a una fuente de alimentación constante. (Ajuste de fábrica)

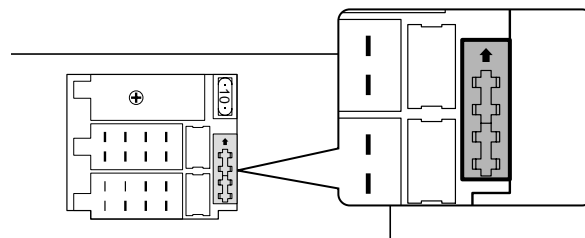

- La patilla A-7 del conector ISO del vehículo está conectada a la fuente de alimentación constante, y la patilla A-4 está interconectada con el encendido.

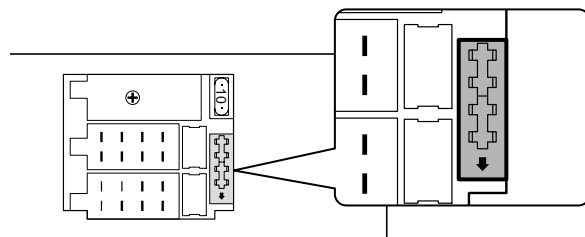

- Si se conectan el contacto A-7 y el contacto A-4 a la fuente de alimentación constante del vehículo, utilice el ajuste Conector 2.
- Si se conecta el contacto A-7 a la fuente de alimentación constante del vehículo y no se conecta el contacto A-4 con nada, cablee la unidad con el mazo de cableado (Accesorio 1).

## Conexión de cables a los terminals

### ■ Conexiones del terminal de control de la alimentación

La emisión del terminal de control de alimentación se cambia con el interruptor de alimentación encendido/apagado de la unidad. Este terminal se puede conectar al terminal P.CON (REMOTO) del amplificador, o utilizarlo como suministro de alimentación del cable especial de la antena para los automóviles Volkswagen. (Máx. 300 mA)

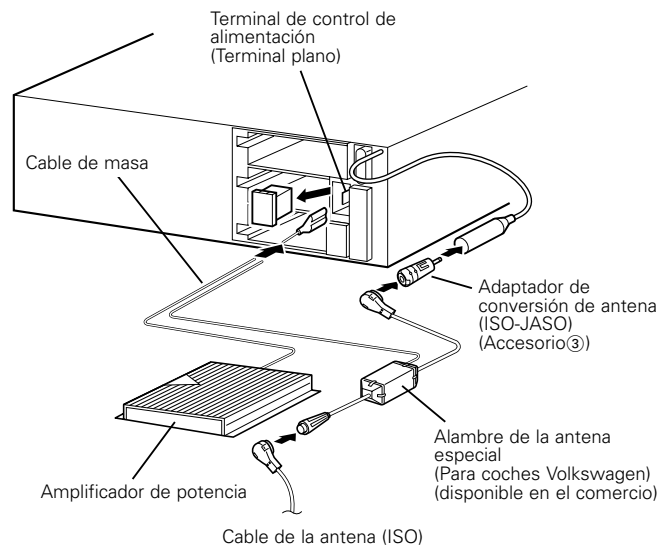

## Instalación

### ■ Instalación

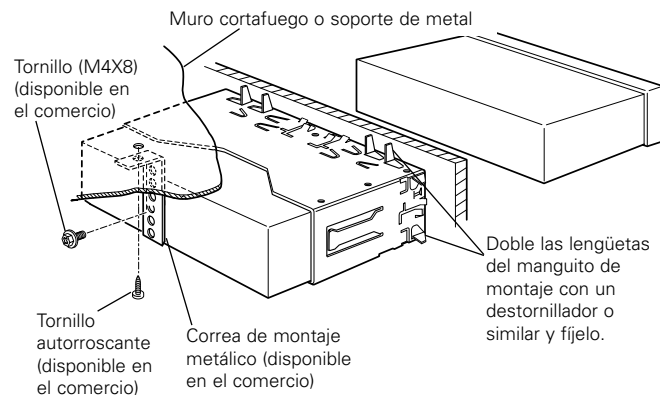

☞ Asegúrese de que la unidad esté firmemente instalada en su lugar. Si está instalada en forma inestable, podrían ocurrir fallos de funcionamiento (p.ej., saltos de sonido).

## ■ Extracción del Marco de Goma Dura

- 1 Enganche la uña de la herramienta de extracción y libere los cierres provistos en dos lugares de la parte inferior. Tal como se muestra en la figura, baje el marco y extráigalo hacia adelante.

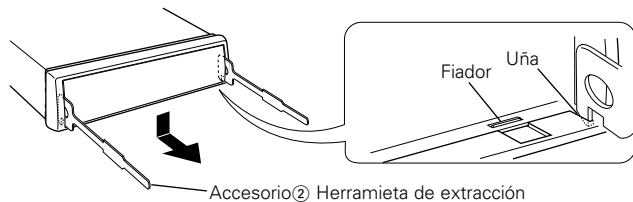

- 2 Después de extraer la parte inferior, libere de la misma manera los dos lugares del lado superior.

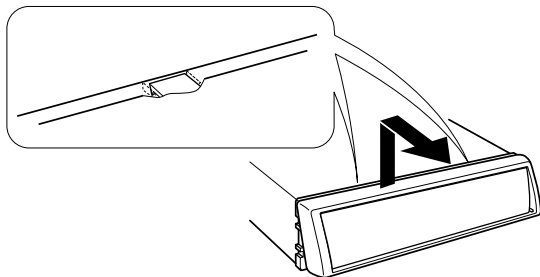

El marco podrá desmontarse también de la misma manera desde el lado superior.

## ■ Desmontaje de la unidad

- 1 Refiérase a la sección "Extracción del Marco de Goma Dura" y retire el marco de goma dura.
- 2 Quite el tornillo (M4x8) del panel posterior.
- 3 Inserte profundamente las dos herramientas de extracción en las ranuras de cada lado, tal como se muestra en la figura.

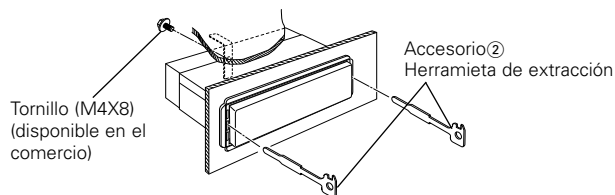

- 4 Mueva la herramienta de extracción hacia abajo, y extraiga la unidad hasta la mitad mientras presiona hacia adentro.

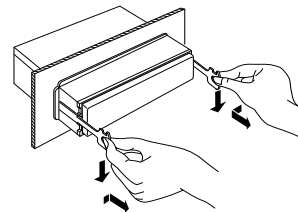

⚠ Preste atención para no lastimarse con las uñas de la herramienta de extracción.

- 5 Termine de sacar la unidad con las manos, prestando atención para no dejarla caer.

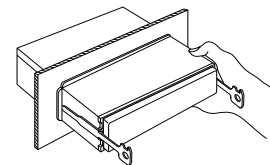

## Guía Sobre Localización De Averías

**Lo que podría parecer una falla de funcionamiento de su unidad podría ser simplemente el resultado de un pequeño error de operación o de un defecto de conexión. Antes de acudir al servicio, verifique primero el siguiente cuadro sobre los problemas que se podrían presentar.**

### General

#### ? No se puede conectar la alimentación.

- ✓ El fusible está fundido.
  - ☞ Después de verificar si hay cortocircuitos en los cables, reemplace el fusible por otro del mismo régimen.
- ✓ No hay posición ACC en el encendido del vehículo.
  - ☞ Conecte al encendido el mismo cable que el de la batería.

#### ? Si usted ha seleccionado el modo de Espera, la alimentación se desactivará automáticamente.

- ✓ La función de Apagado automático ha comenzado a funcionar.
  - ☞ Si usted no quiere la alimentación se desactive automáticamente, cancele la función de Apagado Automático.

#### ? No ocurre nada al pulsar los botones.

- ✓ El chip de computadora en la unidad no está funcionando de la manera habitual.
  - ☞ Pulse el botón de reposición de la unidad (página 94).

#### ? Hay una fuente que no se puede conmutar.

- ✓ No se ha insertado ninguna cinta.
  - ☞ Ajuste los medios que desea escuchar. Si no hay ningún medio en esta unidad, no se puede conmutar a cada fuente.
- ✓ El cambiador de discos no está conectado.
  - ☞ Conecte el cambiador de discos. Si el cambiador de discos no está conectado a su terminal de entrada, No se puede conmutar a una fuente de disco externa.

#### ? Se borra la memoria al desconectar el encendido.

- ✓ El cable de la batería no está conectado al terminal adecuado.
  - ☞ Conecte correctamente el cable, refiriéndose a la sección <Conexión de cables a los terminals>.
- ✓ El encendido y el cable de la batería están incorrectamente conectados.
  - ☞ Conecte correctamente el cable, refiriéndose a la sección <Conexión de cables a los terminals>.

#### ? La función del silenciador de TEL no se activa.

- ✓ El cable del silenciador de TEL no está conectado correctamente.
  - ☞ Conecte correctamente el cable, refiriéndose a la sección <Conexión de cables a los terminals>.

#### ? La función del silenciador de TEL se activa aunque no está conectado el cable del silenciador de TEL.

- ✓ El cable del silenciador de TEL está haciendo contacto con una parte metálica del automóvil.
  - ☞ Separe el cable del silenciador de TEL de cualquier parte metálica del automóvil.

#### ? No se escucha el sonido, o el volumen es bajo.

- ✓ Las configuraciones de desvanecimiento o balance se ajustan todas hacia un lado.
  - ☞ Centre los ajustes de desvanecimiento y balance.
- ✓ Los cables de entrada/salida o el mazo de conductores están conectados incorrectamente.
  - ☞ Vuelva a conectar correctamente los cables de entrada/salida y/o el mazo de conductores. Consulte la sección de <Conexión de cables a los terminals>.
- ✓ La cinta de cassette está defectuosa.
  - ☞ Trate de reproducir otra cinta de cassette. Si no hay ningún problema, significa que la cinta anterior estaba defectuosa.

#### ? Calidad del sonido deficiente o distorsionada.

- ✓ Uno de los cables del altavoz está siendo apretado por uno de los tornillos del automóvil.
  - ☞ Verifique el conexionado del altavoz.
- ✓ El cabezal de la cinta está sucio.
  - ☞ Limpie la cabeza de la cinta.
- ✓ Los altavoces no están conectados correctamente.
  - ☞ Vuelva a conectar los cables del altavoz de manera que cada terminal de salida quede conectado a un altavoz diferente.

#### ? El tono del sensor de toque no suena.

- ✓ El terminal de presalida está siendo utilizado.
  - ☞ El tono del sensor de toque no puede ser emitido desde el terminal de presalida.

#### ? Aún cuando el reloj de sincronización esté activado, el reloj no se puede ajustar.

- ✓ La emisora RDS recibida no está enviando datos de tiempo.
  - ☞ Recibir otra emisora RDS.

## Guía Sobre Localización De Averías

---

### Fuente de sintonizador

#### ? Recepción de radio deficiente.

- ✓ No está extendida la antena del automóvil.
    - ☞ Extraiga completamente la antena.
  - ✓ El cable de control de antena no está conectado.
    - ☞ Conecte el cable correctamente, refiriéndose a la sección <Conexión de cables a los terminals>.
- 

#### ? Este no es el volumen de sonido durante la información de tráfico ajustado.

- ✓ El volumen de sonido ajustado es menor que el volumen de sonido del sintonizador.
    - ☞ Si el volumen de sonido del sintonizador es más fuerte que el volumen de sonido ajustado, el volumen de sonido del sintonizador será utilizado.
- 

### Fuente de cinta de cassette

#### ? No se puede extraer la cinta.

- ✓ La causa de esto es que han transcurrido más de 10 minutos desde que el interruptor ACC del automóvil fue desactivado.
    - ☞ La cinta solo se puede extraer durante un término de 10 minutos después de que se ha desactivado el interruptor ACC. Si han transcurrido más de 10 minutos, active otra vez el interruptor ACC y pulse el botón Eject.
- 

#### ? El avance de cinta y la repetición de música no funcionan correctamente.

- ✓ El espacio entre las canciones en la cinta no se puede reconocer debido a que es demasiado corto.
    - ☞ Debe tener al menos 4 segundos entre canciones.
  - ✓ El espacio entre las canciones no se puede reconocer debido a que hay demasiado ruido entre canciones.
    - ☞ Reduzca el ruido entre canciones.
- 

#### ? El salto en blanco no funciona.

- ✓ Porque el ruido es demasiado alto, la parte no grabada no se puede reconocer.
    - ☞ Reduzca el ruido entre canciones.
- 

#### ? El salto en blanco funciona en lugares que están grabados.

- ✓ Porque el nivel de grabación es bajo, este será reconocido como no grabado.
    - ☞ Desactive el salto en blanco.
- 

### Fuente de Disco

#### ? Se visualiza "AUX" sin llevar a cabo el modo de control de disco externo.

- ✓ El interruptor O-N se ajusta al lado "O".
    - ☞ Ajuste el interruptor al lado "N".
  - ✓ Está conectado un cambiador de discos no soportado.
    - ☞ Conecte el cambiador de discos válido. (página 93)
- 

#### ? No se reproduce el disco especificado, sino otro.

- ✓ El CD especificado está muy sucio.
    - ☞ Limpie el CD, refiriéndose a la sección <Limpieza de CD>.
  - ✓ El CD está al revés.
    - ☞ Cargue el CD con el lado de la etiqueta hacia arriba.
  - ✓ El disco está cargado en una ranura diferente de la especificada.
    - ☞ Saque el cartucho del disco y verifique el número del disco especificado.
  - ✓ El disco está muy rayado.
    - ☞ Pruebe otro disco.
- 

#### ? No se reproduce la pista especificada.

- ✓ Se ha seleccionado reproducción al azar o reproducción al azar de cartucho.
    - ☞ Desactive la función de reproducción al azar o de reproducción al azar de cartucho.
- 

#### ? Las funciones de repetición de pista, repetición de disco, exploración de pistas, reproducción aleatoria y reproducción aleatoria desde cartucho se activan automáticamente.

- ✓ El ajuste no es cancelado.
    - ☞ Los ajustes de estas funciones permanecen activos hasta ser desactivados o hasta que se expulsa el disco, incluso si se desconecta la alimentación o si se cambia la fuente.
- 

#### ? No es posible reproducir discos CD-R o CD-RW.

- ✓ No se está realizando el proceso de finalización para el CD-R/CD-RW.
    - ☞ Lleve a cabo el proceso de finalización con el grabador de CD.
  - ✓ Se está usando un cambiador de CD no compatible para la reproducción del CD-R/CD-RW.
    - ☞ Use un cambiador de CD que sea compatible con CD-R/CD-RW.
- 

#### ? No se puede realizar la búsqueda de pistas.

- ✓ Para el primer álbum o última canción.
    - ☞ Para cada álbum, la búsqueda de pistas no se puede realizar en retroceso para la primera canción o en dirección de avance para la última canción.
-

## Guía Sobre Localización De Averías

### En las siguientes circunstancias, consulte a su centro de servicio técnico más próximo:

- Aún cuando el cambiador de disco esté conectado, la fuente del cambiador de disco no está ACTIVADA, con "AUX" visualizándose en la pantalla durante el modo de cambiador.
- Aún cuando no esté conectado ningún dispositivo (KCA-S210A, CA-C1AX, KDC-CPS89, KDC-CPS87, KDC-CX87, KDC-CPS85, KDC-CX85, KDC-CPS82 o KDC-CX82), la entrada auxiliar es introducida cuando se conmutan los modos.

### Los mensajes mostrados a continuación presentan las condiciones de su sistema.

EJECT:	No se ha cargado el cartucho de discos en el cambiador. El cartucho de discos no está completamente cargado. ⇨ Cargue correctamente el cartucho de discos. No hay ningún CD en la unidad. ⇨ Inserte el CD.	E-99:	El magazín de disco tiene algún problema. O la unidad está funcionando incorrectamente por alguna razón. ⇨ Pulse el botón de reinicio en la unidad. Si el código "E-99" no desaparece, consulte a su centro de servicio más cercano
NO DISC:	No se ha cargado el disco en el cartucho de discos. ⇨ Cargue un disco en el cartucho de discos.	HOLD:	El circuito de protección de la unidad se activa cuando la temperatura interior del cambiador de discos automático excede de 60°C (140°F), interrumpiendo toda operación. ⇨ Enfríe la unidad abriendo las ventanillas o encendiendo el acondicionador de aire. Cuando la temperatura disminuya por debajo de 60°C (140°F), se reanuda la reproducción del disco.
E-04:	No se ha cargado el disco en el cartucho de discos. ⇨ Cargue un disco en el cartucho de discos. El CD está muy sucio. Limpie el CD y cárguelo correctamente. El CD está boca abajo. El CD está muy rayado. ⇨ Limpie el CD y cárguelo correctamente.	NO NAME:	Intento de visualización del DNPS durante la reproducción de CD sin tener nombres de disco preajustados.
BLANK:	No hay nada grabado en el MD.	NO TITLE:	Intento de visualización del título del disco o pista mientras que el MD que se esta reproduciendo no tiene título.
NO TRACK:	No hay pistas grabadas en el MD, aunque hay título grabado.	NO TEXT:	Intento de visualización del texto del disco o pista mientras que el CD que se esta reproduciendo no tiene título.
NO PANEL:	La placa frontal de la unidad esclava que se conecta a esta unidad ha sido extraída. ⇨ Vuélvala a colocar.	LOAD:	Los discos se están intercambiando en el cambiador de discos.
E-77:	Por algún motivo, la unidad funciona en forma defectuosa. ⇨ Pulse el botón de reposición de la unidad. Si el código "E-77" no desaparece, consulte con el centro de servicio más cercano.	▶ : (Parpadeo)	La sección del reproductor de cinta no esta funcionando apropiadamente. ⇨ Reinserte la cinta. Si la cinta no se puede expulsar o si la pantalla continua relampagueando aún cuando la cinta ha sido reinsertada apropiadamente, por favor desactive la alimentación y consulte con su centro de servicios más cercano.
		NO ACCES:	Después de ajustarlo en el cambiador de disco, el DNPP fue realizado sin haberlo reproducido al menos 1 vez.



## **Especificaciones**

---

**Las especificaciones se encuentran sujetas a cambios sin previo aviso.**

### **Sección del sintonizador de FM**

Gama de frecuencias (intervalo 50 kHz) ...	87,5 MHz – 108,0 MHz
Sensibilidad útil (Relación señal / ruido : 26dB) .....	0,7 $\mu$ V/75 $\Omega$
Sensibilidad de silenciamiento (Relación señal / ruido : 46dB) .....	1,6 $\mu$ V/75 $\Omega$
Respuesta de frecuencia ( $\pm$ 3 dB) .....	30 Hz – 15 kHz
Relación señal a ruido (MONO) .....	65 dB
Selectividad (DIN) ( $\pm$ 400 kHz) .....	$\geq$ 80 dB
Separación estéreo (1 kHz) .....	35 dB

### **Sección del sintonizador de MW**

Gama de frecuencias (intervalo 9 kHz) .....	531 kHz – 1611 kHz
Sensibilidad útil (Relación señal / ruido : 20dB) .....	25 $\mu$ V

### **Sección del sintonizador de LW**

Gama de frecuencias .....	153 kHz – 281 kHz
Sensibilidad útil (S/N = 20dB) .....	45 $\mu$ V

### **Sección de casete**

Velocidad de la cinta .....	4,76 cm/seg.
Fluctuación y trémolo (WRMS) .....	0,08 %
Respuesta de frecuencia ( $\pm$ 3 dB) (120 $\mu$ s) .....	30 Hz – 14 kHz
Separación (1 kHz) .....	43 dB
Relación señal a ruido .....	54 dB

### **Sección de audio**

Potencia máxima de salida .....	45 W x 4
Salida de potencia (DIN 45324, +B =14,4V) .....	28 W x 4
Acción tonal	
Graves : .....	100 Hz $\pm$ 10 dB
Registro medio : .....	1 kHz $\pm$ 10 dB
Agudos : .....	10 kHz $\pm$ 10 dB
Nivel de salida del preamplificador/carga (durante la reproducción del disco) .....	2000 mV / 10 k $\Omega$
Impedancia de salida de preamplificador .....	$\leq$ 600 $\Omega$

### **General**

Tensión de funcionamiento (11 – 16 V admisibles) .....	14,4 V
Consumo .....	10 A
Tamaño de instalación (An x Al x F) .....	182 x 53 x 152 mm
Peso .....	1,4 kg

KENWOOD