

KENWOOD

KRC-691
KRC-591V
KRC-591

CASSETTEN-RADIO

GEBRUIKSAANWIJZING

SINTOLETTORE STEREO A CASSETTE

ISTRUZIONI PER L'USO

RADIO CASSETE

MANUAL DE INSTRUCCIONES

RADIO CASSETE

MANUAL DE INSTRUÇÕES

KENWOOD CORPORATION

SI DICHIARA CHE:

I Sintolettori a cassette Kenwood per auto, modelli

KRC-591V, KRC-591, KRC-691

rispondono alle prescrizioni dell'art. 2 comma 1 del D.M. 28 agosto 1995, n. 548.

Fatto ad Uithoorn il (21 settembre 2001)

Kenwood Electronics Europe B.V. Amsterdamseweg 35-37 1422 AC Uithoorn

The Netherlands



© B64-2241-00 (EY)

Indice

Precauzioni di sicurezza.....	37		
Sulla cassetta.....	38		
Riguardante la funzione RDS ...	38		
Caratteristiche generali.....	39		
Alimentazione			
Selezione della fonte			
Volume			
Attenuatore			
Loudness			
System Q			
Controllo audio			
Impostazione dell'altoparlante			
Commutazione del display			
Impostazione del display d'entrata ausiliare			
Frontalino antifurto			
Silenziamento all'arrivo di una telefonata			
Caratteristiche del sintonizzatore	44		
Sintonia			
Memoria di preselezione delle stazioni			
Memorizzazione automatica			
Sintonia con preselezione			
Caratteristiche RDS.....	45		
Informazioni sul traffico			
Scorrimento Radio Text			
PTY (Program Type) — Tipo di programma			
Preselezione del tipo di programma			
Cambio della lingua per la funzione PTY			
Caratteristiche del riproduttore di cassette.....	48		
Riproduzione delle cassette			
Avanzamento rapido e riavvolgimento			
Dolby B NR			
Selezione del tipo del nastro			
Avanzamento del nastro			
Salto degli spazi vuoti			
Ripetizione dei brani			
Caratteristiche di controllo del disco esterno(multilettore CD)	50		
Riproduzione dei dischi dal multilettore			
Avanzamento rapido e riavvolgimento			
Ricerca del brano			
Ricerca dell'album			
Ripetizione Brano/album			
Scansione del brano			
Riproduzione casuale			
Riproduzione casuale dei dischi nel multilettore			
Denominazione dei dischi (DNPS)			
Scorrimento testo/titolo			
Sistema a menu.....	53		
Sistema a menu			
Codice di sicurezza			
Tono di conferma operazione(BEEP)			
Regolazione manuale dell'orologio			
Sincronizzazione dell'orologio			
DSI (Disabled System Indicator)			
Illuminazione selezionabile			
		Commutazione del display grafico	
		Commutazione del tipo del display	
		Regolazione Contrasto	
		Dimmer	
		Impostazione dell'intervallo tra due notiziari	
		Sintonia delle emittenti locali	
		Modo di sintonizzazione	
		Memorizzazione automatica	
		AF (Alternative Frequency) — Ricerca delle frequenze alternative	
		Circoscrizione della "Regione RDS" (Funzione di Limitazione Regionale)	
		Sintonizzazione automatica TP	
		Ricezione mono	
		Scorrimento del testo	
		Timer di spegnimento automatico	
		Accessorio.....	60
		Procedimento per l'installazione	60
		Collegamento dei cavi ai terminali.....	61
		Installazione.....	62
		Guida alla soluzione di problemi	64
		Caratteristiche tecniche.....	68

Precauzioni di sicurezza

▲AVVERTENZA

Per evitare lesioni e/o incendi, osservare le seguenti precauzioni:

- Inserire l'apparecchio fino in fondo finché si blocca saldamente in posizione, altrimenti potrebbe fuoriuscire in caso di scontri o altre scosse.
- Quando si prolungano i cavi dell'accensione, della batteria o di massa, accertarsi di usare cavi appositi per autoveicoli o cavi con un'area di 0,75 mm² (AWG18) o un'un'area maggiore per evitare il deterioramento dei cavi e danni al rivestimento dei cavi.
- Per evitare cortocircuiti, non inserire mai oggetti di metallo (come monete o strumenti di metallo) all'interno dell'apparecchio.
- Se l'apparecchio comincia ad emettere fumo o odori strani, spegnerlo immediatamente e rivolgersi ad un Centro di Assistenza Autorizzato Kenwood.
- Fare attenzione a non schiacciarsi le dita tra il frontalino e l'apparecchio.
- Fare attenzione a non far cadere l'apparecchio e a non sottoporlo a forti urti. L'apparecchio può rompersi o incrinarsi perché contiene parti in vetro.
- Non toccare il fluido dei cristalli liquidi se il display a cristalli liquidi è danneggiato o rotto in seguito ad urti. Il fluido dei cristalli liquidi può essere pericoloso per la salute e anche causare la morte. Se il fluido dei cristalli liquidi viene in contatto con il corpo o gli abiti, lavare immediatamente con sapone.

▲ATTENZIONE

Per evitare danni all'apparecchio, osservare le seguenti precauzioni:

- Alimentare l'apparecchio esclusivamente con una tensione nominale di 12 V CC, con polo negativo a massa.
- Non aprire il coperchio superiore o il coperchio inferiore dell'apparecchio.
- Non installare l'apparecchio in un luogo esposto alla luce solare diretta, o al calore o all'umidità eccessivi. Evitare anche luoghi molto polverosi o soggetti a schizzi d'acqua.
- Non collocare il frontalino rimosso o la custodia del frontalino in luoghi esposti alla luce solare diretta, o al calore o all'umidità eccessivi. Evitare anche luoghi molto polverosi o soggetti a schizzi d'acqua.
- Non sottoporre il frontalino a forti urti, perché è un componente di precisione.
- Per evitare deterioramenti, non toccare con le dita i contatti elettrici dell'apparecchio o del frontalino.
- Quando si sostituisce un fusibile, usarne solo uno nuovo di valore prescritto. L'uso di un fusibile di valore errato può causare problemi di funzionamento dell'apparecchio.
- Per evitare cortocircuiti quando si sostituisce un fusibile, scollegare innanzitutto il connettore multipolare.
- Non collocare alcun oggetto tra il frontalino e l'apparecchio.
- Durante l'installazione, non usare alcuna vite all'infuori di quelle fornite. L'uso di viti diverse potrebbe causare danni all'apparecchio principale.

INFORMAZIONI IMPORTANTI

Riguardo al collegamento del commutatore del disco /CD :

Quando collegate a quest'unità un multilettole dotate di un interruttore "O-N", collocate quest'ultimo nella posizione "N".

Per collegare un caricatore CD privo di interruttore "O-N" a quest'unità unit, sono richiesti il cavo di conversione CA-DS100 e/o l'adattatore di commutazione KCA-S210A come opzioni.

Un commutatore di dischi non funziona quando collegato senza utilizzare le seguenti opzioni.

Se un modello senza interruttore "O-N" viene collegato, alcune funzioni non disponibili e informazioni che non possono apparire sul display vengono generate.

Osservate che non è possibile collegare i multilettole KDC-C100, KDC-C302, C205, C705 e i multilettole non Kenwood.

 Si rischia di danneggiare sia l'apparecchio che il multilettole CD se li si collega in maniera errata.

Prodotto sotto licenza della Dolby Laboratories. "Dolby" ed il simbolo doppia D sono marchi registrati della Dolby Laboratories.

LA DICHIARAZIONE DI CONFORMITÀ "CE" DI QUESTO PRODOTTO È DEPOSITATA PRESSO:
 KENWOOD ELECTRONICS EUROPE B.V.
 AMSTERDAMSEWEG 37
 1422 AC UITHOORN
 THE NETHERLANDS

Precauzioni di sicurezza

NOTA

- Se si incontrano difficoltà durante l'installazione, rivolgersi ad un rivenditore o ad un installatore specializzato Kenwood.
- Se l'apparecchio sembra non funzionare correttamente, provare a premere prima il pulsante di ripristino (reset). Se questo non risolve il problema, o se l'apparecchio non è dotato di questo pulsante, rivolgersi ad un Centro di Assistenza Autorizzato o ad un rivenditore Kenwood.
- Premere il pulsante di ripristino (reset) se il multiletto non funziona correttamente. Viene ripristinata la condizione di funzionamento normale.

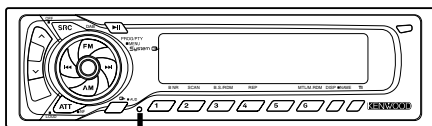

Pulsante di ripristino (reset)

- I caratteri nello schermo LCD possono essere difficili da leggere con temperature al di sotto dei 5 °C (41 °F).
- Le illustrazioni contenute in questo manuale che raffigurano il display ed il pannello sono degli esempi usati per spiegare come vengono usati i controlli. Pertanto, l'indicazione sul display dell'illustrazione può essere diversa da quella effettivamente visualizzata sul display dell'apparecchio ed alcune illustrazioni del display possono rappresentare un evento impossibile durante l'operazione in corso.
- Raccomandiamo fermamente l'attivazione del codice di sicurezza (pagina 54) per prevenire furti.

Pulizia dei contatti elettrici del frontalino

Se i contatti elettrici sull'apparecchio o sul frontalino sono sporchi, pulirli con un panno morbido asciutto.

Pulizia dell'apparecchio

Se il frontalino di quest'unità è macchiato, strofinatelo con un panno asciutto e morbido, ad esempio un panno al silicone. Se il frontalino è molto sporco, strofinatelo con un panno inumidito con un detergente neutro, poi rimuovetelo.

⚠ Se spruzzate il prodotto di pulizia a spray direttamente sull'unità, si possono danneggiare le parti meccaniche. Se strofinare il frontalino con un panno duro o usando un liquido volatile, ad esempio acqua o alcool, si può graffiare la superficie o possono venire cancellati i caratteri.

Sulla cassetta

Pulizia della testina del nastro

Quando c'è del rumore o è cattiva la qualità sonora durante la riproduzione del nastro, (per via di una testina sporca), pulite la testina mediante un'apposita cassetta pulisci testine.

Sulla cassetta

- Se il nastro è allentato, stringetelo.
- Se si stacca l'etichetta della cassetta, fissatela con della colla.
- Non usate delle cassette deformate.
- Non posizionate la cassetta sul cruscotto o dove la temperatura è molto alta.
- Non usate cassette con durata 100 minuti o superiore.

Riguardante la funzione RDS

RDS (Radio Data System)

Quando si ascolta una stazione RDS (cioè una stazione che trasmette dei dati RDS), viene visualizzato il nome di servizio programma della stazione, per una rapida identificazione della stazione sintonizzata.

Le stazioni RDS (Radio Data System) trasmettono anche i dati delle frequenze alternative da loro utilizzate. Se state facendo un lungo viaggio, questa funzione permette di commutare automaticamente la radio sulla frequenza migliore disponibile per quella stazione in una data area. Questi dati vengono automaticamente memorizzati, permettendo così di ascoltare un programma senza interruzioni. Vengono utilizzati per questo scopo anche i dati delle stazioni memorizzate nei tasti di preset.

Enhanced Other Network (collegamenti incrociati con altre reti)

Le stazioni che offrono il servizio <Enhanced Other Network> trasmettono anche informazioni sulle altre stazioni RDS, appartenenti alla stessa rete, che trasmettono bollettini sul traffico. Quando è sintonizzata una stazione <Enhanced Other Network> che non trasmette bollettini sul traffico, ma un'altra stazione RDS (della stessa rete) inizia a trasmettere un bollettino, il sintonizzatore passa automaticamente all'altra stazione per tutta la durata del bollettino.

Allarme

In caso di annunci di emergenza nazionale (annunci di disastri, ecc.), tutte le funzioni dell'apparecchio vengono interrotte e questo rimane "bloccato" per consentire la ricezione dell'annuncio di emergenza.

Caratteristiche generali

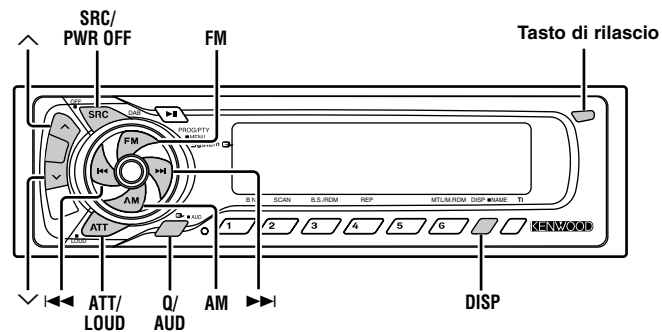

KRC-691

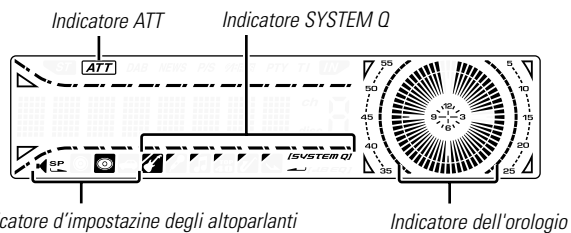

KRC-591V/KRC-591

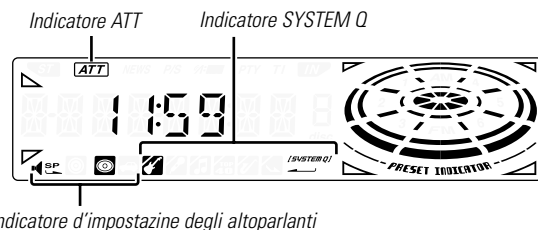

Alimentazione

Accensione della corrente (ON)

Premete il tasto [SRC].

All'accensione (ON), lo stato del <Codice di sicurezza> (pagina 54) viene visualizzato come "CODE ON" o "CODE OFF".

Spegnimento della corrente (OFF)

Premete il tasto [SRC] per almeno 1 secondo.

Selezione della fonte

Premete il tasto [SRC].

Fonte	Display
Sintonizzatore	"TUNER"
Cassetta	"TAPE"
Disco esterno(multiletto CD)	"DISC-CH"
Ingresso ausiliario	"AUX"
Attesa (solo modo di illuminazione)	"ALL OFF"

- Per l'ingresso ausiliario servono i seguenti accessori opzionali.
 - KCA-S210A
 - CA-C1AX
 - Multiletto CD con una funzione di ingresso ausiliario installata.
- Quest'unità spegne automaticamente la corrente dopo 20 minuti nel modo di attesa per non scaricare la batteria del veicolo. Il tempo di spegnimento della corrente può essere impostato <Timer di spegnimento automatico> (pagina 59).

Caratteristiche generali

Volume

Aumento del volume

Premete il tasto [^].

Attenuazione del volume

Premete il tasto [v].

Attenuatore

Abbassamento rapido del volume

Premete il tasto [ATT].

Ogni volta che premete il tasto, l'attenuatore si accende (ON) e si spegne (OFF).

Quando è su ON, lampeggia l'indicatore "ATT".

Loudness

Compensazione dei toni bassi ed alti quando il volume è basso.

Premete il tasto [LOUD] per almeno 1 secondo.

Ogni volta che il tasto viene premuto per almeno 1 secondo, il loudness si attiva o si disattiva.

Quando è attivato, appare sul display l'indicazione "LOUD ON".

System Q

Potete richiamare le migliori impostazioni del suono per i vari tipi di musica.

1 Selezionate la fonte da impostare

Premete il tasto [SRC].

2 Selezionate il tipo del suono

Premete il tasto [Q].

Ogni volta che premete il tasto, cambia l'impostazione del suono.

Impostazione del suono	Display
Risposta piatta	"Flat"/"FLAT"
Memoria dell'utente	"User"/"USER"
Musica rock	"Rock"/"ROCK"
Musica pop	"Pops"/"POPS"
Musica leggera	"Easy"/"EASY"
Top 40	"Top40"/"TOP40"
Musica jazz	"Jazz"/"JAZZ"



- Memoria dell'utente: I valori impostati in <Controllo Audio> (pagina 40).
- Ciascun valore di impostazione viene cambiato con la funzione <Impostazione dell'altoparlante> (pagina 41). Innanzitutto, selezionate il tipo di altoparlante con l'impostazione Speaker.

Controllo audio

1 Selezionate la fonte da regolare

Premete il tasto [SRC].

2 Selezionate il modo di controllo audio

Premete il tasto [AUD] per almeno 1 secondo.

3 Selezionate la voce audio da regolare

Premete il tasto [FM] o il tasto [AM].

Ogni volta che premete il tasto le voci che si possono regolare appaiono come mostrato di seguito.

4 Regolazione dei livelli

Premete il tasto [◀◀] o il tasto [▶▶].

Oggetto di

regolazione	Display	Campo
Livello dei bassi	"Bas"/"BAS"	-8 — +8
Livello dei medi	"Mid"/"MID"	-8 — +8
Livello degli acuti	"Tre"/"TRE"	-8 — +8
Bilanciamento	"Bal"/"BAL"	Sinistra 15 — Destra 15
Fader	"Fad"/"FAD"	Posteriore 15 — Anteriore 15
Offset del volume	"V-OFF"	-8 — ±0

 Offset del volume: Il volume di ogni fonte può essere impostato in modo diverso dal volume principale.

5 Conclusione delle operazioni

Premete il tasto [AUD].

Impostazione dell'altoparlante

Sintonizzazione di precisione in modo tale che il valore System Q sia ottimale con ogni tipo di altoparlante.

1 Attivate il modo Standby

Premete il tasto [SRC].

Selezionate "ALL OFF".

2 Selezinate il modo di impostazione dell'altoparlante

Premete il tasto [Q].

3 Selezionate il tipo di altoparlante

Premete il tasto [◀◀] o il tasto [▶▶].

Ogni volta che premete il tasto, l'impostazione cambia come di seguito.

Tipo di altoparlante	Display
OFF	"SP OFF"
Per altoparlanti da 5/4 pollici	"SP 5/4"
Per altoparlanti da 6 è 6x9 pollici	"SP 6*9/6"
Per l'altoparlante OEM (Installato di fabbrica nel veicolo)	"SP OEM"

4 Conclusione delle operazioni

Premete il tasto [Q].

Caratteristiche generali

Commutazione del display

Commutazione delle informazioni visualizzate.

Premete il tasto [DISP].

Ogni volta che premete il tasto, il display appare come mostrato di seguito.

Nella fonte Tuner

Informazione	Display
Nome del servizio del programma o frequenza	
Radio text	"R-TEXT"
Orologio	

Visualizzazione della frequenza durante la ricezione del nome del servizio del programma

Premete il tasto [DISP] per almeno 1 secondo.

La frequenza per la stazione RDS apparirà sul display per 5 secondi al posto del nome del Programma di servizio.

Nella fonte nastro

Informazione	Display
Lato di riproduzione	
scorrimento del nastro	
Orologio	

Nella fonte del disco esterno(multiletto CD)

Informazione	Display
Numero di brano (KRC-691)	
Numero di brano & Tempo del brano (KRC-591V/591)	
Nome del disco	"DNPS"
Titolo del disco	"D-TITLE"
Titolo del brano	"T-TITLE"
Numero di brano & Tempo del brano (KRC-691)	
Orologio	

Impostazione del display d'entrata ausiliare

Selezionate il display quando l'apparecchiatura passa alla fonte di immissione ausiliaria.

1 Selezionate la fonte sull'ingresso ausiliario

Premete il tasto [SRC].

Selezionate "AUX".

2 Attivate il modo di impostazione del display d'entrata ausiliario

Premete il tasto [DISP] per almeno 2 secondi.

Il nome AUX attualmente selezionato lampeggia.

3 Selezionate il display d'entrata ausiliario

Premete il tasto [◀◀] o il tasto [▶▶].

Ogni volta che premete il tasto, la fonte cambia come di seguito.

- "AUX"
- "TV"
- "VCP"
- "GAME"
- "PORTABLE"
- "DVD"

4 Uscite dal modo di impostazione del display d'entrata ausiliario

Premete il tasto [DISP].



- Quando l'operazione si ferma per 10 secondi, il nome attualmente visualizzato verrà memorizzato e si chiuderà il modo di impostazione del display d'entrata ausiliario .
- Questa funzione non è operativa se si utilizza CA-C1AX.

Frontalino antifurto

Potete rimuovere il frontalino e portarlo con voi per prevenire eventuali furti.

Rimozione del frontalino

- 1 Premete il tasto di sblocco.
Aprite il frontalino.
- 2 Portate il frontalino verso il lato sinistro per estrarlo in avanti e rimuoverlo.

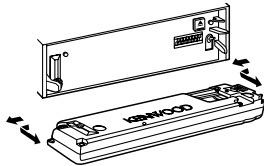

- ⚠ Il frontalino è uno strumento ad alta precisione e può essere danneggiato da urti o vibrazioni. Per questo motivo, tenete il frontalino nell'apposita custodia mentre è rimosso.
- Non esponete il frontalino o la custodia alla luce diretta del sole o ad un calore o livello di umidità eccessivamente alto. Evitare anche luoghi molto polverosi o soggetti a schizzi d'acqua.

Reinstallazione del frontalino

- 1 Allineate il perno a sinistra dell'unità con la scanalatura corrispondente del frontalino.

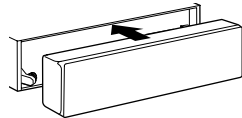

- 2 Premete il frontalino verso l'interno finché non sentirete uno scatto.
Il frontalino viene bloccato, permettendovi così di usare l'unità.

Silenziamento all'arrivo di una telefonata

Il sistema audio si ammutolisce automaticamente all'arrivo di una chiamata.

Quando arriva una chiamata

"CALL" appare sul display.
Il sistema audio entra nel modo di pausa.

Ascolto audio durante una chiamata

Premete il tasto [SRC].
Il display "CALL" scompare e il sistema audio si accende nuovamente.

Quando termina la chiamata

Riattaccare.
Il display "CALL" scompare e il sistema audio si accende nuovamente.

Caratteristiche del sintonizzatore

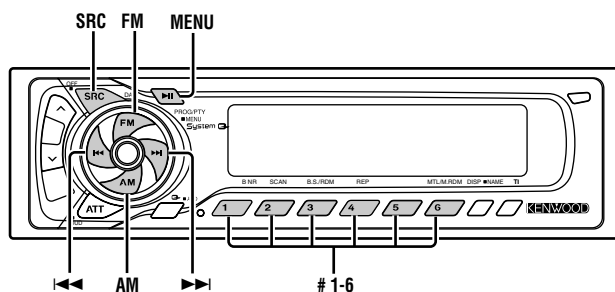

KRC-691

Indicatore ST Display di frequenza Numero stazione preselezionata



Indicazione di banda

KRC-591V/KRC-591

Indicatore ST Display di frequenza Numero stazione preselezionata

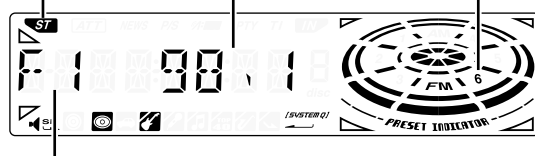

Indicazione di banda

Sintonia

Selezione della stazione.

1 Selezionate il sintonizzatore

Premete il tasto [SRC].

Selezionate "TUNER".

2 Selezionate la banda

Premete il tasto [FM] o il tasto [AM].

Ogni volta che premete il tasto [FM], l'unità cambia tra le bande FM1, FM2 e FM3.

3 Sintonizzate le stazioni verso l'alto o verso il basso

Premete il tasto [◀◀] o il tasto [▶▶].

☎ Durante la ricezione delle stazioni stereo si accende l'indicatore "ST".

Memoria di preselezione delle stazioni

Memorizzazione della stazione.

1 Selezionate la banda

Premete il tasto [FM] o il tasto [AM].

2 Selezionate la frequenza da memorizzare

Premete il tasto [◀◀] o il tasto [▶▶].

3 Memorizzate la frequenza

Premete il tasto [#1] — [#6] per almeno 2 secondi.

Il display del numero di preselezione lampeggia 1 volta.

In ciascuna banda, potete memorizzare 1 stazione in ciascun tasto [#1] — [#6].

Memorizzazione automatica

Memorizzazione automatica di stazioni che offrono una buona ricezione.

1 Selezionate la banda per la memorizzazione automatica

Premete il tasto [FM] o il tasto [AM].

2 Attivate il modo Menu

Premete il tasto [MENU] per almeno 1 secondo.
"MENU" appare sul display.

3 Selezionate il modo di memorizzazione automatica

Premete il tasto [FM] o il tasto [AM].
Selezionate "A-Memory"/"A-MEMORY".

4 Attivate il modo di memorizzazione automatica

Premete il tasto [◀◀] o [▶▶] per almeno 2 secondi.

Quando le 6 stazioni, che si possono ricevere, sono state memorizzate, si chiude il modo di memorizzazione automatica.

- Quando è attivata la funzione <AF Funzione> (pagina 58), solo le stazioni RDS verranno memorizzate.
- Quando viene effettuata la memorizzazione automatica nella banda FM2, le stazioni RDS preselezionate nella banda FM1 non verranno memorizzate.
Ugualmente, quando avviene la memorizzazione nella banda FM3, le stazioni RDS preselezionate nelle bande FM1 e FM2 non verranno memorizzate.

Sintonia con preselezione

Richiamo delle stazioni memorizzate.

1 Selezionate la banda

Premete il tasto [FM] o il tasto [AM].

2 Richiamo della stazione

Premete il tasto [#1] — [#6].

Caratteristiche RDS

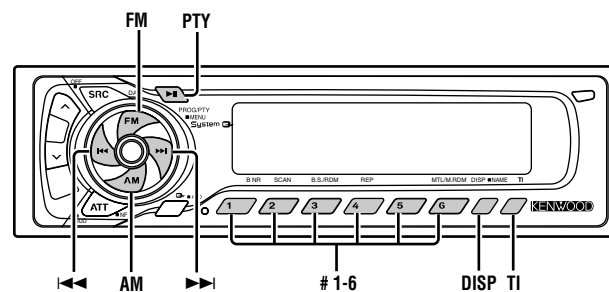

KRC-691

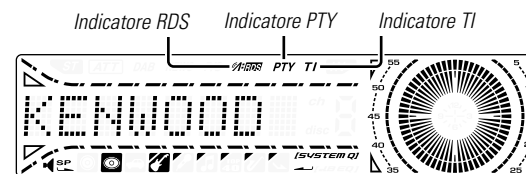

KRC-591V/KRC-591

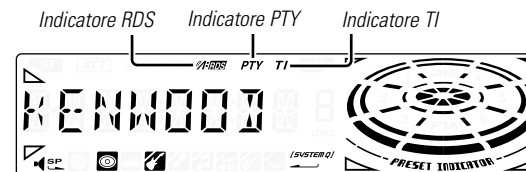

Caratteristiche RDS

Informazioni sul traffico

Commutazione automatica alle informazioni sul traffico quando ha inizio un bollettino sul traffico, anche se non state ascoltando la radio.

Premete il tasto [TI].

Ogni volta che premete il tasto, la funzione Informazioni sul traffico viene attivata o disattivata.

Quando è attivata, è acceso l'indicatore "TI".

Quando non è possibile ricevere le informazioni sul traffico, lampeggia l'indicatore "TI".

Quando ha inizio un bollettino sul traffico, appare sul display "Traffic"/"TRAFFIC" e l'accolto si commuta sulle informazioni sul traffico.

- Se si attiva la funzione Informazioni sul traffico durante la ricezione di una stazione AM, l'unità si commuta automaticamente su una stazione FM.
- Durante la ricezione delle informazioni sul traffico, il volume a cui le ascoltate viene memorizzato automaticamente e ritorna la prossima volta che ricevete delle informazioni sul traffico.

Ricezione di altre stazioni sul traffico

Premete il tasto [◀◀] o il tasto [▶▶].

- Potete effettuare la commutazione della funzione informazioni sul traffico durante l'ascolto della radio.

Scorrimento Radio Text

Il testo radio(radio text) trasmesso dalla stazione RDS scorre sul display.

Premete il tasto [DISP] per almeno 1 secondo.

PTY (Program Type) — Tipo di programma

Selezione del tipo di programma e ricerca di una stazione che lo trasmette.

1 Immissione del modo

Premete il tasto [PTY].

Si accende l'indicatore "PTY".

- Questa funzione non può essere usata durante i bollettini sul traffico o la ricezione AM.

2 Selezionate il tipo del programma

Premete il tasto [FM] o il tasto [AM].

Ogni volta che premete il tasto, il tipo del programma cambia come mostrato di seguito.

No.	Tipo di programma	Display KRC-691	KRC-591V / KRC-591
1.	Parlato	"Speech"	"SPEECH"
2.	Musica	"Music"	"MUSIC"
3.	Notizie	"News"	"NEWS"
4.	Attualità	"Affairs"	"AFFAIRS"
5.	Informazioni	"Info"	"INFO"
6.	Sport	"Sport"	"SPORT"
7.	Programmi educativi	"Educate"	"EDUCATE"
8.	Teatro	"Drama"	"DRAMA"
9.	Cultura	"Culture"	"CULTURE"
10.	Scienza	"Science"	"SCIENCE"
11.	Varie	"Varied"	"VARIED"
12.	Musica pop	"Pop M"	"POP M"
13.	Musica rock	"Rock M"	"ROCK M"
14.	Musica leggera	"Easy M"	"EASY M"
15.	Musica classica leggera	"Light M"	"LIGHT M"
16.	Musica classica	"Classics"	"CLASSICS"
17.	Altri tipi di musica	"Other M"	"OTHER M"

18.	Meteo	"Weather"	"WEATHER"
19.	Finanza	"Finance"	"FINANCE"
20.	Programmi per bambini	"Children"	"CHILDREN"
21.	Affari sociali	"Social"	"SOCIAL"
22.	Religione	"Religion"	"RELIGION"
23.	Chiamate in diretta	"Phone In"	"PHONE IN"
24.	Viaggi	"Travel"	"TRAVEL"
25.	Tempo libero	"Leisure"	"LEISURE"
26.	Musica jazz	"Jazz"	"JAZZ"
27.	Musica country	"Country"	"COUNTRY"
28.	Musica nazionale	"Nation M"	"NATION M"
29.	Musica sempreverde	"Oldies"	"OLDIES"
30.	Musica folk	"Folk M"	"FOLK M"
31.	Documentari	"Document"	"DOCUMENT"



- I modi Parlato e Musica includono i tipi di programma indicati qui sotto.
Parlato : No.3 — 11, 18 — 25, 31
Musica : No.12 — 17, 26 — 30
- Il tipo del programma può essere memorizzato nei tasti [#1] — [#6] per poi essere richiamato rapidamente. Fate riferimento a <Preselezione del tipo di programma> (pagina 47).
- Potete cambiare la lingua del display. Fate riferimento alla sezione <Cambio della lingua per la funzione PTY> (pagina 48).

3 Localizzate una stazione che trasmette il tipo di programma selezionato

Premete il tasto [◀◀] o [▶▶].

Se desiderate localizzare altre stazioni, premete nuovamente il tasto [◀◀] o [▶▶].



Se non viene localizzato quel tipo di programma, appare sul display l'indicazione "No PTY"/"NO PTY". Selezionate un altro tipo di programma.

4 Uscita dal modo PTY

Premete il tasto [PTY].

Preselezione del tipo di programma

Memorizzate il tipo di programma nella memoria del tasto di preselezione per poi poter richiamare lo stesso rapidamente.

Preselezione del tipo di programma

1 Selezionate il tipo di programma da memorizzare

Fate riferimento alla sezione <PTY (Program Type)> (pagina 46).

2 Memorizzazione del tipo di programma

Premete il tasto [#1] — [#6] per almeno 2 secondi.

Richiamo del tipo di programma preselezionato

1 Immissione del modo

Fate riferimento a <PTY (Program Type)> (pagina 46).

2 Richiamo del tipo di programma

Premete il tasto [#1] — [#6].

Italiano

Caratteristiche RDS

Cambio della lingua per la funzione PTY

Selezione della lingua di visualizzazione del tipo di programma.

1 Immissione del modo

Fate riferimento alla sezione <PTY (Program Type)> (pagina 46).

2 Attivate il modo Cambio della lingua

Premete il tasto [DISP].

3 Selezionate la lingua

Premete il tasto [FM] o il tasto [AM].

Ogni volta che premete il tasto, cambia la lingua come mostrato di seguito.

Lingua	Display
Inglese	"English"/"ENGLISH"
Francese	"French"/"FRENCH"
Svedese	"Swedish"/"SWEDISH"
Tedesco	"German"/"GERMAN"

4 Per uscire dal modo Cambio della lingua

Premete il tasto [DISP].

Caratteristiche del riproduttore di cassette

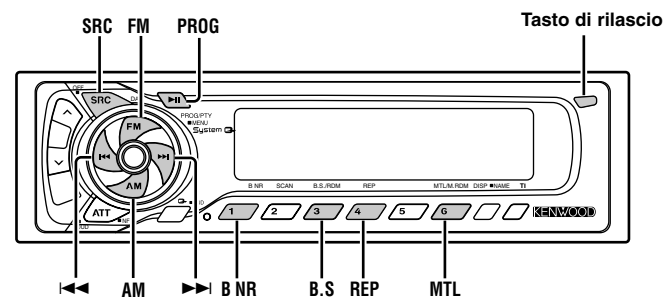

KRC-691

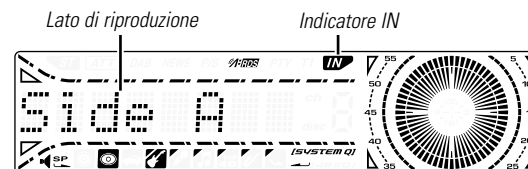

KRC-591V/KRC-591

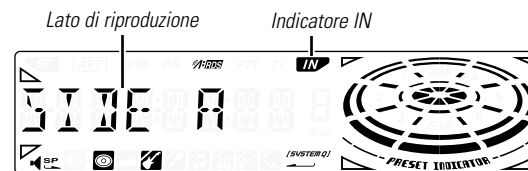

Riproduzione delle cassette

Quando non è stata inserita la cassetta

1 Aprite il frontalino

Premete il tasto di apertura.

2 Inserite una cassetta.

3 Premete il frontalino sul lato destro per riportarlo nella posizione precedente.



- Quando il frontalino si apre, può interferire con la leva del cambio o con altri oggetti. In tal caso, fate attenzione alla sicurezza e spostate la leva del cambio oppure prendete le misure necessarie prima di usare l'unità.
- Non usate l'unità con il frontalino aperto: Può entrare della polvere all'interno e causare danni.



Quando si inserisce una cassetta, si accende l'indicatore "IN".

Quando è stata inserita una cassetta

Premete il tasto [SRC].

Selezionate "TAPE".

Per ascoltare il lato inverso

Premete il tasto [PROG].

Espulsione della cassetta

1 Aprite il frontalino

Premete il tasto di apertura.

2 Estraiete la cassetta

Premete il tasto [▲].

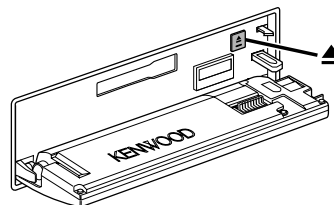

3 Premete il frontalino sul lato destro per riportarlo nella posizione precedente.

Avanzamento rapido e riavvolgimento

Avanzamento rapido

Premete il tasto [FM].

Al termine, premete il tasto [PROG].

Riavvolgimento

Premete il tasto [AM].

Al termine, premete il tasto [PROG].

Dolby B NR

Premete il tasto [B NR].

Ogni volta che premete il tasto, il sistema Dolby B NR si attiva o si disattiva.

Quando è attivata, appare sul display l'indicazione "B-NR".

Selezione del tipo del nastro

Premete il tasto [MTL].

Ogni volta che premete il tasto, il tipo del nastro cambia come mostrato di seguito.

Tipo di nastro	Display
CrO ₂ (Tipo II), FeCr (Tipo III), Metal (Tipo IV)	"MTL ON"
Normale (Tipo I)	"MTL OFF"

Riproduzione dei dischi dal multilettore

Riproduzione dei dischi inseriti nel multilettore CD opzionale collegato a quest'unità.

Premete il tasto [SRC].
Selezionate il lettore desiderato.
Esempi di display:

Display	Lettore CD
"CD"	Lettore CD
"DISC-CH"	Multilettore CD/Multilettore MD

Pausa e riproduzione

Premete il tasto [▶II].
Ogni volta che premete il tasto, il CD entra nel modo di pausa o riproduzione.

- L'indicazione sul display per il disco numero 10 è "0".
- Le funzioni che possono essere usate e le informazioni che si possono visualizzare dipendono dai lettori di CD/MD esterni installati.

Avanzamento rapido e riavvolgimento

Avanzamento rapido

Mantenete il tasto [▶▶] premuto.
Rilasciate il tasto per riprodurre il disco da quel punto.

Riavvolgimento

Mantenete il tasto [◀◀] premuto.
Rilasciate il tasto per riprodurre il disco da quel punto.

Ricerca del brano

Selezione del brano desiderato.

Premere il tasto [◀◀] o il tasto [▶▶].

Ricerca dell'album (funzione del multilettore)

Selezione del disco da ascoltare.

Premete il tasto [AM] o quello [FM].

Ripetizione Brano/album

Riproduzione ripetuta del brano/disco in fase di riproduzione.

Premete il tasto [REP].
Ogni volta che premete il tasto, la funzione di ripetizione cambia come mostrato di seguito.

Ripetizione ripetuta	Display
Ripetizione del brano	"T-REP ON"
Ripetizione dell'album (Funzione del multilettore)	"D-REP ON"
SPENTO	"REP OFF"

Caratteristiche di controllo del disco esterno(multilettore CD)

Scansione del brano

Riproduzione della prima parte di ciascun brano del disco in fase di riproduzione e ricerca del brano desiderato.

1 Avvio della scansione del brano

Premete il tasto [SCAN].

Appare sul display l'indicazione "Scan ON"/"SCAN ON".

2 Ascolto del brano desiderato

Premete il tasto [SCAN].

Riproduzione casuale

Riproduzione in ordine casuale di tutti i brani sul disco.

Premete il tasto [RDM].

Ogni volta che premete il tasto, la funzione Riproduzione casuale si attiva o si disattiva.

Quando la funzione è attivata, appare sul display l'indicazione "RDM ON".

 Premendo il tasto [▶▶], viene selezionato un altro brano.

Riproduzione casuale dei dischi nel multilettore (Funzione del multilettore)

Riproduzione in ordine casuale di tutti i brani su tutti i dischi nel multilettore.

Premete il tasto [M.RDM].

Ogni volta che premete il tasto, si attiva o si disattiva la funzione

Riproduzione casuale dei dischi nel multilettore.

Quando è attivata, appare sul display l'indicazione "MRDM ON".

 Premendo il tasto [▶▶], viene selezionato un altro brano.

Denominazione dei dischi (DNPS)

Assegnazione di un titolo al CD.

1 Riproducete il disco al quale desiderate assegnare un nome

-  • Non è possibile assegnare un titolo ad un minidisc.
- La denominazione del disco non può essere effettuata durante la visualizzazione del testo del CD o del display dell'orologio.

2 Attivate il modo di inserimento nome

Premete il tasto [NAME] per almeno 2 secondi.

"NAME SET" appare sul display.

3 Spostate il cursore alla posizione di inserimento carattere

Premere il tasto [◀◀] o il tasto [▶▶].

4 Selezionate il tipo di carattere (solo KRC-691)

Premete il tasto [▶II].

Ogni volta che premete il tasto, il tipo del carattere cambia come mostrato di seguito.

Tipo di carattere

Lettera maiuscola

Lettera minuscola

Numeri e simboli

Caratteri speciali (accenti)

5 Selezionate il carattere

Premete il tasto [FM] o il tasto [AM].

6 Ripetete i passi da 3 a 5 per completare il nome.

7 Uscita dal modo di inserimento nome

Premete il tasto [NAME].

- Se non si preme alcun tasto per 10 secondi, viene memorizzato il nome attuale, e l'unità esce dal modo Impostazione del nome.
- Capacità della memoria
 - Multiletto/lettore CD: Varia secondo il multiletto/lettore CD. Fate riferimento al manuale di istruzioni del multiletto/lettore CD.
- Potete cambiare in seguito il nome del CD tramite la stessa procedura usata per denominare lo stesso.

Scorrimento testo/titolo

Per scorrere il testo CD(CD-text) o il titolo MD visualizzato.

Premete il tasto [DISP] per almeno 1 secondo.

Sistema a menu

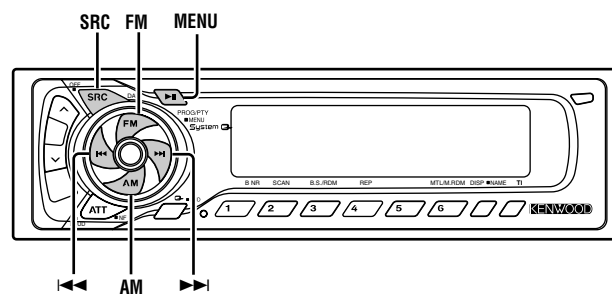

KRC-691

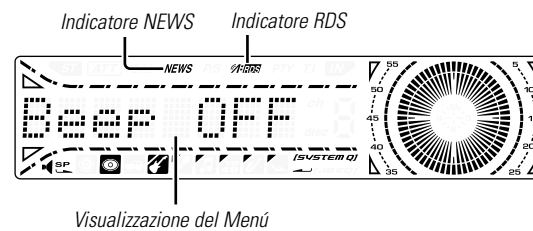

KRC-591V/KRC-591

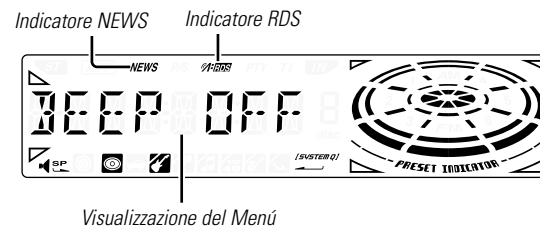

Sistema a menu

Sistema a menu

Impostazione di funzioni, quali tono di conferma durante l'operazione ecc. Qui sotto viene spiegato il metodo operativo principale del sistema a menù. Il riferimento per le voci del menù e l' impostazione delle stesse sono spiegate dopo questa sezione.

1 Immettere il modo Menu

Premete il tasto [MENU] per almeno 1 secondo.
"MENU" appare sul display.

2 Selezionate la voce del menù

Premete il tasto [FM] o [AM].
Esempio: Quando desiderate impostare il tono di conferma, selezionate la voce "Beep"/"BEEP".

3 Impostate la voce del menù

Premere il tasto [◀◀] o il tasto [▶▶].
Esempio: Quando selezionate "Beep"/"BEEP", il modo cambia tra "Beep ON"/"BEEP ON" e "Beep OFF"/"BEEP OFF".
Selezionate uno di essi.

Potete continuare ritornando al passo 2 ed impostare altre voci.

4 Per uscire dal modo Menu

Premete il tasto [MENU].

 Quando esistono più possibilità selezionabili per una voce, viene riportata una tabella con le scelte possibili. (Normalmente, l'impostazione superiore nella tabella è quella originale.)
Inoltre, le voci che non sono applicabili (<Regolazione manuale dell'orologio>ecc.) vengono descritte caso per caso.

Codice di sicurezza

Attivando il codice di sicurezza, si possono prevenire eventuali furti.

 Quando è stata attivata la funzione del Codice di sicurezza, non sarà possibile disattivarla.
Osservate che il vostro Codice di sicurezza è il codice a 4 cifre riportato sul "Car Audio Passport" inserito nell'imballo.

1 Attivate il modo Standby

Premete il tasto [SRC].
Selezionate "ALL OFF".

2 Attivate il modo Menu

Premete il tasto [MENU] per almeno 1 secondo.
Quando è visualizzato "MENU", appare sul display l'indicazione "Security"/"SECURITY".

3 Attivate il modo Codice di sicurezza

Premete il tasto [◀◀] o [▶▶] mantenendolo premuto per almeno 1 secondo.
Il display visualizza alternativamente "ENTER" e "CODE".

4 Spostatevi sulla cifra da inserire

Premere il tasto [◀◀] o il tasto [▶▶].

5 Selezionate il numero da inserire

Premete il tasto [FM] o il tasto [AM].

6 Ripetete i passi 4 e 5 e completate l'inserimento del Codice di sicurezza.

7 Confermate il Codice di sicurezza

Premete il tasto [▶▶] mantenendolo premuto per almeno 3 secondi.
Il display visualizza alternativamente "RE-ENTER" e "CODE".

8 Effettuate i passi da 4 a 7 per reinserire il Codice di sicurezza

Appare sul display l'indicazione "APPROVED".
Viene attivato il Codice di sicurezza.

 Se inserite un codice diverso da quello corretto, bisogna riprendere dal passo 4.

Quando l'unità viene scollegata dalla batteria del veicolo, è necessario reimmettere il codice

- 1 Accendete la corrente.
- 2 Effettuate i passi da 4 a 7 per reinserire il Codice di sicurezza. Appare sul display l'indicazione "APPROVED". Potete usare l'unità.

 Se viene immesso un codice errato, sul display appare "WAITING" e non è possibile reinserire il codice per il tempo indicato in tabella. Al termine di questa attesa, sul display appare "CODE" e si può effettuare un nuovo tentativo.

Numero di volte di immissione del codice incorretto **Tempo di attesa**

1	—
2	5 minuti
3	1 ora
4	24 ore

Tono di conferma operazione(BEEP)

Attivazione/disattivazione del tono di conferma operazione (BEEP).

Display	Impostazione
"Beep ON"/"BEEP ON"	Si sente un segnale acustico.
"Beep OFF"/"BEEP OFF"	Segnale acustico cancellato.

Regolazione manuale dell'orologio

 Potete effettuare questa regolazione quando è disattivata la funzione <Sincronizzazione dell'orologio> (pagina 55).

1 Selezionate il modo Regolazione dell'orologio

Premete il tasto [FM] o il tasto [AM].
Selezionate "CLK ADJ".

2 Attivate il modo regolazione dell'orologio

Premete il tasto [◀◀] o [▶▶] mantenendolo premuto per almeno 1 secondo.
Lampeggia il display dell'orologio.

3 Regolate le ore

Premete il tasto [FM] o il tasto [AM].

Regolate i minuti

Premete il tasto [◀◀] o il tasto [▶▶].

4 Uscite dal modo di regolazione dell'orologio

Premete il tasto [MENU].

Sincronizzazione dell'orologio

Sincronizza l'orologio interno dell'unità con l'orario trasmesso dalle emittenti RDS.

Display	Impostazione
"SYNC ON"	Sincronizza l'orologio.
"SYNC OFF"	Regola manualmente l'orologio.

 Ci vogliono da 3 a 4 minuti per sincronizzare l'orologio.

Sistema a menu

DSI (Disabled System Indicator)

Lampeggia un indicatore rosso sull'unità dopo la rimozione del frontalino, avvertendo così potenziali ladri della sua mancanza.

Display	Impostazione
"DSI ON"	LED lampeggiante.
"DSI OFF"	LED spento.

Illuminazione selezionabile

Selezione del colore verde o rosso per l'illuminazione dei tasti.

Display	Impostazione
"KEY GRN"	Il colore di illuminazione è verde.
"KEY RED"	Il colore di illuminazione è rosso.

Funzione del KRC-591V/KRC-591

Commutazione del display grafico

Attivazione/disattivazione del display grafico.

Display	Impostazione
"GRPH ON"	Appare sul display la parte grafica.
"GRPH OFF"	Non appare la parte grafica.

Funzione del KRC-691

Commutazione del tipo del display

Impostazione del tipo di display.

Display	Impostazione
"DisplayD"	Dimostrazione.
"DisplayA"	Tempo di riproduzione del display del circolo.
"DisplayB"	Il display circolare è l'orologio.
"DisplayC"	Tipo di display silenzioso.

Funzione del KRC-691

Regolazione Contrasto

Regolazione del contrasto del display.

Display ed impostazione

"CONT 0"	
⋮	
"CONT 5" (impostazione originale)	
⋮	
"CONT 10"	

Funzione del KRC-691**Dimmer**

Quando accendete i fari del veicolo, la luminosità del display si attenua automaticamente.

Display	Impostazione
"DIM ON"	La luminosità si attenua.
"DIM OFF"	La luminosità non si attenua.

Impostazione dell'intervallo tra due notiziari

L'unità commuta automaticamente su un notiziario, anche se non state ascoltando la radio. Inoltre, potete impostare l'intervallo di tempo minimo tra due notiziari.

Display ed impostazione

"NEWS OFF"
"NEWS 00M"
⋮
"NEWS 90M"

Se si imposta un valore tra "NEWS 00M" — "NEWS 90M", si attiva la funzione di intervallo tra due notiziari.

Quando è attivata, è illuminato l'indicatore "NEWS".

Quando ha inizio un notiziario, appare "NEWS" e lo si ascolta.

- Se scegliete l'impostazione "20M", non verranno ricevuti altri notiziari per 20 minuti dopo la ricezione del primo.
- Il volume del notiziario è uguale a quello impostato per le informazioni sul traffico (pagina 46).
- Questa funzione è disponibile solo se la stazione desiderata trasmette un codice PTY per i notiziari o se appartiene alla rete <Enhanced Other Network> che trasmette un codice PTY per i notiziari.

- Quando è stata attivata la funzione di interruzione Bollettini di notizie, l'unità cambia automaticamente ad una stazione FM.

Sintonia delle emittenti locali**<Nel modo sintonizzazione>**

Vengono localizzate solo le stazioni che offrono una buona ricezione.

Display	Impostazione
"LO.S OFF"	E' disattivata la funzione di sintonia automatica locale.
"LO.S ON"	E' attivata la funzione di sintonia automatica locale.

Modo di sintonizzazione**<Nel modo sintonizzazione>**

Imposta il modo di sintonizzazione.

Selezione del modo di sintonia	Display	Funzionamento
Ricerca automatica	"AUTO 1"	Ricerca automatica di una stazione
Ricerca delle stazioni preselezionate	"AUTO 2"	Ricerca sequenziale delle stazioni memorizzate nelle preselezioni.
Manuale	"Manual"/"MANUAL"	Sintonia manuale.

Sistema a menu

Memorizzazione automatica <Nel modo sintonizzazione>

Per ulteriori informazioni sulla funzione, vedi <Memorizzazione automatica> (pagina 45).

 A volte stazioni nella stessa rete trasmettono programmi diversi o usano diversi nomi per il servizio del programma.

AF (Alternative Frequency) — Ricerca delle frequenze alternative

Quando la ricezione è di cattiva qualità, l'unità cerca automaticamente lo stesso programma da una stazione RDS con una migliore ricezione.

Display	Impostazione
"AF ON"	La funzione AF è attivata.
"AF OFF"	La funzione AF è disattivata.

Quando è attivata la funzione AF, è illuminato l'indicatore "RDS".

 Quando non sono disponibili altre stazioni con una migliore ricezione nella rete RDS, si può sentire la trasmissione solo in modo frammentario. In tal caso, disattivate la funzione AF.

Circoscrizione della "Regione RDS" (Funzione di Limitazione Regionale)

Potete scegliere di circoscrivere o meno ad una specifica regione la ricerca delle frequenze alternative RDS.

Display	Impostazione
"REG ON"	E' attivata la funzione di limitazione regionale.
"REG OFF"	E' disattivata la funzione di limitazione regionale.

Sintonizzazione automatica TP

Quando è stata attivata la funzione TI e le condizioni di cattiva ricezione sono prevalenti durante l'ascolto delle informazioni sul traffico, verrà localizzata un'altra stazione che trasmette delle informazioni sul traffico.

Display	Impostazione
"ATPS ON"	E' stata attivata la funzione di sintonizzazione automatica TP.
"ATPS OFF"	E' stata disattivata la funzione di sintonizzazione automatica TP.

Ricezione mono <In ricezione FM>

Potete ridurre il rumore delle trasmissioni stereo commutandole in mono.

Display	Impostazione
"MONO OFF"	E' disattivata la ricezione mono.
"MONO ON"	E' attivata la ricezione mono.

Scorrimento del testo

Impostazione dello scorrimento del testo visualizzato.

Display	Impostazione
"SCL MANU"	Non scorre.
"SCL AUTO"	Scorre quando cambia il display.



Il testo che scorre viene indicato qui sotto.

- Testo CD(CD-text)
- Titolo MD
- Testo radio(Radio text)

Timer di spegnimento automatico

Impostazione del timer per spegnere automaticamente quest'unità, quando si protrae nel tempo il modo di attesa(stand-by).



Usate quest'impostazione per evitare di scaricare la batteria del veicolo.

Display	Impostazione
"OFF ---"	E' disattivata la funzione del timer di spegnimento.
"OFF 20M" (impostazione originale)	Spegne la corrente dopo 20 minuti.
"OFF 40M"	Spegne la corrente dopo 40 minuti.
"OFF 60M"	Spegne la corrente dopo 60 minuti.

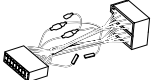

Quest'impostazione viene eseguita dopo l'impostazione <Codice di sicurezza> (pagina 54).

Accessorio

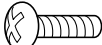
	Vista esterna	Numero di articoli
①	1
②	2
③	1
④	2

 L'uso di accessori all'infuori di quelli forniti potrebbe causare danni all'apparecchio. Accertarsi di usare soltanto gli accessori in dotazione all'apparecchio, come indicato qui sopra.

Procedimento per l'installazione

1. Per evitare incidenti causati da corto circuiti, estrarre la chiavetta dall'interruttore dell'accensione e scollegare il cavo negativo \ominus della batteria dall'autovettura.
2. Eseguire correttamente i collegamenti dei cavi di ingresso e di uscita per ciascun apparecchio.
3. Collegare il cavo nel fascio dei fili.
4. Prendere il connettore B nel fascio dei fili e collegarlo al connettore dei diffusori nel veicolo.
5. Prendere il connettore A nel fascio dei fili e collegarlo al connettore di alimentazione esterna nel veicolo.
6. Collegare il connettore del cavo multipolare all'apparecchio.
7. Installare l'apparecchio nell'automobile.
8. Ricollegare il cavo negativo \ominus della batteria.
9. Premere il pulsante di ripristino (reset).

ATTENZIONE

- Se la vostra auto non è predisposta per questo sistema speciale di connessione, rivolgetevi al vostro rivenditore KENWOOD.
- Usare gli adattatori di conversione antenna (ISO-JASO) soltanto quando il cavo dell'antenna ha una spina ISO.
- Accertarsi che i collegamenti di tutti i cavi siano stati effettuati saldamente mediante l'inserimento delle prese fino al punto in cui esse si bloccano completamente.
- Se l'interruttore dell'accensione del proprio veicolo non è dotato di posizione ACC, o se il cavo dell'accensione è collegato ad una fonte di alimentazione con tensione costante come il cavo della batteria, l'alimentazione dell'apparecchio non sarà in connessione con l'interruttore dell'accensione (cioè l'apparecchio non si accenderà e non si spegnerà in sincronizzazione con l'accensione e lo spegnimento del motore). Se si desidera mettere in connessione l'alimentazione dell'apparecchio con l'interruttore dell'accensione del veicolo, collegare il cavo dell'accensione ad una fonte di alimentazione che possa essere attivata e disattivata con la chiavetta di accensione.
- Se il fusibile salta, accertarsi innanzitutto che i cavi non abbiano causato un cortocircuito, quindi sostituire il fusibile con un altro dello stesso valore.
- Isolare i cavi non collegati con del nastro isolante in vinile o un altro materiale simile. Per evitare cortocircuiti, inoltre, non rimuovere i cappucci di protezione applicati sulle estremità dei cavi o dei terminali non collegati.
- Collegare i cavi dei diffusori correttamente ai terminali ai quali corrispondono. L'apparecchio può subire danni o può non funzionare affatto se si combinano i cavi \ominus e/o li si collega a massa ad una parte metallica dell'automobile.
- Dopo aver installato l'apparecchio, controllare che le luci dei freni, gli indicatori, il tergicristallo, ecc. dell'automobile funzionino correttamente.
- Se il pannello dei comandi ha un coperchio, assicurarsi di installare l'apparecchio in modo tale che il frontalino non sbatta contro il coperchio quando si apre e si chiude.
- Installare l'unità in modo tale che l'angolo di montaggio sia di 30° o meno.

Collegamento dei cavi ai terminali

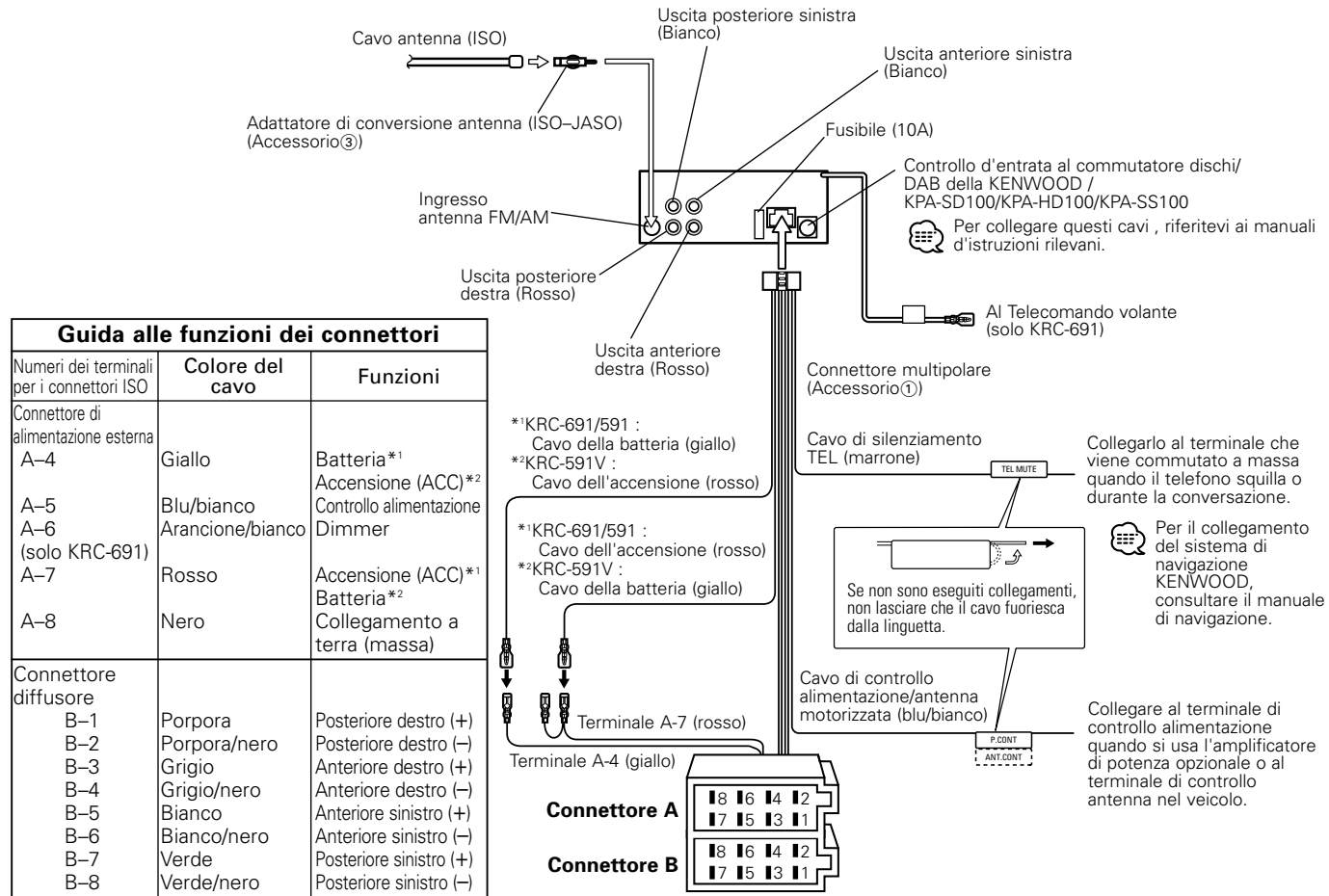

Collegamento dei cavi ai terminali

⚠ **AVVERTENZA** Collegamento del connettore ISO (vedere pagina 61)

La disposizione dei terminali per i connettori ISO dipende dal tipo di veicolo di cui si è in possesso. Accertarsi di eseguire i collegamenti corretti per evitare danni all'apparecchio.

Il collegamento default per il fascio dei fili è descritto in **1** qui sotto. Se i terminali del connettore ISO sono impostati come descritto in **2** o in **3**, eseguire il collegamento come illustrato.

- 1** (Impostazione di base) Il terminale A-7 (rosso) del connettore ISO del veicolo è in connessione con l'accensione, e il terminale A-4 (giallo) è collegato alla fonte di alimentazione costante.

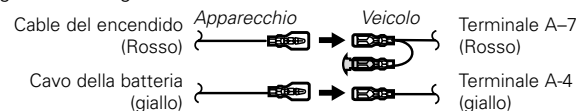

- 2** Il terminale A-7 (rosso) del connettore ISO del veicolo è collegato alla fonte di alimentazione costante, e il terminale A-4 (giallo) è in connessione con la chiave di accensione del veicolo.

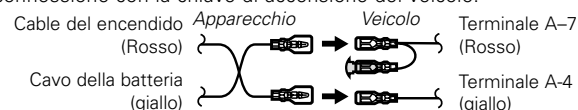

- 3** Il terminale A-4 (giallo) del connettore ISO del veicolo non è collegato a nulla, mentre il terminale A-7 (rosso) è collegato alla fonte di alimentazione costante (o entrambi i terminali A-7 (rosso) e A-4 (giallo) sono collegati alla fonte di alimentazione costante).

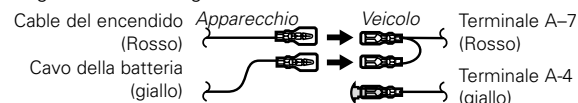

- Quando il collegamento viene effettuato come descritto in **3** sopra, l'alimentazione dell'apparecchio non sarà in connessione con la chiavetta di accensione. Per tale ragione, accertarsi sempre di spegnere l'apparecchio quando si spegne il motore.

Per mettere in connessione l'alimentazione dell'apparecchio con l'interruttore dell'accensione, collegare il cavo dell'accensione (ACC...rosso) ad una fonte di alimentazione che possa essere attivata e disattivata con la chiavetta di accensione.

Installazione

■ **Installazione**

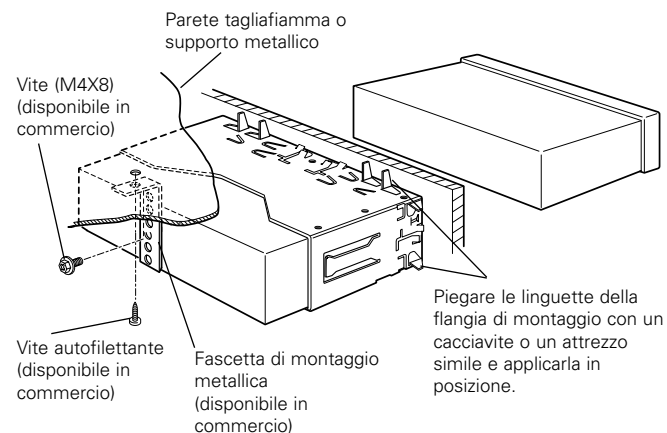

- Accertarsi che l'apparecchio sia installato saldamente in posizione. Se l'apparecchio è instabile, possono verificarsi problemi di funzionamento (per esempio, possono verificarsi interruzioni di suono).

■ **Attivate il piatto frontale sull'unità**

Se si intende fissare la piastra frontale all'unità principale in modo che non si stacchi, avvitare le viti della forniture (ø4 X 16 mm) nei fori qui di seguito indicati.

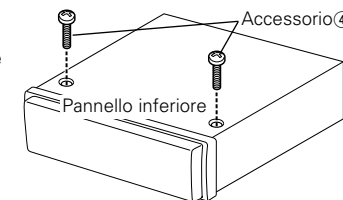

- ⚠ Non inserire mai le viti "taptite" (ø4 x 16 mm) in altri fori per viti se non in quelli specificati, altrimenti essi si deformano, e possono causare dei danni alle parti meccaniche all'interno dell'unità.

■ Rimozione della cornice di gomma dura

- 1 Agganciare le sporgenze sull'attrezzo di rimozione e sbloccare i due fermi sul lato inferiore. Abbassare il telaio e tirarlo in avanti come mostrato nell'illustrazione.

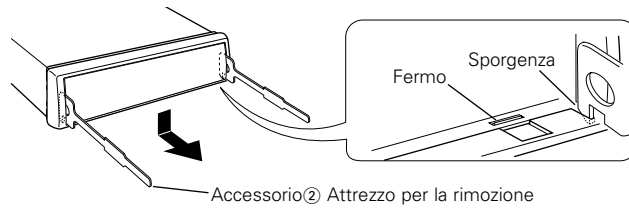

- 2 Quando si sono sbloccati i due fermi inferiori, sbloccare i due fermi superiori nello stesso modo.

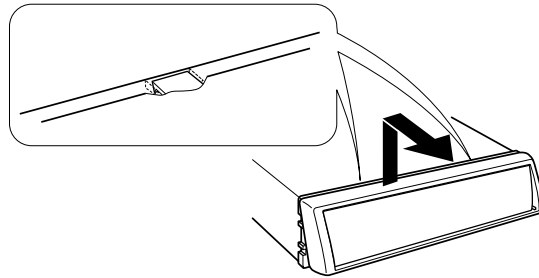

È possibile rimuovere la cornice anche partendo dal lato superiore.

■ Rimozione dell'apparecchio

- 1 Fare riferimento alla sezione "Rimozione della cornice di gomma dura" e quindi rimuovere la cornice di gomma dura.
- 2 Rimuovere la vite (M4 × 8mm) sul pannello posteriore.
- 3 Inserire fino in fondo su ciascun lato i due attrezzi per la rimozione, come mostrato nell'illustrazione.

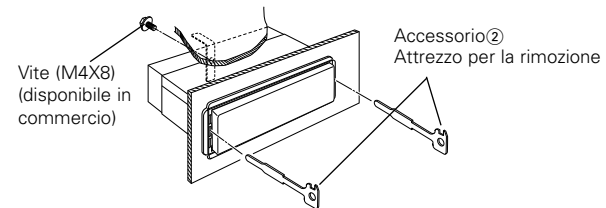

- 4 Abbassare l'attrezzo di rimozione verso il fondo e tirare parzialmente in fuori l'apparecchio premendo verso l'interno.

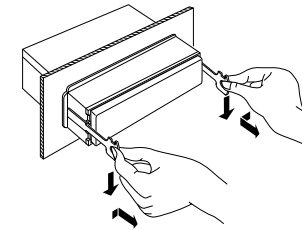

⚠ Fare attenzione a non ferirsi con l'attrezzo di rimozione.

- 5 Estrarre completamente l'apparecchio tirandolo con le mani, facendo attenzione a non farlo cadere.

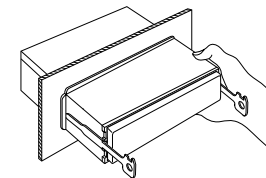

Guida alla soluzione di problemi

Ciò che può sembrare un problema di funzionamento dell'apparecchio può essere in realtà soltanto il risultato di operazioni o collegamenti errati. Prima di rivolgersi ad un centro di assistenza, è consigliabile eseguire i controlli indicati nella tabella sottostante.

Generale

? L'apparecchio non si accende.

- ✓ Il fusibile è saltato.
 - ☞ Dopo aver controllato che non esistano cortocircuiti tra i cavi, sostituire il fusibile con un altro dello stesso valore.
- ✓ Posizione ACC mancante sulla chiave di accensione del veicolo.
 - ☞ Collegare lo stesso cavo all'interruttore dell'accensione come il cavo della batteria.

? Se avete selezionato il modo di attesa, la corrente si spegne automaticamente.

- ✓ E' stata attivata la funzione del timer di spegnimento.
 - ☞ Se non desiderate lo spegnimento automatico della corrente, cancellate la funzione del timer di spegnimento.

? Quando si premono i tasti, non accade nulla.

- ✓ I microprocessori nell'apparecchio non funzionano normalmente.
 - ☞ Premere il pulsante di ripristino (reset) sull'apparecchio (pagina 38).

? C'è una fonte che non è possibile commutare.

- ✓ Non c'è nessuna cassetta inserita.
 - ☞ Inserite la cassetta da ascoltare. Se non c'è niente da ascoltare, non sarà possibile commutare la fonte.
- ✓ Non è stato collegato il multiletto.
 - ☞ Collegare il multiletto. Se il multiletto non è stato collegato al terminale di ingresso, non sarà possibile commutare ad un disco esterno.

? Le memorie vengono perse quando si spegne il motore dell'automobile.

- ✓ Il cavo della batteria non è stato collegato al terminale appropriato.
 - ☞ Collegare correttamente il cavo, facendo riferimento alla sezione <Collegamento dei cavi ai terminali>.
- ✓ L'interruttore dell'accensione e il cavo della batteria non sono collegati correttamente.
 - ☞ Collegare correttamente il cavo, facendo riferimento alla sezione <Collegamento dei cavi ai terminali>.

? La funzione di muting telefonico non si attiva.

- ✓ Il cavo di muting telefonico non è collegato correttamente.
 - ☞ Collegare correttamente il cavo, facendo riferimento alla sezione <Collegamento dei cavi ai terminali>.

? La funzione di muting telefonico si attiva anche se il suo cavo apposito non è collegato.

- ✓ Il cavo di muting telefonico è a contatto con una parte metallica dell'automobile.
 - ☞ Eliminare il cortocircuito del cavo di muting telefonico con la parte metallica dell'automobile.

? Anche se il loudness è attivato, i toni alti non vengono esaltati.

- ✓ La fonte del sintonizzatore è selezionata.
 - ☞ I toni alti non vengono esaltati quando si ascolta il sintonizzatore.

? Nessun suono è udibile, o il volume è basso.

- ✓ Il fader o le impostazioni di bilanciamento sono impostate tutte su un lato.
 - ☞ Centrate il fader e le impostazioni del bilanciamento.
- ✓ I cavi di ingresso/uscita o i cavi del connettore multipolare sono collegati in maniera errata.
 - ☞ Ricollegare correttamente i cavi di ingresso/uscita o i cavi del connettore multipolare. Fare riferimento alla sezione <Collegamento dei cavi ai terminali>.
- ✓ Il nastro della cassetta non è in buone condizioni.
 - ☞ Provare a riprodurre un altro nastro. Se non si verificano problemi, significa che il nastro precedente non era in buone condizioni.
- ✓ I valori dell'offset del volume sono bassi.
 - ☞ Aumentare i valori dell'offset del volume. (pagina 40)

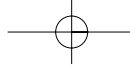

? La qualità sonora è scadente o distorta.

- ✓ Un cavo per i diffusori può essere stato stretto da una vite dell'automobile.

☞ Controllare il collegamento dei cavi per i diffusori.

- ✓ La testina di lettura del nastro è sporca.

☞ Pulite la testina audio con una apposita cassetta.

- ✓ I cavi non sono collegati correttamente.

☞ Ricollegare i cavi per i diffusori in modo che ciascun terminale di uscita sia collegato ad un diffusore diverso.

? Il codice di sicurezza non appare sul display Sistema Menu.

- ✓ E' già stata attivata la funzione Codice di Sicurezza.

☞ Quando è attivata la funzione del Codice di Sicurezza., questa non appare più tra le voci del menù.

? Non si sente il tono di conferma dei tasti.

- ✓ E' usata la presa di uscita preamplificata.

☞ Non è possibile emettere il tono di conferma dei tasti dalla presa di uscita di preamplificata.

? Anche se la voce Sincronizza l'Orologio è attivata, non è possibile regolare l'orologio.

- ✓ La stazione RDS ricevuta non trasmette i dati orari.

☞ Ricezione di un'altra stazione RDS.

? Anche se l'interruttore della luce del veicolo è acceso, il display dell'unità non si attenua.

- ✓ Il filo del dimmer non è stato collegato.

☞ Collegate correttamente il filo del dimmer.

? Il Dimmer non funziona.

- ✓ Il filo del dimmer non è stato collegato correttamente.

☞ Controllate il collegamento del filo del dimmer.

Sintonizzatore

? La ricezione radio è scadente.

- ✓ L'antenna dell'automobile non è estesa.

☞ Estrarre completamente l'antenna.

- ✓ Il cavo di controllo dell'antenna non è collegato.

☞ Collegare correttamente il cavo, facendo riferimento alla sezione <Collegamento dei cavi ai terminali>.

? Le informazioni sul traffico vengono ricevute ad un volume diverso da quello impostato.

- ✓ Il volume impostato è minore del volume di sintonizzazione.

☞ Se il volume di sintonizzazione è maggiore del volume impostato, viene utilizzato il volume di sintonizzazione.

Letture di Cassette

? Non è possibile rimuovere il nastro.

- ✓ La causa dipende dal fatto che sono passati più di 10 minuti da quando l'interruttore ACC del veicolo è stato spento.

☞ Il nastro può essere rimosso solamente entro 10 minuti dallo spegnimento del tasto ACC.

Se sono passati 10 minuti, riattivate il tasto ACC ancora una volta e premete il tasto Eject.

? Le funzioni DPSS, avanzamento del nastro (Tape Advance) e Ripetizione Musicale (Music Repeat) non funzionano correttamente.

- ✓ C'è uno spazio tra i brani sul nastro che non può essere riconosciuto perchè è troppo corto.

☞ Lasciate almeno 4 secondi tra i brani.

- ✓ Lo spazio tra i brani non può essere riconosciuto perchè c'è troppo rumore tra i brani.

☞ Riducete il rumore tra i brani.

? Non funziona il salto degli spazi vuoti.

- ✓ Siccome il rumore è troppo forte, non è possibile riconoscere la parte non registrata.

☞ Riducete il rumore tra i brani.

? Il Salto degli spazi vuoti funziona nelle sezioni registrate.

- ✓ Siccome il livello di registrazione è molto basso, la registrazione non viene riconosciuta come tale.

☞ Disattivate la funzione di Salto degli spazi vuoti.

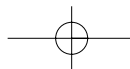

Guida alla soluzione di problemi

Disco esterno/Multiletto CD

? "AUX" appare sul display ed il multiletto non funziona.

- ✓ Il tasto O-N è impostato su "O" .
 - ☞ Impostate il tasto su "N" .
- ✓ Viene collegato un multiletto non compatibile.
 - ☞ Collegare un multiletto compatibile. (pagina 37)

? Il disco specificato non viene riprodotto, ma un altro disco viene riprodotto al suo posto.

- ✓ Il compact disc specificato è sporco.
 - ☞ Pulire il compact disc.
- ✓ Il compact disc è stato inserito capovolto.
 - ☞ Inserire il compact disc con la facciata dell'etichetta rivolta verso l'alto.
- ✓ Il disco è inserito in una fessura del caricatore diversa da quella specificata.
 - ☞ Estrarre il caricatore e controllare il numero del disco specificato.
- ✓ Il disco è graffiato.
 - ☞ Provare ad usare un altro disco.

? Il brano specificato non viene riprodotto.

- ✓ È stata selezionata la riproduzione in ordine casuale o la riproduzione in ordine casuale per l'intero caricatore.
 - ☞ Disattivare la funzione di riproduzione in ordine casuale o la riproduzione in ordine casuale per l'intero caricatore.

? Iniziano automaticamente la riproduzione del brano, la ripetizione del disco, la scansione dei brani, la riproduzione casuale e la riproduzione casuale dal multiletto.

- ✓ L'impostazione non viene cancellata.
 - ☞ Le impostazioni di queste funzioni rimangono memorizzate finché non vengono disattivate o espellete il disco, anche se spegnete la corrente o cambiate la fonte di riproduzione.

? Non si riescono a riprodurre CD-R o CD-RW.

- ✓ I dischi CD-R/CD-RW non sono stati finalizzati.
 - ☞ Finalizzate i dischi CD-R/CD-RW tramite il registratore di CD.
- ✓ Per la riproduzione di CD-R/CD-RW si sta usando un multiletto CD non compatibile.
 - ☞ Per la riproduzione di CD-R/CD-RW usate un multiletto compatibile.

? La ricerca diretta del brano non può essere effettuata.

- ✓ Per l'ultimo o il primo brano degli album.
 - ☞ Per ogni album, la ricerca del brano non può essere effettuata nella direzione inversa per il primo brano o nella direzione di avanzamento per l'ultimo brano.

Nelle situazioni seguenti, consultate il centro di assistenza KENWOOD autorizzato più vicino:

- Anche se è stato collegato un multiletto, questo non viene attivato ed il display indica "AUX" quando lo si seleziona.
- Anche se non è stato collegato nessun dispositivo (KCA-S210A, CA-C1AX, KDC-CPS87, KDC-CX87, KDC-CPS85, KDC-CX85, KDC-CPS82 o KDC-CX82), l'ingresso ausiliario viene inserito quando commutate il modo.

I seguenti messaggi vengono visualizzati quando si verifica qualche problema. Adottare i rimedi indicati.

EJECT:	Il caricatore dei dischi non è stato inserito nel multiletto. Il caricatore dei dischi non è inserito completamente. ⇨ Inserirlo correttamente il caricatore. Non c'è nessun CD nel lettore. ⇨ Inserirlo il CD.
NO DISC:	Nessun disco è stato inserito nel caricatore. ⇨ Inserirlo almeno un disco nel caricatore.
TOC ER:	Nessun disco è stato inserito nel caricatore. ⇨ Inserirlo almeno un disco nel caricatore. Il compact disc è sporco. Il compact disc è stato inserito capovolto. Il compact disc è graffiato. ⇨ Pulire il compact disc e inserirlo correttamente.
BLANK:	Sul minidisc non è stato registrato nulla.
NO TRACK:	Nessun brano è registrato sul minidisc, anche se esso ha un titolo.
NO PANEL:	Il frontalino dell'unità servo connessa a questa unità è stato rimosso. ⇨ Rimetterlo al suo posto.
E-77:	L'apparecchio funziona male per qualche motivo. ⇨ Premere il pulsante di ripristino (reset) sull'apparecchio. Se il codice "E-77" non scompare, rivolgersi al più vicino centro di assistenza autorizzato KENWOOD.
MECHA ER:	C'è qualcosa che non va con il multiletto. Oppure c'è un malfunzionamento dell'unità. ⇨ Controllare il multiletto e poi premere il tasto di ripristino dell'unità. Se il codice "MECHA ER" non scompare, rivolgersi al più vicino centro di assistenza autorizzato KENWOOD.

HOLD ER:	Il circuito di protezione nell'apparecchio si attiva quando la temperatura all'interno del multiletto supera i 60°C, interrompendo tutte le operazioni. ⇨ Far raffreddare l'apparecchio aprendo i finestrini o accendendo il condizionatore d'aria. Appena la temperatura scende sotto i 60°C, la riproduzione del disco riprende automaticamente.
NO NAME:	• Avete tentato di visualizzare il DNPS durante la lettura di un CD il cui nome non è stato preselezionato.
NO TITLE:	Avete tentato di visualizzare il titolo del disco o il titolo del brano di un minidisc che non li possiede.
NO TEXT:	• Avete tentato di visualizzare il titolo del disco o il titolo del brano di un CD che non possiede il testo del disco (CD-Text). • Avete cercato di visualizzare del testo durante la ricezione di una stazione che non trasmette il testo radio(radio text).
WAITING:	Ricezione di dati testo radio.
LOAD:	Il multiletto sta sostituendo in dischi.
READING:	L'unità sta leggendo i dati sul disco.
NO ACCES:	Dopo aver inserito il disco nel multiletto, deve essere riprodotto almeno una volta per poter usare la funzione DNPP.
IN (Lampeggia):	Il lettore a cassette non funziona correttamente. ⇨ Reinserrire la cassetta. Se questa non può essere espulsa o il display continua a lampeggiare anche quando la cassetta è stata reinserrita correttamente, spegnere l'apparecchio e consultare il Centro di Assistenza Autorizzato Kenwood più vicino.

Caratteristiche tecniche

Le caratteristiche tecniche sono soggette a cambiamenti senza preavviso.

Sezione del sintonizzatore FM

Gamma di frequenza	
(passi da 50 kHz)	87,5 MHz – 108,0 MHz
Sensibilità utile (S/R = 26dB)	0,7 μ V/75 Ω
Sensibilità silenziamento (S/R = 46dB)	1,6 μ V/75 Ω
Risposta di frequenza (± 3 dB)	30 Hz – 15 kHz
Rapporto segnale/rumore (MONO)	65 dB
Selettività (DIN) (± 400 kHz)	≥ 80 dB
Separazione stereo (1 kHz)	35 dB

Sezione del sintonizzatore MW

Gamma di frequenza	
(passi da 9 kHz)	531 kHz – 1611 kHz
Sensibilità utile (S/R = 20dB)	25 μ V

Sezione del sintonizzatore LW

Gamma di frequenza	153 kHz – 281 kHz
Sensibilità utile (S/N = 20dB)	45 μ V

Sezione del lettore di cassette

Velocità del nastro	4,76 cm/sec.
Oscillazioni e fluttuazioni del suono (WRMS)	0,08 %
Risposta di frequenza (± 3 dB) (70 μ s)	30 Hz – 18 kHz
Separazione (1 kHz)	43 dB
Rapporto segnale/rumore	
Dolby NR disattivato	57 dB
Dolby B NR attivato	65 dB

Sezione audio

Potenza di uscita massima	47 W x 4
Potenza di uscita (DIN 45324, +B = 14,4 V)	29 W x 4
Controlli di tono	
Bassi :	100 Hz ± 10 dB
Toni medi :	1 kHz ± 10 dB
Alti :	10 kHz ± 10 dB
Livello /carico uscita preamplificata	
(nel modo CD)	1800 mV / 10 k Ω
Impedenza uscita preamplificata	$\leq 600 \Omega$

Generale

Tensione di alimentazione (11 – 16 V ammesso)	14,4 V
Consumo di corrente	10 A
Ingombro effettivo di installazione (L x H x P)	
	182 x 53 x 150 mm
Peso	1,2 kg

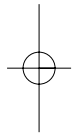
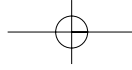

KENWOOD

