

KENWOOD

KRC-V879R

KRC-779R

SINTOLETTORE STEREO A CASSETTE
ISTRUZIONI PER L'USO

RADIO CASSETTE
MANUAL DE INSTRUCCIONES

RADIO CASSETTE
MANUAL DE INSTRUÇÕES

KENWOOD CORPORATION

SI DICHIARA CHE:

Gli apparecchi Sintolettori a cassette per auto Kenwood, modelli KRC-779R, KRC-V879R rispondono alle prescrizioni dell'art. 2 comma 1 del D.M. 28 agosto 1995, n. 548. Fatto ad Uithoorn il (06 settembre 2000)
Kenwood Electronics Europe B.V. - Amsterdamseweg 35-37 1422 AC Uithoorn
The Netherlands

© B64-1919-00 (EF)

Indice

Precauzioni di sicurezza3**Caratteristiche generali**

Alimentazione.....	6
Commutazione dei modi di funzionamento.....	6
Volume.....	7
Attenuatore.....	7
Loudness.....	7
System Q.....	8
Impostazione dell'altoparlante.....	8
Funzione di muting telefonico.....	8
Regolazione dell'angolo del frontalino.....	9
Chiusura forzata.....	9
Rimozione del frontalino.....	10
Orologio.....	10

Caratteristiche del controllo audio

Impostazione dei controlli audio.....	11
Frequenza centrale dei di intervento bassi.....	12
Livello dei bassi.....	12
Fattore di qualità dei bassi.....	12
Estensione dei bassi.....	12
Frequenza centrale dei toni medi.....	12
Livello dei toni medi.....	12
Fattore di qualità dei toni medi.....	12
Frequenza centrale di intervento degli acuti.....	12
Livello degli acuti.....	13
Livello del bilanciamento.....	13
Livello del fader.....	13
Offset(Calibrazione) del volume.....	13

Caratteristiche del sintonizzatore

Sintonia.....	14
Sintonia con accesso diretto.....	14
Memoria per la preselezione delle stazioni.....	14
Commutazione del display per il sintonizzatore.....	15

Caratteristiche RDS

RDS (Radio Data System).....	16
Enhanced Other Network (collegamenti incrociati con altre reti).....	16
Allarme.....	16
Funzione di bollettini sul traffico.....	16
Preselezione del volume per bollettini sul traffico/notiziari.....	17
Scorrimento del radio text.....	17
Funzione del tipo di programma (PTY).....	18
Cambiamento della lingua per la funzione Tipo di Programma (PTY).....	19

Caratteristiche del riproduttore di cassette

Riproduzione di nastri.....	20
Avanzamento rapido e riavvolgimento di nastri.....	20
Uso del sistema Dolby B NR (riduzione del rumore).....	20
Cambiamento del tipo di nastro.....	20
Uso della funzione DPSS (sistema di ricerca diretta di programma).....	21
Uso della funzione DPSS con il telecomando.....	21
Funzione di salto degli spazi vuoti.....	22
Funzione di ripetizione del brano.....	22
Commutazione del display con i nastri a cassetta.....	22
Modo di riproduzione del disco.....	23
Cambiamento della visualizzazione per i dischi.....	24
Riproduzione di dischi con avanzamento e retrocessione.....	24
Ricerca di brano.....	24
Ricerca di disco.....	25
Richiamo diretto di un brano.....	25
Richiamo diretto di un disco.....	25
Funzione di ripetizione del brano/disco.....	26
Funzione di scansione dei brani.....	26
Funzione di riproduzione in ordine casuale.....	26
Funzione di riproduzione in ordine casuale dell'intero caricatore.....	27
Scorrimento testo/titolo.....	27
Memorizzazione dei nomi dei dischi (DNPS).....	28
Letture del nome dei dischi preselezionati (DNPP).....	29

Impostazioni del menù

Sistema a menù.....	30
Mask Key.....	31
Tono dei tasti.....	31
Regolazione manuale dell'orologio.....	32
Regolazione automatica dell'orologio.....	32
Illuminazione selezionabile.....	32
Commutazione del display grafico.....	32
Impostazione di variabilità del colore dell'illuminazione.....	32
Funzione di attenuatore di luminosità.....	33
Regolazione del contrasto.....	33
Impostazione del tempo per la rimozione del pannello frontale.....	34
System Q.....	34
Controllo dell'amplificatore esterno.....	34
Funzione di notiziari con impostazione della pausa tra i "notiziari PTY".....	34
Funzione di ricerca locale.....	34
Funzione AF (frequenze alternative).....	35
Selezione del modo di sintonia.....	35
Immissione automatica in memoria.....	35
Circoscrizione della "Regione RDS" (Funzione di Limitazione Regionale).....	36
Funzione di ricerca automatica di stazioni TP.....	36
Ricezione mono.....	36
Scorrimento del testo.....	36
Timer di spegnimento automatico.....	36

Funzionamento di base del telecomando37**Installazione**

Accessorio.....	40
Procedimento per l'installazione.....	40
Collegamento dei cavi ai terminali.....	41
Installazione.....	42
Rimozione dell'apparecchio.....	43
Fissaggio del pannello frontale sull'unità.....	44

Guida alla soluzione di problemi ..45**Caratteristiche tecniche49**

Precauzioni di sicurezza

▲AVVERTENZA

Per evitare lesioni e/o incendi, osservare le seguenti precauzioni:

- Inserire l'apparecchio fino in fondo finché si blocca saldamente in posizione, altrimenti potrebbe fuoriuscire in caso di scontri o altre scosse.
- Quando si prolungano i cavi dell'accensione, della batteria o di massa, accertarsi di usare cavi apposti per autoveicoli o cavi con un'area di 0,75 mm² (AWG18) o un un'area maggiore per evitare il deterioramento dei cavi e danni al rivestimento dei cavi.
- Per evitare cortocircuiti, non inserire mai oggetti di metallo (come monete o strumenti di metallo) all'interno dell'apparecchio.
- Se l'apparecchio comincia ad emettere fumo o odori strani, spegnerlo immediatamente e rivolgersi ad un Centro di Assistenza Autorizzato Kenwood.
- Fare attenzione a non schiacciarsi le dita tra il frontalino e l'apparecchio.
- Fare attenzione a non far cadere l'apparecchio e a non sottoporlo a forti urti. L'apparecchio può rompersi o incrinarsi perché contiene parti in vetro.
- Non toccare il fluido di cristalli liquidi se il display a cristalli liquidi è danneggiato o rotto in seguito ad urti. Il fluido di cristalli liquidi può essere pericoloso per la salute e anche causare la morte. Se il fluido di cristalli liquidi del display viene in contatto con il corpo o gli abiti, lavare immediatamente con sapone.

▲ATTENZIONE

Per evitare danni all'apparecchio, osservare le seguenti precauzioni:

- Alimentare l'apparecchio esclusivamente con una tensione nominale di 12 V CC, con polo negativo a massa.
- Non aprire il coperchio superiore o il coperchio inferiore dell'apparecchio.
- Non installare l'apparecchio in un luogo esposto alla luce solare diretta, o al calore o all'umidità eccessivi. Evitare anche luoghi molto polverosi o soggetti a schizzi d'acqua.
- Non sottoporre il frontalino a forti urti, perché esso è un componente di precisione.
- Quando si sostituisce un fusibile, usarne solo uno nuovo di valore prescritto. L'uso di un fusibile di valore errato può causare problemi di funzionamento dell'apparecchio.
- Per evitare cortocircuiti quando si sostituisce un fusibile, scollegare innanzitutto il connettore multipolare.
- Non collocare alcun oggetto tra il frontalino e l'apparecchio.
- Durante l'installazione, non usare alcuna vite all'infuori di quelle fornite. L'uso di viti diverse potrebbe causare danni all'apparecchio principale.
- Non impiegare troppa forza sul pannello anteriore mobile, altrimenti lo stesso potrebbe danneggiarsi o guastarsi.
- Non applicare troppa forza per aprire il frontalino, né collocare degli oggetti sullo stesso, altrimenti si possono verificare danni o guasti.

INFORMAZIONI IMPORTANTI Riguardante il multiletto da collegare:

Per collegare a quest'unità un multiletto dotato di un interruttore "O-N", collocate nella posizione "N" l'interruttore "O-N". Quando collegate un modello privo dell'interruttore "O-N", il cavo di conversione CA-DS100 disponibile come opzione può essere necessario. Per ulteriori informazioni, rivolgetevi al vostro rivenditore Kenwood. Se collegate un modello privo di interruttore "O-N", alcune funzioni non saranno disponibili e alcune informazioni non verranno visualizzate, ad esempio DNPS, DNPP, riproduzione casuale dalla cassetta di caricamento e visualizzazione del testo CD. Osservate che non è possibile collegare i multiletto KDC-C100, KDC-C302, C205, C705 e i multiletto non Kenwood.

▲ATTENZIONE

Si rischia di danneggiare sia l'apparecchio che il multiletto CD se li si collega in maniera errata.



LA DICHIARAZIONE DI CONFORMITÀ "CE"
DI QUESTO PRODOTTO È DEPOSITATA
PRESSO:

KENWOOD ELECTRONICS EUROPE B.V.
AMSTERDAMSEWEG 37
1422 AC UITHOORN
THE NETHERLANDS

Precauzioni di sicurezza

NOTA

- Se si incontrano difficoltà durante l'installazione, rivolgersi ad un rivenditore o ad un installatore specializzato Kenwood.
- Se l'apparecchio non funziona correttamente, premere il pulsante di ripristino (reset). L'apparecchio torna alle regolazioni di fabbrica quando si preme il pulsante di ripristino (reset). Dopo aver premuto il tasto di ripristino, Mask key sarà necessario per avviare l'operazione dell'unità. Se l'apparecchio continua a non funzionare correttamente anche dopo che si è premuto il pulsante di ripristino (reset), contattare un centro di assistenza autorizzato KENWOOD.
- Premere il pulsante di ripristino (reset) se il multiletto viene controllato per la prima volta o se non funziona correttamente. Viene ripristinata la condizione di funzionamento iniziale.

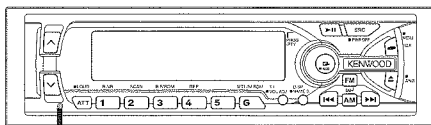

Pulsante di ripristino (reset)

- I caratteri nello schermo LCD possono essere difficili da leggere nelle temperature al di sotto dei 5 °C (41 °F).
- Le illustrazioni contenute in questo manuale che raffigurano il display ed il pannello sono degli esempi usati per spiegare come vengono usati i controlli. Pertanto, l'indicazione sul display dell'illustrazione può essere diversa da quella effettivamente visualizzata sul display dell'apparecchio vero e proprio ed alcune illustrazioni del display possono rappresentare un evento impossibile durante l'operazione in corso.
- Le funzioni che possono essere usate e le informazioni che si possono visualizzare dipendono dai lettori di CD/MD esterni installati.

Mask key

Se avete già trasmesso una volta il segnale Mask Key, dovrete trasmetterlo ancora se l'unità è stata tolta dalla batteria. Questa funzione aiuta a prevenire i furti. Quando si usa l'unità per la prima volta: Per disattivare il modo di dimostrazione, assicuratevi di premere il tasto di trasmissione per trasmettere il segnale Mask Key.

Se non si effettua questa procedura, il pannello di controllo dell'unità si riaprirà in due secondi anche se il motore del veicolo è spento.

ATTENZIONE

Non perdetevi la "Mask Key". Se viene staccata l'alimentazione dall'unità, il funzionamento può essere ripristinato solo tramite il segnale "Mask Key". Quando ci si rivolge ad un Centro di Assistenza Tecnica Autorizzato Kenwood, si dovrà consegnare anche la "Mask Key".

NOTA

Se dovete riparare un apparecchio dotato di un mask key, assicuratevi di consegnare l'unità insieme al mask key al centro di assistenza tecnica.

*Prodotto sotto licenza della Dolby Laboratories.
"Dolby" ed il simbolo doppia D sono marchi registrati della Dolby Laboratories.*

Pulizia dei contatti elettrici del frontalino

Se i contatti elettrici sull'apparecchio o sul frontalino sono sporchi, pulirli con un panno morbido asciutto.

Pulizia dell'apparecchio

Se la mascherina di quest'unità è macchiata, strofinatela con un panno asciutto e morbido, ad esempio un panno al silicone. Se la mascherina è molto sporca, strofinatela con un panno inumidito con un detergente neutro, poi rimuovetelo.

ATTENZIONE

Se spruzzate il prodotto di pulizia a spray direttamente sull'unità, si possono danneggiare le parti meccaniche. Se strofinare la mascherina con un panno duro o usando un liquido volatile, ad esempio acquaragia o alcool, si può graffiare la superficie o possono venire cancellati i caratteri.

Pulizia della testina di lettura del nastro

Dopo aver usato il lettore di cassette molte volte per un lungo periodo, le particelle di polvere magnetica lasciate dai nastri e la polvere si accumulano sulla testina di lettura del nastro, causando disturbi e il deterioramento della qualità sonora. Pulire la testina di lettura del nastro con una apposita cassetta di pulizia o un kit di pulizia destinati all'uso in sistemi audio per auto.

Modo d'impiego dei nastri a cassetta

- Non usare per la riproduzione una cassetta con il nastro allentato. In tali casi, riavvolgere il nastro su una delle bobine usando una matita o un oggetto simile. Se si usano per la riproduzione cassette con il nastro allentato, il nastro può aggrovigliarsi attorno al rullo di trascinamento del nastro e/o ai rullini preminastro, causando problemi.
- Non usare per la riproduzione una cassetta deformata o una con l'etichetta quasi staccata, perché ciò può causare problemi di funzionamento dell'apparecchio.
- Non lasciare le cassette in luoghi esposti al calore, come sul cruscotto dell'automobile o in altri luoghi esposti alla luce solare diretta, o vicino alle bocche di uscita dell'impianto di riscaldamento, perché potrebbero deformarsi.
- Evitare di usare nastri a cassetta molto lunghi, come i nastri da 100 minuti. Tali nastri sono molto sottili e tendono ad aggrovigliarsi facilmente attorno ai rullini preminastro o ad altre parti all'interno dell'apparecchio, causando guasti.
- Estrarre la cassetta dall'apparecchio quando si prevede di non ascoltarla per un certo periodo. Se si lascia la cassetta inserita nell'apparecchio per periodi prolungati, il nastro può aderire alla testina di lettura e causare problemi di funzionamento dell'apparecchio.

Caratteristiche generali

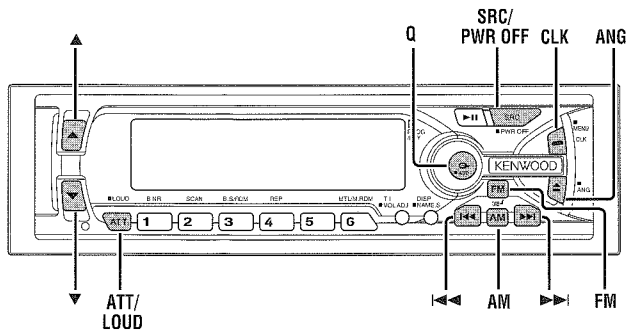

KRC-V879R

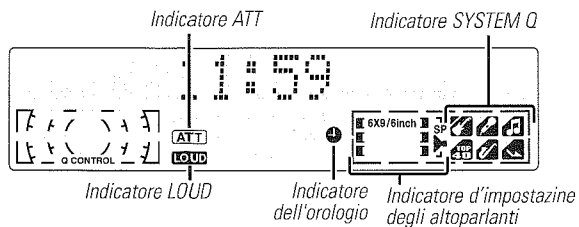

KRC-779R

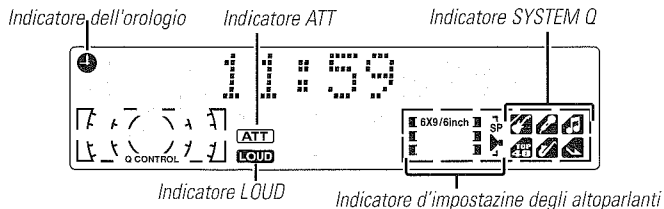

Alimentazione

È possibile contribuire alla prevenzione del furto dell'apparecchio ruotando il frontalino in modo che il pannello comandi non sia visibile, nascondendo l'apparecchio ed escludendo l'audio.

ACCENSIONE/SPEGNIMENTO dell'apparecchio (ON/OFF):

Quando si accende il motore del veicolo anche l'apparecchio si accende e il frontalino ruota rivelando il pannello comandi. Quando spegnete il veicolo, il pannello anteriore viene girato per nascondere il pannello di controllo alla scadenza dell'intervallo impostato sotto l'opzione "Impostazione del tempo per la rimozione del pannello anteriore" sul menù. L'unità si spegne. Inoltre potete rimuovere il pannello anteriore durante quel periodo. Per ulteriori informazioni, fate riferimento alla sezione "Rimozione del pannello frontale" (pag. 10).

NOTA

- Dopo l'installazione dell'unità MASK, assicuratevi di trasmettere il segnale "Mask Key" per disattivare il modo di dimostrazione. Se non si effettua questa procedura, il pannello di controllo dell'unità si riaprirà in due secondi anche se il motore del veicolo è spento.
- Quando il movimento del frontalino viene ostacolato da un oggetto, questo si ferma e torna al suo stato originale. Rimuovere l'oggetto e ripetere l'azione che si era eseguita precedentemente.

ATTENZIONE

Uso dell'apparecchio in veicoli dotati di sportello per la copertura dell'autoradio

- Assicurarsi che lo sportello sia aperto mentre il frontalino ruota.
- Non esercitare una forza eccessiva sulle parti mobili dell'apparecchio, compreso il frontalino, perché tale azione può causare guasti del meccanismo.

Commutazione dei modi di funzionamento

Commutazione dei modi di funzionamento:

Ogni volta che si preme il tasto SRC, il modo di ascolto cambia nel ciclo seguente:

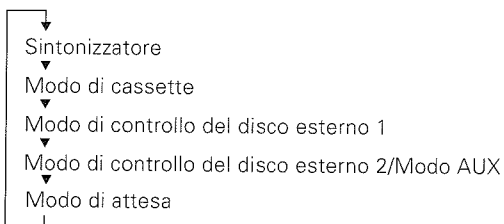

Selezione del modo di stand-by (attesa):

Premere il tasto SRC ripetutamente per selezionare "ALL OFF". Quando il display visualizza "ALL OFF", l'apparecchio si trova in stand-by (attesa).

Il modo di stand-by disattiva tutte le funzioni lasciando però l'apparecchio acceso. Usarlo quando si desidera far illuminare il display senza ascoltare nulla.

NOTA

- Qualsiasi modo che non può essere usato viene saltato.
- Il modo di controllo del disco esterno cambia secondo l'unità collegata.
- Per abilitare la selezione del modo di controllo del disco esterno 2/Modo AUX dovete collegare l'adattatore KCA-S210A (che vi permette di selezionare sia il modo 2 di controllo del disco esterno che il modo AUX) o il multiletto CD (KDC-CPS87, KDC-CX87, KDC-CPS85, KDC-CX85, KDC-CPS82 o KDC-CX82) o l'adattatore CA-C1AX (che vi permette di selezionare solo il modo AUX). Nel modo AUX, "AUX" (o nel display chiamato AUX) apparirà sul display. Quando utilizzate il CA-C1AX, il modo AUX sostituirà il modo di controllo del disco esterno.
- Se avete selezionato il modo di attesa, verrà attivata la funzione del timer che spegne la corrente automaticamente. Per ulteriori informazioni su come impostare l'ora del timer e su come cancellare la funzione del timer, fate riferimento alla sezione sulla funzione del timer di spegnimento della sezione Impostazioni del menù (pagina 36).

NOTA

Selezionando il display con nome AUX premendo il tasto DISP per almeno due secondi durante il modo AUX, il display di nome AUX lampeggia per il modo di selezione di nome AUX.

Premendo il tasto ◀◀ o ▶▶ durante questo modo, sarà possibile selezionare "AUX", "TV", "VCP", "GAME" o "PORTABLE" nel modo AUX.

Il modo di selezione nominato AUX può essere uscito premendo il tasto DISP o non operando assolutamente per for 10 secondi.

Volume

Aumento del volume:

Tenere premuto il tasto ▲ per alzare il volume.

Attenuazione del volume:

Tenere premuto il tasto ▼ per abbassare il volume.

Attenuatore

Questa funzione consente di abbassare il volume rapidamente.

Attivazione/disattivazione dell'attenuatore:

Premere il tasto ATT per attivare o disattivare l'attenuatore.

Quando l'attenuatore viene attivato, l'indicatore ATT lampeggia. Quando l'attenuatore viene disattivato, il volume ritorna al livello originale.

NOTA

Se aumentate o diminuite il volume, sarà disattivata la funzione dell'attenuatore.

Loudness

Questa funzione amplifica i toni bassi e alti quando il volume viene abbassato.

L'indicatore LOUD si illumina quando la funzione di loudness viene attivata.

Attivazione/disattivazione del loudness:

Tenere premuto il tasto LOUD per un secondo o più per attivare o disattivare il loudness.

Caratteristiche generali

System Q

Potete richiamare la corretta impostazione audio preselezionata per alcuni tipi di musica.

Commutazione dell'impostazione preselezionata del suono:

Ogniqualvolta si preme il tasto Q, l'impostazione preselezionata del suono commuta come segue:

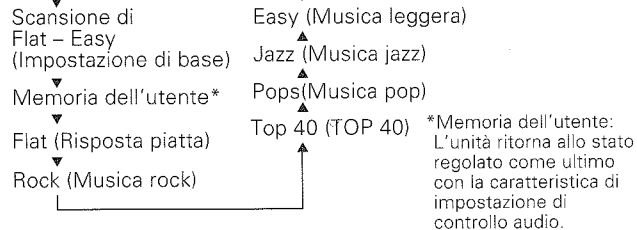

Man mano che procedete, ciascun indicatore si illuminerà.

NOTA

La funzione System Q cambia i valori dei seguenti parametri di qualità del suono:
 Frequenza centrale dei bassi, livello dei bassi, fattore di qualità dei bassi, estensione dei bassi, frequenza centrale dei toni medi, livello dei toni medi, fattore di qualità dei toni medi, frequenza centrale degli acuti, e livello degli acuti.
 I loro valori impostati sono differenti a seconda delle impostazioni del modo di impostazione dell'altoparlante.

Impostazione dell'altoparlante

Questa funzione vi permette di regolare l'impostazione richiamata con il System Q, a seconda del tipo degli altoparlanti.

- 1 Premete ripetutamente il tasto SRC per selezionare il modo di attesa (standby).
 Appare sul display l'indicazione "ALL OFF" quando è stato selezionato il modo di attesa.
- 2 Premete il tasto Q per concludere il modo di impostazione

dell'altoparlante.

- 3 Premete uno dei tasti ◀◀ o ▶▶ per selezionare il tipo dell'altoparlante. L'impostazione cambia nel seguente modo.
 Off (SPEGNIMENTO) ("SP OFF") /
 For 6/6x9 in. speaker (Per un altoparlante da 6/6x9 pollici) ("SP 6*9/6inch") /
 For 5/4 in. speaker (Per un altoparlante da 5/4 pollici) ("SP 5/4inch") /
 For the OEM speaker (Per l'altoparlante OEM) ("SP O.E.M.")
- 4 Premete il tasto Q per concludere il modo di impostazione dell'altoparlante.

NOTA

La funzione di impostazione dell'altoparlante, permette di sintonizzare i bassi, i medi e le note acute.

Funzione di muting telefonico

Interrompe temporaneamente il funzionamento del sistema audio quando c'è una telefonata in arrivo.

NOTA

La funzione non può attivarsi se il cavo non è collegato al telefono installato in vettura.

Quando il telefono riceve una chiamata:

Quando si riceve una telefonata, viene visualizzato "CALL" e tutte le funzioni dell'apparecchio vengono temporaneamente interrotte.

Ripristino del volume di ascolto originale durante una telefonata:

Premere il tasto SRC.

"CALL" scompare dal display, e il volume della sorgente originale viene ripristinato gradualmente.

Disattivazione della funzione di muting telefonico dopo una telefonata:

Riattaccare.

"CALL" scompare dal display.

La sorgente originale (cioè quella in funzione prima della telefonata) viene riattivata automaticamente, e il volume viene ripristinato gradualmente.

Regolazione dell'angolo del frontalino

È possibile regolare l'angolo del frontalino per una maggiore visibilità.

Apertura del frontalino:

Tenete premuto il tasto ANG per un secondo o più.

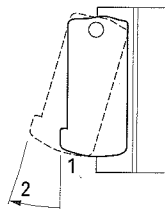

NOTA

- Non mettete eccessiva forza nella piastra frontale nell'impostazione 2.
- L'angolo del lato del piatto non può essere regolata durante la riproduzione del nastro.

Chiusura forzata

Questa funzione evita che l'unità venga manomessa o "smanettata" quando lasciate l'automobile nelle mani di altre persone.

Per nascondere l'apparecchio a motore acceso (chiusura forzata):

Tenere premuto il tasto SRC per almeno un secondo. Si apre il pannello anteriore. Quando è scaduto l'intervallo di tempo impostato in "Impostazione del tempo per la rimozione del frontalino" sul menù, il pannello anteriore si inverte automaticamente per nascondere il frontalino. Tuttavia, potete rimuovere il frontalino durante questo intervallo. Per ulteriori informazioni, fate riferimento alla sezione "Rimozione del pannello frontale" (pagina 10).

NOTA

- Quando il frontalino viene ostacolato da un oggetto mentre si sta chiudendo, l'apparecchio si spegne senza che il frontalino si chiuda completamente. Rimuovere l'oggetto e premere il tasto SRC per riaccendere l'apparecchio, quindi spegnerlo di nuovo per farlo chiudere completamente.
- Non tentare di premere i tasti mentre il frontalino è in movimento, perché una forza eccessiva può danneggiare l'apparecchio.
- Durante la chiusura forzata dell'unità (es. Lasciare spenta l'unità mentre il motore è acceso), il piatto frontale non si aprirà senza dipendere dal numero di volte di accensione o spegnimento del motore. Quando si presta la macchina a qualcuno è possibile evitare che questa persona modifichi le impostazioni dell'apparecchio tenendolo chiuso in questo modo.

Per disattivare la chiusura forzata dell'apparecchio e aprire il frontalino:

Premete la parte sinistra della parte superiore della piastra frontale. Si aprirà il pannello anteriore e mostrerà il frontalino.

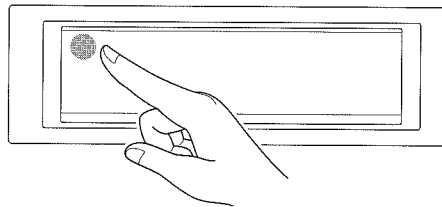

Caratteristiche generali

Rimozione del frontalino

Potete rimuovere il pannello anteriore dall'unità per prevenire eventuali furti.

Rimozione del frontalino

- 1 Scegliete uno dei seguenti modi per aprire il pannello frontale. Spegnete il motore, premete il tasto SRC per almeno un secondo quando il pannello di controllo viene nascosto.
- 2 Afferrando la parte centrale del frontalino, estraetelo entro l'intervallo di tempo impostato in "Impostazione dell'intervallo di tempo per la rimozione del frontalino" (pagina 34) nel menu. La staffa del pannello frontale si chiude automaticamente.

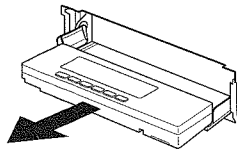

ATTENZIONE

- Quando rimuovete il frontalino, tiratelo fuori quando è aperto. Rimuovete il frontalino in movimento può recare danni all'unità.
- Non usate troppa forza quando maneggiate la staffa del pannello frontale, senza aver fissato il frontalino, altrimenti la suddetta staffa potrebbe deformarsi.
- Non toccate il connettore dopo aver rimosso il frontalino, altrimenti si può danneggiare l'unità.

NOTA

- Il frontalino è un componente di precisione e può essere danneggiato da urti o colpi. Per questa ragione, riporre sempre il frontalino nella sua speciale custodia quando lo si stacca dall'apparecchio.
- Non esporre il frontalino o la sua custodia alla luce solare diretta, o al calore o all'umidità eccessivi. Evitare anche luoghi molto polverosi o soggetti a schizzi d'acqua.

Reinstallazione del frontalino:

- 1 Tenete il pannello frontale in modo tale che il frontalino sia rivolto verso di voi e poi posizionate il lato sinistro del frontalino

nell'apposita staffa.

ATTENZIONE

Non inserite per primo il lato destro del frontalino nella staffa durante la reinstallazione. Altrimenti può funzionare in modo errato il connettore posto sulla staffa del frontalino.

- 2 Premete il lato destro del frontalino finché si blocca.

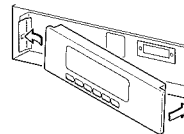

Orologio

Per cambiare il display dell'orologio:

Ad ogni pressione del tasto CLK, il display cambia tra la visualizzazione dell'orologio e di ogni modo.

Anmerkung

Die Uhr-Anzeige leuchtet, während die Uhrzeit angezeigt wird.

Caratteristiche del controllo audio

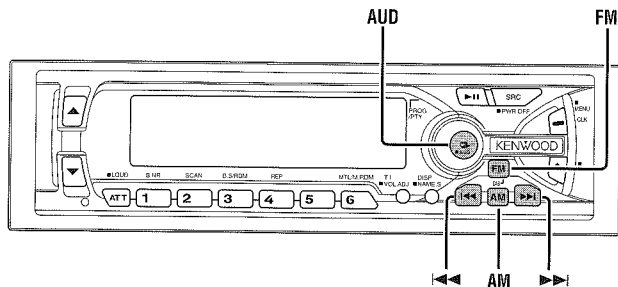

KRC-V879R

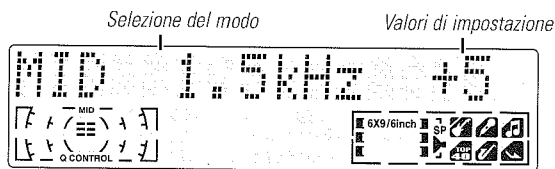

KRC-779R

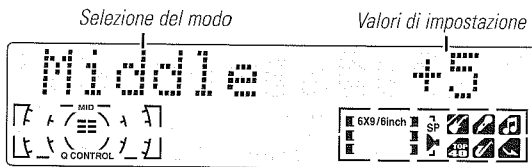

Impostazione dei controlli audio

Per regolare i vari parametri sonori.

- 1 Premete il tasto AUD mantenendolo premuto almeno un secondo per entrare nel modo di controllo.
- 2 **Selezione del modo**
Premere il tasto FM o AM.
Ad ogni pressione del tasto, cambia il modo di regolazione.
Fate riferimento alla seguente sezione per ulteriori informazioni sui contenuti dei modi di regolazione.

NOTA Memoria dei toni per la sorgente

Ogni sorgente (nastro, CD, FM, AM, e multiletto) è dotata della propria memoria in cui memorizzare le impostazioni dei bassi, dei toni medi, degli alti e del livello N-F. Le regolazioni effettuate per una particolare sorgente vengono quindi richiamate automaticamente ogni volta che si usa quella sorgente (per esempio, il modo FM utilizza le regolazioni di tono effettuate per l'FM, la ricezione dei programmi AM utilizza quelle effettuate per l'AM, ecc.).

3 Regolazione di ciascun modo

Premere il tasto <◀/▶>. Fate riferimento alla seguente sezione per ulteriori informazioni sui valori di regolazione.

4 Premere il tasto AUD per concludere il modo di controllo.

NOTA

- Se si determinano i parametri nell'impostazione di controllo dell'audio vengono cancellate tutte le regolazioni effettuate nel System Q e sostituite con i valori dell'impostazione di controllo dell'audio.
- I parametri seguenti possono essere impostati quando la funzione System Q nelle impostazioni del menu è su ON.
Frequenza del basso centrale, fattore di qualità dei bassi, estensione del basso, frequenza centrale, fattore di qualità centrale, e frequenza centrale degli alti.

Caratteristiche del controllo audio

Frequenza centrale dei di intervento bassi

Regolazione della frequenza d'intervento dei bassi.

Visualizzazione ed impostazione:

"Bass FRQ"/"Bass F" : 60 / 70 / 80 / 100 (Solo quando il fattore della qualità dei bassi è stato impostato a 1,00, 1,25 o 1,50) / 150 (Solo quando il fattore della qualità dei bassi è stato impostato a 2,00) Hz

Livello dei bassi

Regolate il livello dei bassi.

Visualizzazione ed impostazione:

"Bass" : - 8 - + 8

Fattore di qualità dei bassi

Regolate il fattore di qualità dei bassi.

Visualizzazione ed impostazione:

"Bass Q" : 1,00 / 1,25 / 1,50 / 2,00

Estensione dei bassi

Attivate/disattivate il modo di estensione dei bassi.

Visualizzazione ed impostazione:

"Bass EXT" : ON / OFF

(Quando è attivato il modo di estensione dei bassi, la risposta alle basse frequenze si estende del 20 %.)

Frequenza centrale dei toni medi

Regolate la frequenza centrale dei toni medi.

Visualizzazione ed impostazione:

"MID FRQ"/"MID F" : 0,5 / 1,0 / 1,5 / 2,0 kHz.

Livello dei toni medi

Regolate il livello dei toni medi.

Visualizzazione ed impostazione:

"MID"/"Middle" : - 8 - + 8

Fattore di qualità dei toni medi

Regolate il fattore di qualità dei toni medi.

Visualizzazione ed impostazione:

"Middle Q" : 1,0 / 2,0

Frequenza centrale di intervento degli acuti

Regolate la frequenza d'intervento degli acuti.

Visualizzazione ed impostazione:

"TRE FRQ"/"TRE F" : 10,0 / 12,5 / 15,0 / 17,5 kHz

Livello degli acuti

Regolate il livello degli acuti

Visualizzazione ed impostazione:

"TRE"/"Treble" : - 8 - + 8

Livello del bilanciamento

Regolate il livello del bilanciamento.

Visualizzazione ed impostazione:

"Balance" : Left (Sinistra) 15 - Right (Destra) 15

Livello del fader

Regolate il livello del fader.

Visualizzazione ed impostazione:

"Fader" : Rear (Retro) 15 - Front (Fronte) 15

Offset(Calibrazione) del volume

Impostate il livello sonoro di ogni sorgente selezionata, compensando le differenze tra il livello sonoro di base ed il livello desiderato.

Visualizzazione ed impostazione:

"VOL Offset"/"V Offset" : - 8 - ± 0

Caratteristiche del sintonizzatore

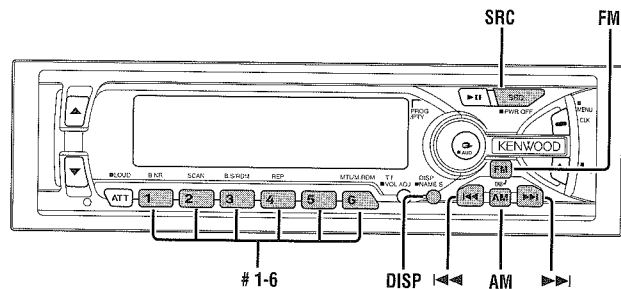

KRC-V879R

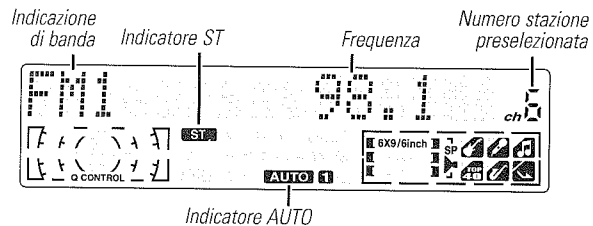

KRC-779R

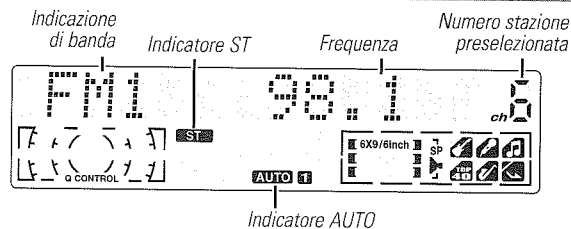

Caratteristiche del sintonizzatore

Sintonia

- 1 Premere ripetutamente il tasto SRC fino a quando non viene attivato il modo del sintonizzatore. Quando è selezionato il sintonizzatore, viene visualizzato "TUNER".
- 2 Premere il tasto FM o AM per selezionare la banda. Ogni volta che si preme il tasto FM, la banda cambia fra FM1, FM2 e FM3. Premere il tasto AM per selezionare le bande MW e LW.
- 3
 - Sintonia con ricerca automatica
Premere il tasto ►► per cercare stazioni di frequenza superiore all'attuale.
Premere il tasto ◄◄ per cercare stazioni di frequenza inferiore all'attuale.
 - Sintonia delle stazioni preselezionate
Premere il tasto ►► per passare alla stazione preselezionata successiva (cioè quella relativa al tasto di preselezione successivo) e il tasto ◄◄ per passare alla stazione preselezionata precedente (cioè quella relativa al tasto di preselezione precedente).

NOTA

Se le frequenze memorizzate nei numeri preselezionati durante lunghi viaggi ricevono stazioni che non erano state originariamente memorizzate, il numero di preselezione non viene visualizzato. In tali casi, premendo il tasto ◄◄/►► per ricercare una stazione preselezionata riceverete il canale 1.

- Sintonia manuale
Premere il tasto ►► per far aumentare la frequenza di un passo.
Premere il tasto ◄◄ per far diminuire la frequenza di un passo.

NOTA

- L'indicatore ST si illumina quando vengono ricevuti programmi stereo.
- Fate riferimento alle impostazioni del menù riguardanti il modo di sintonizzazione. (pagina 35)

Sintonia con accesso diretto (Funzione del telecomando)

Quando si conosce già la frequenza della stazione che si desidera ascoltare, è possibile immetterla direttamente per un rapido accesso.

- 1 Selezionare la banda premendo il tasto FM o AM.
- 2 Premere il tasto DIRECT.
"—" appare sul display per 10 secondi.
Se non si immette una frequenza durante questi 10 secondi, la sintonia con accesso diretto viene disattivata automaticamente.
- 3 Immettete la frequenza della stazione desiderata.
Se si desidera ascoltare una stazione FM a 92,1 MHz, per esempio, premere 0, 9, 2 e 1.
Se si desidera ascoltare una stazione AM a 810 kHz, per esempio, premere 0, 8, 1 e 0.

NOTA

- Non è possibile immettere frequenze per una banda che non può ricevere tali frequenze.
- Le frequenze FM possono essere immesse solo in passi di 0,1 MHz, e non in passi di 0,01.

Disattivazione della sintonia con accesso diretto:

Premere di nuovo il tasto DIRECT.

Memoria per la preselezione delle stazioni

Per memorizzare la frequenza della stazione in fase di ascolto. È possibile poi richiamare quella stazione con la semplice pressione di un tasto.

- 1 Selezionare la banda/stazione che si desidera memorizzare.
- 2 Tenere premuto il tasto di preselezione(1-6) che si desidera usare per la stazione, per due secondi o più.
Il numero del tasto lampeggia una volta sul display per indicare che la stazione è stata memorizzata.

Richiamo di una stazione preselezionata:

Premere il tasto di preselezione (1~6) della stazione desiderata.
Viene visualizzato il numero della stazione richiamata.

NOTA

È possibile memorizzare 6 stazioni per ciascuna delle bande FM1, FM2, FM3 e AM (MW e LW).

Commutazione del display per il sintonizzatore

Potete cambiare le indicazioni fornite dal display mentre si ascolta la radio.

Commutazione del display:

Alla pressione del tasto DISP, il display cambia come segue.
Selezionate il modo di display del radio text:

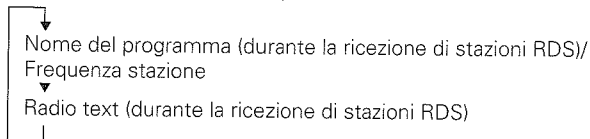

Frequenze che appaiono sul display durante il display del nome del programma di servizio :

Tenere premuto il tasto DISP per un secondo o più.
Il display visualizzerà per cinque secondi la frequenza della stazione RDS invece del nome della stazione.

NOTA

Se la stazione RDS su cui si è attualmente sintonizzati non sta trasmettendo alcun testo mentre il modo di display del radio text è attivato, apparirà il messaggio "NO TEXT" sul display. In attesa della ricezione, verrà visualizzato "Waiting".

AVVERTENZA

Per evitare incidenti, il conducente non deve guardare il display durante la guida.

Caratteristiche RDS

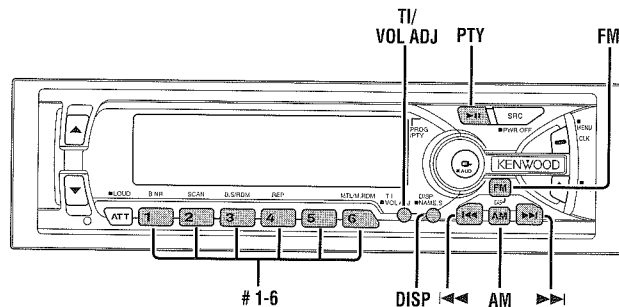

KRC-V879R

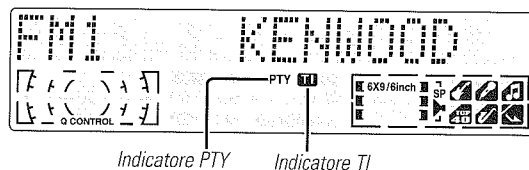

KRC-779R

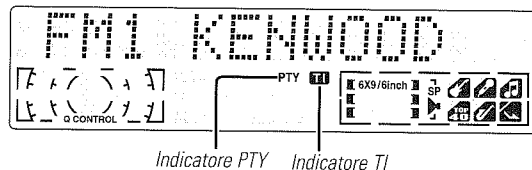

Caratteristiche RDS

RDS (Radio Data System)

L'RDS è un sistema di informazioni digitali che consente di ricevere altri segnali oltre a quelli dei normali programmi radio, come ad esempio le informazioni di rete trasmesse dalle stazioni radio.

Quando si ascolta una stazione RDS (cioè una stazione che trasmette dati RDS), il nome di <servizio programma> della stazione viene visualizzato insieme alla frequenza, identificando rapidamente la stazione in fase di ricezione.

Le stazioni RDS (Radio Data System) trasmettono anche i dati delle frequenze alternative da loro utilizzate. Se state facendo un lungo viaggio, questa funzione permette di commutare automaticamente la radio sulla frequenza migliore disponibile per quella stazione in una data area. Questi dati vengono automaticamente memorizzati, permettendo così di ascoltare un programma senza interruzioni. Vengono utilizzati per questo scopo anche i dati delle stazioni memorizzate nei tasti di preset.

Enhanced Other Network (collegamenti incrociati con altre reti)

Le stazioni che offrono il servizio <Enhanced Other Network> trasmettono anche informazioni sulle altre stazioni RDS, appartenenti alla stessa rete, che trasmettono bollettini sul traffico. Quando è sintonizzata una stazione <Enhanced Other Network> che non trasmette bollettini sul traffico, ma un'altra stazione RDS (della stessa rete) inizia a trasmettere un bollettino, il sintonizzatore passa automaticamente all'altra stazione per tutta la durata del bollettino.

Allarme

In caso di annunci di emergenza nazionale (annunci di disastri,

ecc.), tutte le funzioni dell'apparecchio vengono interrotte e questo rimane "bloccato" per consentire la ricezione dell'annuncio di emergenza.

Funzione di bollettini sul traffico

Potete ascoltare i bollettini sul traffico. Se state ascoltando una cassetta o un disco, la loro riproduzione verrà interrotta quando inizia la trasmissione di un bollettino sul traffico.

Attivazione/disattivazione della funzione TI:

Premere il tasto TI per attivare o disattivare la funzione.

Quando la funzione è attivata, l'indicatore TI è acceso.

Se nessuna stazione è sintonizzata, l'indicatore TI lampeggia.

Quando si sintonizza una stazione che prevede la trasmissione di bollettini sul traffico, si accende l'indicatore TI.

Quando ha inizio un bollettino sul traffico, l'indicazione "Traffic Info" appare sul display e la ricezione inizia con il volume preselezionato.

Se si sta ascoltando una cassetta o un disco mentre inizia un bollettino, questi vengono automaticamente fermati. Al termine del bollettino, o in caso di peggioramento delle condizioni di ricezione, la cassetta o il disco ripartono automaticamente.

NOTA

Durante la ricezione della banda MW/LW, il tasto TI fa passare automaticamente la ricezione alla banda FM. Tuttavia, non è possibile ritornare alla banda MW/LW quando si preme di nuovo il tasto TI.

Passaggio ad un'altra stazione che trasmette bollettini sul traffico:

Usare i tasti ◀◀▶▶ per eseguire una ricerca automatica delle stazioni TI in una determinata banda.

NOTA

- Mentre si ascolta una cassetta o un disco, non si può sintonizzare un'altra stazione che trasmetta bollettini sul traffico.
- Quando la funzione di ricerca automatica di stazioni TP è attivata e la ricezione comincia a indebolirsi, il sintonizzatore cerca

- automaticamente un'altra stazione con una ricezione migliore.
- Se si è sintonizzati su una stazione che non trasmette bollettini sul traffico ma che fornisce servizi <Enhanced Other Network>, è ancora possibile ricevere i bollettini sul traffico.
 - Premendo il tasto T1 per almeno un secondo quando la funzione T1 è presente su questo nastro o i risultati del modo disco cambiano verso la frequenza del display della stazione di informazioni del traffico per cinque secondi.

Preselezione del volume per bollettini sul traffico/notiziari

Preselezionare il livello del volume da usare per le trasmissioni dei bollettini sul traffico e dei notiziari.

- 1 Sintonizzare la stazione per la quale si desidera impostare il volume.
- 2 Regolare il volume sul livello desiderato.
- 3 Tenere premuto il tasto VOL ADJ per due secondi o più. L'indicazione di livello del volume lampeggia una volta sul display a indicare che i dati sono stati memorizzati. I successivi bollettini sul traffico/notiziari saranno udibili al livello preselezionato.

NOTA

- Il volume non può essere abbassato da questa funzione durante la ricezione dal sintonizzatore. Il volume viene regolato solo quando esso è più alto del volume di ascolto del sintonizzatore.
- Si può impostare il volume di ascolto dei bollettini sul traffico o dei notiziari solamente quando il controllo di volume è al minimo.

Scorrimento del radio text

Questa funzione permette lo scorrimento del testo e la visualizzazione dell'intero testo. Il modo di scorrimento dipende dall'impostazione dello scorrimento sul menù.

Scorrimento manuale:

- 1 Premere il tasto DISP per visualizzare il radio text.
- 2 Mantenere il tasto DISP premuto per 1 secondo o più tempo mentre il testo scorre una volta sul display.

Scorrimento automatico:

- 1 Premere il tasto DISP per visualizzare il radio text. Il testo scorrerà sul display.
- 2 Mantenere il tasto DISP premuto per 1 secondo o più tempo mentre il testo scorre una volta sul display.

NOTA

Fate riferimento all'impostazione del menù (pag. 36 per ulteriori informazioni sullo scorrimento manuale e su quello automatico.

Caratteristiche RDS

Funzione del tipo di programma (PTY)

Esegue la sintonia con ricerca automatica solo su quelle stazioni con il tipo di programma selezionato.

1 Premere il tasto PTY.

L'indicazione "PTY" appare sul display e l'unità entra nel modo di selezione del tipo di programma (PTY).

Se non si effettua una scelta entro 30 secondi, il modo PTY verrà automaticamente disattivato.

NOTA

Non potete utilizzare questa funzione mentre ricevete il bollettino del traffico.

2 Selezionare il tipo di programma da ricevere

- Premere il tasto FM o AM ripetutamente per selezionare il tipo di programma che si desidera ascoltare.

La selezione include:

	<i>Programma parlato</i>	<i>(Speech)</i>
	<i>Musica</i>	<i>(Music)</i>
1.	Notiziari	(News)
2.	Attualità	(Affairs)
3.	Informazioni	(Info)
4.	Sport	(Sport)
5.	Programma educativo	(Educate)
6.	Lavori teatrali	(Drama)
7.	Cultura	(Culture)
8.	Scienza	(Science)
9.	Programmi vari	(Varied)
10.	Musica pop	(Pop M)
11.	Musica rock	(Rock M)
12.	Musica leggera	(Easy M)
13.	Musica classica leggera	(Light M)
14.	Musica classica seria	(Classics)
15.	Musica di altro genere	(Other M)
16.	Previsioni del tempo	(Weather)
17.	Finanza	(Finance)
18.	Programmi per bambini	(Children)
19.	Questioni sociali	(Social)
20.	Religione	(Religion)
21.	Telefonate in diretta	(Phone In)
22.	Turismo	(Travel)

- | | | |
|-----|------------------|------------|
| 23. | Tempo libero | (Leisure) |
| 24. | Musica jazz | (Jazz) |
| 25. | Musica country | (Country) |
| 26. | Musica nazionale | (Nation M) |
| 27. | Musica "oldies" | (Oldies) |
| 28. | Musica folk | (Folk M) |
| 29. | Documentari | (Document) |
- (*Programma parlato*...1~9, 16~23, 29, *Musica*...10~15, 24~28)
- È possibile selezionare il tipo di programma direttamente premendo un tasto di preselezione. I tasti sono stati impostati in fabbrica per i seguenti tipi di programma:

1. <i>Musica</i>	2. <i>Programma parlato</i>
3. Notiziari	4. Musica di altro genere
5. Musica classica seria	6. Programmi vari

NOTA Cambiamento delle impostazioni dei tasti di preselezione per il tipo di programma

Dopo aver selezionato il tipo di programma da memorizzare in un determinato tasto di preselezione, tenere premuto quel tasto per due secondi o più.

I dati memorizzati precedentemente per quel tasto vengono cancellati e il nuovo tipo di programma viene memorizzato.

3 Ricerca del tipo di programma selezionato

Premere il tasto ◀◀ o ▶▶ per eseguire la ricerca di stazioni con il tipo di programma selezionato.

La visualizzazione lampeggia e la ricerca inizia.

Se il tipo di programma selezionato viene trovato, viene visualizzato il nome della stazione e questa viene sintonizzata.

"PTY Found" appare sul display per circa 30 secondi.

Se non si effettua una scelta entro 30 secondi, il modo PTY verrà automaticamente disattivato.

NOTA

Se nessun programma può essere trovato, viene visualizzato "NO PTY". Se si desidera selezionare un altro tipo di programma, ripetere i punti 2 e 3 sopra.

Passaggio ad altre stazioni con lo stesso tipo di programma:

Quando "PTY Found" appare sul display, attuate la ricerca di sintonizzazione automatica.

Il sintonizzatore ricerca un'altra stazione con lo stesso tipo di programma.

Disattivazione della funzione di tipo di programma mentre è in corso:

Premere il tasto ►||.

Cambiamento della lingua per la funzione Tipo di Programma (PTY).

Per cambiare la lingua sul display.

1 Premere il tasto ►||.

L'indicazione "PTY" appare sul display e l'unità entra nel modo di selezione del tipo di programma (PTY).

2 **Immettere il modo Cambiamento della Lingua**

Premere il tasto DISP per immettere il modo di cambiamento della lingua.

3 **Cambiamento della Lingua del Display**

Premere il tasto FM o AM.

Ogniquilvolta il tasto viene premuto, la lingua del display cambierà come segue:

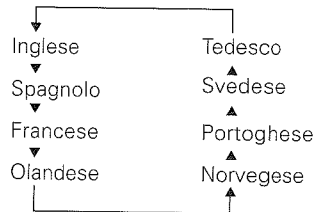

4 Premere il tasto DISP per terminare il modo di cambiamento della lingua.

Caratteristiche del riproduttore di cassette

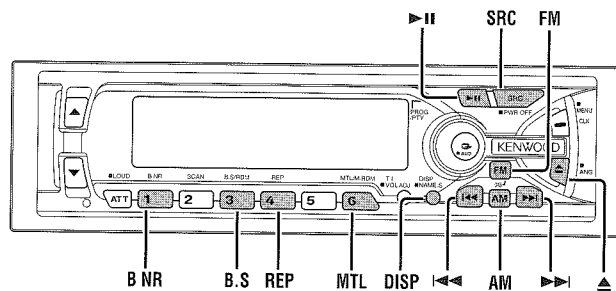

KRC-V879R

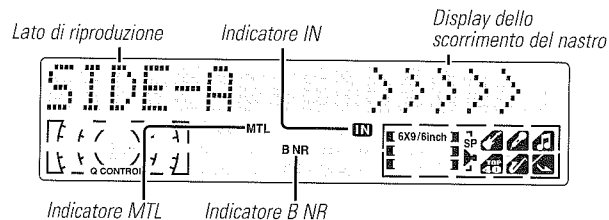

KRC-779R

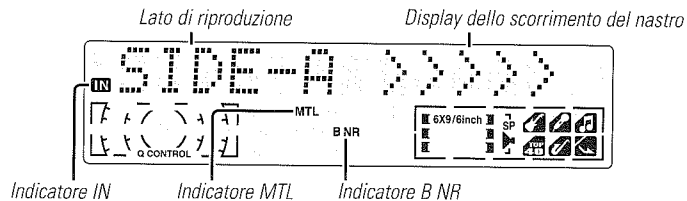

Caratteristiche del riproduttore di cassette

Riproduzione di nastri

Inserimento e riproduzione di nastri:

Premere il tasto ▲(EJECT) per aprire il frontalino, scoprendo il vano (inserimento) cassetta. Tenendo la cassetta con il lato esposto del nastro verso destra, inserirla nel vano. Il pannello anteriore si chiuderà e avrà inizio la riproduzione del nastro. L'indicatore IN si illumina quando è stata inserita una cassetta.

Riproduzione di nastri già inseriti:

Premere ripetutamente il tasto SRC fino a quando l'unità non sarà entrato nel modo della cassetta. L'indicazione "TAPE" appare sul display quando il modo della cassetta è stato selezionato. La riproduzione ha inizio.

Per ascoltare l'altra facciata:

Premere il tasto ►II.
La riproduzione del nastro passa all'altra facciata.

Espulsione:

Premere il tasto ▲(EJECT) per interrompere la riproduzione del nastro. Il frontalino si sposta per espellere la cassetta. Premete il tasto ▲ (EJECT) per chiudere il pannello frontale.

⚠ATTENZIONE

Quando è aperto il pannello anteriore, lo stesso può impedire l'uso della leva del cambio o interferire con altri oggetti del veicolo. In tal caso, fate attenzione alla sicurezza e spostate la leva del cambio oppure prendete le misure necessarie, prima di usare l'unità.

NOTA

- Il suono si interromperà momentaneamente mentre il frontalino si muove.
- Estrarre la cassetta dall'apparecchio quando si prevede di non ascoltarla per un certo periodo. Se si lascia la cassetta inserita nell'apparecchio per periodi prolungati, il nastro può aderire alla testina di lettura e causare problemi di funzionamento dell'apparecchio.

Avanzamento rapido e riavvolgimento di nastri

Avanzamento rapido di nastri:

Premere il tasto FM.

Riavvolgimento di nastri:

Premere il tasto AM.

Disattivazione:

Premere il tasto ►II.
Riprende la riproduzione normale del nastro.

Uso del sistema Dolby B NR (riduzione del rumore)

Per ascoltare i nastri registrati usando il sistema Dolby B NR.

Attivazione/disattivazione del sistema Dolby NR:

Premere il tasto B NR per attivare o disattivare il sistema Dolby B NR.
L'indicatore B NR si illumina quando il sistema Dolby B NR è attivato.

Cambiamento del tipo di nastro

Per selezionare il tipo di nastro riprodotto.

Selezione del tipo di nastro:

Premere il tasto MTL per attivare o disattivare l'indicatore MTL e per selezionare il tipo di nastro.
Disattivare l'indicatore MTL per la riproduzione di nastri normali (tipo I).
Attivare l'indicatore MTL per i nastri dei seguenti tipi:
CrO₂ (tipo II) FeCr (tipo III) Metallo (tipo IV)
Se si seleziona un tipo di nastro errato, si può avere una riduzione della qualità sonora.

Uso della funzione DPSS (sistema di ricerca diretta di programma)

È possibile saltare in avanti o all'indietro ad altri brani durante la riproduzione.

Salto all'inizio del brano attuale o a brani precedenti (DPSS con riavvolgimento):

Premere il tasto ◀◀.

Premere una volta per riavvolgere il nastro fino all'inizio del brano attuale, due volte per riavvolgere il nastro fino all'inizio del brano precedente, e così via.

È possibile saltare fino a un massimo di 9 brani in questo modo.

La riproduzione riprende dopo che il nastro è stato riavvolto per il numero di brani indicato.

Salto a brani successivi (DPSS con avanzamento rapido):

Premere il tasto ▶▶.

Premere una volta per far avanzare rapidamente il nastro al brano successivo, due volte per far avanzare rapidamente il nastro al brano dopo quello successivo, e così via.

È possibile saltare fino a un massimo di 9 brani.

La riproduzione riprende dopo che il nastro è avanzato rapidamente per il numero di brani indicato.

NOTA

- Durante i primi 5 secondi di ciascun brano, il brano precedente viene considerato il brano "attuale" (cioè il brano "0"). Se si preme il tasto ◀◀ durante questo lasso di tempo, il nastro viene riavvolto fino all'inizio del brano precedente e non fino all'inizio del brano in fase di ascolto.
- La funzione DPSS "riconosce" il punto di inizio di un brano mediante l'individuazione dello spazio vuoto che lo precede (cioè lo spazio fra i brani). Tuttavia, quando lo spazio vuoto è di durata inferiore a 4 secondi o quando contiene rumore, la funzione DPSS può non attivarsi correttamente. Inoltre, intervalli di basso livello all'interno di un brano vengono considerati come "spazi vuoti" se la loro durata è di 4 secondi o più.

Disattivazione della funzione DPSS mentre è in corso:

Premere il tasto ▶◄.

Uso della funzione DPSS con il telecomando

Per effettuare l'immissione diretta del numero di brani da saltare durante la riproduzione.

- 1 Immettere il numero di brani che si desidera saltare usando i tasti numerici sul telecomando.
È possibile saltare fino a un massimo di 9 brani.
- 2 Mentre il numero lampeggia, premere il tasto ▶▶ se si desidera saltare i brani in avanti o ◀◀ se si desidera saltarli all'indietro. La riproduzione inizia dopo che il nastro è stato riavvolto o è avanzato rapidamente per il numero di brani specificato.

NOTA

- Durante i primi 5 secondi di ciascun brano, il brano precedente viene considerato il brano "attuale" (cioè il brano "0"). Se si preme il tasto ◀◀ durante questo lasso di tempo, il nastro viene riavvolto fino all'inizio del brano precedente e non fino all'inizio del brano in fase di ascolto.
- La funzione DPSS "riconosce" il punto di inizio di un brano mediante l'individuazione dello spazio vuoto che lo precede (cioè lo spazio fra i brani). Tuttavia, quando lo spazio vuoto è di durata inferiore a 4 secondi o quando contiene rumore, questa funzione può non attivarsi correttamente. Inoltre, sezioni che sono registrate con un basso livello possono far attivare la funzione se la loro durata è di 4 secondi o più.

Disattivazione della funzione DPSS mentre è in corso:

Premere il tasto ▶◄.

Caratteristiche del riproduttore di cassette

Funzione di salto degli spazi vuoti

L'apparecchio fa avanzare rapidamente il nastro fino all'inizio del brano successivo automaticamente quando individua spazi vuoti lunghi (10 secondi o più), continuando quindi la riproduzione del nastro. Alla prima accensione dell'apparecchio, questa funzione è attivata.

Attivazione/disattivazione della funzione di salto degli spazi vuoti:

Premere il tasto B.S per attivare o disattivare la funzione di salto degli spazi vuoti.

L'indicazione "Blank Skip ON"/"B.Skip ON" appare sul display quando la funzione viene attivata.

NOTA

- Se lo spazio vuoto contiene molto rumore, questa funzione può non attivarsi correttamente.
- Le sezioni registrate con un basso livello possono far attivare questa funzione se la loro durata è di 10 secondi o più.

Funzione di ripetizione del brano

L'apparecchio riproduce ripetutamente il brano attuale.

Attivazione/disattivazione della funzione di ripetizione di brano:

Premere il tasto REP per attivare o disattivare la funzione di ripetizione di brano.

L'indicazione "Repeat ON" appare sul display quando si attiva la funzione di ripetizione dei brani.

Disattivazione della funzione di ripetizione di brano:

Premere il tasto REP o ►II.

NOTA

La funzione di ripetizione di brano "riconosce" il punto di inizio di un brano mediante l'individuazione dello spazio vuoto che lo precede (cioè lo spazio fra i brani). Tuttavia, quando lo spazio vuoto è di durata inferiore a 4 secondi o quando contiene rumore, questa funzione può non attivarsi correttamente. Inoltre, sezioni registrate

con un basso livello possono far attivare la funzione se la loro durata è di 4 secondi o più.

Commutazione del display con i nastri a cassetta

Commutate l'indicazione che appare sul display mentre i nastri sono in fase di riproduzione.

Commutazione del display:

Ogni volta che premete il tasto DISP, la visualizzazione durante la riproduzione del nastro commuta come segue:

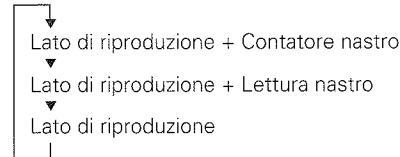

NOTA

Il contatore dello scorrimento del nastro non è esatto, ma rappresenta soltanto un'approssimazione del tempo trascorso.

Caratteristiche di controllo del disco esterno

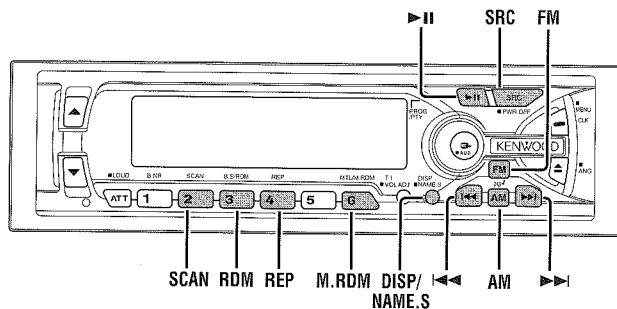

KRC-V879R

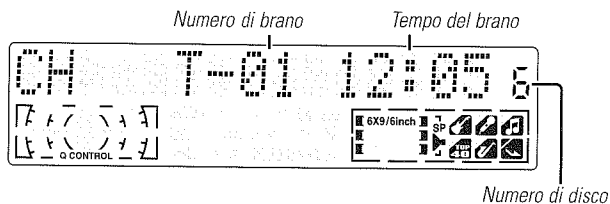

KRC-779R

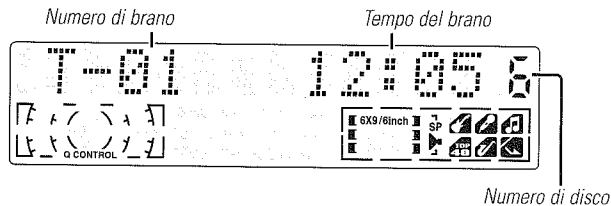

Modo di riproduzione del disco

Questa funzione serve quando sono collegati lettori opzionali.

Riproduzione di dischi:

Premete il tasto SRC (sorgente) ripetutamente per selezionare il modo di controllo del disco esterno.

La riproduzione del disco ha inizio.

NOTA

Il modo di controllo del disco esterno dipende dall'unità collegata. Esempi di visualizzazione del modo

- "CD"...quando funziona il lettore CD singolo
- "DISC"...quando è stato collegato un multiletto
- "DISC1", "DISC2"...quando sono stati collegati due multiletto

Interruzione temporanea e ripresa della riproduzione di un disco:

Premere il tasto ▶|| per interrompere temporaneamente la riproduzione del disco.

Premere di nuovo lo stesso tasto per riprendere la riproduzione.

NOTA

- Quando finisce la riproduzione dell'ultimo brano di un disco, inizia la riproduzione del disco successivo nel multiletto. Quando finisce la riproduzione dell'ultimo disco nel multiletto, il lettore ritorna al primo disco e ne inizia la riproduzione.
- L'indicazione sul display per il disco numero 10 è "0".

Caratteristiche di controllo del disco esterno

Cambiamento della visualizzazione per i dischi

Per cambiare i dati che appaiono sul display durante la riproduzione dei dischi.

Cambiamento della visualizzazione per i dischi:

Ogni volta che si preme il tasto DISP, i dati visualizzati durante la riproduzione di un disco cambiano nell'ordine seguente:

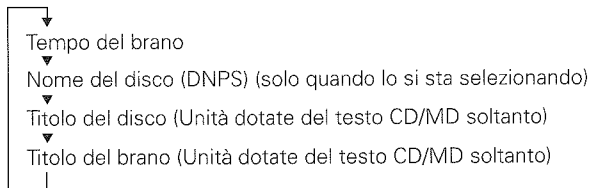

NOTA

- È possibile assegnare dei nomi ai dischi mediante la funzione di memorizzazione dei nomi dei dischi (pagina 28). La visualizzazione può non essere possibile, a seconda dell'unità collegata.
- Se si tenta di visualizzare il nome di un disco che non ne ha uno, viene visualizzato "NO NAME".
- Se si cerca di visualizzare il titolo di un disco di cui il titolo del disco/brano non è stato memorizzato, l'indicazione "NO TEXT" appare se si tratta di un CD mentre appare quella "NO TITLE/NO NAME" se si tratta di un MD.
- Se intendete far apparire sul display il titolo titolo/brano quando collegate il commutatore CD non incluso per la funzione di testo CD, dei messaggi come "NO TEXT" o "Reading" possono apparire.
- Alcuni caratteri possono non essere possibili da visualizzare, a seconda del tipo di caratteri del testo CD.

Riproduzione di dischi con avanzamento e retrocessione

Riproduzione di dischi con avanzamento:

Tenere premuto il tasto ►►.

Rilasciare il tasto per riprodurre il disco da quel punto.

Riproduzione di dischi con retrocessione:

Tenere premuto il tasto ◀◀.

Rilasciare il tasto per riprodurre il disco da quel punto.

NOTA

A seconda del modello collegato, può non essere possibile passare in retrocessione da un brano a quello precedente. La funzione viene disattivata quando viene raggiunto l'inizio di un brano, punto dal quale riprende automaticamente la riproduzione normale.

Ricerca di brano

L'apparecchio cerca i brani in avanti o all'indietro sul disco fino a quando viene raggiunto il brano che si desidera ascoltare.

Ricerca di un brano all'indietro:

Premere il tasto ◀◀ finché viene visualizzato il numero del brano desiderato.

Premere una volta per retrocedere fino all'inizio del brano attuale, due volte per retrocedere fino all'inizio del brano precedente, e così via.

La riproduzione comincia dall'inizio del brano visualizzato.

NOTA

Il tasto ◀◀ durante l'ascolto del brano numero 1 retrocede solo fino all'inizio di quel brano. Non è possibile, dal brano numero 1, retrocedere all'ultimo brano del disco.

Ricerca di un brano in avanti:

Premere il tasto ►► finché viene visualizzato il numero del brano desiderato.

Premere una volta per avanzare al brano successivo, due volte per avanzare al brano dopo quello successivo, e così via.

La riproduzione comincia dall'inizio del brano visualizzato.

NOTA

Non è possibile avanzare al brano numero 1 durante l'ascolto dell'ultimo brano di un disco.

Ricerca di disco

L'apparecchio cerca i dischi in avanti o all'indietro nel multiletto fino a quando viene raggiunto il disco che si desidera ascoltare.

Ricerca di un disco all'indietro:

Premere il tasto AM finché viene visualizzato il numero del disco desiderato.

Ogni volta che si preme il tasto, il numero di disco visualizzato diminuisce di uno.

La riproduzione comincia dall'inizio del disco visualizzato.

Ricerca di un disco in avanti:

Premere il tasto FM finché viene visualizzato il numero del disco desiderato.

Ogni volta che si preme il tasto, il numero di disco visualizzato aumenta di uno.

La riproduzione comincia dall'inizio del disco visualizzato.

NOTA

Mentre i dischi vengono cambiati all'interno del multiletto, viene visualizzato "Load".

Richiamo diretto di un brano

(Funzionamento del telecomando)

Usando il telecomando, è possibile richiamare direttamente il numero del brano che si desidera ascoltare.

1 Usando i tasti numerici sul telecomando, immettere il numero del brano che si desidera ascoltare.

Il numero del brano selezionato lampeggia sul display per 10 secondi.

Se non si effettuano altre immissioni entro questo lasso di tempo di 10 secondi, il modo di richiamo diretto di un brano viene disattivato automaticamente.

2 Premere il tasto ◀◀ o ▶▶ mentre il numero di brano lampeggia. La riproduzione del brano specificato al punto 1 inizia.

Disattivazione del richiamo diretto di un brano durante l'operazione:

Premere il tasto ►II.

NOTA

Non è possibile usare la funzione di richiamo diretto di un brano durante la scansione di brani o di dischi, o durante la riproduzione in ordine casuale (semplice o per l'intero caricatore).

Richiamo diretto di un disco

(Funzionamento dei multiletto con il telecomando)

Usando il telecomando, è possibile richiamare direttamente il numero del disco che si desidera ascoltare.

1 Usando i tasti numerici sul telecomando, immettere il numero del disco che si desidera ascoltare.

Il numero del disco selezionato lampeggia sul display per 10 secondi.

Se non si effettuano altre immissioni entro questo lasso di tempo di 10 secondi, il modo di richiamo diretto di un disco viene disattivato automaticamente.

NOTA

- Immettere "0" per selezionare il disco numero 10.
- Se si immettono più di due numeri alla volta, viene eseguita la ricerca solo per l'ultimo numero immesso.
- Non potete utilizzare la funzione di ricerca diretta durante la riproduzione casuale o la riproduzione casuale immagazzinata.

2 Premere il tasto DISC+ or DISC- mentre il numero immesso lampeggia.

La riproduzione del disco specificato al punto 1 inizia.

Disattivazione del richiamo diretto di un disco durante l'operazione:

Premere il tasto ►II.

Caratteristiche di controllo del disco esterno

Funzione di ripetizione del brano/disco

L'apparecchio riproduce ripetutamente il brano attuale o il disco attuale.

Attivazione/disattivazione della funzione di riproduzione a ripetizione:

Premere il tasto REP per attivare o disattivare la funzione di ripetizione della riproduzione nell'ordine seguente:

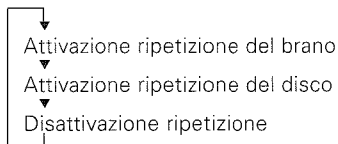

L'indicazione "Repeat ON"/"Track Repeat ON"/"T-Repeat ON" appare sul display e il numero del brano lampeggia sul display quando la funzione è stata attivata.

L'indicazione "Disc Repeat ON"/"D-Repeat ON" appare sul display e il numero del disco lampeggia sul display quando la funzione è stata attivata.

NOTA

Quando espellete il disco, la funzione di riproduzione ripetuta viene disattivata.

Funzione di scansione dei brani

L'apparecchio riproduce in successione l'inizio di ciascun brano di un disco, finché viene localizzato il brano che si desidera ascoltare.

Avvio della scansione dei brani:

Premete il tasto SCAN. L'indicazione "Scan ON" appare sul display ed i primi 10 secondi di ciascun brano verranno riprodotti, in ordine.

Il numero del brano attualmente riprodotto lampeggia sul display.

Per interrompere la scansione e ascoltare il brano così localizzato:

Premere di nuovo il tasto ►► o SCAN e continuare ad ascoltare il brano normalmente.

NOTA

- Quando espellete il disco, la funzione di scansione dei brani viene disattivata.
- La funzione di scansione dei brani scansiona ciascun brano di un disco solo una volta.

Funzione di riproduzione in ordine casuale

L'apparecchio riproduce in ordine casuale tutti i brani sul disco attuale.

- 1 Premere il tasto RDM per attivare o disattivare la funzione di riproduzione in ordine casuale.
L'indicazione "Random ON" appare sul display all'attivazione della funzione di riproduzione casuale.
Il numero di brano sul display cambia in continuazione mentre viene selezionato il brano successivo.
Quando il brano è stato selezionato, la riproduzione inizia.
Il numero del brano selezionato lampeggia sul display mentre quel brano viene riprodotto.

NOTA

Quando tutti i brani di un determinato disco sono stati riprodotti, inizia la riproduzione del disco successivo nel multilettore (se la funzione di riproduzione in ordine casuale è ancora attivata).

- 2 Per cambiare il brano in fase di ascolto, premere il tasto ►►►. Viene selezionato e riprodotto un altro brano.

NOTA

Quando espellete il disco, la funzione di riproduzione casuale viene disattivata.

Funzione di riproduzione in ordine casuale dell'intero caricatore

L'apparecchio riproduce in ordine casuale i brani di tutti i dischi inseriti nel caricatore.

- 1 Premere il tasto M.RDM per attivare o disattivare la funzione di riproduzione in ordine casuale dell'intero caricatore. L'indicazione "M.Random ON" appare sul display quando la funzione di riproduzione casuale dal caricatore è stata attivata. Il numero di disco e il numero di brano sul display cambiano in continuazione mentre viene selezionato il brano successivo. Quando il disco/brano è stato selezionato, la riproduzione inizia. Il numero del disco/brano selezionato lampeggia sul display mentre quel disco viene riprodotto.
- 2 Per cambiare il brano in fase di ascolto, premere il tasto ►►. Viene selezionato e riprodotto un altro disco/brano.

NOTA

- Quando espellete il disco, la funzione di riproduzione casuale dell'intero caricatore viene disattivata.
- Il tempo necessario per la selezione casuale dipende dal numero di dischi inseriti nel caricatore.

Scorrimento testo/titolo

Questa funzione permette lo scorrimento del testo e la visualizzazione dell'intero testo. Il modo di scorrimento dipende dall'impostazione dello scorrimento sul menù.

Scorrimento manuale:

- 1 Premere il tasto DISP per visualizzare il titolo del disco o del brano.
- 2 Se si mantiene il tasto DISP premuto per almeno 1 secondo o più, i titoli scorreranno una volta sul display.

Scorrimento automatico:

- 1 Premere il tasto DISP per visualizzare il titolo del disco o del

brano. Il titolo verrà visualizzato in un display a scorrimento.

NOTA

Quando si cambia il disco o il brano da riprodurre, il titolo scorre sul display.

- 2 Se si mantiene il tasto DISP premuto per almeno 1 secondo o più, i titoli scorreranno una volta sul display.

NOTA

- Fate riferimento all'impostazione del menù (pag. 36) per ulteriori informazioni sullo scorrimento manuale e su quello automatico.
- Solo le unità dotate della funzione CD text consentono la visualizzazione del titolo.
- Non potete utilizzare la funzione a spirale durante la riproduzione casuale di immagazzinamento.

Caratteristiche di controllo del disco esterno

Memorizzazione dei nomi dei dischi (DNPS)

È possibile memorizzare i nomi dei dischi che saranno poi visualizzati durante la riproduzione.

- 1 Riprodurre il disco di cui si desidera preselezionare il nome.

NOTA

- Questa funzione non è possibile con quei multilettori che non possiedono la funzione "Disc Name Preset" (Preselezione del nome del disco).
- La funzione di preselezione del nome del disco non può essere utilizzata durante la memorizzazione casuale così come il titolo di un disco o il titolo di un brano appaiono sul display.

- 2 Tenere premuto il tasto NAME.S per due secondi o più. Viene visualizzato "NAME SET" e viene impostato il modo di memorizzazione dei nomi dei dischi.

Il cursore lampeggia nel punto in cui può essere immesso il carattere.

- 3 Premere il tasto ◀◀ o il tasto ▶▶ per muovere il cursore sulla posizione desiderata. Il tasto ◀◀ muove il cursore verso sinistra ed il tasto ▶▶ verso destra. Si può anche muovere il cursore verso sinistra o destra utilizzando rispettivamente i tasti ◀◀ e ▶▶ del telecomando.

- 4 Ad ogni pressione del tasto ▶▶, i caratteri da inserire cambiano come segue.

Premere il tasto FM o AM finché viene visualizzato il carattere desiderato.

I caratteri che possono essere visualizzati sono i seguenti.

↓
Lettere dell'alfabeto (maiuscola) : A ~ Z

↓
Lettere dell'alfabeto (minuscola) : a ~ z

↓
Numeri e simboli : 0~9 @ " ' ` % & * + - = , . / \ < > []

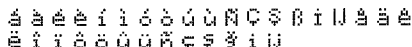
↓
Caratteri speciali : 

NOTA Inserimento diretto delle lettere dell'alfabeto (Funzione del telecomando con i tasti di inserimento numero/lettera)

Se all'unità è collegato un multilettore realizzato e venduto dopo il 1997 (eccezione fatta per il KDC-C560), è possibile digitare le lettere direttamente, adoperando i tasti numeri/lettere del telecomando. Esempio: Far riferimento alla tabella seguente per inserire il nome "DANCE".

Carattere	Tasto da premere	# Numero di pressioni del tasto
"D"	#3	1
"A"	#2	1
"N"	#6	2
"C"	#2	3
"E"	#3	2

- 5 Ripetere i punti 3 e 4 finché sono stati scelti tutti i caratteri per il nome.
- 6 Premere il tasto NAME.S sull'autoradio o il tasto OK sul telecomando. Il nome del disco viene memorizzato e il modo di memorizzazione viene disattivato. Se non si effettua un'immissione entro un lasso di tempo di 10 secondi, il nome viene memorizzato con i caratteri immessi fino a quel momento.

NOTA

- Il numero dei caratteri e dei nomi di dischi da memorizzare dipende dal multilettore collegato. Consultare il manuale del multilettore per ulteriori chiarimenti.
- I dischi sono identificati mediante la loro durata totale e il numero dei brani. Se si riproduce un compact disc che, per coincidenza, ha esattamente le stesse caratteristiche di un altro compact disc il cui nome è già stato memorizzato, per quel compact disc potrà essere visualizzato il nome sbagliato.
- Se si desidera cambiare il nome di un disco, ripetere i punti 1 e 2 per visualizzare il nome, e quindi ripetere i punti 3 e 4 per effettuare i cambiamenti.
- Il pulsante di ripristino (reset) non cancella i nomi dei dischi

memorizzati in un multiletto.

Letture del nome dei dischi preselezionati (DNPP) (Funzione del telecomando)

Se si è preselezionato il nome di un disco che si desidera ascoltare nel multiletto, è possibile localizzarlo tramite il nome e iniziare la riproduzione.

- 1 Premere il tasto DNPP sul telecomando.
Il display visualizza "DNPP".
Vengono visualizzati per 5 secondi ciascuno i nomi preselezionati ed i titoli del disco in fase di riproduzione contenuto nel multiletto.
L'indicazione "NO NAME" apparirà sul display per i dischi i cui nomi non sono stati preselezionati.

NOTA

- Questa funzione può essere usata solo nei multiletto fabbricati o venduti dal 1997. Inoltre, osservare che alcune unità non sono in grado di fornire una visualizzazione, a meno che il nome del disco preselezionato sia stato creato nell'unità usata per la riproduzione.
- I dischi nel multiletto che non sono stati mai riprodotti prima appaiono come "NO ACCESS" quando sono visualizzati i nomi del disco. Quando non si riesce ad identificare il disco a causa della scritta "NO ACCESS" dopo aver inserito un caricatore, provare a riprodurlo per far apparire il nome del disco. Osservare anche che l'indicazione "NO DISC" appare se il disco non è stato inserito.

Visualizzazione rapida (avanti/indietro):

Premere il tasto DISC+ o DISC-.
La pressione del tasto DISC+ visualizza rapidamente i nomi preselezionati/titoli disco in ordine crescente.
La pressione del tasto DISC- visualizza rapidamente i nomi preselezionati/titoli disco in ordine decrescente.

2 Quando appare il nome del disco che si desidera riprodurre

Premere il tasto OK.
Viene richiamato il disco il cui nome è visualizzato e il modo di

lettura del nome dei dischi preselezionati (DNPP) si conclude.

Per disattivare il modo DNPP:

Premere il tasto DNPP.
Il modo di lettura del nome dei dischi preselezionati viene disattivato.

Impostazioni del menù

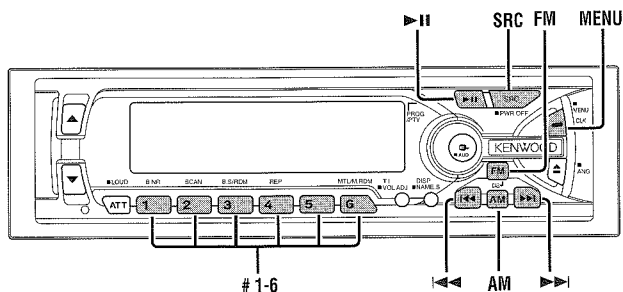

KRC-V879R

Visualizzazione del Menù

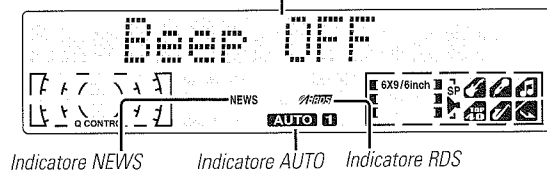

KRC-779R

Visualizzazione del Menù

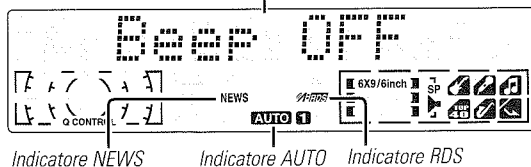

Sistema a menù

Potete impostare i valori di base (default) per altre funzioni nel modo del menù. Effettuate le impostazioni per ciascuna funzione, facendo riferimento alle seguenti operazioni.

1 Attivate il modo del menù

Tenere premuto il tasto MENU per un secondo o più. Il display visualizza "MENU" per confermare l'operazione. Viene visualizzata la funzione che si può variare e la sua impostazione attuale.

2 Selezione della funzione da impostare

Premere il tasto FM per scorrere tra le funzioni disponibili, fino a quando viene visualizzata quella che si desidera variare. Premere il tasto AM per scorrere all'indietro tra le funzioni. Gli elementi della funzione cambiano nell'ordine delle caratteristiche nel sistema del menu.

Esempio: Per commutare l'impostazione della funzione di emissione toni del sensore a sfioramento da ON a OFF, cercate tra le funzioni fino a quando l'indicazione "Beep ON" appare sul display.

3 Modifica dell'impostazione della funzione attualmente visualizzata

Premere il tasto ◀◀ o ▶▶. L'impostazione cambia per ciascuna funzione. Esempio: L'impostazione dell'emissione toni del sensore a sfioramento cambia da ON a OFF e l'indicazione "Beep OFF" appare sul display.

4 Uscita dal modo del menu

Premere il tasto MENU.

NOTA

Assicurarsi di concludere il modo menu quando si finisce. Se non si conclude il modo menu, varie funzioni possono non agire correttamente, tra cui la funzione di bollettini sul traffico (con esclusione per notizie PTY) e la funzione di allarme RDS.

Mask Key

Anche se avete già trasmesso una volta il segnale Mask Key, dovrete trasmetterlo ancora se l'unità è stata scollegata dalla batteria. Questa funzione aiuta a prevenire i furti.

Quando si usa l'unità per la prima volta:

Per disattivare il modo di dimostrazione, assicuratevi di premere il tasto di trasmissione per trasmettere il segnale Mask Key. Se non si effettua questa procedura, il pannello di controllo dell'unità si riaprirà in due secondi anche se il motore del veicolo è spento.

- 1 Premete ripetutamente il tasto SRC per selezionare il modo di attesa (standby).
Appare sul display l'indicazione "ALL OFF" quando è stato selezionato il modo di attesa.
- 2 Tenere premuto il tasto MENU per un secondo o più.
"MENU" appare per primo sul display, dopodiché "Mask key" appare.
- 3 Premete sia il tasto ◀◀ o ▶▶ per almeno un secondo.
"TRANSMIT 1" apparirà nel display, indicando che il modo di impostazione è stato immesso.
- 4 Tenete premuto il tasto di trasmissione sulla Mask key finché l'indicatore del livello di piena trasmissione non si accende sul display.
"TRANSMIT 2" verrà visualizzato.

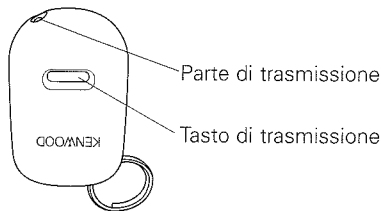

NOTA

- Tenete il Mask Key vicino al sensore del segnale quando si trasmette il segnale Mask Key.

- Se il segnale Mask Key non è ricevuto correttamente, il display tornerà a "TRANSMIT 1". In questo caso, ripetete la procedura al passo 4.

- 5 Tenete nuovamente premuto il tasto di trasmissione sulla Mask key finché l'indicatore del livello di piena trasmissione non si accende sul display.
"APPROVED" apparirà nel display, mentre la funzione Mask key si accende.

Se si preme il pulsante di ripristino (reset) o si scollega la batteria:

La prima volta che riaccendete l'unità, "TRANSMIT 1" apparirà sul display, indicando che si è entrati nel modo di impostazione. Ripetete i passi 4 e 5 sopra riportati, e trasmettete il segnale. È possibile iniziare a usare di nuovo l'apparecchio quando "APPROVED" appare sul display.

Tono dei tasti

Questa funzione serve per emettere un segnale acustico che segue l'operazione dei tasti. Può essere attivata o disattivata.

Visualizzazione ed impostazione:

"Beep ON" : E' attivata l'impostazione del cicalino.
(Impostazione di base)

"Beep OFF" : E' disattivata l'impostazione del cicalino.

NOTA

Il segnale acustico non viene emesso dalle prese di uscita di preamplificazione.

Impostazioni del menù

Regolazione manuale dell'orologio

Regolate l'ora manualmente.

NOTA

Questa regolazione è disponibile solo quando è disattivata la regolazione automatica dell'orologio. (pagina 32)

Visualizzazione ed impostazione:

- 1 Selezionate il display "Clock Adjust" nel modo selezionato nel sistema del menù.
- 2 Premete sia il tasto ◀◀ o ▶▶ per almeno un secondo per immettere il modo regolazione manuale dell'orologio. Il display del tempo lampeggerà.
- 3
 - Regolazione delle ore
Premere il tasto FM per far avanzare le ore o premere il tasto AM per farle ritornare indietro.
 - Regolazione dei minuti
Premere il tasto ▶▶ per far avanzare i minuti oppure premere ◀◀ per farli ritornare indietro.
- 4 Premere il tasto MENU per uscire dal modo di regolazione manuale dell'orologio.
L'orologio finisce il conteggio quando si esce dal modo di regolazione manuale dell'orologio.

Regolazione automatica dell'orologio

Con la regolazione automatica dell'orario è possibile regolare automaticamente l'orario in base ai dati di orario inviati dalle stazioni RDS (dopo aver ricevuto i segnali RDS per alcuni minuti). È anche possibile regolare manualmente l'orario se la funzione di regolazione automatica dell'orario è disattivata.

Visualizzazione ed impostazione:

"SYNC ON" : Regolazione automatica dell'orologio
(Impostazione di base)
"SYNC OFF" : Regolazione manuale dell'orologio

Regolazione automatica dell'orario:

Sintonizzare una stazione RDS per 3 o 4 minuti.

Se la stazione trasmette un segnale orario, l'orologio interno viene regolato automaticamente sull'orario locale corretto.

NOTA

L'orario non può essere aggiornato quando la stazione RDS sintonizzata non sta trasmettendo un segnale orario. In tal caso, provare a sintonizzare un'altra stazione RDS.

Illuminazione selezionabile

Potete cambiare il colore dell'illuminazione della tastiera tra verde e rosso.

Visualizzazione ed impostazione:

"Button Green" : È verde il colore di illuminazione.
"Button Red" : Il colore dell'illuminazione è rosso.

Commutazione del display grafico

Questa funzione vi permette di spegnere la parte inferiore del display se c'è un eccesso di informazione sul display.

Visualizzazione ed impostazione:

"Graphic ON" : Il display si accenderà usando l'intera parte del display. (Impostazione di base)
"Graphic OFF" : Il display si accenderà usando solo la parte superiore del display e l'indicatore IN.

Funzione del KRC-V879R

Impostazione di variabilità del colore dell'illuminazione

Potete impostare il display sul colore desiderato.

Visualizzazione ed impostazione:

- 1 Selezionate il display "Color" nel modo selezionato nel sistema del menù.

2 Per impostare il colore manualmente:

Tenete premuto sui tasti ◀◀ o ▶▶.

Premendo il tasto ▶▶ il colore avanza, e premendo il tasto ◀◀ si inverte.

Quando il colore desiderato appare, rilasciate il tasto.

3 Per far apparire i colori popolari: (Richiamare un colore selezionato)

Premete il tasto di preselezione per i colori desiderati (#1-4).

Il tasto #1-4 è selezionato per i seguenti quattro colori:

#1: Bianco

#2: Rosso

#3: Blu

#4: Verde Marino

4 Per cambiare colore a seconda della situazione (modo occasionale)

Ogniqualvolta premete il tasto #6, il modo cambia come segue:

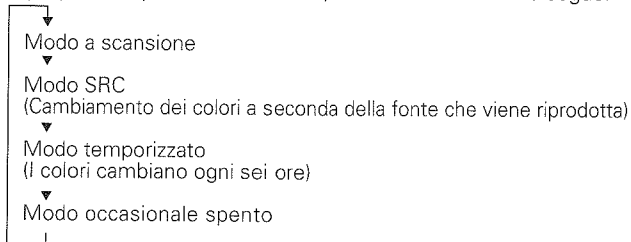

Quando il modo occasionale è spento, l'impostazione originale del colore riprende.

5 Per regolare il blu in maniera eccellente: (modo regolazione del blu)

Premete il tasto #3 button per almeno due secondi per entrare il modo di regolazione del blu.

I tasti ◀◀ e ▶▶ sono utilizzati per regolare rispettivamente i toni del colore blu.

Premete il tasto #3 button per terminare il modo di regolazione del blu.

6 Per immagazzinare l'impostazione dei colori nella memoria: (memoria dei colori preselezionati)

dopo aver aggiustato i colori dell'illuminazione, premete il tasto #5 per due secondi per immagazzinare l'impostazione dei colori nella memoria.

Premendo di nuovo il tasto #5 si richiamano i colori immagazzinati nella memoria.

NOTA

Impostazione del modo di Regolazione Blu non può essere memorizzato.

7 Premere il tasto MENU per uscire dal modo di impostazione di variabilità del colore dell'illuminazione.

Regolazione del contrasto

Questa regolazione serve per facilitare la visione del display.

Visualizzazione ed impostazione:

"Contrast 0" – "Contrast 10"

NOTA

Il valore iniziale è "5".

Funzione di attenuatore di luminosità

Si può ridurre la luminosità del display.

NOTA

La funzione di Dimmer non è disponibile se non si collega il cavo apposito.

Visualizzazione ed impostazione:

"Dimmer ON" : L'impostazione del dimmer è attivata.
(Impostazione di base)

"Dimmer OFF" : L'impostazione del dimmer è disattivata.

Impostazioni del menù

Impostazione del tempo per la rimozione del pannello frontale

Potete impostare l'intervallo durante il quale il pannello di controllo nella posizione aperta non gira per nascondersi. Durante il periodo impostato, potete rimuovere il pannello anteriore dall'apposita staffa.

Visualizzazione ed impostazione:

"Off Wait" : 0s / 3s (Impostazione di base) / 5s / 10s / 15s / 20s / 25s (s=secondi)

System Q

Quando il sistema è impostato su, i fattori del System Q (frequenza dei bassi centrali, fattore di qualità dei bassi, estensione dei bassi, frequenza centrale, qualità media del fattore, e frequenza centrale degli alti) appaiono durante il modo di controllo audio.

Visualizzazione ed impostazione:

"System Q ON" : I fattori System Q appaiono e possono essere regolati. (Impostazione di base)

"System Q OFF" : I fattori System Q non appaiono.

Controllo dell'amplificatore esterno

Regolate il livello di enfatizzazione dei bassi dell'amplificatore esterno usando l'unità principale.

Visualizzazione ed impostazione:

"AMP Bass FLT" : Il livello di aumento dei bassi è piatto. (Impostazione di base)

"AMP Bass +6" : E' basso il livello di aumento dei bassi (+6 dB).

"AMP Bass +12" : E' alto il livello di aumento dei bassi (+12 dB).

NOTA

A partire dal mese di Dicembre 2000, gli amplificatori di potenza che potranno essere controllati tramite l'unità principale sono i seguenti:
KAC-X501F/PS501F/X401M/PS401M/X301T/PS301T/X201T/PS201T

Funzione di notiziari con impostazione della pausa tra i "notiziari PTY"

È possibile far sì che i notiziari interrompano la fonte di ascolto attuale, comprese altre stazioni radio. Quando la funzione di notiziari è attivata, l'impostazione della pausa tra i "notiziari PTY" consente di fissare l'intervallo durante il quale ulteriori interruzioni per i notiziari non possano aver luogo. È possibile regolare il periodo di interruzione per i notiziari PTY da 10 a 90 minuti per ciascun tragitto.

Visualizzazione ed impostazione:

"News OFF" (Impostazione di base), "News 00min" - "News 90min" (min= minuti)

: Quando si seleziona l'intervallo di pausa tra i "notiziari PTY", la funzione di notiziari si attiva e l'indicatore NEWS si illumina. Quando si riceve il bollettino delle notizie, "News" verrà visualizzato e la ricezione comincerà al volume preselezionato.

NOTA

- Se si sceglie l'impostazione "20min", ulteriori notiziari non saranno ricevuti per 20 minuti dopo che il primo notiziario è stato ricevuto.
- Questa funzione è disponibile soltanto se la stazione desiderata invia uno specifico codice PTY per il notiziario o se essa appartiene ad una rete <Enhanced Other Network> che invia codici PTY per i notiziari.
- Se si attiva la funzione di notiziari nella banda MW/LW, la banda cambia automaticamente nella banda FM. Tuttavia, l'apparecchio non ritorna alla banda MW/LW quando si disattiva la funzione.

Funzione di ricerca locale <Nel modo del sintonizzatore>

Con la funzione di ricerca locale attivata, la sintonia con ricerca automatica salta le stazioni con un segnale troppo debole o disturbato.

Visualizzazione ed impostazione:

"Local.S ON" : E' attivata la funzione di sintonizzazione locale automatica.

"Local.S OFF" : E' disattivata la funzione di sintonizzazione locale automatica. (Impostazione di base)

Selezione del modo di sintonia <Nel modo del sintonizzatore>

È possibile scegliere tra tre modi di sintonia: sintonia automatica, sintonia delle stazioni preselezionate e sintonia manuale. L'indicatore AUTO 1 si illumina quando è selezionata la sintonia automatica e l'indicatore AUTO 2 si illumina quando è selezionata la sintonia delle stazioni preselezionate.

Visualizzazione ed impostazione:

"Auto 1" : Modo di sintonizzazione automatica
(Impostazione di base)

"Auto 2" : Modo di sintonizzazione automatica delle stazioni preselezionate

"Manual" : Modo di sintonizzazione manuale

Immissione automatica in memoria <Nel modo del sintonizzatore>

Potete memorizzare automaticamente tutte le frequenze che è possibile ricevere nella banda attualmente selezionata e richiamarle in seguito premendo un tasto. Questa funzione è particolarmente utile quando state viaggiando e non conoscete le stazioni disponibili in quell'area. Con questa funzione si possono memorizzare fino a 6 frequenze.

Visualizzazione ed impostazione:

- 1 Selezionate il display "Auto-Memory" nel modo selezionato nel sistema del menù.
- 2 Tenere premuto il tasto ◀◀◀ o il tasto ▶▶▶ per due secondi o più per iniziare la funzione di memorizzazione automatica. Quando tutte le stazioni di una determinata banda sono state memorizzate nella memoria per la preselezione, l'immissione

automatica in memoria si interrompe. Il sintonizzatore quindi sintonizza l'ultima stazione ricevuta.

NOTA

- Quando la funzione AF è attivata mentre è in corso l'immissione automatica in memoria, vengono memorizzate solo stazioni RDS (cioè le stazioni con capacità RDS). Le stazioni RDS che sono già state preselezionate per FM1 non possono essere preselezionate anche per FM2 o FM3.
- Se la funzione di ricerca locale è attivata quando si effettua l'immissione automatica in memoria, non vengono memorizzate le stazioni con una ricezione scadente.
- Se è attivata la funzione delle informazioni sul traffico, verranno memorizzate solo le frequenze delle stazioni locali che trasmettono informazioni sul traffico.

Disattivazione dell'immissione automatica in memoria mentre è in corso:

Premere il tasto ◀◀◀ / ▶▶▶ mentre l'immissione automatica in memoria è in corso per interromperne il processo.

Richiamo di una stazione preselezionata:

Premere il tasto di preselezione (1~6) della stazione desiderata. Viene visualizzato il numero della stazione richiamata.

Funzione AF (frequenze alternative)

Quando la ricezione è scadente, l'apparecchio passa automaticamente ad un'altra frequenza che trasmette lo stesso programma nella stessa rete RDS e che offre una ricezione migliore.

Quando la funzione AF è attivata, l'indicatore RDS si illumina.

Visualizzazione ed impostazione:

"AF ON" : E' attivata la funzione AF. (Impostazione di base)
"AF OFF" : E' disattivata la funzione AF.

NOTA

Quando nessun'altra stazione con una ricezione più forte è disponibile per lo stesso programma nella rete RDS, è possibile udire frammentariamente il programma ricevuto. In tal caso, disattivare la funzione AF.

Impostazioni del menù

Circoscrizione della "Regione RDS" (Funzione di Limitazione Regionale)

E' possibile scegliere se circoscrivere ad una specifica regione la ricerca delle frequenze alternative RDS. Quando la funzione di Limitazione Regionale è attivata, la ricerca delle frequenze alternative avviene solo all'interno della regione.

Visualizzazione ed impostazione:

"Regional ON" : E' attivata la funzione Limitazione Regionale.
(Impostazione di base)

"Regional OFF" : E' disattivata la funzione Limitazione Regionale.

NOTA

A volte, stazioni che appartengono ad uno stesso network irradiano programmi differenti dal principale, oppure utilizzano nomi diversi per la stazione.

Funzione di ricerca automatica di stazioni TP

Se la funzione TI è attivata e le condizioni della ricezione peggiorano mentre si sta ascoltando un bollettino sul traffico, verrà ricercata automaticamente un'altra stazione che prevede la trasmissione di questi bollettini e che offre una migliore qualità di ricezione.

Alla prima accensione dell'apparecchio, questa funzione è attivata.

Visualizzazione ed impostazione:

"ATPS ON" : E' attivata la funzione di ricerca TP automatica.

Se è disturbata la ricezione della stazione che trasmette delle informazioni sul traffico, questa funzione effettuerà automaticamente la sintonizzazione di un'altra stazione TP. (Impostazione di base)

"ATPS OFF" : E' disattivata la funzione di ricerca TP automatica.

Ricezione mono

<Alla ricezione FM nel modo del sintonizzatore>

Se la qualità di ricezione stereo peggiora, questa funzione riduce il rumore di fondo e migliora le condizioni generali dell'ascolto.

Visualizzazione ed impostazione:

"MONO ON" : E' attivata la ricezione monofonica.

"MONO OFF" : E' disattivata la ricezione monofonica.
(Impostazione di base)

Scorrimento del testo

<In FM or External disc control mode>

Questa funzione permette al testo CD, al titolo MD, e la testo Radio di scorrere e al testo di apparire in maniera completa sul display. E' consentita la commutazione tra lo scorrimento manuale e quello automatico.

Visualizzazione ed impostazione:

"Scroll Auto" : Scorrimento automatico

"Scroll Manual"/"Scroll MANU" : Scorrimento manuale
(Impostazione di base)

Timer di spegnimento automatico

Quando si è in modalità Srand-by, impostate l'intervallo di tempo del timer di spegnimento automatico (OFF). L'alimentazione dell'unità si spegne automaticamente quando si arriva al momento predefinito.

Visualizzazione ed impostazione:

"OFF ----" : La funzione di timer di spegnimento automatico è cancellata.

"OFF 20min" : L'alimentazione dell'unità si spegne dopo 20 minuti. (Impostazione di base)

"OFF 40min" : L'alimentazione dell'unità si spegne dopo 40 minuti.

"OFF 60min" : L'alimentazione dell'unità si spegne dopo 60 minuti.

Funzionamento di base del telecomando

Accessorio del KRC-V879R

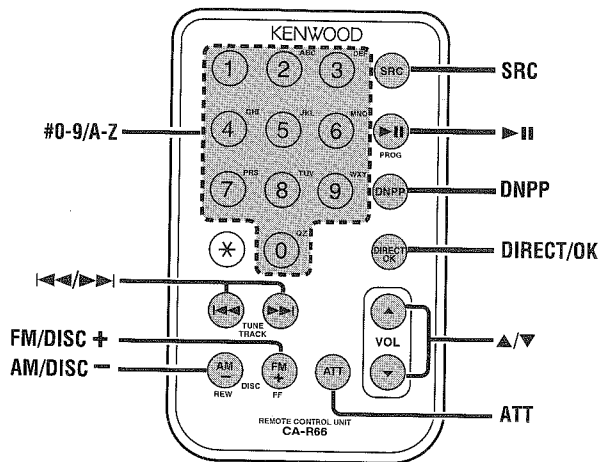

⚠AVVERTENZA

Per evitare incidenti, non usare il telecomando mentre si gira il volante.

Installazione e sostituzione della batteria al litio.

Usare una pila al litio (CR2025).

Togliere il rivestimento seguendo le istruzioni come illustrato.

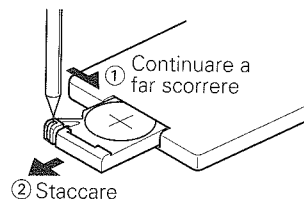

Installate le batterie con le polarità + e - allineate correttamente, seguendo l'illustrazione all'interno del telecomando.

⚠AVVERTENZA

Tenere al di fuori della portata dei bambini le pile al litio inutilizzate. Consultare immediatamente un medico in caso di ingestione accidentale della pila.

Funzionamento di base del telecomando

Accessorio del KRC-V879R

Operazioni di base

- **Tasti di regolazione del volume (VOL)**
Premere il tasto ▲ per alzare il volume.
Premere il tasto ▼ per abbassare il volume.
- **Tasto di selezione della sorgente di ascolto (SRC)**
Ogni volta che si preme il tasto SRC, il modo di ascolto cambia nel ciclo seguente:

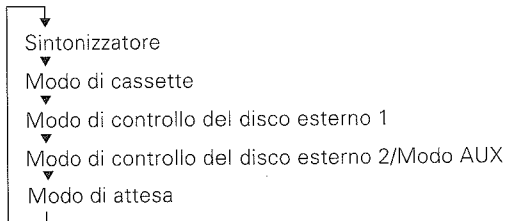

NOTA

- Qualsiasi modo che non può essere usato viene saltato.
- Il modo di controllo del disco esterno cambia secondo l'unità collegata.
- Per abilitare la selezione del modo di controllo del disco esterno 2/Modo AUX dovete collegare l'adattatore KCA-S210A (che vi permette di selezionare sia il modo 2 di controllo del disco esterno che il modo AUX) o il multiletto CD (KDC-CPS87, KDC-CX87, KDC-CPS85, KDC-CX85, KDC-CPS82 o KDC-CX82) o l'adattatore CA-C1AX (che vi permette di selezionare solo il modo AUX). Nel modo AUX, "AUX" (o nel display chiamato AUX) apparirà sul display. Quando utilizzate il CA-C1AX, il modo AUX sostituirà il modo di controllo del disco esterno.
- Se avete selezionato il modo di attesa, verrà attivata la funzione del timer che spegne la corrente automaticamente. Per ulteriori informazioni su come impostare l'ora del timer e su come cancellare la funzione del timer, fate riferimento alla sezione sulla funzione del timer di spegnimento della sezione Impostazioni del menù (pagina 36).

NOTA Selezionando il display con nome AUX premendo il tasto DISP per almeno due secondi durante il modo AUX, il

display di nome AUX lampeggia per il modo di selezione di nome AUX.

Premendo il tasto ◀◀ o ▶▶ durante questo modo, sarà possibile selezionare "AUX", "TV", "VCP", "GAME" o "PORTABLE" nel modo AUX.

Il modo di selezione nominato AUX può essere uscito premendo il tasto DISP o non operando assolutamente per for 10 secondi.

- **Tasto di attenuazione (ATT)**
Abbassa il volume rapidamente. Per riportare il volume al suo livello originale, premere di nuovo il tasto. Se aumentate o diminuite il volume, sarà disattivata la funzione dell'attenuatore.

Caratteristiche del sintonizzatore

- **Tasti di sintonia ◀◀/▶▶**
Premere il tasto ◀◀ per eseguire la ricerca decrescente (usando il modo di sintonia delle stazioni preselezionate).
Premere il tasto ▶▶ per eseguire la ricerca crescente (usando il modo di sintonia delle stazioni preselezionate).
- **Tasto di banda AM/FM (AM/FM)**
Premere il tasto AM per selezionare le bande MW e LW.
Premere il tasto FM per selezionare la banda FM1, FM2 o FM3.
- **Tasto DIRECT/OK**
Entra e cancella il modo di sintonizzazione ad Accesso Diretto.
- **Tasto ▶||**
Per attivare e disattivare il modo di selezione del tipo del programma (PTY).
- **Tasti di inserimento numeri /lettere**
Premete i tasti # 1-6 per richiamare le stazioni preselezionate. Usatelo per immettervi nella frequenza della stazione desiderata durante il modo di sintonizzazione ad Accesso Diretto.

Caratteristiche del riproduttore di cassette

- **Tasti I◀◀/▶▶I**
Premere il tasto I◀◀ per ricominciare il brano dall'inizio.
Premere il tasto ▶▶I per riprodurre il brano successivo.
Premete uno dei tasti I◀◀ o ▶▶I per saltare all'indietro o in avanti ad altri brani dopo aver inserito il numero dei brani usati in DPSS.
- **Tasto AM**
Riavvolge il nastro.
- **Tasto FM**
Fa avanzare rapidamente il nastro.
- **Tasto ▶II**
Riproduce la facciata opposta della cassetta. Se premuto durante l'avanzamento rapido o il riavvolgimento del nastro, questo si ferma ed inizia la riproduzione.
- **Tasti di inserimento numeri / lettere**
Usate questi tasti per inserire il numero dei brani da saltare in DPSS.

Caratteristiche di controllo del disco esterno

- **Tasti I◀◀/▶▶I**
Premere il tasto I◀◀ per selezionare i brani all'indietro.
Premere il tasto ▶▶I per selezionare i brani in avanti.
Utilizzati per muovere il cursore mentre si inserisce il nome del disco.
- **Tasti di selezione disco (DISC)**
Premere il tasto DISC- per selezionare i dischi all'indietro.
Premere il tasto DISC+ per selezionare i dischi in avanti.
Seleziona i numeri ed i simboli mentre si inserisce il nome del disco.
- **Tasto di riproduzione/pausa (▶II)**
Se premuto durante la riproduzione di un disco, interrompe temporaneamente la riproduzione (pausa).
Premere di nuovo lo stesso tasto per riprendere la riproduzione.
Seleziona il tipo di caratteri all'inserimento del nome del disco.

- **Tasto OK**
Durante l'immissione del nome del disco, memorizza i dati già immessi e conclude il modo di immissione.
Seleziona il disco durante il modo di lettura del nome dei dischi preselezionati.
- **Tasto DNPP**
Immette e cancella il modo di lettura del nome dei dischi preselezionati.
- **Tasti di inserimento numeri / lettere**
Usate questi tasti per specificare il numero del brano (o del disco) usato nella ricerca diretta del brano (o del disco).
Usate questi tasti durante la preselezione del nome del disco.

Accessorio**Vista esterna**

..... Numero di articoli

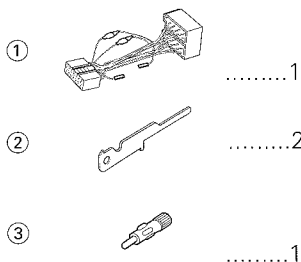
**Vista esterna**

..... Numero di articoli

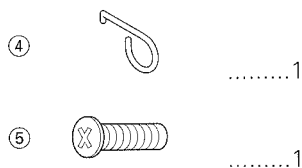
**▲ATTENZIONE**

L'uso di accessori all'infuori di quelli forniti potrebbe causare danni all'apparecchio. Accertarsi di usare soltanto gli accessori in dotazione all'apparecchio, come indicato qui sopra.

Procedimento per l'installazione

1. Per evitare incidenti causati da corto circuiti, estrarre la chiavetta dall'interruttore dell'accensione e scollegare il cavo negativo \ominus della batteria dall'autovettura.
2. Eseguire correttamente i collegamenti dei cavi di ingresso e di uscita per ciascun apparecchio.
3. Collegare il cavo nel fascio dei fili.
4. Prendere il connettore B nel fascio dei fili e collegarlo al connettore dei diffusori nel veicolo.
5. Prendere il connettore A nel fascio dei fili e collegarlo al connettore di alimentazione esterna nel veicolo.
6. Collegare il connettore del cavo multipolare all'apparecchio.
7. Installare l'apparecchio nell'automobile.
8. Ricollegare il cavo negativo \ominus della batteria.
9. Premete una volta la parte sinistra del lato superiore del frontalino affinché appaia il pannello di controllo del frontalino.

▲ATTENZIONE

- Se la vostra auto non è predisposta per questo sistema speciale di connessione, rivolgetevi al vostro rivenditore KENWOOD.
- Usare gli adattatori di conversione antenna (ISO-JASO) soltanto quando il cavo dell'antenna ha una spina ISO.
- Accertarsi che i collegamenti di tutti i cavi siano stati effettuati saldamente mediante l'inserimento delle prese fino al punto in cui esse si bloccano completamente.
- Se l'interruttore dell'accensione del proprio veicolo non è dotato di posizione ACC, o se il cavo dell'accensione è collegato ad una fonte di alimentazione con tensione costante come il cavo della batteria, l'alimentazione dell'apparecchio non sarà in connessione con l'interruttore dell'accensione (cioè l'apparecchio non si accenderà e non si spegnerà in sincronizzazione con l'accensione e lo spegnimento del motore). Se si desidera mettere in connessione l'alimentazione dell'apparecchio con l'interruttore dell'accensione del veicolo, collegare il cavo dell'accensione ad una fonte di alimentazione che possa essere attivata e disattivata con la chiavetta di accensione.
- Se il fusibile salta, accertarsi innanzitutto che i cavi non abbiano causato un cortocircuito, quindi sostituire il fusibile con un altro dello stesso valore.
- Evitare che cavi o terminali non collegati vengano a contatto con parti metalliche dell'automobile o con qualsiasi altro oggetto conduttore di elettricità. Per evitare cortocircuiti, inoltre, non rimuovere i cappucci di protezione applicati sulle estremità dei cavi o dei terminali non collegati.
- Collegare i cavi dei diffusori correttamente ai terminali ai quali corrispondono. L'apparecchio può subire danni o può non funzionare affatto se si combinano i cavi \ominus e/o li si collega a massa ad una parte metallica dell'automobile.
- Dopo aver installato l'apparecchio, controllare che le luci dei freni, gli indicatori, il tergicristallo, ecc. dell'automobile funzionino correttamente.
- Isolare i cavi non collegati con del nastro isolante in vinile o un altro materiale simile.
- Alcuni multiletteri CD / MD hanno bisogno di cavi di conversione per il collegamento. Fare riferimento alla sezione "Precauzioni di sicurezza" per i dettagli.
- Se il pannello dei comandi ha un coperchio, assicurarsi di installare l'apparecchio in modo tale che il frontalino non sbatta contro il coperchio quando si apre e si chiude.

Collegamento dei cavi ai terminali

Guida alle funzioni dei connettori		
Numeri dei terminali per i connettori ISO	Colore del cavo	Funzioni
Connettore di alimentazione esterna		
A-4	Giallo	Batteria
A-5	Blu/bianco	Controllo alimentazione
A-6	Arancione/bianco	Dimmer
A-7	Rosso	Accensione (ACC)
A-8	Nero	Collegamento a terra (massa)
Connettore diffusore		
B-1	Porpora	Posteriore destro (+)
B-2	Porpora/nero	Posteriore destro (-)
B-3	Grigio	Anteriore destro (+)
B-4	Grigio/nero	Anteriore destro (-)
B-5	Bianco	Anteriore sinistro (+)
B-6	Bianco/nero	Anteriore sinistro (-)
B-7	Verde	Posteriore sinistro (+)
B-8	Verde/nero	Posteriore sinistro (-)

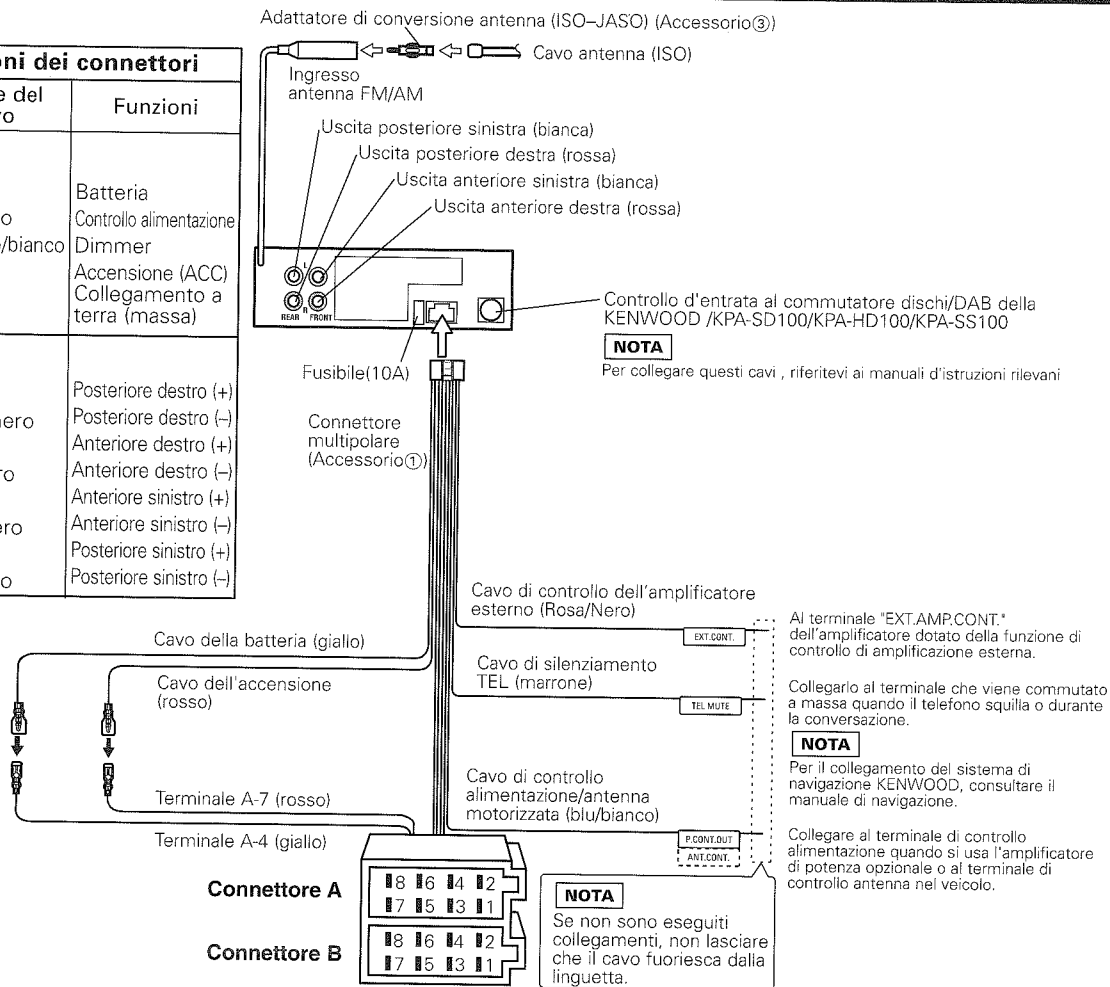

Collegamento dei cavi ai terminali

⚠AVVERTENZA Collegamento del connettore ISO (vedere pagina 41)

La disposizione dei terminali per i connettori ISO dipende dal tipo di veicolo di cui si è in possesso. Accertarsi di eseguire i collegamenti corretti per evitare danni all'apparecchio. Il collegamento default per il fascio dei fili è descritto in **1** qui sotto. Se i terminali del connettore ISO sono impostati come descritto in **2** o in **3**, eseguire il collegamento come illustrato.

- 1** (Impostazione di base) Il terminale A-7 (rosso) del connettore ISO del veicolo è collegato alla fonte di alimentazione costante, e il terminale A-4 (giallo) è collegato alla fonte di alimentazione costante.

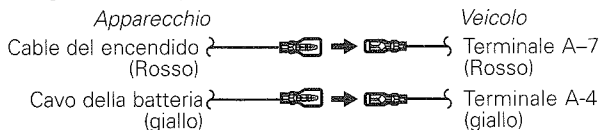

- 2** Il terminale A-7 (rosso) del connettore ISO del veicolo è collegato alla fonte di alimentazione costante, e il terminale A-4 (giallo) è in connessione con la chiave di accensione del veicolo.

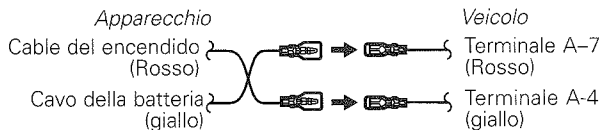

- 3** Il terminale A-7 (rosso) del connettore ISO del veicolo non è collegato a nulla, mentre il terminale A-4 (giallo) è collegato alla fonte di alimentazione costante (o entrambi i terminali A-7 (rosso) e A-4 (giallo) sono collegati alla fonte di alimentazione costante).

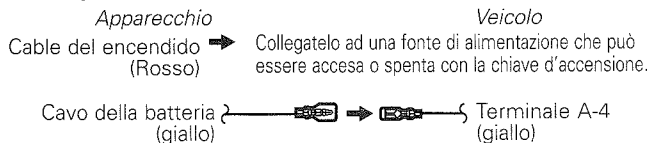

Installazione

■ Installazione

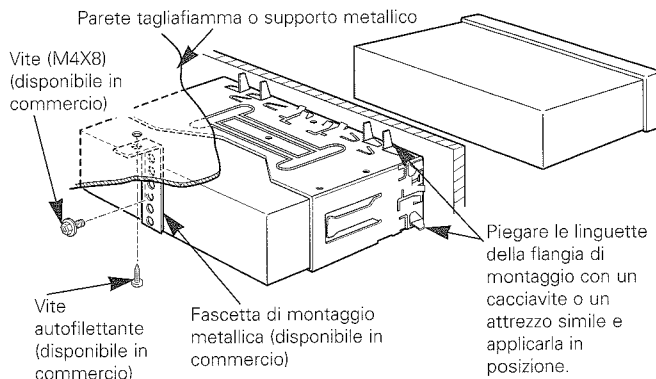

NOTA

Accertarsi che l'apparecchio sia installato saldamente in posizione. Se l'apparecchio è instabile, possono verificarsi problemi di funzionamento (per esempio, possono verificarsi interruzioni di suono).

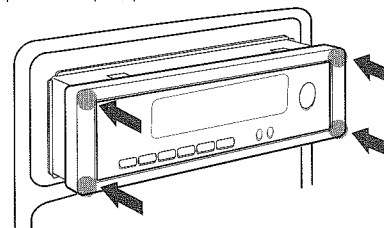

⚠ATTENZIONE

Per montare l'unità, assicuratevi che la parte frontale del pannello di controllo sia rivolta verso di voi e incastratela nella manica di montaggio premendo i quattro lati della cornice di gomma allo stesso tempo. Non applicare una forte pressione alle altre sezioni della cornice, altrimenti si potrebbero avere problemi, come ad esempio la difficoltà di aprire e chiudere il pannello.

Rimozione dell'apparecchio

■ Rimozione della cornice di gomma dura

Inserite l'utensile di rimozione delle tacche del telaio in gomma rigida e tiratelo delicatamente per lo sbloccaggio.

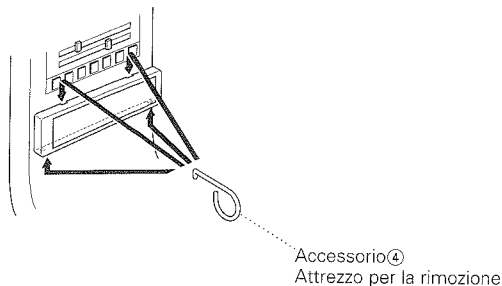

■ Rimozione dell'apparecchio

- 1 Fare riferimento alla sezione "Rimozione della cornice di gomma dura" e quindi rimuovere la cornice di gomma dura.
- 2 Rimuovere la vite (M4 × 8mm) sul pannello posteriore.
- 3 Inserire fino in fondo su ciascun lato i due attrezzi per la rimozione, come mostrato nell'illustrazione.

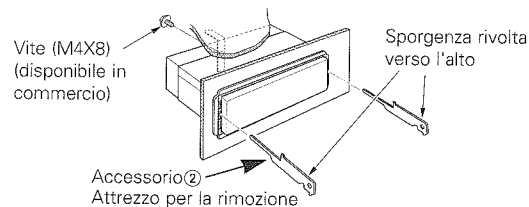

- 4 Spingete l'utensile di rimozione verso l'alto ed estraete l'unità a metà, spingendo la stessa verso il lato.

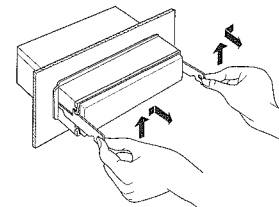

▲ATTENZIONE

Fare attenzione a non ferirsi con l'attrezzo di rimozione.

- 5 Estrarre completamente l'apparecchio tirandolo con le mani, facendo attenzione a non farlo cadere.

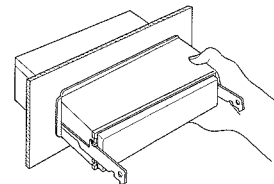

Fissaggio del pannello frontale sull'unità**■ Fissaggio del pannello frontale sull'unità**

Se volete fissare il pannello frontale all'unità, in modo che non cada, seguite le istruzioni qui sotto.

- 1 Fate riferimento alla funzione "Rimuovere il pannello frontale (pagina 10)" e rimuovete il pannello frontale.
- 2 Inserite la vite, in assegnazione, nel foro al centro del lato inferiore del pannello frontale, che avete rimosso dall'unità.

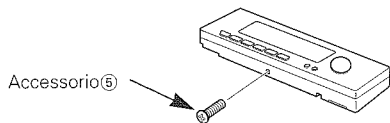

- 3 Fate riferimento alla sezione "Rimuovere il pannello frontale (pagina 10)" e quindi riattaccate il pannello frontale.

⚠ATTENZIONE

Non inserite mai le viti "taptite" (ø2 x 4 mm) in altri fori per viti se non in quelli specificati, altrimenti essi si deformano, e possono causare dei danni alle parti meccaniche all'interno dell'unità.

Guida alla soluzione di problemi

Ciò che può sembrare un problema di funzionamento dell'apparecchio può essere in realtà soltanto il risultato di operazioni o collegamenti errati. Prima di rivolgersi ad un centro di assistenza, è consigliabile eseguire i controlli indicati nella tabella sottostante.

PROBLEMA	CAUSA POSSIBILE	SOLUZIONE
L'apparecchio non si accende.	Il fusibile è saltato.	Dopo aver controllato che non esistano cortocircuiti tra i cavi, sostituire il fusibile con un altro dello stesso valore.
	Posizione ACC mancante sulla chiave di accensione del veicolo.	Collegare lo stesso cavo all'interruttore dell'accensione come il cavo della batteria.
Se avete selezionato il modo di attesa, la corrente si spegne automaticamente.	E' stata attivata la funzione del timer di spegnimento.	Se non desiderate lo spegnimento automatico della corrente, cancellate la funzione del timer di spegnimento.
Quando si premono i tasti, non accade nulla.	I microprocessori nell'apparecchio non funzionano normalmente.	Premere il pulsante di ripristino (reset) sull'apparecchio (vedere pagina 4).
La ricezione radio è scadente.	L'antenna dell'automobile non è estesa.	Estrarre completamente l'antenna.
	Il cavo di controllo dell'antenna non è collegato.	Collegare correttamente il cavo, facendo riferimento alla sezione "Collegamento dei cavi ai terminali".
Le memorie vengono perse quando si spegne il motore dell'automobile.	Il cavo della batteria non è stato collegato al terminale appropriato.	Collegare correttamente il cavo, facendo riferimento alla sezione "Collegamento dei cavi ai terminali".
	L'interruttore dell'accensione e il cavo della batteria non sono collegati correttamente.	Collegare correttamente il cavo, facendo riferimento alla sezione "Collegamento dei cavi ai terminali".
Il frontalino non si apre o non si chiude.	Il frontalino non è stato fissato correttamente.	Rifissate il frontalino in maniera corretta. Fate riferimento alla sezione "Come rimuovere il frontalino". (pagina 10)
La funzione di muting telefonico non si attiva.	Il cavo di muting telefonico non è collegato correttamente.	Collegare correttamente il cavo, facendo riferimento alla sezione "Collegamento dei cavi ai terminali".
La funzione di muting telefonico si attiva anche se il suo cavo apposito non è collegato.	Il cavo di muting telefonico è a contatto con una parte metallica dell'automobile.	Eliminare il cortocircuito del cavo di muting telefonico con la parte metallica dell'automobile.
Cambio facile della qualità del suono.	La funzione del System Q(sistema Q) è impostata nel modo Scan.	Fate riferimento alla pagina "System Q" e cambiatela per un modo diverso dal modo Scan. (vedere pagina 8)
L'impostazione di controllo audio non può essere effettuata.	La funzione del System Q(sistema Q) è impostata nel modo Scan.	Fate riferimento alla pagina "System Q" e cambiatela per un modo diverso dal modo Scan.(vedere pagina 8)

PROBLEMA	CAUSA POSSIBILE	SOLUZIONE
Nessun suono è udibile, o il volume è basso.	La funzione di attenuatore è attivata.	Disattivare la funzione di attenuatore.
	Il fader e/o il bilanciamento sono regolati completamente in un senso.	Regolare di nuovo il fader e/o il bilanciamento.
	I cavi di ingresso/uscita o i cavi del connettore multipolare sono collegati in maniera errata.	Ricollegare correttamente i cavi di ingresso/uscita o i cavi del connettore multipolare. Fare riferimento alla sezione "Collegamento dei cavi ai terminali".
	Il nastro della cassetta non è in buone condizioni.	Provare a riprodurre un altro nastro. Se non si verificano problemi, significa che il nastro precedente non era in buone condizioni.
	I valori dell' offset del volume sono bassi.	Aumentare i valori dell' offset del volume. (vedere p. 13)
La cassetta non entra./ Nessun suono è udibile anche se appare il display della cassetta.	L'interruttore di accensione della macchina era spento durante l'espulsione della cassetta; oppure la cassetta è stata tirata fuori durante il caricamento portando il modo al modo cassetta anche se non era inserita nessuna cassetta.	Premere il tasto di espulsione.
La qualità sonora è scadente o distorta.	La testina di lettura del nastro è sporca.	Pulire la testina di lettura del nastro, facendo riferimento alla sezione "Pulizia della testina di lettura del nastro" (vedere pagina 5).
	Un cavo per i diffusori può essere stato stretto da una vite dell'automobile.	Controllare il collegamento dei cavi per i diffusori.
	I cavi non sono collegati correttamente.	Ricollegare i cavi per i diffusori in modo che ciascun terminale di uscita sia collegato ad un diffusore diverso.
Non è possibile rimuovere il nastro.	La causa dipende dal fatto che sono passati più di 10 minuti da quando l'interruttore ACC del veicolo è stato spento.	Il disco può essere rimosso solamente entro 10 minuti dallo spegnimento del tasto ACC. Se sono passati 10 minuti, riattivate il tasto ACC ancora una volta e premete il tasto Eject.

Modo di controllo del disco esterno

PROBLEMA	CAUSA POSSIBILE	SOLUZIONE
Non è possibile selezionare il multiletto.	Nessun cavo è stato collegato al terminale di ingresso per il multilettoe sull'apparecchio.	Collegare il cavo al terminale di ingresso per il multilettoe sull'apparecchio.
Il disco specificato non viene riprodotto, ma un altro disco viene riprodotto al suo posto.	Il compact disc specificato è sporco.	Pulire il compact disc.
	Il compact disc è stato inserito capovolto.	Inserire il compact disc con la facciata dell'etichetta rivolta verso l'alto.
	Il disco è inserito in una fessura del caricatore diversa da quella specificata.	Estrarre il caricatore e controllare il numero del disco specificato.
Si verificano salti di traccia.	Il disco è graffiato.	Provare ad usare un altro disco.
	Qualcosa è a contatto con il multilettoe.	Rimuovere l'oggetto causa dei disturbi.
Il compact disc è graffiato o sporco.	Se i salti di suono si verificano nello stesso punto quando l'automobile è ferma, significa che c'è qualcosa che non va con il disco. Pulire il compact disc.	
	Se i salti di suono si verificano nello stesso punto quando l'automobile è ferma, significa che c'è qualcosa che non va con il disco. Pulire il compact disc.	
Il display indica che la riproduzione dei dischi nel multilettoe è in corso, ma nessun suono è udibile.	I microprocessori nell'apparecchio non funzionano normalmente.	Premere il pulsante di ripristino (reset) sull'apparecchio (vedere pagina 4).
Il brano specificato non viene riprodotto.	È stata selezionata la riproduzione in ordine casuale o la riproduzione in ordine casuale per l'intero caricatore.	Disattivare la funzione di riproduzione in ordine casuale o la riproduzione in ordine casuale per l'intero caricatore.
Iniziano automaticamente la riproduzione del brano, la ripetizione del disco, la scansione dei brani, la riproduzione casuale e la riproduzione casuale dalla cassetta di caricamento.	L'impostazione non viene cancellata.	Le impostazioni di queste funzioni rimangono memorizzate finché non vengono disattivate o espellete il disco, anche se spegnete la corrente o cambiate la fonte di riproduzione.
Non si riescono a riprodurre CD-R o CD-RW.	i dischi CD-R/CD-RW non sono stati finalizzati.	Finalizzate i dischi CD-R/CD-RW tramite il registratore di CD.
	Per la riproduzione di CD-R/CD-RW si sta usando un multilettoe CD non compatibile.	Per la riproduzione di CD-R/CD-RW usate un multilettoe compatibile.

Nelle situazioni seguenti, consultate il centro di assistenza KENWOOD autorizzato più vicino:

- Anche se il multilettoe è collegato, il modo multilettoe non si attiva e si visualizza invece "AUX".
- Anche se non è collegato alcun dispositivo (KCA-S210A, CA-C1AX, KDC-CPS87, KDC-CX87, KDC-CPS85, KDC-CX85, KDC-CPS82, o KDC-CX82), si entra nel modo AUX quando si commutano i modi.

Guida alla soluzione di problemi

I seguenti messaggi vengono visualizzati quando si verifica qualche problema nel sistema. Adottare i rimedi indicati.

Eject	<p>Il caricatore dei dischi non è stato inserito nel multiletto. Il caricatore dei dischi non è inserito completamente.</p> <p>⇒ Inserire correttamente il caricatore.</p> <p>Non c'è nessun CD nel lettore.</p> <p>⇒ Inserire il CD.</p>
No Disc	<p>Nessun disco è stato inserito nel caricatore.</p> <p>⇒ Inserire almeno un disco nel caricatore.</p>
TOC Error	<p>Nessun disco è stato inserito nel caricatore.</p> <p>⇒ Inserire almeno un disco nel caricatore.</p> <p>Il compact disc è sporco. Il compact disc è stato inserito capovolto. Il compact disc è graffiato.</p> <p>⇒ Pulire il compact disc e inserirlo correttamente.</p>
Blank DISC	<p>Sul minidisc non è stato registrato nulla.</p>
No Tr DISC	<p>Nessun brano è registrato sul minidisc, anche se esso ha un titolo.</p>
NO PANEL	<p>Il frontalino dell'unità servo connessa a questa unità è stato rimosso.</p> <p>⇒ Rimetterlo al suo posto.</p>
E-77	<p>L'apparecchio funziona male per qualche motivo.</p> <p>⇒ Premere il pulsante di ripristino (reset) sull'apparecchio. Se il codice "E-77" non scompare, rivolgersi al più vicino centro di assistenza.</p>
Mecha Error	<p>C'è qualcosa che non va con la cassetta di caricamento del disco. Oppure c'è un malfunzionamento dell'unità.</p> <p>⇒ Controllare la cassetta di caricamento del disco e poi premere il tasto di ripristino dell'unità.</p> <p>Se il codice "Mecha Error" non scompare, rivolgersi al più vicino centro di assistenza.</p>
Hold Error	<p>Il circuito di protezione nell'apparecchio si attiva quando la temperatura all'interno del multiletto supera i 60°C, interrompendo tutte le operazioni.</p> <p>⇒ Far raffreddare l'apparecchio aprendo i finestrini o accendendo il condizionatore d'aria. Appena la temperatura scende sotto i 60°C, la riproduzione del disco riprende automaticamente.</p>
IN	<p>Se questo indicatore continua a lampeggiare, è possibile che il nastro sia inceppato o aggrovigliato.</p> <p>⇒ Contattare il rivenditore Kenwood se non è possibile estrarre la cassetta.</p>

Caratteristiche tecniche

Le caratteristiche tecniche sono soggette a cambiamenti senza preavviso.

Sezione del sintonizzatore FM

Frequenza range (passi da 50 kHz)	87,5 MHz – 108,0 MHz
Sensibilità utile (S/R = 26dB)	0,7 μ V/75 Ω
Sensibilità silenziamento (S/R = 46dB)	1,6 μ V/75 Ω
Frequenza response (± 3 dB)	30 Hz – 15 kHz
Rapporto segnale/rumore (MONO)65 dB
Selettività (DIN) (± 400 kHz)	≥ 80 dB
Separazione stereo (1 kHz)35 dB

Sezione del sintonizzatore MW

Frequenza range (9 kHz Space)	531 kHz – 1611 kHz
Sensibilità utile (S/R = 20dB)25 μ V

Sezione del sintonizzatore LW

Frequenza range	153 kHz – 281 kHz
Sensibilità utile (S/N = 20dB)45 μ V

Sezione del lettore di cassette

Velocità del nastro	4,76 cm/sec.
Oscillazioni e fluttuazioni del suono (WRMS)	0,08 %
Frequenza response (± 3 dB) (70 μ s)	30 Hz – 20 kHz
Separazione (1 kHz)43 dB
Rapporto segnale/rumore	
Dolby NR disattivato57 dB
Dolby B NR attivato65 dB

Sezione audio

Potenza di uscita massima	47 W \times 4
Potenza di uscita (DIN 45324, +B = 14,4 V)	29 W \times 4
Controlli di tono	
Bassi :	100 Hz \pm 10 dB
Toni medi :	1 kHz \pm 10 dB
Alti :	10 kHz \pm 10 dB
Livello /carico uscita preamplificata (nel modo CD)	
.....	1800 mV / 10 k Ω
Impedenza uscita preamplificata	$\leq 600 \Omega$

Generale

Tensione di alimentazione (11 – 16 V ammesso)	14,4 V
Consumo di corrente	10 A
Ingombro effettivo di installazione (L x H x P)	182 x 53 x 155 mm
Peso	1,7 kg