

LETTORE CD

# DP-J2070

## ISTRUZIONI PER L'USO

KENWOOD CORPORATION

**Questa unità è per uso esclusivamente domestico.**

**Se l'unità viene utilizzata in un ambiente diverso, per esempio in un negozio (per uso commerciale), in una vettura, su un'imbarcazione, ecc., e subisce dei danni, la riparazione può essere a pagamento anche durante il periodo di garanzia.**

### *Per vostra referenza*

Riportate il numero di serie, indicato sul retro dell'unità, nell'apposito spazio sulla carta di garanzia e nello spazio qui sotto. Citate il numero del modello e di serie ogni volta che vi rivolgete al vostro rivenditore per informazioni o assistenza.

Modello \_\_\_\_\_ Numero di serie \_\_\_\_\_

### *Disimballaggio*

Aprire l'imballaggio attentamente e mettere da parte tutti gli accessori in modo che non vadano persi. Controllate che l'apparecchio non abbia subito alcun danno durante il trasporto. Se avesse subito danni o se non dovesse funzionare, rivolgetevi al vostro rivenditore. Se l'apparecchio vi è stato spedito direttamente, rivolgetevi immediatamente alla ditta di trasporto. Solo il destinatario (la persona o ditta ricevente l'apparecchio) può reclamare per questo tipo di danni. Vi consigliamo di conservare la scatola ed il materiale d'imballaggio originali nel caso doveste trasportare o spedire di nuovo l'apparecchio.

### *Accessori*

Raccoglitore copertine (1)

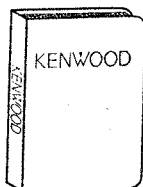

Cavo audio (1)

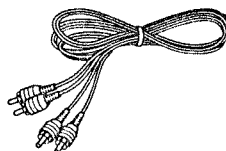

Cavo di comando del sistema (1)

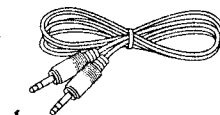

Unità di telecomando (1)



Batteria ("AA" o "R6") (2)

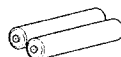

**CE** AVVERTENZA

Questa o queste unità sono conformi alla direttiva EMC 89/336/EEC, 92/31/EEC, 93/68/EEC.

COMPACT  
disc  
DIGITAL AUDIO

B60-1998-00 JA (E) G  
96/12 11 10 9 8 7 6 5 4

# Prima di attivare l'alimentazione

 **Avvertenza:** Per un uso sicuro dell'apparecchio, leggete attentamente questa pagina.

DP-J2070 (I)





Le unità sono disegnate per il funzionamento che segue.

**2** Gli U.S.A ed il Canada ..... solo c.a. a 120 V  
L'Australia ..... solo c.a. a 240 V

L'Europa e la Gran Bretagna ..... solo c.a. a 230 V  
\*Altri paesi ..... c.a. 110-120/220-240 V selezionabile

## Precauzioni per la sicurezza

**AVVERTENZA:** PER PREVENIRE FIAMME O RISCHIO DI FOLGORAZIONE NON ESPORRE QUESTO APPARECCHIO ALLA PIOGGIA O ALL'UMIDITÀ.

	<b>CAUTION</b> RISK OF ELECTRIC SHOCK DO NOT OPEN		ATTENZIONE: PER RIDURRE I RISCHI DISCOSSE ELETTRICHE NON RIMUOVERE IL PANNELLO DI COPERTURA (O LA PARTE POSTERIORE). ALL'INTERNO NON VI SONO PARTI CHE POSSONO ESSERE UTILI ALL'UTENTE. AFFIDARE LA MANUTENZIONE A PERSONALE QUALIFICATO.
	IL SIMBOLO DEL LAMPO CON LA FRECCIA ALL'INTERNO DI UN TRIANGOLO EQUILATERO SERVE PER AVVERTIRE L'UTENTE DELLA PRESENZA DI UN "VOLTAGGIO PERICOLOSO" NON ISOLATO ALL'INTERNO DEL PRODOTTO SUFFICIENTEMENTE ALTO DA COSTITUIRE UN RISCHIO DI FOLGORAZIONE PER LE PERSONE.		
	IL PUNTO ESCLAMATIVO ALL'INTERNO DI UN TRIANGOLO EQUILATERO SERVE PER AVVERTIRE L'UTENTE DELLA PRESENZA DI IMPORTANTI ISTRUZIONI PER IL FUNZIONAMENTO E LA MANUTENZIONE NEL MATERIALE SCRITTO CHE ACCOMPAGNA L'APPARECCHIO.		

### IL marchio di un prodotto a raggi laser

**CLASS 1  
LASER PRODUCT**

Quest'adesivo viene applicato al pannello posteriore ed indica che il componente si serve di raggi laser ed è stato classificato come appartenente alla Classe 1. Questo significa che i raggi laser utilizzati appartengono alla classe più debole e non si presenta quindi pericolo di irradiazione all'esterno dell'unità.

# Caratteristiche speciali

**Letto CD con cassetto da 100 CD**

Questa unità è in grado di caricare fino a 100 CD e può essere utilizzata come un jukebox domestico.

**Riproduzione programmata**

I brani preferiti su fino a 100 a 100 CD possono essere selezionati e programmati nell'ordine desiderato. (32 brani massimo).

**Editing**

Quando si registra un CD su una cassetta, i brani del CD possono essere assegnati in modo appropriato ai due lati della cassetta in modo che nessuno di essi venga interrotto nel mezzo.

**Riproduzione continuata**

Quando questa unità viene collegata con lettori CD KENWOOD forniti di prese per il controllo della riproduzione continuata o di prese di controllo del sistema (XS, XS8) utilizzando cavi di collegamento con spinotti mini (opzionali), la riproduzione continuata su due o tre lettori CD diviene possibile.

**Riproduzione continua**

Il tempo di attesa tra la fine di un CD e l'inizio del CD successivo è stato ridotto con l'uso di una memoria digitale.

**Versatili funzioni di annotazione**

Data la grande capacità di CD, è stata fornita una potente funzione di annotazione.

**Nomi CD:** Un nome può essere assegnato e registrato per ciascun CD.

**Genere musicale:** I CD possono essere raggruppati a seconda del genere musicale.

**I brani migliori:** E' possibile selezionare i soli brani preferiti per la riproduzione tra 100 CD diversi.

L'operazione di introduzione del nome del CD può essere facilitata collegando una tastiera IBM PC compatibile a questa unità (solo nomi di dischi).

**Attenzione: Per ragioni di sicurezza, leggete con particolare attenzione le pagine contrassegnate con il simbolo .**

## Indice

**Prima di attivare l'alimentazione**

**Precauzioni per la sicurezza**

**Caratteristiche speciali**

**Prima dell'uso**

**Collegamenti di sistema**

**Comandi ed indicatori**

**Funzionamento del telecomando**

**Preparativi**

**Operazioni per la riproduzione**

**Creazione di file**

**Riproduzione continuata**

**Funzionamento col timer**

**Manutenzione**

**In caso di difficoltà**

**Dati tecnici**

Unità di telecomando	2
Caricamento delle batterie	2
Impiego	3
Inserimento dei CD nel cassetto	4
Riproduzione dei brani di un CD nell'ordine originale a partire dal brano numero 1	5
Riproduzione dal brano desiderato	7
Programmazione dei brani nell'ordine desiderato	8
Ripetizione della riproduzione	9
Riproduzione in ordine casuale (riproduzione casuale)	9
Montaggio (EDIT)	10
Tipi di file	10
Registrazione (cancellazione) dei file nomi dei CD	12
Ricerca dei file dei nomi dei CD	12
Richiamo dei file del nome del CD	14
Registrazione (cancellazione) di file del genere musicale	16
Riproduzione di un file del genere musicale	18
Memorizzazione (o cancellazione) di brani in un file	18
Riproduzione del file dei brani migliori	19
Collegamenti ed operazioni possibili	20
Riproduzione continuata	23
Riproduzione continuata casuale (solo sistema A)	23
	24
	26
	27
	28
	30
	31
	32
	33
	35
	35
	36
	37
	38
	39

## Rimozione delle viti di trasporto

Prima di utilizzare l'unità, rimuovere le 5 viti rosse per il trasporto (2 lunghe, 2 medie e 2 corte) sul pannello posteriore.

Le viti possono essere rimosse ruotandole nella direzione delle frecce. Dopo la rimozione, accertarsi di conservare le viti. Esse serviranno la prossima volta che il trasporto dell'unità si rende necessario.

Prima di trasportare nuovamente l'unità, rimuovere tutti i CD dal caricatore, disattivare l'alimentazione e fissare le viti nei fori rispettivi.



Questa unità incorpora meccanismi di precisione. Evitare urti dopo che le viti sono state rimosse. Gli urti possono causare disfunzioni dei meccanismi.

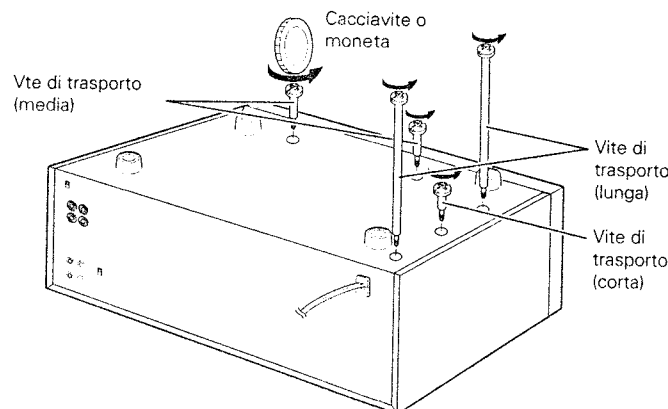

## Tipi di CD riproducibili con questa unità

- Con CDV, le informazioni del tempo e gli indicatori dei numeri dei brani vengono visualizzati solo per la parte audio.
- Non è possibile riprodurre CD da 8 cm.

Tipo CD	Formato CD
CD (CD normale)	12 cm
Parte audio CDV (CD con video)	12 cm

## Attenzione alla condensa

Quando il vapore acqueo entra in contatto con superfici fredde, si condensa in acqua.

Se questo fenomeno ha luogo all'interno dell'unità, questa non è più in grado di funzionare correttamente.

Questo però non è un guasto ed essa deve venire asciugata. (Questo viene fatto portando l'interruttore di alimentazione POWER su ON e lasciando quindi l'unità accesa per qualche ora.)

Prestate particolare attenzione nei seguenti casi:

- Quando si parte da un luogo freddo ad un luogo caldo e la differenza di temperatura è notevole.
- Quando avviate il riscaldamento di casa.
- Quando l'unità viene portata da un luogo con l'aria condizionata ad un altro a temperatura e tasso di umidità elevati.
- Quando fra la temperatura ambiente e la temperatura interna dell'unità vi è una grande differenza di temperatura o in altre situazioni in cui sia pensabile si possa avere condensa.

## Raccoglitore copertine

Il raccoglitore per copertine in dotazione permette di conservare le copertine dei CD caricati nell'unità. La ricerca del CD desiderato verrà facilitata se le copertine vengono raccolte in ordine di numero di CD quando i CD vengono inseriti nell'unità.

Esaguite i collegamenti nel modo mostrato nel diagramma qui seguito. Quando collegate l'unità ad altri componenti, consultate i manuali anche di tali componenti. Non collegate la spina di alimentazione del sistema se non a collegamenti completati.

L'unità deve venire usata sempre installata su di una superficie piana.

**Funzionamento anormale del microprocessore**

Se l'unità non funziona o il display è anormale anche se i collegamenti sono chiaramente corretti, reinizializzare il microprocessore consultando la sezione "In caso di difficoltà, - [38]

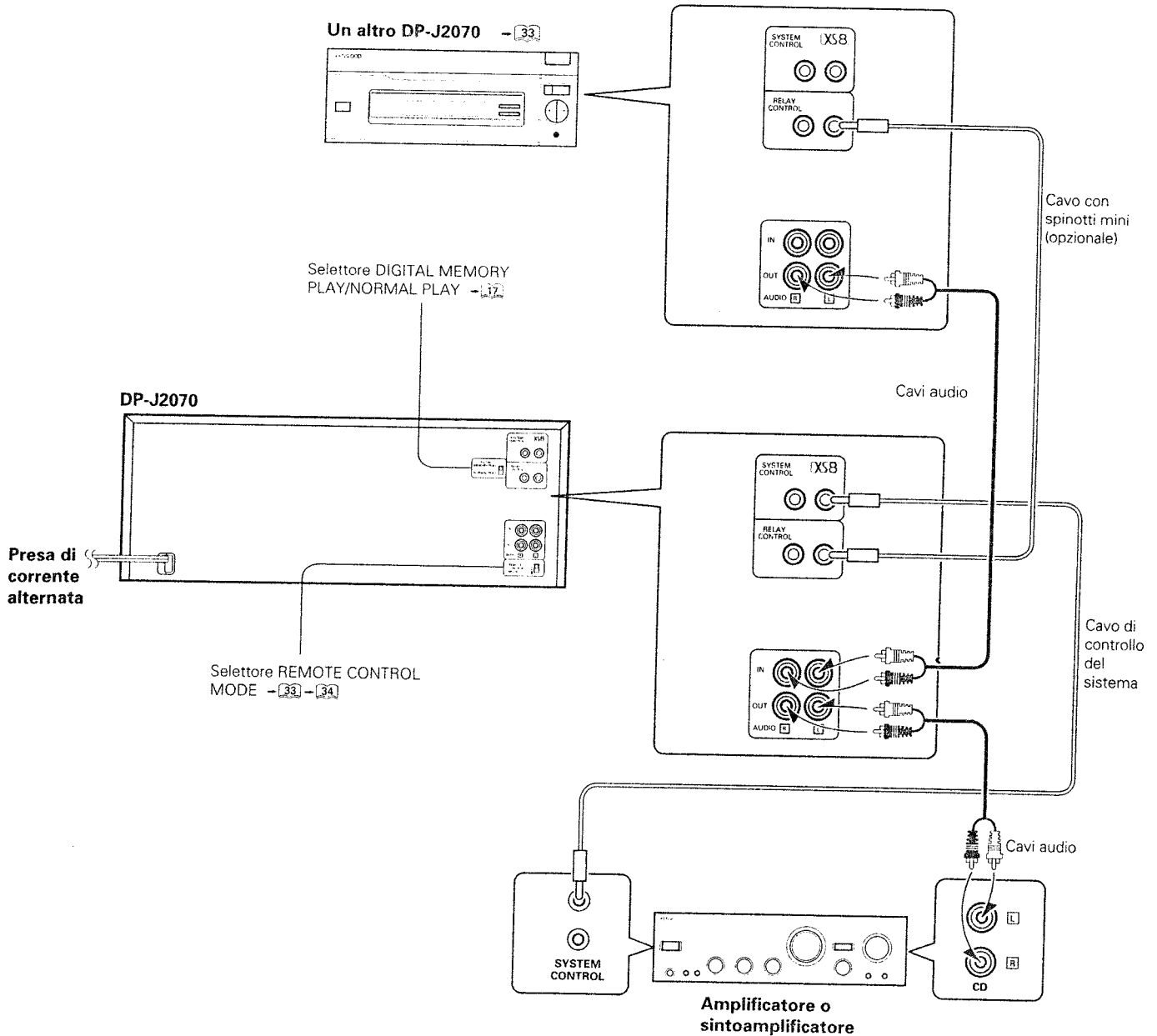

1. Collegare bene tutti i cavi. Se collegamenti non fossero perfetti, la riproduzione potrebbe non avvenire o essere disturbata.
2. Prima di togliere o rimettere uno spinotto in un terminale, non mancate di interrompere l'alimentazione del sistema. Scollegando e collegando spinotti senza prima interrompere l'alimentazione potreste causare guasti all'unità.

## Collegamenti di sistema

Se il giradischi viene collegato ad un amplificatore o sintoamplificatore che possiede terminali SYSTEM CONTROL KENWOOD, certe operazioni, ad esempio il telecomando, divengono possibili. Per dettagli, consultate il manuale di istruzioni dell'amplificatore o ricevitore.

Se il vostro amplificatore o ricevitore non possiede dei terminali SYSTEM CONTROL, non collegate alcun cavo al terminale di SYSTEM CONTROL di quest'unità.

Non collegate l'unità in configurazioni diverse da quella prescritta.

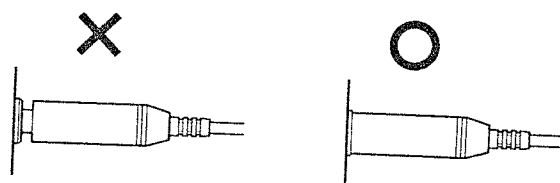

- Inserite le spine dei cavi di controllo di sistema bene a fondo nelle prese di controllo SYSTEM CONTROL.
- Se il cavo di comando del sistema ed i cavi audio non sono collegati correttamente, il sistema automatico che governa il telecomando e le funzioni dei componenti non funziona.

## Collegamenti per la riproduzione continuata

Quando la presa RELAY CONTROL di questa unità viene collegata con lettori CD KENWOOD forniti di prese per il controllo della riproduzione continuata o di prese di controllo del sistema utilizzando cavi di collegamento con spinotti mini (opzionali), la riproduzione continuata dei CD di due o tre lettori CD può essere eseguita in modo continuato (riproduzione continuata per lungo tempo).

## Funzione CCRS

La registrazione CCRS diviene possibile collegando il terminale SYSTEM CONTROL di quest'unità con il terminale SYSTEM CONTROL "D51" o "D58" di un registratore a cassette KENWOOD.

Tale funzione viene usata per registrare su cassetta un CD in modo da regolare il livello di registrazione in maniera ottimale a seconda del livello del CD. Per dettagli sulla funzione CCRS, consultate il manuale in dotazione al registratore a cassette.

## Modo di attesa (STANDBY) dell'interruttore POWER

Quando il cavo di alimentazione di questo sistema viene collegato ad una presa di corrente alternata, il indicatore STANDBY si illumina a prescindere dalla regolazione ON/OFF dell'interruttore POWER. Questo indica che una piccola quantità di corrente viene sempre consumata dall'unità di corrente viene sempre consumata dall'unità per alimentare la memoria. Questo modo viene chiamato "modo di attesa". Quando il indicatore STANDBY è acceso, l'alimentazione del sistema può essere attivata e disattivata anche con il telecomando.

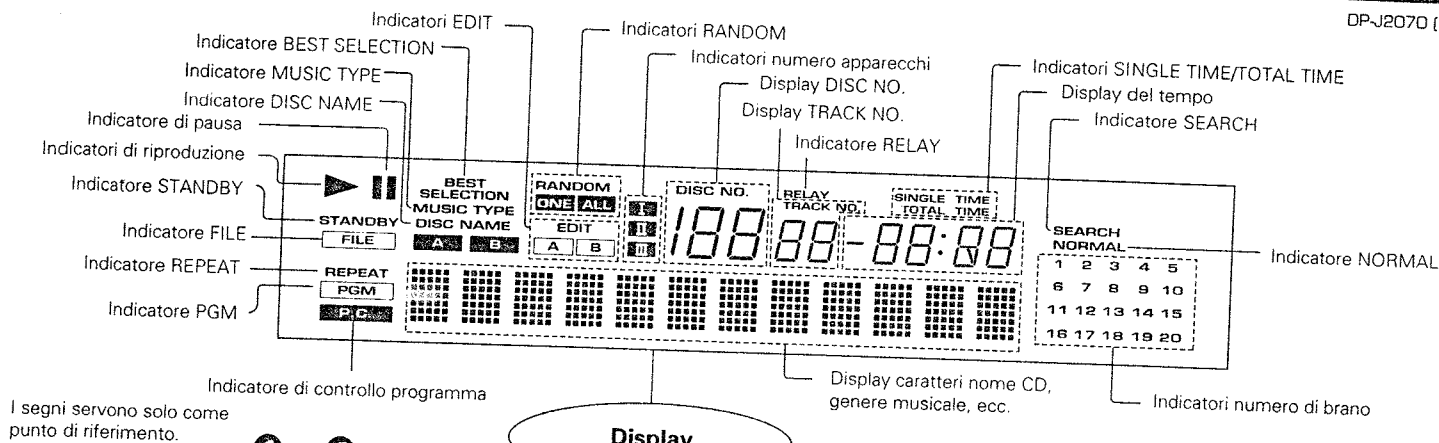

I segni servono solo come punto di riferimento.

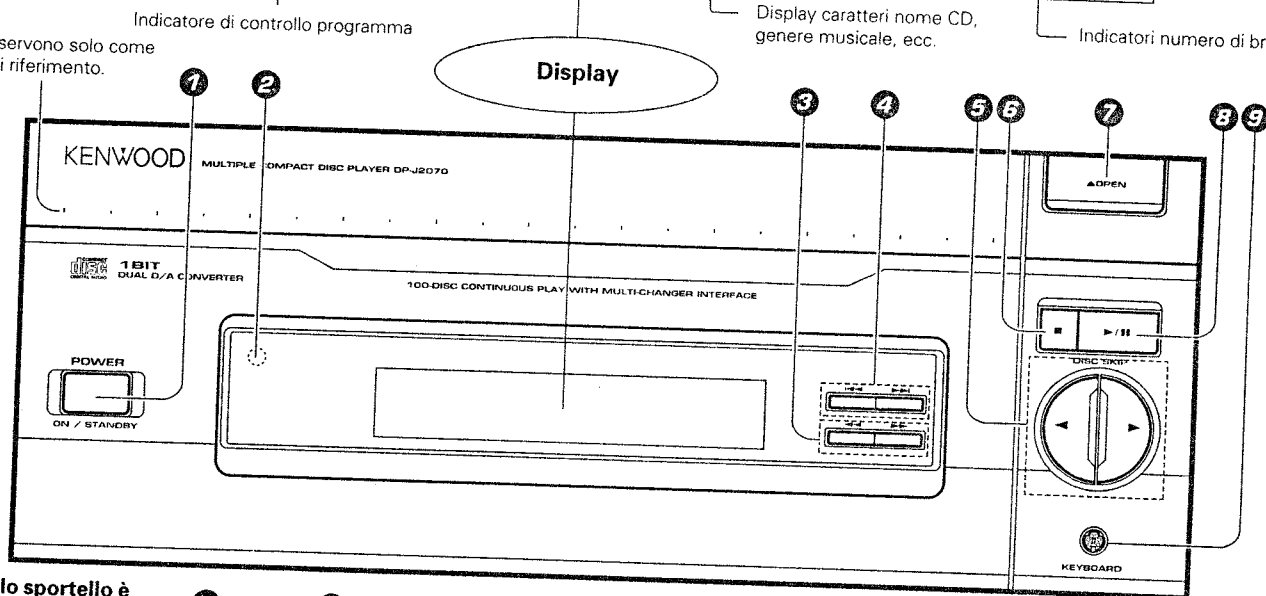

Quando lo sportello è aperto

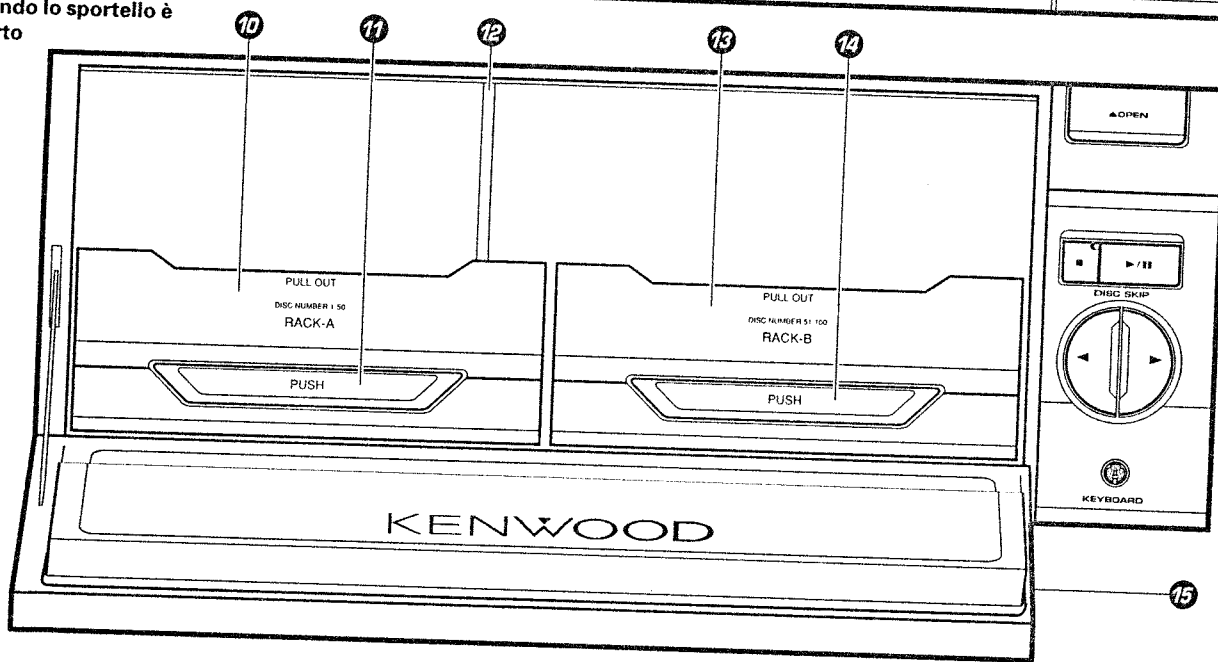

- |                                      |        |  |        |
|--------------------------------------|--------|--|--------|
| 1 Tasto POWER                        | - [12] | 9 Connettore KEYBOARD  | - [25] |
| 2 Sensore telecomando                | - [12] | Un tastiera IBM PC compatibile può essere collegata a questo connettore per l'introduzione di caratteri. |        |
| 3 Tasti di ricerca (◀▶▶▶)            | - [15] | 10 Caricatore CD RACK A  |        |
| 4 Tasti di evitamento (◀◀◀▶▶▶)       | - [15] | 11 Tasto bloccaggio caricatore CD RACK A   | - [10] |
| 5 Tasto DISC SKIP                    | - [12] | Tenere premuto per estrarre il caricatore A.   |        |
| 6 Tasto di arresto (■)               | - [12] | 12 Indicatori CD selezionato   |        |
| 7 Tasto OPEN (▲)                     | - [10] | Il LED corrispondente al CD correntemente selezionato si illumina.                                       |        |
| 8 Tasto di riproduzione/pausa (▶/  ) | - [12] | 13 Caricatore CD RACK B  |        |
|                                      |        | 14 Tasto bloccaggio caricatore CD RACK B   | - [10] |
|                                      |        | Tenere premuto per estrarre il caricatore B.   |        |
|                                      |        | 15 Sportello   |        |

# 8 Unità di telecomando

## Tasto TIME DISP.

Premere per eseguire la commutazione della visualizzazione del tempo.

## Tasto POWER

## Tasto RELAY

Premere per avviare la riproduzione continuata.

## Tasto REPEAT

Premere per avviare la riproduzione casuale.

## Tasto RANDOM

Premere per avviare la riproduzione casuale.

## Tasto DISC SEL. (selezione CD)

Premere per selezionare un numero di CD.

## Tasto SET

Premere per impostare un numero di CD o un numero di brano.

## Tasti funzioni di base

### Tasti DISC SKIP

Ciascuna pressione di uno di questi tasti aumenta (o diminuisce) il numero del CD di 1.

## Tasto DISC NAME

Premere per registrare o per richiamare il nome dei CD.

## Tasto MUSIC TYPE

Premere per registrare o per richiamare i generi musicali.

## Tasto BEST SEL. (brani migliori)

Premere per registrare o per richiamare i brani preferiti.

## Tasto ENTER

Premere per eseguire un'introduzione.

## Tasto DELETE

Premere per cancellare un file.

## Tasto FUNCTION

Premere per commutare i set di caratteri per l'introduzione.

## Tasto A/B

Premere per la commutazione su lati A e B di un file di un nome di CD.

## Tasto SEARCH

Premere per ricercare file dei nomi dei CD.

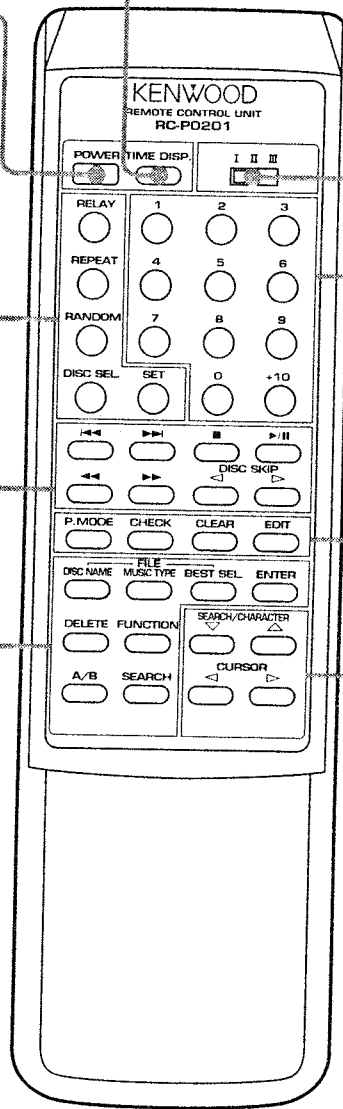

## Selettore modo telecomando

Impostarlo nella stessa posizione del selettore REMOTE CONTROL MODE sul pannello posteriore dell'unità.

## Tasti numerici

Premere per eseguire l'introduzione di un numero di CD, di un numero di brano, ecc..

## Tasto P.MODE (modo riproduzione)

Premere per commutare il modo di riproduzione.

## Tasto CHECK

Premere per controllare i contenuti di un programma.

## Tasto CLEAR

Premere per cancellare informazioni introdotte.

## Tasto EDIT

Premere per iniziare l'editing.

## Tasti SEARCH/CHARACTER

Utilizzati per le operazioni di introduzione di caratteri o di ricerca di file.

## Tasti CURSOR

Utilizzati nelle operazioni di introduzione di caratteri.

Modello: RC-P0201

Sistema a raggi infrarossi

## Caricamento delle batterie

### 1 Togliere il coperchio.

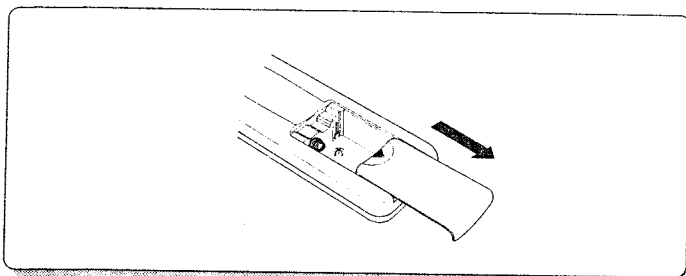

### 2 Inserire le batterie.

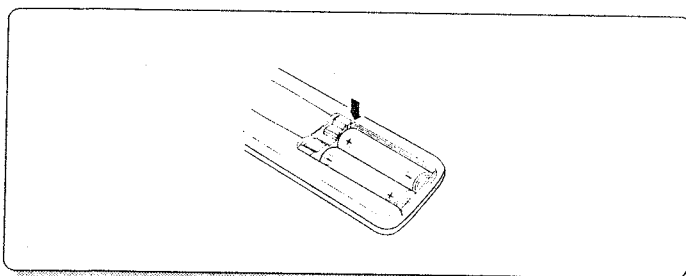

### 3 Chiudere il coperchio.

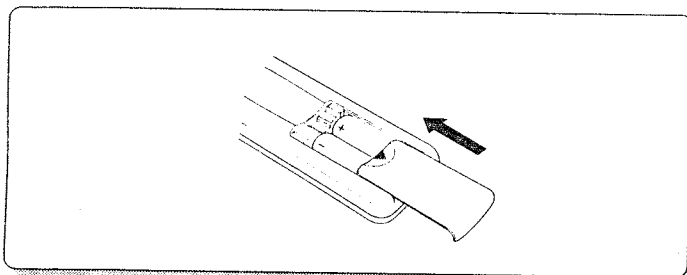

- Inserire due batterie R6 (formato AA) orientando le polarità nel modo indicato sul fondo del vano batterie.

## Impiego

Collegato il cavo di alimentazione, premere il tasto POWER del telecomando per accendere il sistema. Una volta che esso è acceso, premere il tasto della funzione che si desidera attivare.

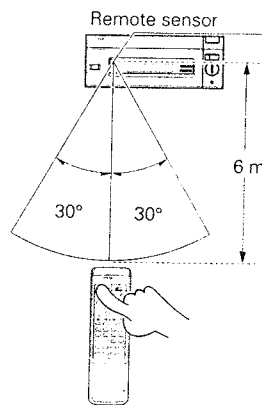

Modello: RC-P0201  
Sistema a raggi  
infrarossi

- Tra la pressione di un tasto del telecomando e quella di un altro è necessario lasciare un intervallo da 1 o più secondi.



1. Le batterie in dotazione servono solo per il controllo del funzionamento del sistema e la loro durata può essere molto breve.
2. Se la distanza efficace del telecomando scende, sostituire le batterie con altre nuove.
3. Se la luce solare diretta o quella di una luce a fluorescenza ad alta frequenza colpiscono il sensore di telecomando, il sistema può non funzionare regolarmente. In tal caso, cambiare la posizione di installazione del sistema.

10

Nei caricatori possono essere inseriti fino a 100 CD.  
Quando si inseriscono i CD nei caricatori, inserire le copertine dei CD nel raccogliitore fornito in dotazione nello stesso ordine di inserimento dei CD per facilitare il ritrovamento dei CD stessi.

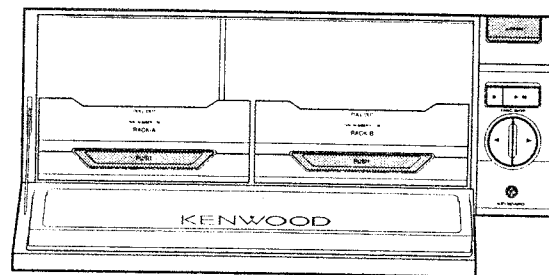

 : Indica i tasti, ecc., da utilizzare.

## Inserimento dei CD nei caricatori

### 1 Aprire lo sportello.

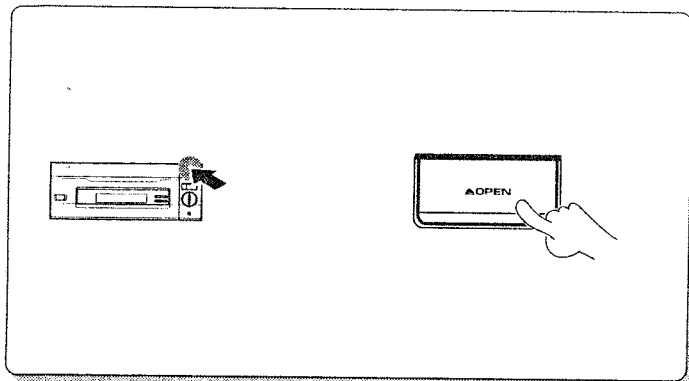

- Non appoggiare alcun oggetto sullo sportello aperto.

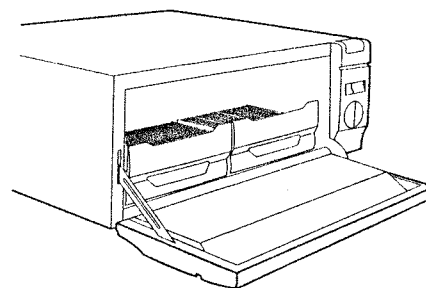

### 2 Estrarre un caricatore.

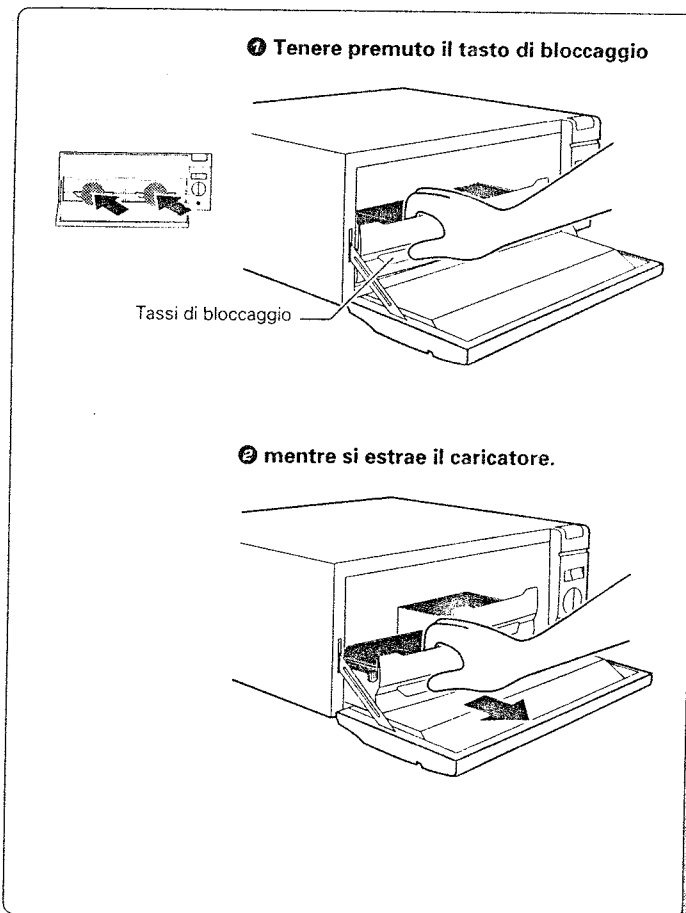

- Estrarre il caricatore per inserire il CD.

- Il caricatore col CD indicato dall'indicatore del CD selezionato non può essere estratto. Se si desidera estrarre tale caricatore oppure entrambi i caricatori, chiudere lo sportello, disattivare l'alimentazione e quindi riaprire lo sportello.

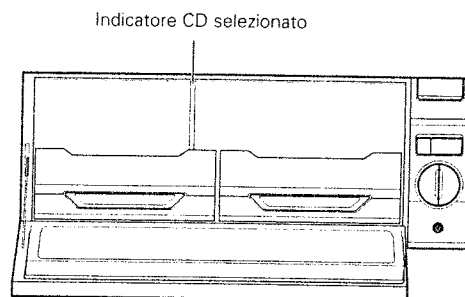

### 3 Inserire i CD.

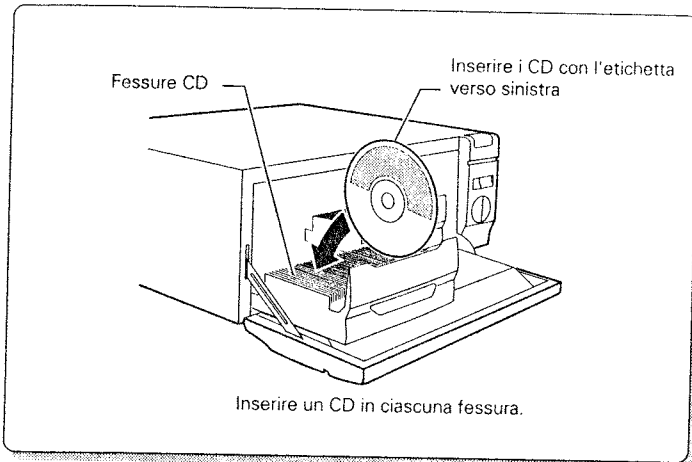

- Ciascuno dei caricatori A e B può accomodare fino a 50 CD.
- Non inserire più di un CD per fessura.



Non introdurre mai le mani o un oggetto nell'unità.

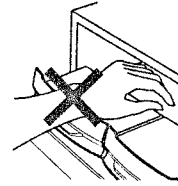

### 4 Reinserire i caricatori nelle loro posizioni originali.

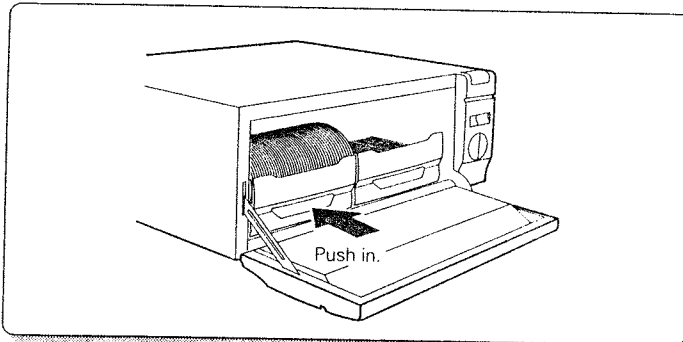

- Inserire il caricatore fino a che non si ferma.
- Per inserire i CD nell'altro caricatore, ripetere le fasi precedenti da 2 a 4.

### 5 Chiudere lo sportello.

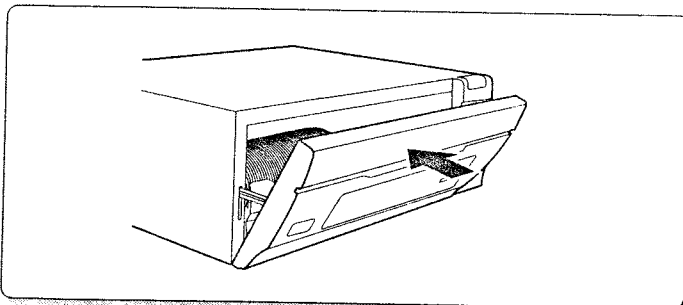

### Sostituzione CD

I CD possono essere sostituiti seguendo la stessa procedura indicata in "Inserimento dei CD nei caricatori". Se i dati dei CD sono stati registrati con la procedura indicata nella sezione "Registrazione di un file di nome di CD", i dati di un CD possono essere richiamati anche quando la posizione del CD è stata cambiata.

→ 24



Rimuovere tutti i CD dai caricatori prima di trasportare questa unità.

## Preparativi

- Inserire dei CD nei caricatori.

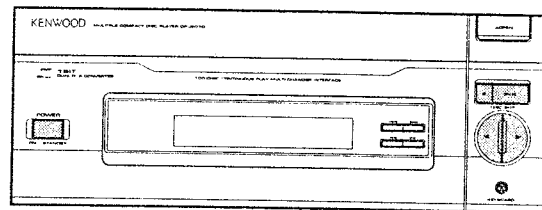
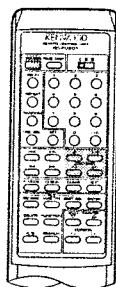

: Indica i tasti, ecc., di ricerca.

## Riproduzione dei brani di un CD nell'ordine originale a partire dal brano numero 1

Per riprodurre brani di CD nell'ordine originale a partire dal primo, servirsi della procedura che segue.

### 1 Attivare l'alimentazione.

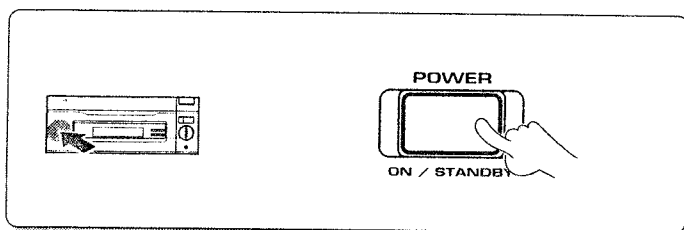

- Se dei CD sono stati inseriti nell'unità, la riproduzione l'ultimo CD selezionato inizia quando l'alimentazione viene attivata. Passare alla fase 2 se si desidera riprodurre un altro CD.

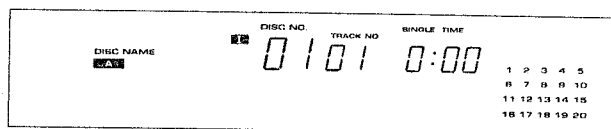

### 2 Selezionare il CD.

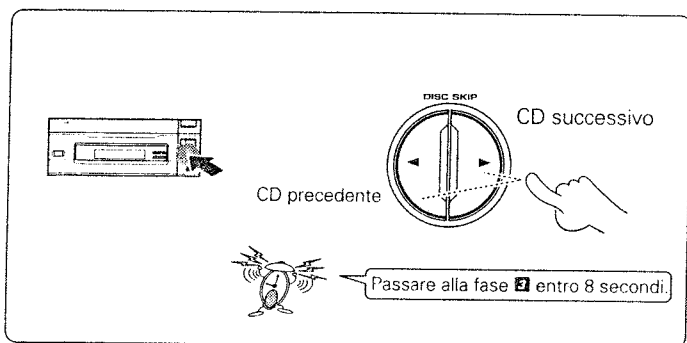

- Ciascuna pressione di uno dei tasti aumenta (o diminuisce) il numero del CD. Tenendo premuto il tasto si causa un cambiamento continuo.

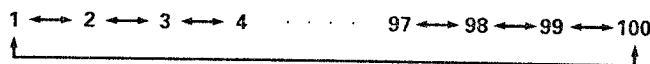

Visualizzazione quando viene selezionato il CD numero 63.

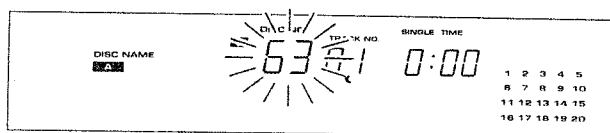

### 3 Iniziare la riproduzione.

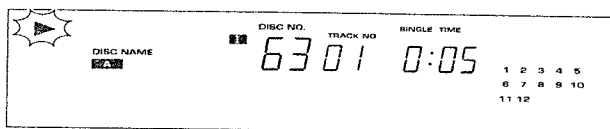
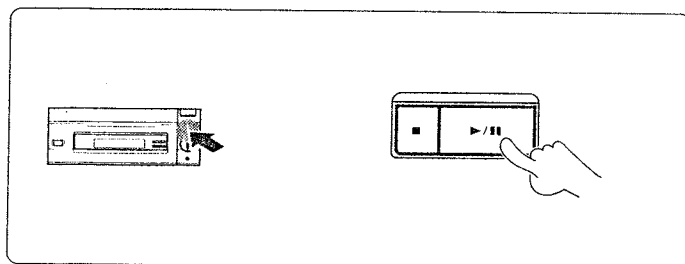

- Se il tasto ►/|| viene premuto senza selezionare un CD, viene riprodotto il CD correntemente selezionato.
- Se un CD non fosse stato inserito per il numero di CD selezionato, viene selezionato automaticamente il numero di CD successivo.

### Per mettere in pausa la riproduzione

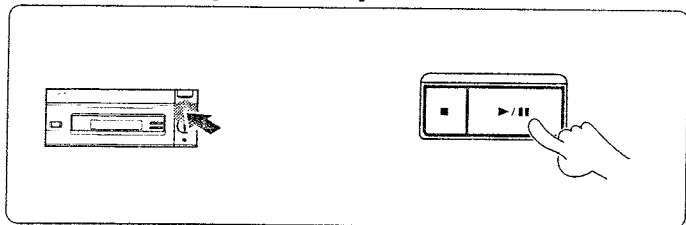

- Ciascuna pressione mette in pausa o riattiva la riproduzione.

### Per far terminare la riproduzione

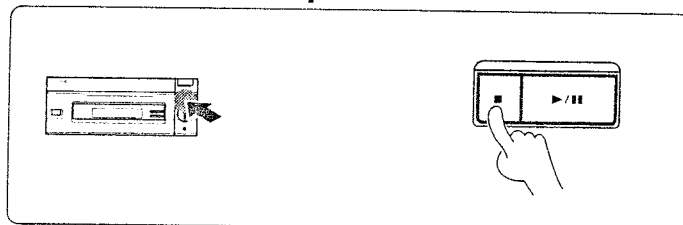

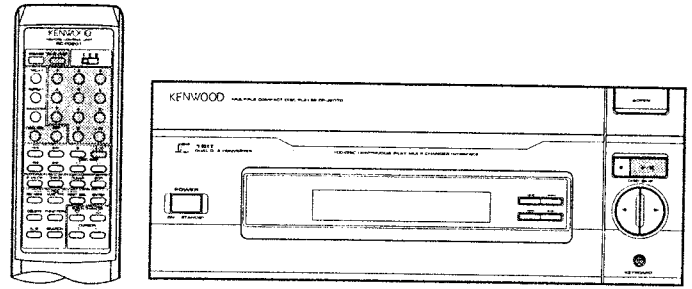

: Indica i tasti, ecc., da utilizzare.

### Selezione diretta del CD

- 1 Premere il tasto DISC SEL.
 

DISC SEL.

Entro 8 secondi
- 2 Introdurre il numero del CD.
 

1	2	3
4	5	6
7	8	9
0	+10	

Entro 8 secondi
- 3 Impostare l'introduzione.
 

SET
- 4 Iniziare la riproduzione.
 

▶/||

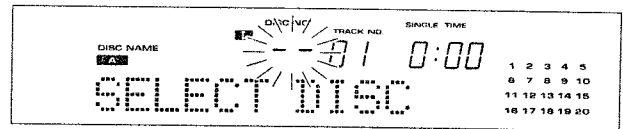

#### Premere i tasti numerici nell'ordine seguente ...

CD numero 63 : **6 3**  
 CD numero 100: **1 0 0**

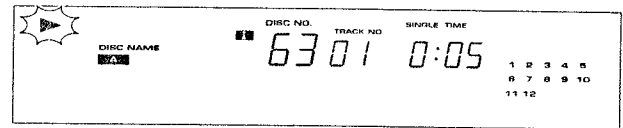
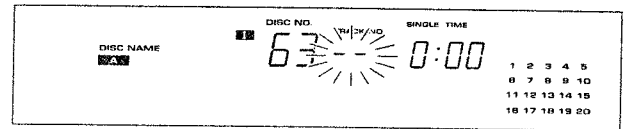

### Come introdurre i valori numerici

Dato che questa unità richiede l'introduzione di grandi valori numerici, essa adotta un metodo di introduzione diverso da quello di altri prodotti KENWOOD. Il metodo utilizzato con altri prodotti KENWOOD può comunque essere utilizzato con questa unità.

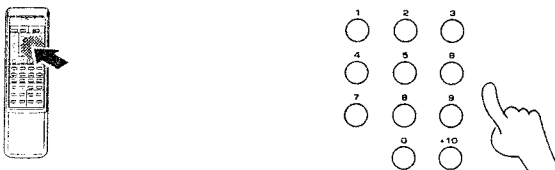

#### Metodo di introduzione speciale per lettore CD con cambiatore da 100 CD

Per introdurre 12 : **1 2**  
 Per introdurre 45 : **4 5**  
 Per introdurre 100 : **1 0 0**

#### Metodo di introduzione uguale a quello di altri prodotti KENWOOD

Per introdurre 12 : **+10 2**  
 Per introdurre 45 : **+10 +10 +10 +10 5**  
 Per introdurre 100 : **+10 1 +10 times**

## Preparativi

- Inserire dei CD nei caricatori.

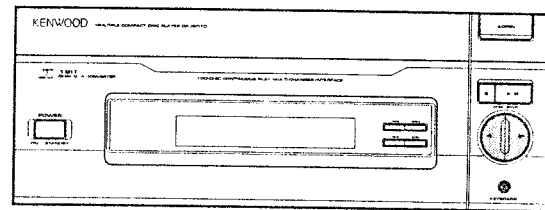
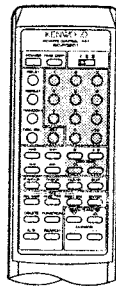

: Indica i tasti, ecc., di ricerca.

### 1 Controllare che l'indicatore "PGM" sia acceso.

L'indicatore "PGM" si spegne.

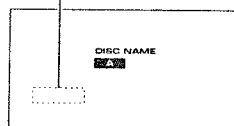

- Se l'indicatore "PGM" è acceso, premere il tasto **P.MODE** del telecomando per farlo accendere.

### 2 Selezionare il CD.

1 Selezionare il numero del CD.

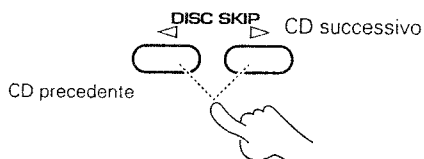
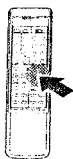

Entro 8 secondi

2 Impostare l'introduzione.



Passare alla fase 3 entro 8 secondi

Visualizzazione quando viene selezionato il CD numero 63.

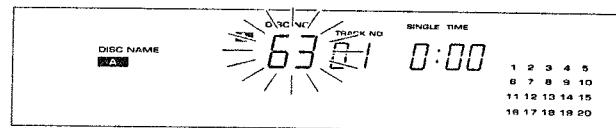

- Il numero del CD può essere selezionato direttamente utilizzando **DISC SEL.** ed i tasti numerici al posto dei tasti **DISC SKIP**.

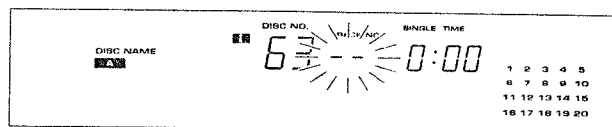

- Ripetere la fase 2 quando si desidera cambiare il numero del CD.

### 3 Selezionare il numero del brano.

1 Introdurre il numero del brano.

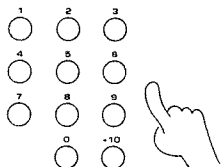

Entro 8 secondi

2 Impostare l'introduzione.



Premere i tasti numerici nell'ordine seguente...

- Brano numero 8: **8**
- Brano numero 14: **1 4**
- Brano numero 20: **2 0**

- La riproduzione inizia.

Visualizzazione quando viene selezionato il brano numero 8.

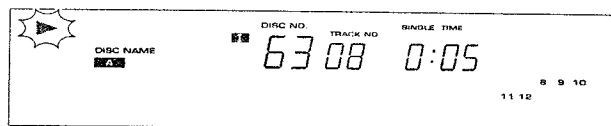

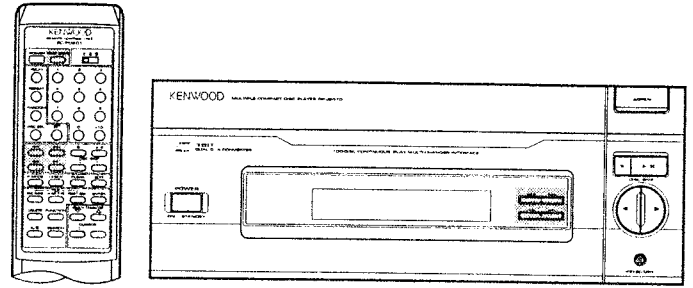

- Ripetere la fase 2 quando si desidera cambiare il numero del brano.

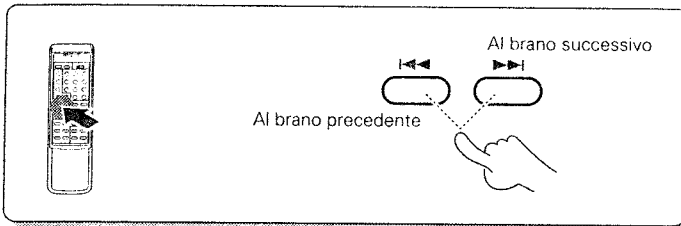

 : Indicates the keys, etc., to be used.

## Evitamento di brani



- Se il tasto  viene premuto una volta nel corso della riproduzione, il brano in riproduzione viene riprodotto dall'inizio.

## Ricerca



- La riproduzione inizia dalla posizione in cui il tasto viene lasciato andare.

## Visualizzazione del tempo

Ciascuna pressione del tasto TIME DISP. cambia l'indicazione del tempo nella sequenza che segue.

①	<small>SINGLE TIME</small> 1:23	Tempo trascorso del brano riprodotto
②	<small>SINGLE TIME</small> - 2:37	Tempo rimanente del brano in corso
③	<small>TOTAL TIME</small> 23:45	Tempo trascorso del CD
④	<small>TOTAL TIME</small> - 36:15	Tempo rimanente del CD

- Quando l'indicatore PGM, RANDOM, MUSIC TYPE o BEST SELECTION è illuminato, è disponibile la sola informazione SINGLE TIME.
- Quando l'indicatore EDIT è illuminato nel modo di editing, il display viene utilizzato per l'operazione di impostazione della lunghezza del nastro.

## Consigli per la ricerca del CD

I CD possono essere selezionati in sequenza utilizzando i tasti DISC SKIP oppure direttamente con DISC SEL. ed i tasti numerici. Se non ci si dovesse ricordare il numero esatto del CD desiderato, selezionare una posizione che si pensa prossima a quella del CD desiderato utilizzando DISC SEL. ed i tasti numerici e quindi eseguire la ricerca del CD con i tasti DISC SKIP. Questo metodo facilita la ricerca del CD desiderato.

# Programmazione dei brani nell'ordine desiderato

DPJ2070 (I)

16

Utilizzare la procedura seguente per selezionare i brani desiderati (fino a 32) tra fino a 10 CD e programmarli nell'ordine desiderato.

## Preparativi

- Inserire dei CD nei caricatori.
- Portare il lettore CD nel modo di arresto.

-10

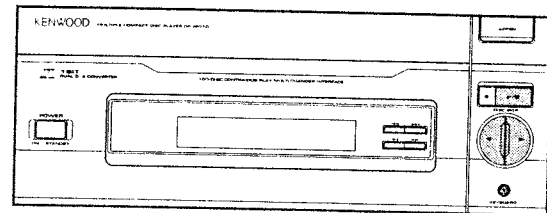
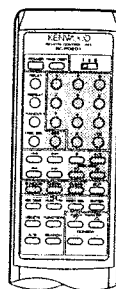

: Indica i tasti, ecc., da utilizzare.

## 1 Premere per far illuminare l'indicatore PGM.

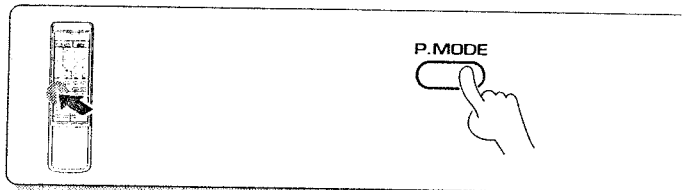

Nel modo PGM viene visualizzata solo l'indicazione "SINGLE TIME".

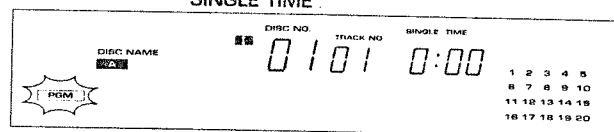

Si illumina.

## 2 Selezionare il CD..

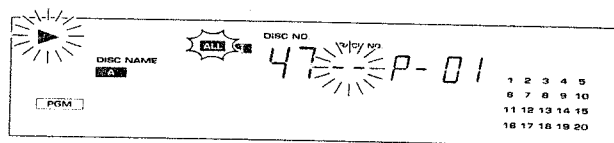
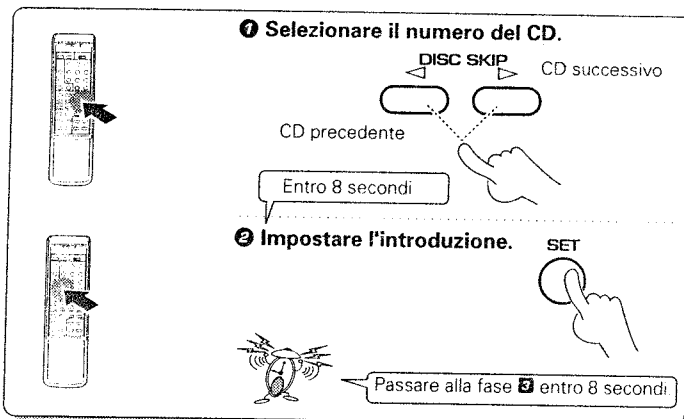

- I CD possono essere selezionati direttamente utilizzando **DISC SEL.** ed i tasti numerici al posto dei tasti **DISC SKIP**.
- Se si commette un errore, premere il tasto **CLEAR** e reintrodurre il numero dall'inizio.
- Numeri di CD per posizioni dove il CD non è stato inserito possono essere selezionati ma essi vengono cancellati al momento della riproduzione.

## 3 Selezionare un brano.

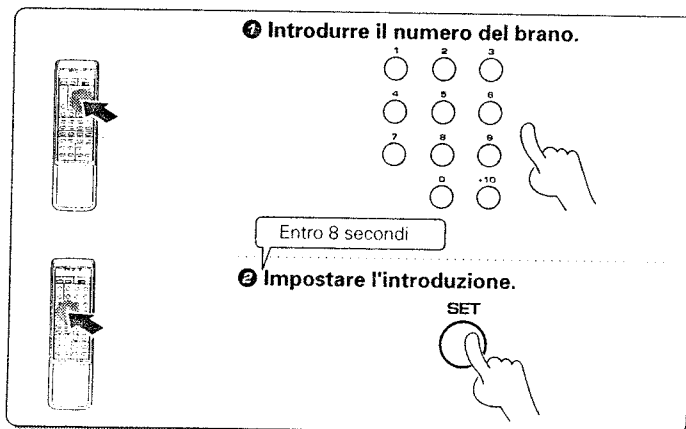

- Per programmare un intero CD, premere il tasto **SET** senza introdurre il numero del brano.

Visualizza il numero di brano introdotto.

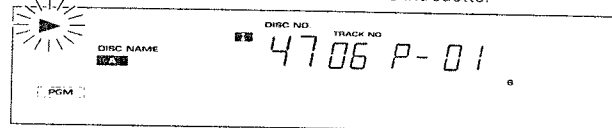

- Programmare altri brani nell'ordine desiderato ripetendo le fasi 2 e 3.
- E' possibile programmare fino a 32 brani. Quando non è possibile programmare altri brani, viene visualizzata l'indicazione "FULL".
- Se si commette un errore, premere il tasto **CLEAR** e ripetere le operazioni dalla fase 2.

## 4 Iniziare la riproduzione.

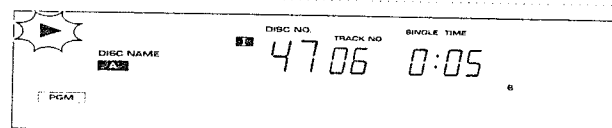
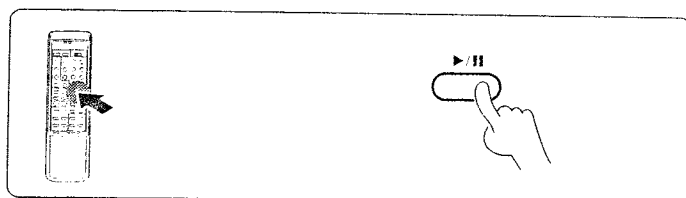

- I brani vengono riprodotti nell'ordine in cui erano stati programmati (nell'ordine dei loro numeri di programmazione).
- Se si premono i tasti **||<<** or **>>||** nel corso della riproduzione, uno dei brani viene evitato nella direzione del tasto premuto.

## Riproduzione continua

Per ridurre il tempo impiegato per cambiare il CD durante la riproduzione programmata o casuale con diversi CD, questa unità incorpora una funzione di memoria digitale con cui il CD ruota al doppio della velocità normale e la musica viene memorizzata in uno speciale circuito di memoria digitale. Questa funzione viene attivata portando il selettore DIGITAL MEMORY PLAY del pannello posteriore dell'unità sulla posizione DIGITAL MEMORY PLAY.

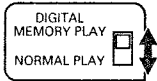

- La visualizzazione indicata in basso appare quando i dati memorizzati nella memoria digitale vengono riprodotti durante il cambiamento del CD. In questa condizione, i tasti diversi da **POWER** e **STOP** non funzionano.



- La riproduzione con memoria digitale non viene eseguita quando si riproducono i brani migliori, durante la riproduzione continuata.

## Per controllare i brani programmati

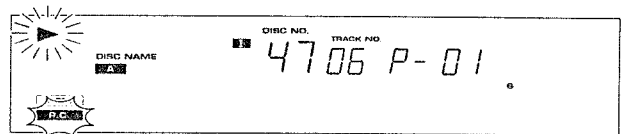
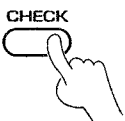

L'indicazione **P.C.** si illumina.

- Ogni volta che il tasto viene premuto, il numero di programmazione (P-NO) e quello del CD vengono visualizzati sul display.
- L'indicazione precedente del display riprende dopo qualche secondo.

## Per aggiungere un brano al programma

- 1 Portare il lettore CD nel modo di arresto.
- 2 Eseguire le fasi 2 e 3 della sezione "Programmazione dei brani nell'ordine desiderato". - [16]

- Se viene impostato un numero di brano, il brano stesso viene aggiunto alla fine del programma.

## Per modificare il programma



- 1 Portare il lettore CD nel modo di arresto.

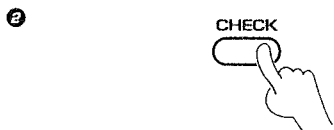

- 2 Eseguire le fasi 2 e 3 della sezione "Programmazione dei brani nell'ordine desiderato". - [16]

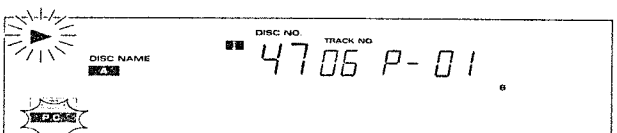

L'indicazione **P.C.** si illumina.

- Premere il tasto mentre l'indicatore "P.C." è acceso.

## Per cancellare un brano dal programma



Premere il tasto per cancellare i brani a partire dalla fine del programma.



Per cancellare tutti i brani programmati.

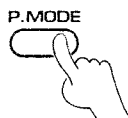

- Ogni volta che un tasto viene premuto, l'ultimo brano del programma viene cancellato.
- Il brano al momento riprodotto non può venire cambiato.

- Quando il tasto **P.MODE** viene premuto durante la riproduzione, la riproduzione dei brani in ordine sequenziale inizia dal brano in corso di riproduzione.

## Preparativi

- Inserire dei CD nei caricatori.

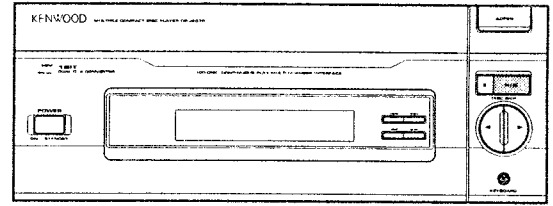
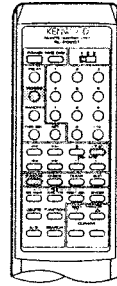

: Indica i tasti, ecc., da utilizzare.

## Per ripetere solo i brani (CD) desiderati

- 1 Programmare i brani (CD) desiderati eseguendo le fasi da 1 a 3 della sezione "Programmazione dei brani nell'ordine desiderato".



- 2 Portare il tasto REPEAT su ON.



- 3 Dare inizio alla riproduzione.

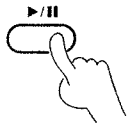

- Programmare altri brani ripetendo le fasi 1.

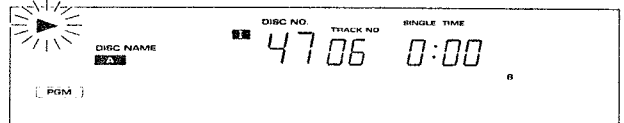

Premere il tasto P.MODE in modo da far accendere l'indicatore "PGM".

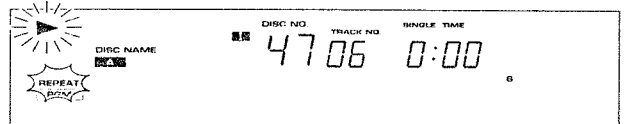

Premere in modo da far illuminare l'indicatore "REPEAT".

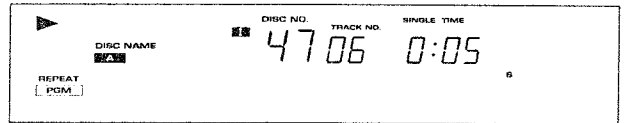

- Tutti i brani programmati vengono ripetuti.
- Se viene programmato un solo brano, esso viene ripetuto più volte.

## Per far cessare la ripetizione della riproduzione

Premere di nuovo il tasto REPEAT.

## Per ripetere tutti i CD nei caricatori

- 1 Premere il tasto in modo da far spegnere l'indicatore PGM.

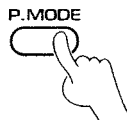

- 2 Portare il tasto REPEAT su ON.



- 3 Dare inizio alla riproduzione.

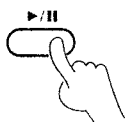

Premere il tasto in modo da far spegnere l'indicatore "PGM".

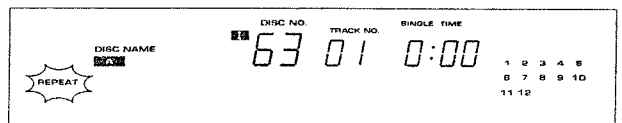
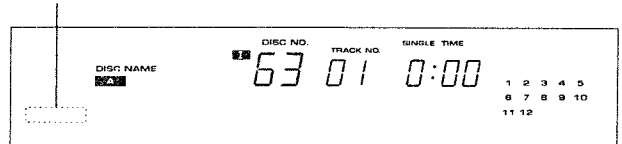

Il tasto in modo da far accendere l'indicatore "REPEAT".

- Iniziando dal CD correntemente selezionato, tutti i CD nei caricatori A e B vengono riprodotti ripetutamente nell'ordine di numero di CD.

## Per far cessare la riproduzione ripetuta

Premere di nuovo il tasto REPEAT.

# Riproduzione in ordine casuale (riproduzione casuale)

DP-J2070 (I)

Utilizzare la procedura seguente per attivare la riproduzione casuale per la selezione casuale dei brani. Questa caratteristica permette di riprodurre i CD per lunghi periodi variando l'ordine dei brani.

## Preparativi

- Inserire dei CD nei caricatori.

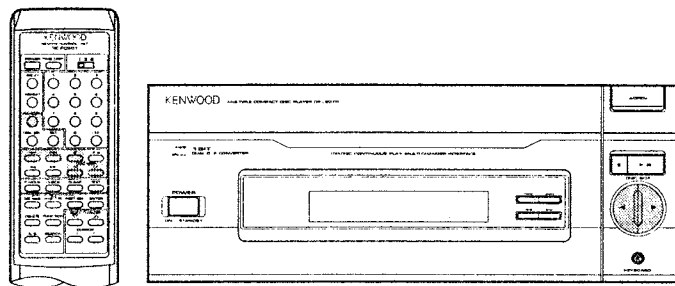

: Indica i tasti, ecc., da utilizzare.

## 1 Controllare che l'indicatore PGM non sia illuminato.

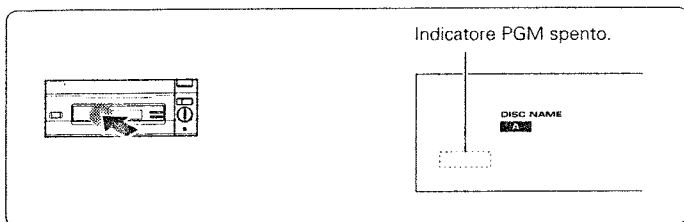

- Se l'indicatore "PGM" fosse illuminato, premere il tasto **P.MODE** del telecomando per farlo spegnere.

## 2 Scegliere i CD.

**Per scegliere un CD**

① Selezionare il numero del CD.

② **RANDOM**

Scegliere **RANDOM ONE**.

**Per scegliere tutti i CD**

**RANDOM**

Scegliere **RANDOM ALL**.

Ciascuna pressione del tasto **RANDOM** cambia il modo di riproduzione casuale in uso.

- ① **RANDOM ONE**: Riproduzione casuale di un solo CD.
- ② **RANDOM ALL**: Riproduzione casuale di tutti i CD.
- ③ **OFF**: La riproduzione casuale è disattivata.

Indicatori "RANDOM ONE/RANDOM ALL"

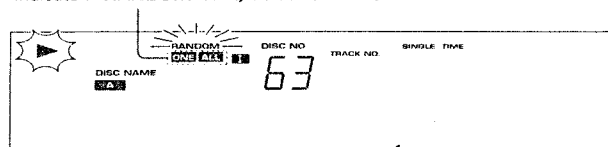

Visualizzazione quando il brano numero 3 del CD numero 74 viene selezionato durante la riproduzione **RANDOM ALL**

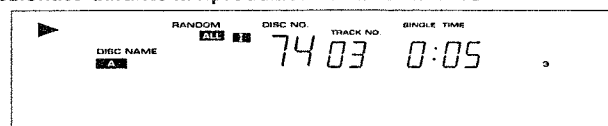

- La riproduzione casuale inizia selezionando i brani in un ordine casuale.

## Per scegliere un altro brano nel corso della riproduzione

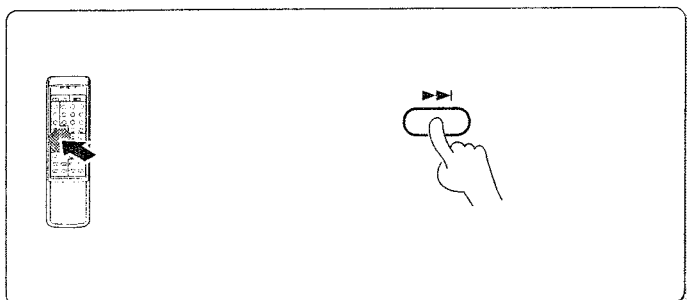

- Premendo il tasto **1** una volta si ritorna all'inizio del brano in corso.

## Abbandono della riproduzione casuale

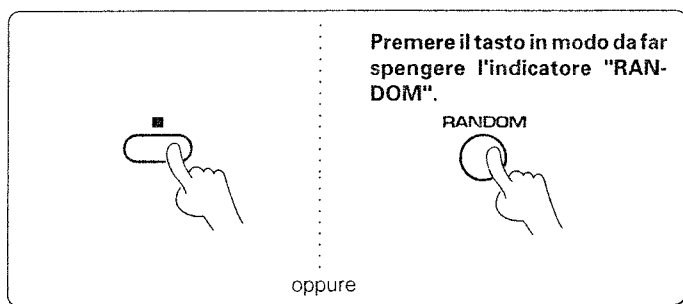

oppure

- Premere il tasto **■** facendo fermare la riproduzione.
- Premere il tasto **RANDOM** tornando al modo di riproduzione normale.

# Montaggio (EDIT)

20

Questa funzione serve per editare brani quando si sta registrando il contenuto del CD su di un nastro. Essa serve per assicurarsi che il brano finale di ciascun lato del nastro sia del tutto registrato e che il tempo di registrazione rimanente sul nastro venga interamente sfruttato.

## Preparativi



- Inserire dei CD nei caricatori.
- Portare il lettore CD nel modo di arresto.

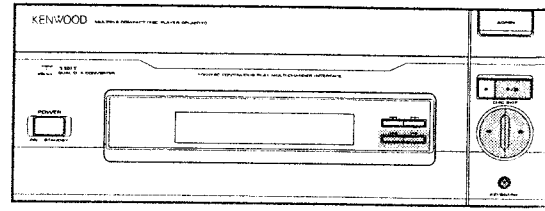
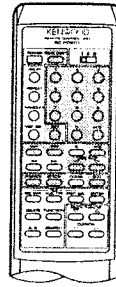

: Indica i tasti, ecc., da utilizzare.

## 1 Selezionare il modo di editing.

- Controllare che l'indicatore PGM non sia illuminato.
- Premere il tasto EDIT.



Passare alla fase 2 entro 8 secondi.

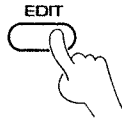

- Se l'indicatore "PGM" fosse illuminato, premere il tasto **P.MODE** del telecomando per farlo spegnere.

Blinking.

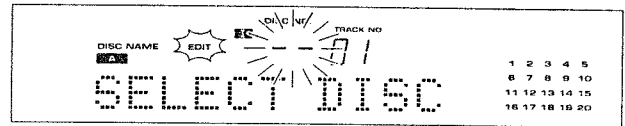

## 2 Scegliere il CD da editare (un solo CD).

- Selezionare il numero del CD.



Entro 8 secondi

- Impostare l'introduzione.



Passare alla fase 3 entro 8 secondi.



- Ciascuna pressione del tasto aumenta (o diminuisce) il numero del CD. Tenendo premuto il tasto, si cambia il numero del CD in successione.
- Il numero del CD può essere selezionato direttamente utilizzando i tasti numerici al posto dei tasti **DISC SKIP**.
- La funzione di editing non può essere usata per più di due CD.

## 3 Impostare la durata del nastro.

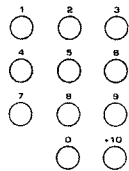

Passare alla fase 4 entro 8 secondi.

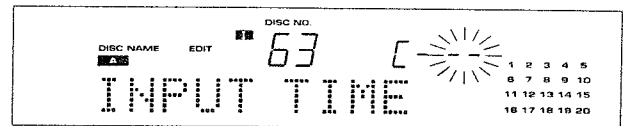

Premere i tasti numerici nell'ordine seguente ...

Nastro da 30 minuti : **3 0**

Nastro da 46 minuti : **4 6**



Le lunghezze del nastro da 46-, 54-, 60- e 90- minuti possono essere selezionate con facilità premendo il tasto **TIME DISP.** per il numero di volte necessario.

## 4 Iniziare l'editing.

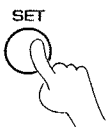

- L'editing inizia.
- Dopo l'editing, premere il tasto **P.MODE** per uscire dal modo EDIT.
- E' possibile eseguire l'editing di fino a 32 brani.

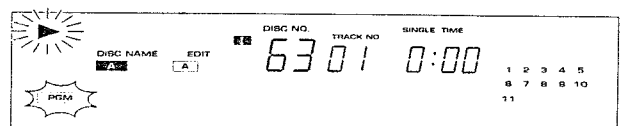

## Registrazione di un programma montato

La funzione CCRS può essere usata collegando il lettore CD a qualsiasi registratore KENWOOD che porti il marchio "DXS1" o "DXS8" e possieda un cavo di controllo di sistema. Per maggiori dettagli, consultare la sezione del manuale del registratore a cassette riguardante la registrazione di CD.

## Il contenuto dei CD viene editato come segue.

- ① La durata del nastro impostata viene divisa per due ed i brani che possono trovare posto nel file A (che si riferisce al lato A del nastro) sono scelti in ordine crescente.
  - ② Dopo qualche secondo, il tempo rimasto sul lato A viene visualizzato e quindi il file B (brani per il lato B della cassetta) viene editato in modo analogo.
- Dopo l'editing, l'indicatore "EDIT" smette di lampeggiare e rimane illuminato.

## Controllo del programma montato

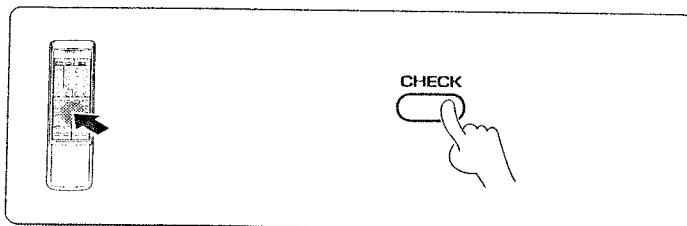

- I numeri di brano vengono visualizzati nell'ordine di editing.

## Riproduzione di brani con la funzione di montaggio

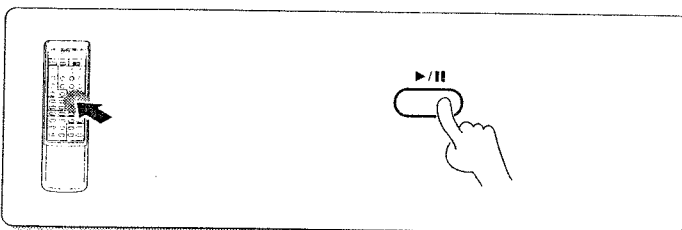

- I brani del file per il lato A vengono riprodotti in sequenza e quindi il lettore entra nel modo di pausa all'inizio del file per il lato B. Premere nuovamente il tasto ►/II per avviare la riproduzione dei brani del file per il lato B.
- La riproduzione si ferma dopo che il file B è stato riprodotto.

## Cancellazione del montaggio

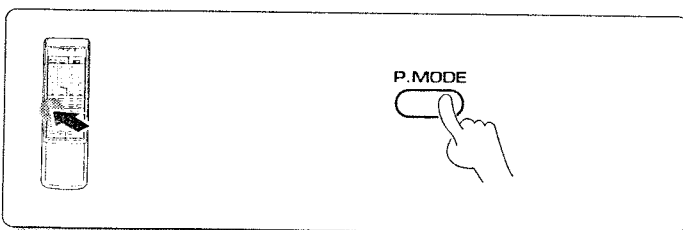

- Tutti i contenuti dell'editing vengono cancellati.



1. Per quanto sia possibile eseguire l'edizione con una impostazione del tempo diversa dal tempo del nastro utilizzato, parte del nastro potrebbe essere lasciato senza nulla registrato oppure l'ultimo brano del lato A o B potrebbe venire tagliato.
2. Usando questa funzione può essere eseguita l'edizione per fino ad un massimo di 32 brani.
3. La funzione EDIT potrebbe non funzionare in modo appropriato per CD contenenti un solo brano oppure brani di lunga durata come nel caso di musica classica.



Con questa unità, i CD inseriti possono essere raggruppati in vari tipi di file. Utilizzare i file preferiti a seconda del tipo di CD.

## Tipi di file

### File del nome del CD - [24]

Le informazioni di un CD come il nome dell'artista ed il titolo del CD possono essere registrate nel file del nome del CD per ciascun CD. Quando viene selezionato un CD il cui file è stato registrato, il display visualizza il nome di tale CD. I nomi dei CD permettono di eseguire la ricerca di un CD tra tanti altri in modo semplice e rapido. Dato che i nomi dei CD vengono registrati assieme alla tavola TOC (informazioni sul numero di brani, tempo di riproduzione, ecc.) registrata sul CD, il nome di un CD può essere richiamato riproducendo tale CD anche dopo che la sua posizione è stata cambiata.

File nome CD lato A



File nome CD lato B

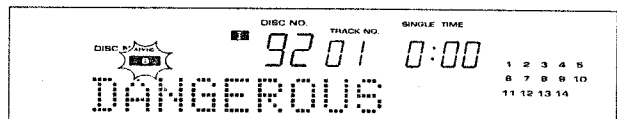

- Nel caso che più di un CD possieda le stesse informazioni TOC, come il numero dei brani ed il tempo di riproduzione, il nome corretto del CD non può essere richiamato. In tali casi registrare nuovamente i nomi dei CD.

### File genere musicale - [28]

I CD nei caricatori possono essere divisi in categorie a seconda del genere musicale e fino a 32 CD possono essere registrati in ciascun file (JAZZ, POP, CLASSIC, ROCK, RHYTHM & BLUES, COUNTRY e EASY). Oltre a questi file del genere musicale sono disponibili 3 file dell'utente (USER 1-3). L'utente può creare i propri file musicali ed assegnare i nomi desiderati.

Raggruppando i CD secondo il genere musicale è possibile eseguire la riproduzione casuale all'interno di un genere musicale specifico.

(Riproduzione di un file del genere musicale - [30])

File genere musicale

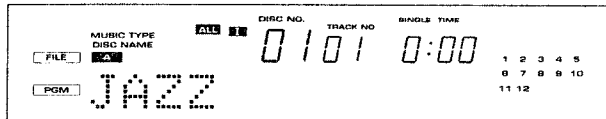

File utente

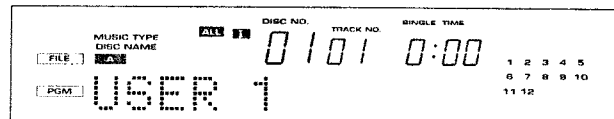

### File brani migliori - [31]

Tra tutti i CD nei caricatori, è possibile selezionare solo i brani preferiti registrandoli nel file dei brani migliori. Quando si desidera riprodurre i brani preferiti, basta entrare nel modo dei brani migliori ed avviare la riproduzione.

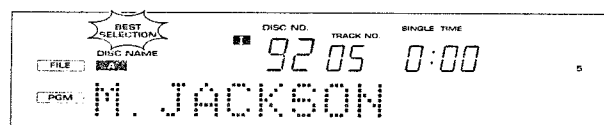

# Registrazione (cancellazione) dei file dei nomi dei CD

DP-J2070 (I)

24

Utilizzare la procedura seguente per assegnare il nome del CD per ciascun CD. Utilizzando fino a 12 caratteri per nome, è possibile registrare due nomi su due lati (A e B dello stesso file del nome del CD).

## Preparativi

- Inserire dei CD nei caricatori.
- Portare il lettore CD nel modo di arresto.
- Controllare che l'indicatore "PGM" non sia illuminato.

-10  
-12

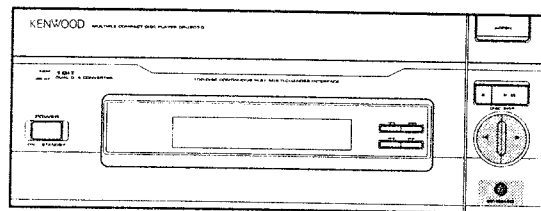
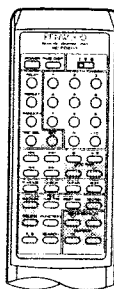

: Indica i tasti, ecc., da utilizzare.

## 1 Attivare il modo di introduzione del nome del CD.



Oppure premere il tasto F1 della tastiera IBM PC compatibile.

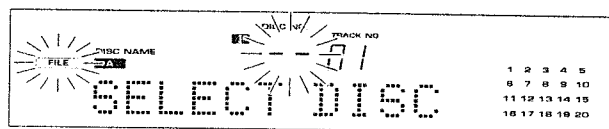

- Se il tasto **DISC NAME** viene premuto nel modo di introduzione del nome del CD, il modo di introduzione del CD viene cancellato.

## 2 Selezionare il CD desiderato.



### 1 Selezionare il numero del CD.

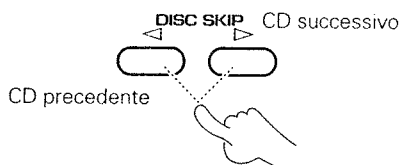

Entro 8 secondi

### 2 Impostare l'introduzione.

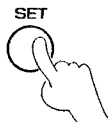

Oppure premere il tasto di rinvio della tastiera IBM PC compatibile.

- Il numero del CD può essere selezionato direttamente utilizzando i tasti numerici al posto dei tasti **DISC SKIP**.

**Tasti numerici: E' anche possibile utilizzare i tasti numerici della tastiera IBM PC compatibile.**

## 3 Introdurre il nome del CD (per il lato A del file).



### 1 Selezionare un carattere.

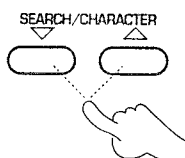

### 2 Spostare il cursore.

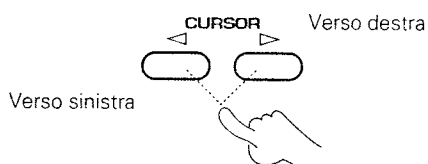

- Vedere la sezione "Come introdurre i caratteri".

-25

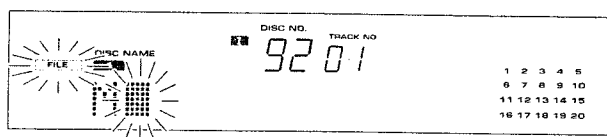
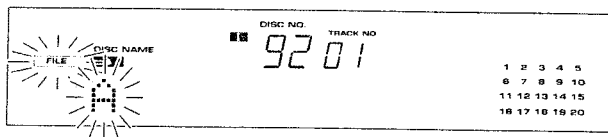

- Introdurre l'intero nome del CD ripetendo le fasi 1 e 2 per ciascun carattere.

## Come introdurre i caratteri

- ① Ciascun carattere può essere introdotto combinando i tasti seguenti.

Tasti SEARCH/CHARACTER:

I set di caratteri utilizzabili per la registrazione vengono visualizzati nell'ordine da ① a ④ indicato a destra.

Tasto FUNCTION:

Premere per commutare i set di caratteri (da ① a ④). Dopo aver selezionato il set di caratteri, selezionare un carattere col tasto SEARCH/CHARACTER.

Tasti CURSOR:

Premere per selezionare la colonna di introduzione del carattere.

- ① A B C...X Y Z  
 ② a b c...x y z  
 ③ 0 1 2 3...7 8 9 ! " # % & ' ( ) \* + , - . / : ;  
 < = > ? [ ] ^ \_ ` { | ~  
 ④ (1 spazio)

- ② I caratteri possono essere introdotti anche utilizzando una tastiera IBM PC compatibile. Collegare la tastiera al connettore KEYBOARD sul pannello anteriore ed introdurre i caratteri. Normalmente è possibile introdurre i caratteri che vengono visualizzati premendo SEARCH/CHARACTER ma alcune tastiere potrebbero non essere in grado di introdurre tutti i caratteri disponibili. Quando si introducono caratteri col tasto delle maiuscole, premere nuovamente tale tasto dopo ogni carattere.

## 4 Memorizzare il nome del CD introdotto.

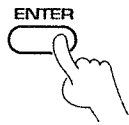

Oppure premere il tasto di rinvio della tastiera IBM PC compatibile.

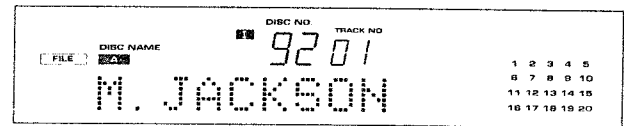

## 5 Introdurre il nome del CD (per il lato B del file).

Introdurre il nome del CD con la stessa operazione descritta nella fase 4.

- ① Selezionare un carattere.
- ② Spostare il cursore.

- Introdurre l'intero nome del CD ripetendo le fasi ① e ② per ciascun carattere.
- Se l'introduzione di carattere per il lato B del file non fosse necessaria, saltare questa fase e procedere con la fase 6 dopo la fase 4.

## 6 Memorizzare il nome del CD introdotto.

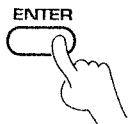

Oppure premere il tasto di rinvio della tastiera IBM PC compatibile.

- Per registrare i nomi di altri CD, ripetere l'intera procedura dalla fase 4.

Spento.

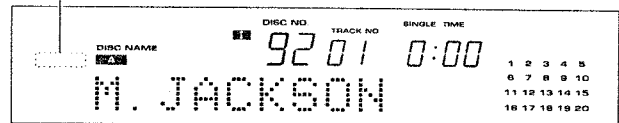

## Per cancellare i nomi dei CD

- ① Eseguire le fasi ① e ② della sezione "Registrazione (cancellazione) dei file dei nomi dei CD" per richiamare il nome del CD che si desidera cancellare. - [24]

- ② Premere il tasto DELETE.

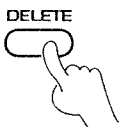

- ③ Premere il tasto ENTER.

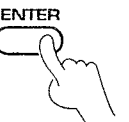

- Il nome del CD viene indicato sul display.

Lampeggia.

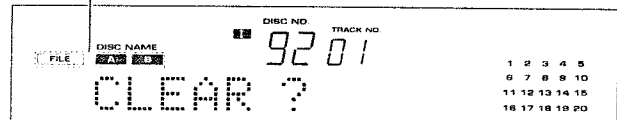

- Premere il tasto DISC NAME per uscire dal modo di cancellazione.

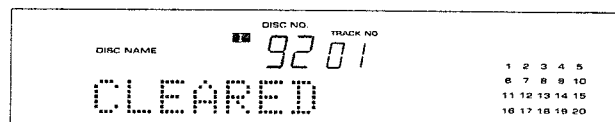

## Preparativi

- 10
- 24

- Inserire dei CD nei caricatori.
- Registrare i nomi dei CD.
- Controllare che l'indicatore "PGM" non sia illuminato.
- Portare il lettore CD nel modo di arresto.

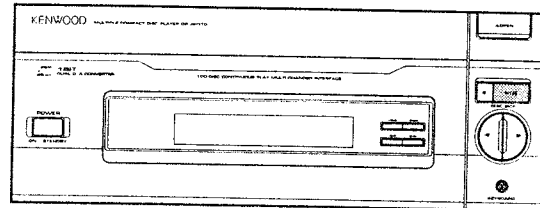
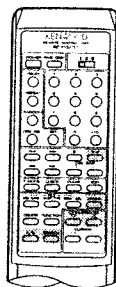

: Indica i tasti, ecc., da utilizzare.

## 1 Attivare il modo di ricerca.



1 Premere il tasto **SEARCH**.



**SEARCH**

Entro 8 secondi



2 Premere il tasto **ENTER**.

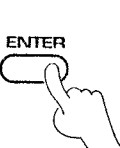

**ENTER**

- Il lato A del file del nome del CD registrato col numero più basso viene visualizzato per primo. Un secondo dopo, i lati A e B del file vengono visualizzati alternatamente ad intervalli di 1 secondo.

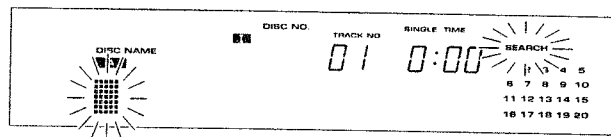

- Per uscire dal modo di ricerca, premere il tasto **SEARCH**.

## 2 Selezionare il file del nome del CD per il CD desiderato.



File precedente

**SEARCH/CHARACTER**

File successivo



- Premere ripetutamente i tasti fino a visualizzare il file del nome del CD desiderato.
- Il nome del CD sul lato A del file del CD successivo (precedente) viene visualizzato per primo. Un secondo dopo, i lati A e B del file vengono visualizzati alternatamente.

## 3 Riprodurre il CD.



**▶/||**

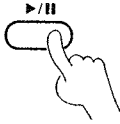

- Se si preme il tasto **ENTER** al posto del tasto **▶/||** il CD viene semplicemente selezionato.

## Per commutare i lati A e B del file



**A/B**

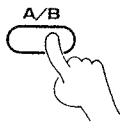

- Ciascuna pressione del tasto visualizza alternatamente il nome del CD sui lati A e B del file.

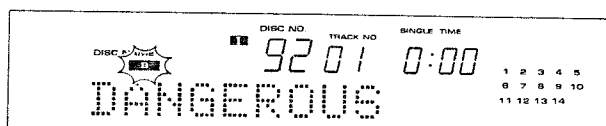
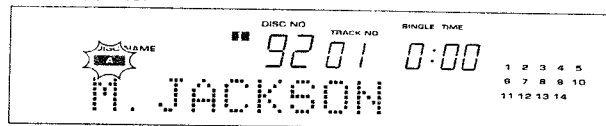

# Richiamo dei file del nome del CD

DP-J2070 (I)

Utilizzare la procedura indicata di seguito per ricercare i nomi dei CD introducendo il carattere iniziale del nome sul lato A del file.

## Preparativi

- [10]  
- [24]

- Inserire dei CD nei caricatori.
- Registrare i nomi dei CD.
- Controllare che l'indicatore "PGM" non sia illuminato.
- Portare il lettore CD nel modo di arresto.

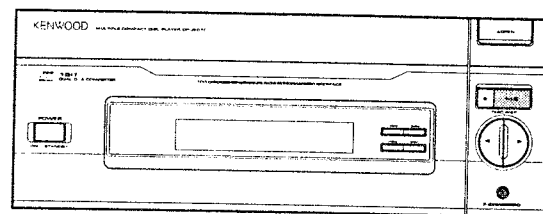
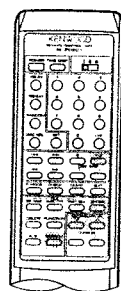

: Indica i tasti, ecc., da utilizzare.

## 1 Attivare il modo di ricerca.

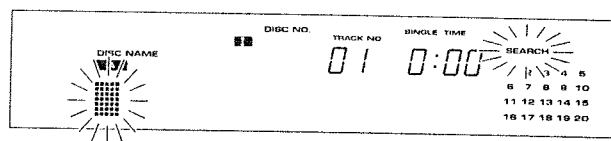
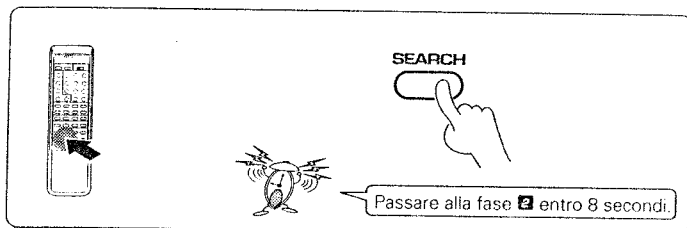

## 2 Introdurre il primo carattere del nome del CD sul lato A del file.

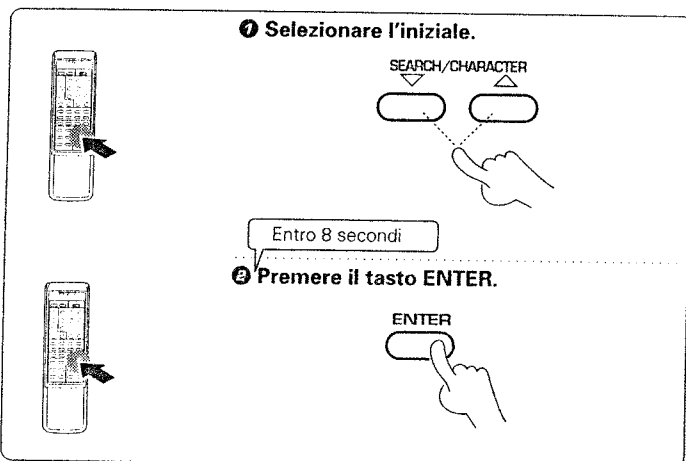

- Introdurre il carattere iniziale.

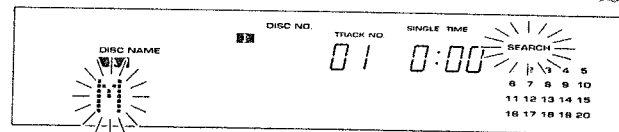

- Il CD dal numero più basso tra i CD col nome sul lato A iniziante con lo stesso carattere introdotto viene visualizzato per primo. Un secondo dopo, i lati A e B del file vengono visualizzati alternatamente.

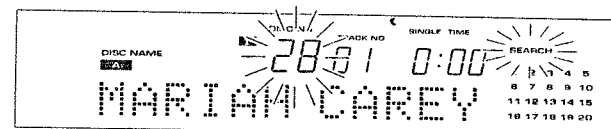

- Non è possibile ricercare i CD utilizzando il carattere iniziale del nome sul lato B.

## 3 Selezionare il file del nome del CD desiderato.

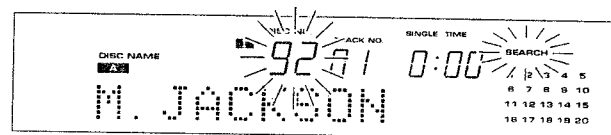
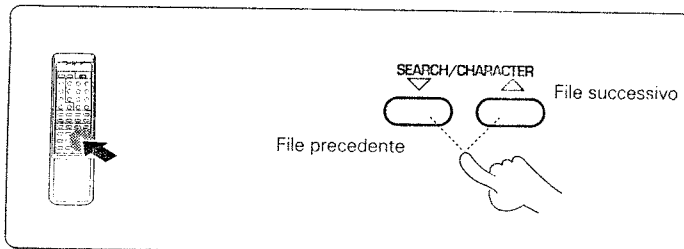

## 4 Riprodurre il CD.

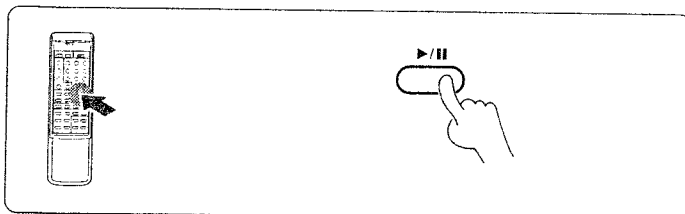

- Se si preme il tasto **ENTER** al posto del tasto il CD viene semplicemente selezionato.
- Per uscire dal modo di ricerca, premere il tasto **SEARCH**.

# Registrazione (cancellazione) di file del genere musicale

DP-J2070 (I)

28

Utilizzare la procedura indicata di seguito per dividere i CD in categorie a seconda del genere musicale e registrare fino a 32 CD per ciascun file del genere musicale.

## Preparativi

- 10
- 12

- Inserire dei CD nei caricatori.
- Portare il lettore CD nel modo di arresto.
- Controllare che l'indicatore "PGM" non sia illuminato.

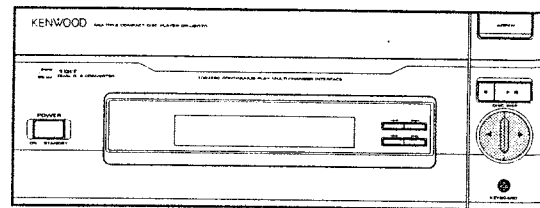
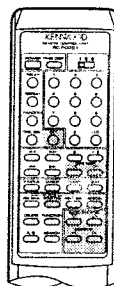

: Indica i tasti, ecc., da utilizzare.

## 1 Attivare il modo del genere musicale.

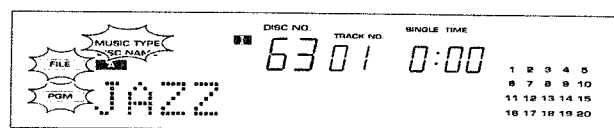
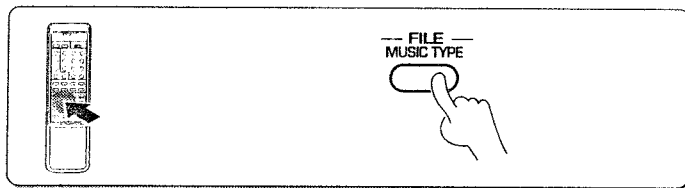

## 2 Selezionare il genere musicale.

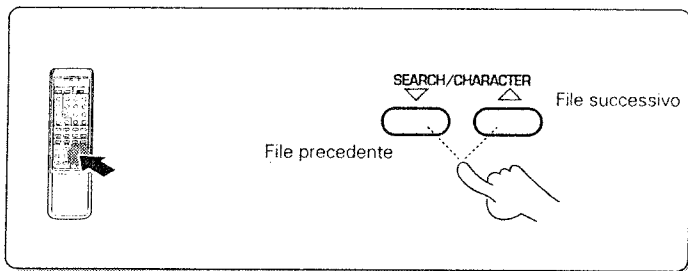

Ciascuna pressione cambia il nome del file del genere musicale.

- ① JAZZ
- ② POP
- ③ CLASSIC
- ④ ROCK
- ⑤ RHYTHM&BLUES
- ⑥ COUNTRY
- ⑦ EASY
- ⑧ USER 1
- ⑨ USER 2
- ⑩ USER 3

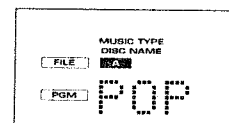

Passare alla fase 3 a meno che non si desideri cambiare il nome di un file dell'utente.

- Se si seleziona un file dell'utente (USER 1-3) e si desidera cambiare il nome del file, procedere con le fasi 3 e 4.

## 3 Memorizzare la selezione (solo quando si cambia il nome di un file dell'utente).

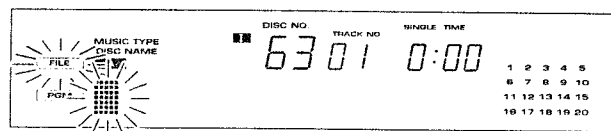
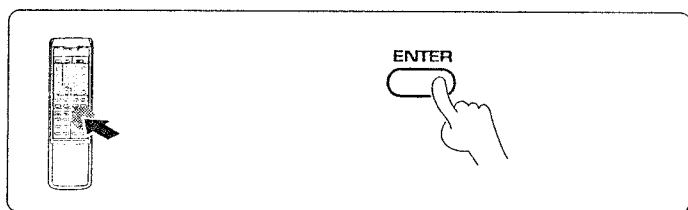

## 4 Introdurre i caratteri (solo quando si cambia il nome di un file dell'utente).

1 Introdurre un carattere.

2 Premere il tasto ENTER.

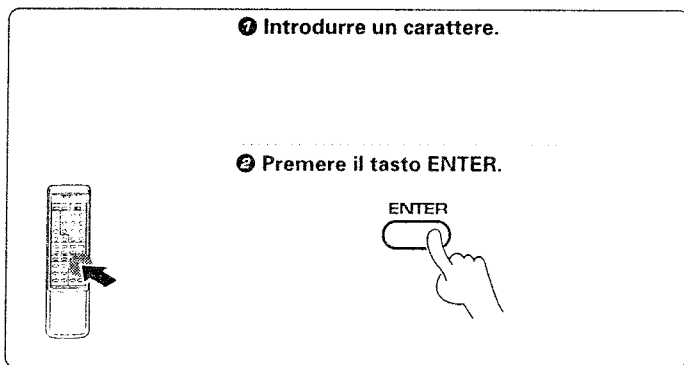

- Vedere la fase 4 della sezione "Come introdurre caratteri". Il nome del file dell'utente non può essere introdotto con la tastiera IBM PC compatibile. → L.25

- Ripetere le fasi 1 e 2 per introdurre i caratteri del nome del file dell'utente.

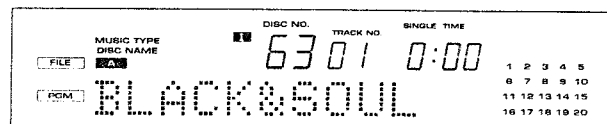

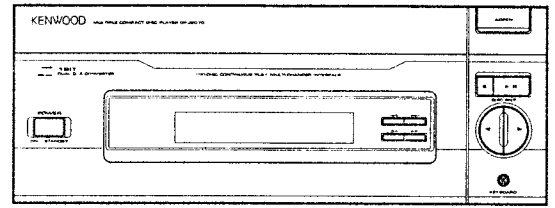
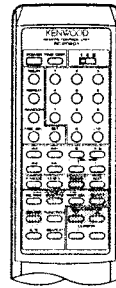

: Indica i tasti, ecc., da utilizzare.

## 5 Selezionare i CD.

**1 Selezionare il numero del CD.**

DISC SKIP      CD successivo

CD precedente

Entro 8 secondi

**2 Impostare l'introduzione.**

SET

- Il numero del CD può essere selezionato direttamente utilizzando **DISC SEL.** ed i tasti numerici al posto dei tasti **DISC SKIP**.



- Ripetendo le fasi **1** e **2**, è possibile registrare fino a 32 CD per genere musicale. Quando non è possibile registrare altri CD, viene visualizzata l'indicazione "FULL".
- Ogni volta che il tasto **CHECK** viene premuto, il numero del CD può essere visualizzato nell'ordine di registrazione. Quando si desidera cambiare un CD, visualizzare il numero del CD che si desidera cambiare ed eseguire la fase **2**.
- Per registrare un file di un genere musicale diverso, ripetere la procedura dalla fase **1**.
- Per uscire dal modo del genere musicale, premere il tasto **P.MODE** mentre l'indicatore "MUSIC TYPE" è illuminato.

## Per cancellare i CD registrati

**1** Eseguire le fasi **1** e **2** della sezione "Registrazione (cancellazione) di file del genere musicale" per richiamare il file del genere musicale contenente il numero del CD da cancellare.

**2** Premere il tasto **CLEAR**.

CLEAR

- Ciascuna pressione del tasto cancella l'ultimo numero di CD del file.

## Per inizializzare il nome di un file dell'utente

**1** Eseguire le fasi da **1** a **3** della sezione "Registrazione (cancellazione) di file del genere musicale" per richiamare il file dell'utente il cui nome si desidera inizializzare.

**2** Premere il tasto **DELETE**.

DELETE

**3** Premere il tasto **ENTER**.

ENTER

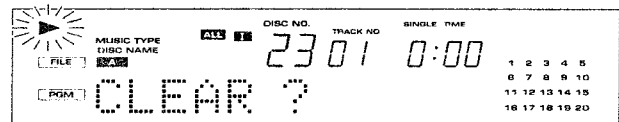

- Per uscire dal modo di cancellazione, premere il tasto **DISC SEL.** mentre viene visualizzata l'indicazione "CLEAR?".



- Il nome del file dell'utente assegnato viene cancellato ed il nome originale "USER 1 - 3" viene ripristinato.

# Riproduzione di un file del genere musicale

## Preparativi

- Inserire dei CD nei caricatori.
- Registrare dei file del genere musicale.
- Controllare che l'indicatore "PGM" non sia illuminato.

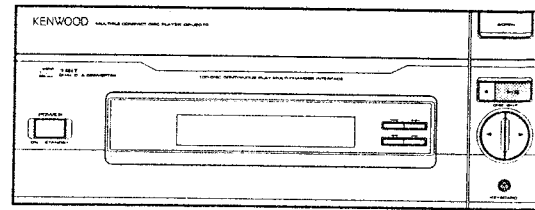
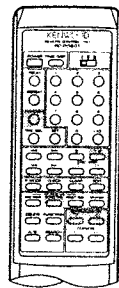

: Indica i tasti, ecc., da utilizzare.

## 1 Attivare il modo del genere musicale.

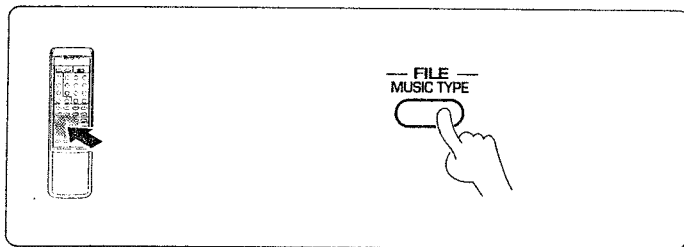

- Nel modo del genere musicale è disponibile solo la visualizzazione **SINGLE TIME**.

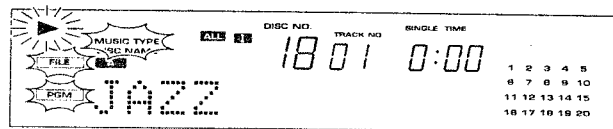

## 2 Selezionare il genere musicale.

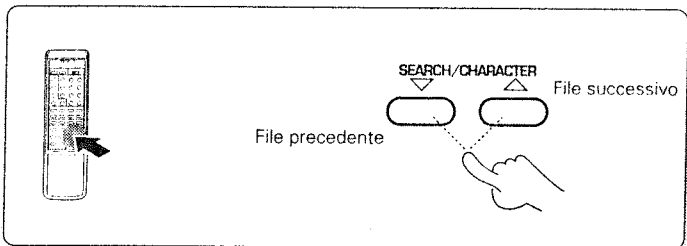

- Premere ripetutamente il tasto fino a che non viene visualizzato il genere musicale desiderato.

### Visualizzazione quando viene selezionato il genere "CLASSIC"

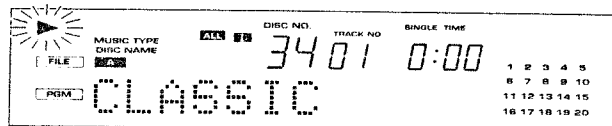

## 3 Avviare la riproduzione

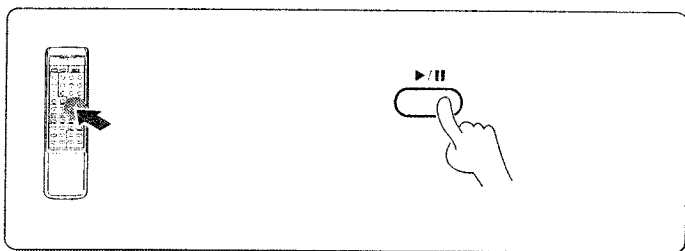

- I CD vengono riprodotti nell'ordine di registrazione nel file del genere musicale.

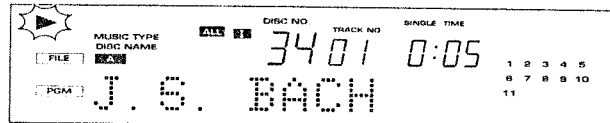

- Per uscire dal modo del genere musicale, premere il tasto **P.MODE** mentre l'indicatore "MUSIC TYPE" è illuminato.

## Riproduzione casuale all'interno di un genere musicale

- 1 Eseguire le fasi 1 e 2 della sezione "Riproduzione di un file del genere musicale".

- 2 Avviare la riproduzione casuale.



RANDOM

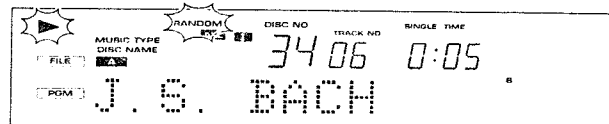

- Per interrompere la riproduzione casuale, premere il tasto **■** (per fermare il lettore CD) oppure il tasto **RANDOM** (per riattivare la riproduzione normale).

# Memorizzazione (o cancellazione) di brani in un file

DP-J2070 (I)

Utilizzare la procedura seguente per registrare i brani preferiti nel file dei brani migliori mentre si riproduce un CD.

## Preparativi

- Inserire dei CD nei caricatori.
- Controllare che l'indicatore "PGM" non sia illuminato.

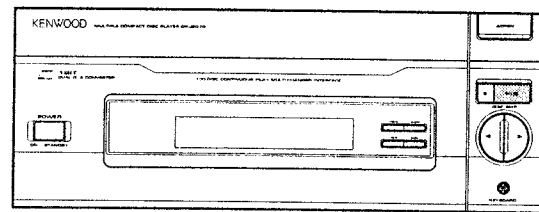
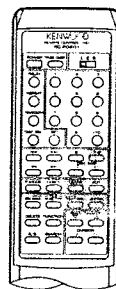

: Indica i tasti, ecc., da utilizzare.

## 1 Riprodurre il brano da registrare.

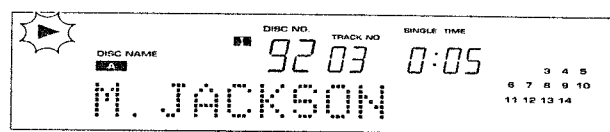
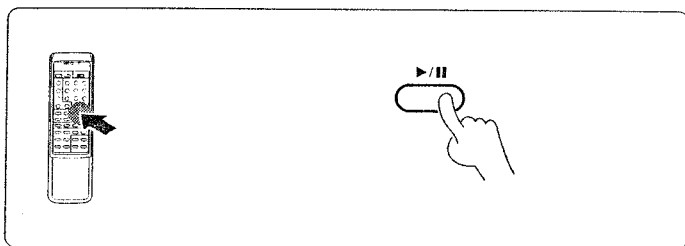

- Solo il brano in corso di riproduzione può essere registrato.

## 2 Registrare il brano nel file dei brani migliori.

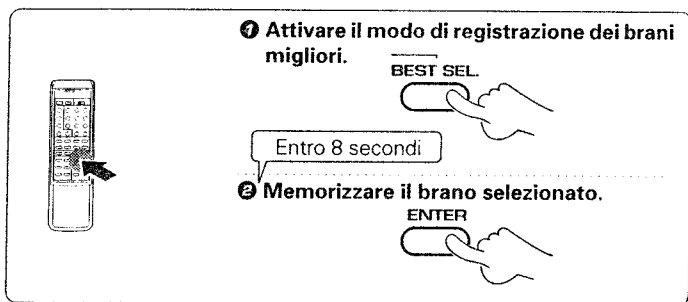

- 1 Attivare il modo di registrazione dei brani migliori.

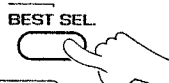

Entro 8 secondi

- 2 Memorizzare il brano selezionato.

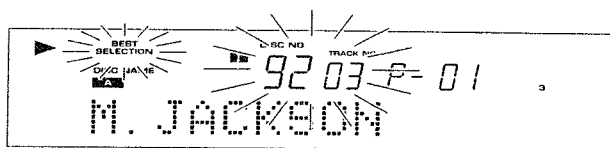

- Per uscire dal modo di registrazione dei brani migliori (che viene indicato dall'indicatore **BEST SELECTION** lampeggiante) premere nuovamente il tasto **BEST SEL.**

## 3 Registrare gli altri brani desiderati eseguendo ripetutamente le fasi 1 e 2.

## Per cancellare i brani registrati

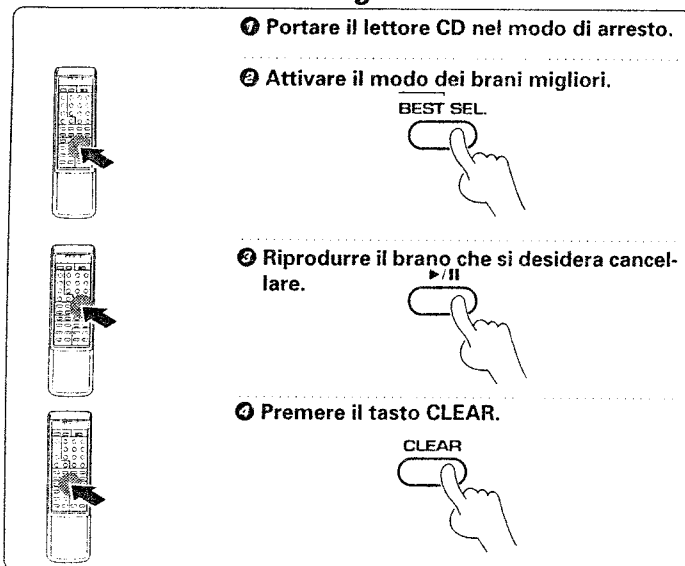

- 1 Portare il lettore CD nel modo di arresto.

- 2 Attivare il modo dei brani migliori.



- 3 Riprodurre il brano che si desidera cancellare.



- 4 Premere il tasto CLEAR.

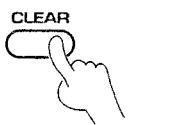

Si illumina.

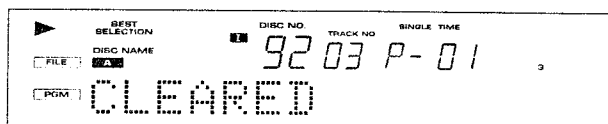
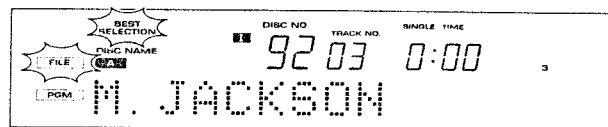

- Il brano in corso di riproduzione viene cancellato dal file dei brani migliori.

## Preparativi

- Inserire dei CD nei caricatori.
- Registrare dei brani nel file dei brani migliori.
- Controllare che l'indicatore "PGM" non sia illuminato.

- 10

- 31

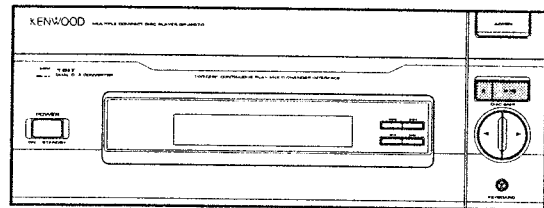
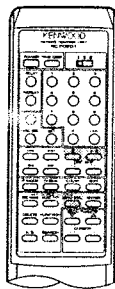

 : Indica i tasti, ecc., da utilizzare.

### 1 Portare il lettore CD nel modo di arresto.

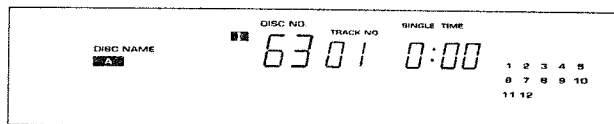
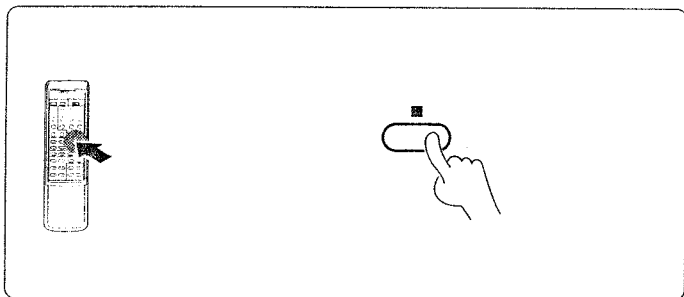

### 2 Attivare il modo dei brani migliori.

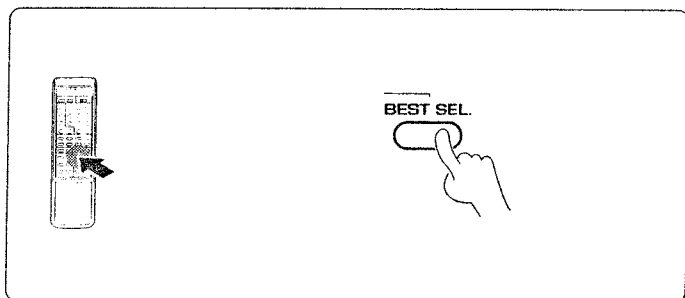

Nel modo dei brani migliori è disponibile solo la visualizzazione "SINGLE TIME".

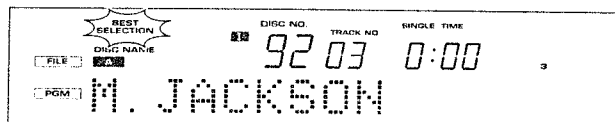

- Ogni volta che il tasto **CHECK** viene premuto, i numeri dei CD ed i numeri dei brani vengono visualizzati nell'ordine di registrazione.
- Per uscire dal modo dei brani migliori (indicato dall'indicatore **BEST SELECTION** illuminato), premere il tasto **P.MODE**.

### 3 Avviare la riproduzione.

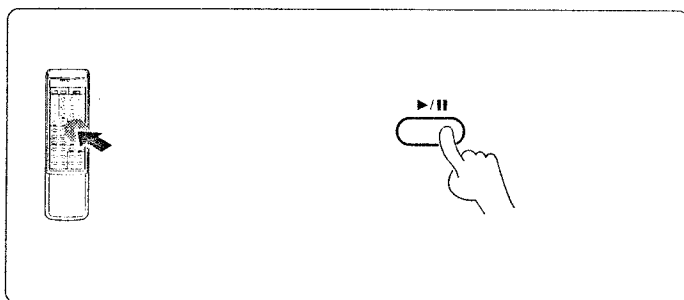

- I brani vengono riprodotti nell'ordine di registrazione.

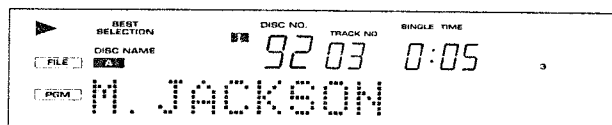

- La pressione del tasto **BEST SEL.** durante la riproduzione attiva il modo di registrazione dei brani migliori.

Quando questa unità viene collegata con altri lettori CD KENWOOD utilizzando cavi con spinotti mini (opzionali), è possibile eseguire la riproduzione continuata o la riproduzione continuata casuale con più di un lettore CD. (Col sistema di collegamento B è possibile eseguire solo la riproduzione continuata).

Notare che, per questa operazione, la configurazione dei collegamenti ed il metodo di funzionamento varia a seconda degli apparecchi collegati.

## Collegamenti ed operazioni possibili

### Sistema A

Questa configurazione viene utilizzata con lettori CD KENWOOD forniti di prese REALY CONTROL.

### Descrizione funzionamento

- La riproduzione continuata (o la riproduzione continuata casuale) è possibile tra gli apparecchi A, B e C. Quando l'alimentazione dell'apparecchio B o C è disattivata (modo **STANDBY**), la riproduzione continuata è possibile con gli apparecchi A e C o con gli apparecchi A e B.
- Anche quando l'alimentazione dell'apparecchio A è disattivata (modo **STANDBY**), la riproduzione con l'apparecchio B o C può essere eseguita se l'alimentazione dell'apparecchio B o C è attivata. La riproduzione continuata non è però possibile in questo caso.

### Collegamenti ed impostazioni

Amplificatore o sintonizzatore KENWOOD

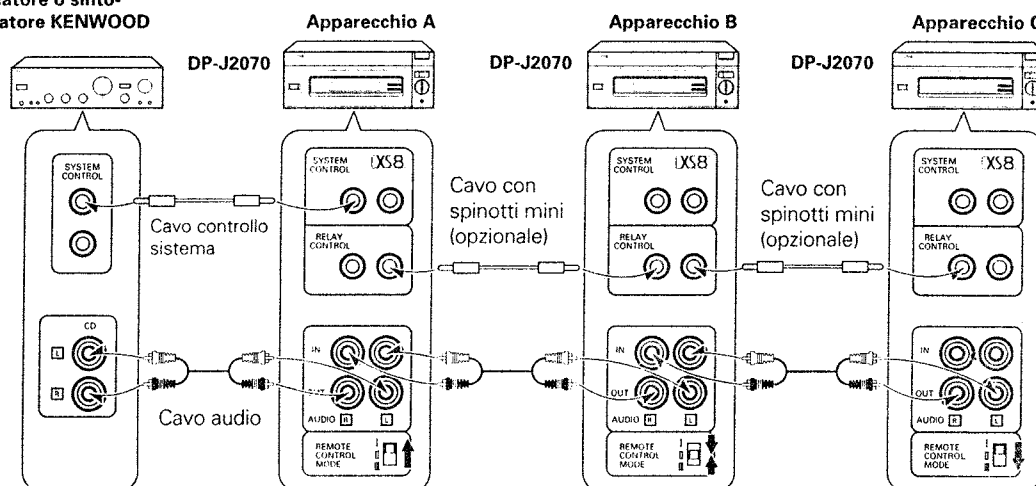

### Impostazione del selettore REMOTE CONTROL MODE

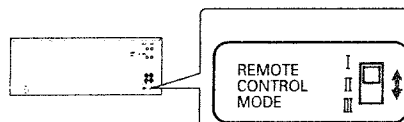

Impostare il modo del telecomando a seconda della configurazione dei collegamenti.



Impostare nella stessa posizione del lettore da controllare.

### Note sul funzionamento

- Prima di avviare la riproduzione, impostare il selettore di ingresso dell'amplificatore o del sintonizzatore su CD.
- Per ciascuna coppia composta da apparecchio e telecomando, impostare i selettori del telecomando sul pannello posteriore dell'unità e sul telecomando nella stessa posizione. Se le coppie di selettori non sono nella stessa posizione, la riproduzione continuata e le operazioni di telecomando non saranno possibili.



1. L'unità di telecomando in dotazione all'amplificatore o sintonizzatore KENWOOD è in grado di controllare il solo apparecchio A.
2. Se viene eseguita la riproduzione con più di un apparecchio contemporaneamente, il suono riprodotto da tutti gli apparecchi viene riprodotto contemporaneamente; non utilizzare più di un apparecchio alla volta.
3. Se l'alimentazione dell'apparecchio A viene disattivata durante la riproduzione dell'apparecchio B o C, l'apparecchio su cui la riproduzione è in corso interrompe la riproduzione.

## Sistema B

Questa configurazione viene utilizzata per il collegamento con un qualsiasi sistema KENWOOD.

### Descrizione funzionamento

- Dopo che tutti i CD dell'apparecchio B sono stati riprodotti, tutti i CD dell'apparecchio A vengono riprodotti a loro volta e quindi la riproduzione continuata viene interrotta. La riproduzione continuata casuale non è possibile con in questa configurazione.
- Anche quando l'alimentazione dell'apparecchio A è disattivata (modo STANDBY), la riproduzione con l'apparecchio B può essere eseguita se l'alimentazione di quest'ultimo è attivata.

### Collegamenti ed impostazioni

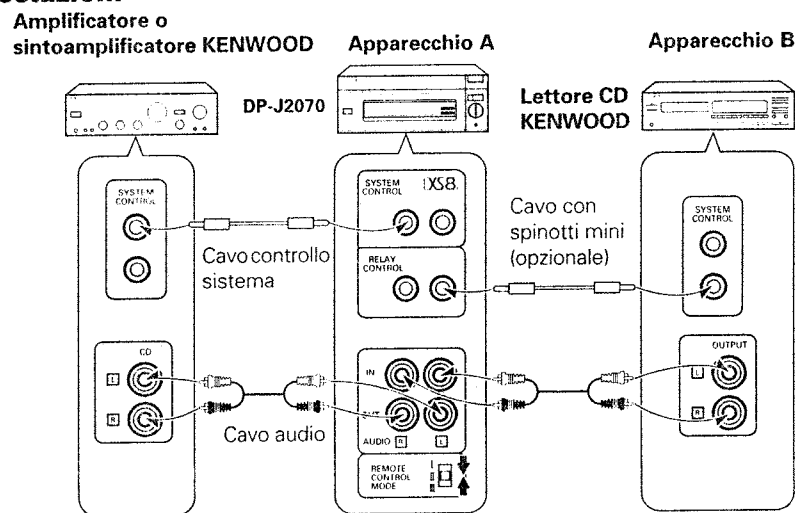

### Impostazione del selettore REMOTE CONTROL MODE

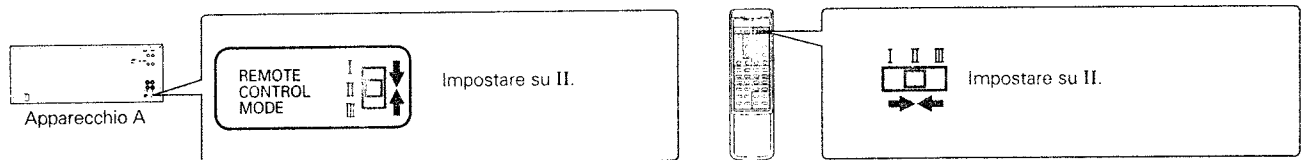

### Note sul funzionamento

- Impostare il selettore **REMOTE CONTROL MODE** dell'apparecchio A su II.
- Collegare il cavo con spinotti mini (opzionale) alla presa **SYSTEM CONTROL** (XS1 o XS8) dell'apparecchio B.
- Accertarsi di accendere sempre per primo l'apparecchio A e quindi quello B. Se gli apparecchi vengono accesi nell'ordine inverso, la riproduzione continuata non è possibile.
- Prima di avviare la riproduzione, impostare il selettore di ingresso dell'amplificatore o del sintonizzatore su **CD**.
- Per ciascuna coppia composta da apparecchio e telecomando, impostare i selettori del telecomando sul pannello posteriore dell'unità e sul telecomando nella stessa posizione. Se le coppie di selettori non sono nella stessa posizione, la riproduzione continuata e le operazioni di telecomando non saranno possibili.



1. Il telecomando in dotazione all'amplificatore o sintonizzatore KENWOOD può controllare il solo apparecchio B.
2. Se la riproduzione viene eseguita su due apparecchi contemporaneamente, i suoni vengono prodotti assieme; non eseguire la riproduzione su due apparecchi contemporaneamente.
3. Se l'alimentazione dell'apparecchio A viene disattivata durante la riproduzione con l'apparecchio B, l'apparecchio B interrompe la riproduzione.

## Preparativi

- Collegare gli apparecchi come indicato nella sezione "Collegamenti ed operazioni possibili".  
— [33] — [34]
- Attivare l'alimentazione degli apparecchi collegati.  
— [34]
- Inserire dei CD nei caricatori o piatti degli apparecchi collegati.
- Controllare che l'indicatore "PGM" non sia illuminato.
- Portare i lettori CD nel modo di arresto.

## Riproduzione continuata

I CD inseriti nei lettori CD collegati per mezzo di cavi con spinotti mini (opzionali) possono essere riprodotti con un apparecchio alla volta.

### 1 Attivare il modo di riproduzione continuata.



RELAY



### 2 Avviare la riproduzione

Col sistema A

Col sistema B

Premere il tasto di riproduzione dell'altro lettore CD (apparecchio B).

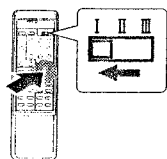

Col sistema A

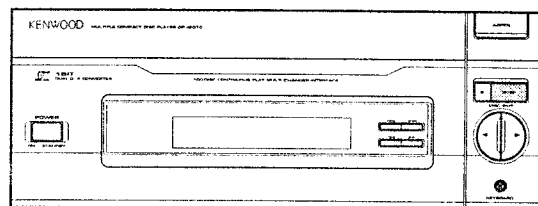
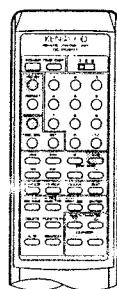

Indica i tasti, ecc., da utilizzare.

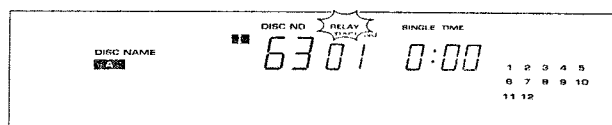

- Ciascuno degli apparecchi collegati riproduce i CD dal CD col numero correntemente visualizzato all'ultimo numero di CD. Quando il CD con l'ultimo numero è stato riprodotto, la riproduzione inizia sull'apparecchio successivo.
- Col sistema A, gli apparecchi eseguono la riproduzione nell'ordine delle posizioni del selettore REMOTE CONTROL MODE I, II, III.
- Col sistema B, l'apparecchio B esegue la riproduzione per primo e quindi la riproduzione passa all'apparecchio A.
- La riproduzione si interrompe dopo che la riproduzione su tutti gli apparecchi è terminata.
- Premere nuovamente il tasto **RELAY** per uscire dal modo della riproduzione continuata.

## Riproduzione continuata casuale (solo sistema A)

La riproduzione continuata può essere eseguita in un ordine casuale tra gli apparecchi collegati con cavi con spinotti mini (opzionali) iniziando dall'apparecchio A e selezionando casualmente un brano alla volta su ciascun apparecchio.

### 1 Attivare il modo di riproduzione continuata.

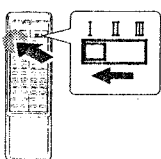

RELAY



### 2 Avviare la riproduzione continuata.

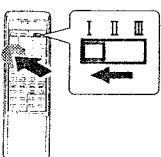

RANDOM



Visualizzazione durante la riproduzione casuale dell'apparecchio A



- Quando il tasto **RELAY** viene premuto durante la riproduzione continuata casuale, il modo di riproduzione continuata casuale viene cancellato e l'apparecchio interrompe la riproduzione.
- Quando il tasto **RANDOM** viene premuto durante la riproduzione continuata casuale, solo il modo di riproduzione casuale viene cancellato e l'apparecchio interrompe la riproduzione.

Nota

I tasti ◀◀ e ▶▶ non funzionano durante la riproduzione continuata o durante la riproduzione continuata casuale.

Dato che questa unità incorpora una funzione di attesa del timer, la riproduzione può essere attivata all'orario desiderato se si collega un timer audio del tipo comunemente reperibile in commercio.

## Preparativi

- 10

- Inserire dei CD nei caricatori.
- Collegare i componenti in modo che l'alimentazione possa essere attivata col timer.
- Leggere attentamente le istruzioni del timer.

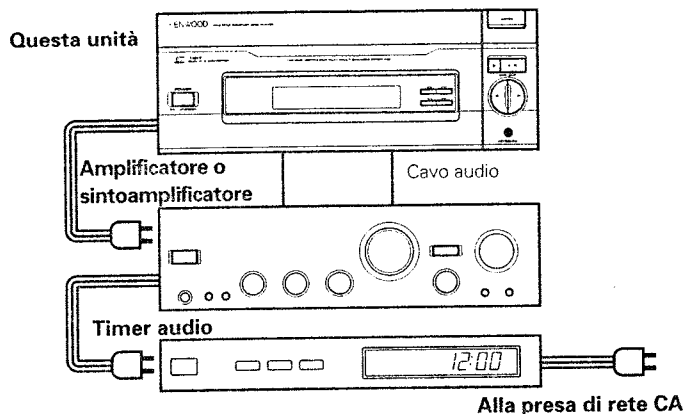

## 1 Impostare i tasti di accensione dei componenti sulla posizione ON.

## 2 Selezionare i CD da riprodurre.

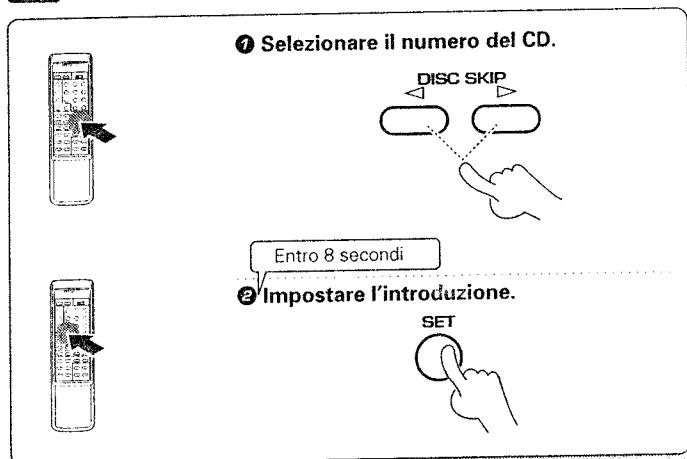

## 3 Impostare il volume di ascolto.

- 1 Riprodurre il CD.
- 2 Regolare il volume sull'amplificatore o sintonizzatore.
- 3 Interrompere la riproduzione.

## 4 Impostare l'orario di attivazione del timer.

- Il numero del CD può essere selezionato direttamente utilizzando **DISC SEL.** ed i tasti numerici al posto dei tasti **DISC SKIP.**

- Se si desiderasse avviare la riproduzione programmata col timer, programmare i brani in questa fase.

- Leggere attentamente le istruzioni del timer.
- La riproduzione viene avviata automaticamente quando l'orario impostato viene raggiunto.

## Uso dei CD

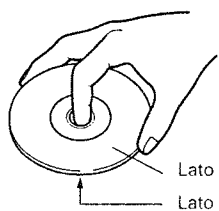

### Manipolazione

Tenete in mano i CD in modo da non toccarne la superficie.

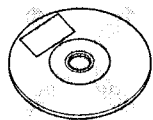

Non applicate carta o nastro adesivo al lato inciso o al lato con l'etichetta del CD.

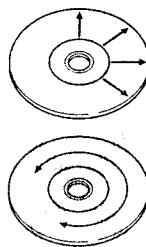

### Pulizia

Se il disco fosse sporco o contaminato da impronte digitali, pulitelo con un panno in cotone soffice (o in un altro tessuto simile) a partire dal centro verso l'esterno.

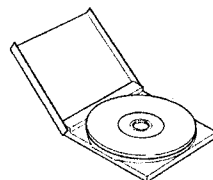

### Conservazione

Se un disco non è in uso, toglietelo dal lettore e riponetelo nella sua custodia.

## Precauzioni per i CD utilizzati

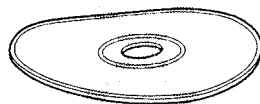
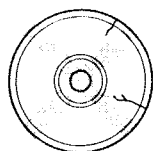

### Non riprodurre mai CD crepati o deformati.

Durante la riproduzione, il CD ruota ad alta velocità all'interno del lettore.

Per evitare rischi, perciò, non utilizzare mai CD crepati o deformati oppure CD riparati con nastro o adesivo.

## Precauzioni dopo il trasporto o lo spostamento del lettore CD

Prima di trasportare o comunque muovere l'unità, prendete le seguenti misure.

1. Con lo sportello chiuso, impostare l'interruttore di accensione su OFF.
2. Attendere alcuni secondi e quindi scollegare il cavo di alimentazione.
3. Estrarre tutti i CD dai caricatori e chiudere lo sportello.
4. Rovesciare l'unità ed installare le viti per il trasporto.

- 4 - 10

## Ispezione periodica

Questa unità incorpora un pickup ottico di precisione. Si raccomanda di far ispezionare periodicamente l'unità per pulire il pickup dopo 1000 ore di uso per quanto questo periodo vari a seconda delle condizioni di installazione (temperatura, umidità, polvere, fumo, ecc.).

Per far ispezionare l'unità, rivolgersi al proprio rivenditore o ad un centro di assistenza autorizzato KENWOOD.

## Funzione di protezione della memoria

Contenuti memorizzati cancellati in almeno tre giorni dopo che la spina dell'alimentazione viene scollegata dalla presa di rete.

Condizione alimentazione (ON o OFF).  
Contenuti programmati.  
Contenuti file.

## Reinizializzazione del microprocessore

In alcune situazioni, ad esempio se il cavo di alimentazione viene scollegato mentre l'unità è in funzione, il microprocessore che l'unità contiene può smettere di funzionare normalmente ed il display potrebbe visualizzare indicazioni senza senso. Se ci accade, usare la procedura che segue per riportarlo alla normalità.

**Mantenere premuto il tasto STOP scollegare il cavo di alimentazione dalla sua presa e ricollegarlo.**

- Tenere presente che reiniziando il microprocessore si cancella ogni contenuto della memoria dell'unità, ristabilendo le regolazioni di fabbrica.

## Unità di telecomando

Sintomo	Causa	Rimedio
Il telecomando non funziona.	<ul style="list-style-type: none"> <li>• Le batterie sono esaurite.</li> <li>• L'unità di telecomando è troppo lontana dal sistema, l'angolo è eccessivo oppure c'è un ostacolo in mezzo.</li> <li>• I selettori <b>REMOTE CONTROL MODE</b> non sono impostati in modo corretto.</li> </ul>	<ul style="list-style-type: none"> <li>• Sostituire le batterie con altre nuove.</li> <li>• Utilizzare il telecomando all'interno del suo campo di funzionamento. → [9]</li> <li>• Impostare i selettori <b>REMOTE CONTROL MODE</b> in modo corretto. → [33], → [34]</li> </ul>

## Letture CD

Sintomo	Causa	Rimedio
Quando l'interruttore POWER è su ON l'apparecchio non si accende.	<ul style="list-style-type: none"> <li>• Il cavo di alimentazione non è collegato saldamente.</li> <li>• Il cavo di alimentazione è collegato alla presa CA asservita dell'amplificatore e l'amplificatore è spento.</li> </ul>	<ul style="list-style-type: none"> <li>• Inserire la spina del cavo a fondo nella presa CA.</li> <li>• Accendere l'amplificatore.</li> </ul>
Il disco è inserito ma la riproduzione non ha luogo.	<ul style="list-style-type: none"> <li>• Il disco è inserito capovolto.</li> <li>• Il disco non è inserito correttamente.</li> <li>• Il disco è sporco.</li> <li>• Il disco è incrinato.</li> <li>• Condensazione sulla lente ottica.</li> </ul>	<ul style="list-style-type: none"> <li>• Inserire di nuovo il disco con l'etichetta rivolta verso l'alto.</li> <li>• Inserirlo bene.</li> <li>• Pulire la superficie del disco come descritto in "Uso dei CD". → [37]</li> <li>• Inserire un altro disco.</li> <li>• Lasciar riposare il lettore per circa 1 ora in modo da eliminare la condensazione. → [4]</li> </ul>
Assenza di suono.	<ul style="list-style-type: none"> <li>• Non c'è un disco inserito.</li> <li>• Non è stato selezionato il modo di riproduzione (l'indicatore PLAY/PAUSE non è illuminato).</li> <li>• Il disco è troppo sporco.</li> <li>• Il disco è incrinato.</li> <li>• I cavi di collegamento non sono collegati saldamente.</li> </ul>	<ul style="list-style-type: none"> <li>• Inserire un disco premere il tasto ►/II.</li> <li>• Premere il tasto ►/II.</li> <li>• Pulire la superficie del disco come descritto in "Uso dei CD". → [37]</li> <li>• Inserire un altro disco.</li> <li>• Collegare saldamente tutti i cavi di collegamento.</li> </ul>
La musica si interrompe (salti di suono).	<ul style="list-style-type: none"> <li>• Il disco è troppo sporco.</li> <li>• Il disco è incrinato.</li> <li>• L'apparecchio è soggetto a oscillazioni.</li> </ul>	<ul style="list-style-type: none"> <li>• Pulire la superficie del disco come descritto in "Uso dei CD". → [37]</li> <li>• Inserire un altro disco.</li> <li>• Scegliere una collocazione non soggetta a forti vibrazioni cambiando il luogo di installazione ecc.</li> </ul>
La riproduzione inizia subito dopo l'accensione.	<ul style="list-style-type: none"> <li>• Il lettore è stato designato in modo da iniziare immediatamente la riproduzione quando viene acceso contenendo un CD.</li> </ul>	<ul style="list-style-type: none"> <li>• Se desiderate che il lettore non si avvii automaticamente, togliete il CD dal piatto prima di spegnerlo.</li> </ul>



Non usare un agente detergente a contatto in quanto esso può causare delle disfunzioni. Fare particolare attenzione agli agenti detergenti contenenti olio in quanto questi possono deformare le parti in plastica.

**[Formato]**

Sistema .....	Sistema audio digitale a Compact Disc
Laser .....	A semiconduttori
Numero di canali .....	2
Velocità di rotazione disco .....	Da 200 a 500 gpm (CLV)

**[Convertitori D/A]**

Conversione D/A .....	1 bit
Sovracampionamento .....	8 fs (352,8 kHz)

**[Caratteristiche audio]**

Risposta in frequenza .....	Da 4 Hz a 20 kHz, $\pm$ 1,0 dB
Rapporto S/R .....	Oltre 98 dB
Gamma dinamica .....	Oltre 95 dB
Distorsione armonica complessiva .....	Meno dello 0,005% (1kHz)
Separazione canali .....	Oltre 85 dB (1kHz)
Wow & Flutter .....	Nom misurabili
Livello ed impedenza d'uscita	
Fisso .....	2,0V/3,2 k $\Omega$

**[Dati generali]**

Consumo .....	15 W
Dimensioni .....	L: 440 mm
	H: 185 mm
	P: 415 mm
Peso (netto) .....	10,8 kg



La KENWOOD persegue una politica di continuo sviluppo attraverso la ricerca. Per questa ragione i dati tecnici sono soggetti a modifiche senza preavviso.