

# KENWOOD

MULTILETTORE CD

## DPF-J3030

---

### ISTRUZIONI PER L'USO

KENWOOD CORPORATION

Questa unità è per uso esclusivamente domestico.

Se l'unità viene utilizzata in un ambiente diverso, per esempio in un negozio (per uso commerciale), in una vettura, su un'imbarcazione, ecc., e subisce dei danni, la riparazione può essere a pagamento anche durante il periodo di garanzia.



LA DICHIARAZIONE DI CONFORMITÀ "CE" DI QUESTO  
PRODOTTO È DEPOSITATA PRESSO:

KENWOOD ELECTRONICS EUROPE B.V.

AMSTERDAMSEWEG 37  
1422 AC UITHOORN  
THE NETHERLANDS



# Prima di attivare l'alimentazione





 **Avvertenza:** Per un uso sicuro dell'apparecchio, leggete attentamente questa pagina.

Le unità sono disegnate per il funzionamento che segue.

**2** La Gran Bretagna e l'Europa ..... solo a 230 V c.a.

## Precauzioni per la sicurezza

**AVVERTENZA :** PER PREVENIRE FIAMME O RISCHI DI FOLGORAZIONE NON ESPORRE QUESTO APPARECCHIO ALLA PIOGGIA O ALL'UMIDITÀ.

|   |   |   |  |
|---|---|---|--|
|  | <b>CAUTION</b><br>RISK OF ELECTRIC SHOCK<br>DO NOT OPEN   |  | ATTENZIONE: PER RIDURRE I RISCHI DI SCOSSE ELETTRICHE NON RIMUOVERE IL PANNELLO DI COPERTURA (O LA PARTE POSTERIORE). ALL'INTERNO NON VI SONO PARTI CHE POSSONO ESSERE UTILI ALL'UTENTE. AFFIDARE LA MANUTENZIONE A PERSONALE QUALIFICATO. |
|  | IL SIMBOLO DEL LAMPO CON LA FRECCIA ALL'INTERNO DI UN TRIANGOLO EQUILATERO SERVE PER AVVERTIRE L'UTENTE DELLA PRESENZA DI UN "VOLTAGGIO PERICOLOSO" NON ISOLATO ALL'INTERNO DEL PRODOTTO SUFFICIENTEMENTE ALTO DA COSTITUIRE UN RISCHIO DI FOLGORAZIONE PER LE PERSONE. |   |  |
|  | IL PUNTO ESCLAMATIVO ALL'INTERNO DI UN TRIANGOLO EQUILATERO SERVE PER AVVERTIRE L'UTENTE DELLA PRESENZA DI IMPORTANTI ISTRUZIONI PER IL FUNZIONAMENTO E LA MANUTENZIONE NEL MATERIALE SCRITTO CHE ACCOMPAGNA L'APPARECCHIO.   |   |  |

### Il marchio di un prodotto a raggi laser

**CLASS 1  
LASER PRODUCT**

Questo marchio si trova sul pannello posteriore ed indica che il componente si serve di raggi laser ed è stato classificato come appartenente alla Classe 1. Questo significa che i raggi laser utilizzati appartengono alla classe più debole e non si presenta quindi pericolo di irradiazione all'esterno dell'unità.

## Caratteristiche speciali

### Letture CD con cambiatore da 200 CD

### Registrazione del titolo

### Le funzioni di classificazione sono adatte per caricatori da 200-dischi

### Basso consumo nel modo di attesa

Questa unità è in grado di caricare fino a 200 CD e può essere utilizzata come un jukebox domestico.

Nel caso in cui il disco non corrisponda al CD-TEXT, si può registrare un titolo di disco ed un titolo di brano differenti. → 20  
La ricerca di dischi è possibile specificando la lettera iniziale del titolo del disco desiderato. → 29

Data la grande capacità di CD, è stata fornita una potente funzione di annotazione.

Genere musicale: I dischi vengono classificati in 26 generi musicali. → 23

Otto file di memoria per l'utente: I dischi possono venire registrati in uno o più dei file di memoria per l'utente. I file di memoria per l'utente possono venire chiamati con qualsiasi nome desiderato. → 27

I brani migliori: E' possibile selezionare i soli brani preferiti per la riproduzione tra 200 CD diversi. → 32

Il consumo nel modo di attesa non supera i 2 W.

## Indice

Attenzione: Per ragioni di sicurezza, leggete con particolare attenzione le pagine contrassegnate con il simbolo .

|  |    |
|--|----|
| △ Prima di attivare l'alimentazione .....                                | 2  |
| △ Precauzioni per la sicurezza .....                                     | 2  |
| Caratteristiche speciali .....   | 3  |
| Collegamenti di sistema .....  | 6  |
| Controlli ed indicatori .....  | 8  |
| Funzionamento del telecomando .....                                      | 9  |
| Inserimento delle batterie .....   | 9  |
| Impiego .....  | 9  |
| Preparativi .....  | 10 |
| Inserimento dei CD nel carosello .....                                   | 10 |
| Riproduzione normale (modo TRACK) .....                                  | 12 |
| Riproduzione di brani in ordine<br>a partire dal primo .....             | 12 |
| Riproduzione dal brano desiderato .....                                  | 14 |
| Display .....  | 15 |
| Programmazione dei brani nell'ordine<br>desiderato (modo PGM) .....      | 16 |
| Ripetizione della riproduzione (modo REPEAT) .....                       | 18 |
| Riproduzione in ordine casuale (modo RANDOM) .....                       | 19 |
| Registrazione di un Titolo .....   | 20 |
| Assegnazione del Titolo (modo TITLE INPUT) .....                         | 20 |
| Modifica o cancellazione di un titolo .....                              | 22 |
| Ascolto della musica per generi (modo MUSIC TYPE) ...                    | 23 |
| Registrazione di file del genere musicale<br>(modo MUSIC TYPE SET) ..... | 23 |
| Riproduzione per tipo di musica<br>(modo MUSIC TYPE PLAY) .....          | 24 |

|   |    |
|---|----|
| Riorganizzazione di dischi in gruppi desiderati<br>(modo USER FILE) .....           | 25 |
| Memorizzazione di file di memoria dell'utente<br>(modo USER FILE SET) .....         | 25 |
| Riproduzione per file di memoria dell'utente<br>(modo USER FILE PLAY) .....         | 26 |
| Assegnazione di nomi ai file di memoria dell'utente<br>(modo FILE NAME INPUT) ..... | 27 |
| Per cancellare il file dell'utente<br>(modo USER FILE CLEAR) .....                  | 28 |
| Ricerca di dischi (modo DISC SEARCH) .....  | 29 |
| Ricerca di dischi attraverso il loro titolo<br>(modo CHARAC.SEARCH) .....           | 29 |
| Ricerca di un tipo di musica<br>(modo M.TYPE SEARCH) .....                          | 30 |
| Ricerca di un file di memoria dell'utente<br>(modo U.FILE SEARCH) .....             | 31 |
| Ascolto dei titoli preferiti (modo BEST SELECTION) .....                            | 32 |
| Memorizzazione di brani migliori .....  | 32 |
| Riproduzione del file dei brani migliori .....                                      | 32 |
| Funzionamento col timer .....   | 33 |
| Voci importanti .....   | 34 |
| In caso di difficoltà .....   | 35 |
| Dati tecnici .....  | 36 |

4

### Disimballaggio

Aprire l'imballaggio attentamente e mettere da parte tutti gli accessori in modo che non vadano persi.

Controllate che l'apparecchio non abbia subito alcun danno durante il trasporto. Se avesse subito dei danni o se non dovesse funzionare, rivolgetevi al vostro rivenditore. Se l'apparecchio vi è stato spedito direttamente, rivolgetevi immediatamente alla ditta di trasporto. Solo il destinatario (la persona o ditta ricevente l'apparecchio) può reclamare per questo tipo di danni.

Vi consigliamo di conservare la scatola ed il materiale d'imballaggio originali nel caso doveste trasportare o spedire di nuovo l'apparecchio.

**Conservate questo manuale per poterlo consultare ancora in futuro.**

### Accessori

Cavo audio ..... (1)

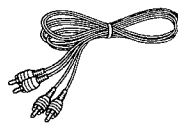

Cavo di comando del sistema ..... (1)

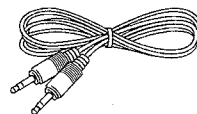

Unità di telecomando ..... (1)

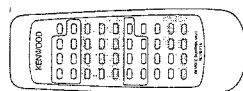

Batteria (R6/AA) ..... (2)

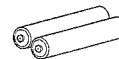

# Collegamenti di sistema

6

Esaguite i collegamenti nel modo mostrato nel diagramma qui seguito. Quando collegate l'unità ad altri componenti, consultate i manuali anche di tali componenti. Non collegate la spina di alimentazione del sistema se non a collegamenti completati.

L'unità deve venire usata sempre installata su di una superficie piana.

## Funzionamento anormale del microprocessore

Se l'unità non funziona o il display è anormale anche se i collegamenti sono chiaramente corretti, reinizializzare il microprocessore consultando la sezione "In caso di difficoltà".

→ 35

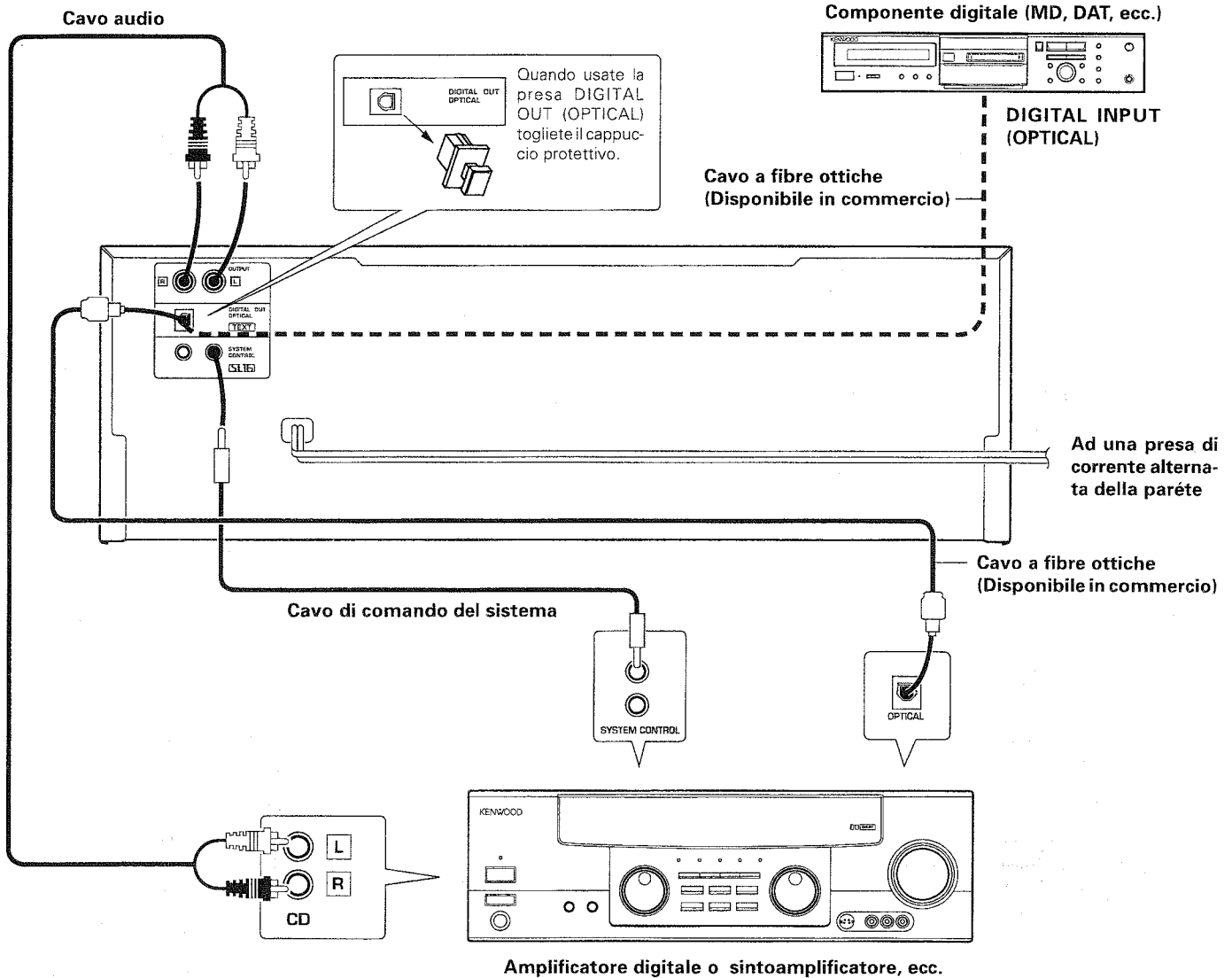

## Avvertenza per il sistema DTS

Se si riproducono CD registrati nel formato DTS, le uscite stereo analogiche del lettore CD producono quantità eccessive di rumore. Per evitare possibili danni al proprio sistema stereo, l'utente deve fare attenzione a non collegare uscite di segnale analogico del lettore ad un amplificatore. Per riprodurre il segnale DTS Digital Surround™, collegare all'uscita digitale (S/P DIF, AES/EBU o TosLink) del proprio lettore CD un sistema di decodifica DTS a 5.1 canali.



1. Collegate bene tutti i cavi. Se i collegamenti non fossero perfetti, la riproduzione potrebbe non avvenire o essere disturbata.
2. Prima di togliere o rimettere uno spinotto in un terminale, non mancate di interrompere l'alimentazione del sistema. Scollegando e collegando spinotti senza prima interrompere l'alimentazione potreste causare guasti all'unità.

## Collegamento con un amplificatore digitale o registratore MD

Collegare la presa DIGITAL OUT (OPTICAL) alla presa di ingresso digitale dell'amplificatore, registratore DAT, registratore MD ecc. usando un cavo a fibre ottiche del tipo comunemente in commercio.

- Quando usate un cavo a fibre ottiche per collegare quest'unità ad un amplificatore digitale, inserite lo spinotto nella presa sino a che non sentite uno scatto.
- Fate attenzione a non piegare, arrotolare o torcere il cavo a fibre ottiche.
- I cavi a fibre ottiche del tipo comunemente in commercio potrebbero non essere utilizzabili con quest'unità. Se il cavo non può essere utilizzato con questa unità, consultare il negozio presso cui si ha acquistato il cavo o il rivenditore più vicino.

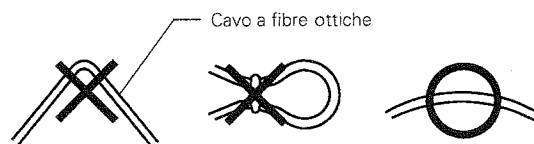

## Collegamento con un amplificatore di uso generale

Usate i cavi audio in dotazione per collegare le prese OUTPUT di questa unità a quelle di ingresso CD (o AUX) dell'amplificatore.

### Collegamenti per il controllo del sistema

Il collegamento dei cavi per il controllo del sistema dopo aver collegato un sistema a componenti audio KENWOOD permette di usufruire di comode funzioni di controllo del sistema.

Quest'unità è compatibile solo con il modo [SL16]. Il controllo del sistema non è possibile se l'unità è stata collegata nel modo di collegamento [XS8].

Se il componente dispone dell'interruttore di selezione del modo, impostare i componenti collegati sul modo [SL16].

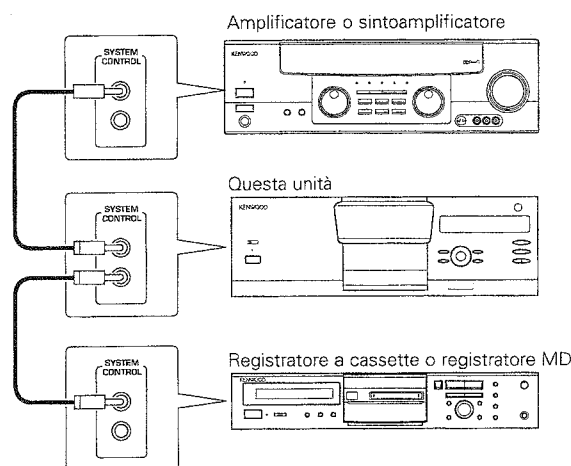

- È possibile collegare il cavo di controllo del sistema ad entrambe le prese di controllo del sistema dell'apparecchio.
- Eseguire questa operazione dopo aver terminato tutti i collegamenti. (Accertarsi che la spina del cavo di alimentazione non sia inserita.)



1. Se l'amplificatore o il sintoamplificatore non possiedono terminali per il controllo del sistema, non collegare cavi di controllo del sistema ai terminali degli altri componenti.
2. Non collegare cavi per il controllo del sistema ad apparecchi diversi da quelli specificati da KENWOOD. Ciò può causare disfunzioni e danni agli apparecchi.
3. Accertarsi che gli spinotti dei cavi di controllo del sistema siano completamente inseriti nei terminali.

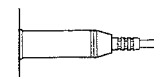

## Operazioni per il controllo del sistema

### Comando a distanza

Permette di utilizzare questa unità per mezzo dell'unità di telecomando fornita in dotazione all'amplificatore o sintoamplificatore.

### Funzionamento automatico

Commuta automaticamente il selettore di ingresso dell'amplificatore o del sintoamplificatore quando si inizia la riproduzione con questa unità.

### Registrazione sincronizzata

Permette di sincronizzare l'inizio della registrazione con l'inizio della riproduzione quando si registra da CD.

Inoltre, la semplice operazione CCRS permette di eseguire ottime registrazioni da CD.

Per dettagli, vedere le istruzioni per l'uso fornite in dotazione al registratore a cassette.

# Controlli ed indicatori

8

Indicatore di riproduzione      Display delle informazioni di testo      (I display mostrati in questo manuale sono soltanto delle approssimazioni. Essi potrebbero differire da ciò che viene realmente visualizzato sui display.)

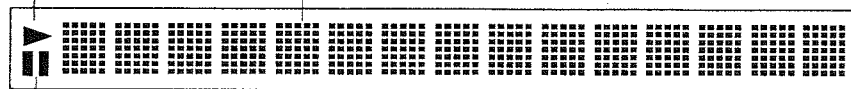

Indicatore di pausa

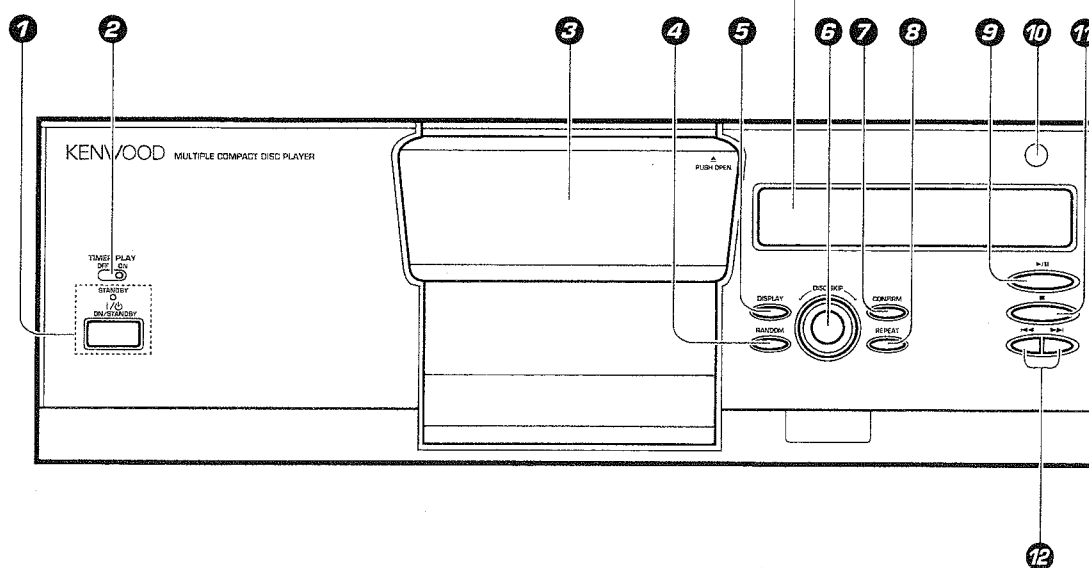
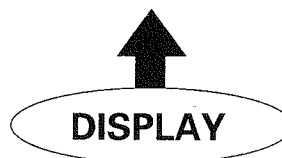

❶ **Tasto I / ⏻ / Indicatore STANDBY**

❷ **Interruttore TIMER PLAY**

Serve per attivare e disattivare la riproduzione col timer.

❸ **Sportello**

❹ **Tasto RANDOM**

Premerlo per avviare la riproduzione casuale.

❺ **Tasto DISPLAY**

Commutazione tra display del titolo e display del tempo di durata.

❻ **Controllo DISC SKIP**

Serve per la scelta del disco. I caratteri vengono scelti al momento della loro impostazione.

❼ **Tasto CONFIRM**

Viene visualizzata la modalità di registrazione corrente.

❽ **Tasto REPEAT**

Premerlo per avviare la riproduzione casuale.

❾ **Tasto di riproduzione/pausa (▶/⏸)**

❿ **Sensore di telecomando**

⓫ **Tasto di arresto (■)**

⓬ **Tasti di evitamento (◀◀ ▶▶)**

Premerli per passare all'inizio di un altro brano. I caratteri vengono scelti al momento della loro impostazione.

## Modo di attesa

Quando l'indicatore del modo di attesa è acceso, una piccola quantità di corrente scorre nell'unità per alimentare la memoria. Questo modo di funzionamento viene chiamato appunto modo di attesa. In esso, l'intero sistema può venire attivato e disattivato con il telecomando.

# Funzionamento del telecomando

I tasti con lo stesso nome di quelli sull'unità principale funzionano nello stesso modo dell'unità principale. I tasti contrassegnati con\* sono presenti sulla sola unità di telecomando.

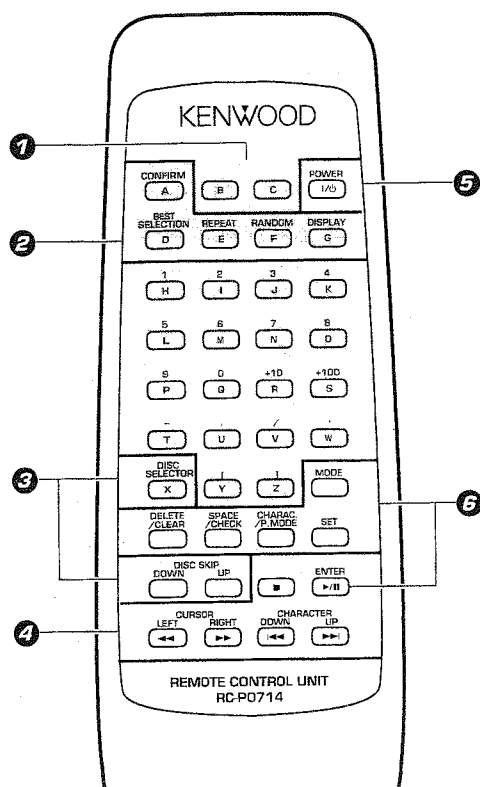

Modello: RC-P0714  
Sistema a raggi infrarossi

## 1 Tasti di immissione dei numeri e delle lettere \*

Usati per la scelta di numeri di disco e di brano oltre che per l'impostazione di lettere dell'alfabeto.

## 2 Tasti per la modalità di riproduzione e per il display

### Tasto CONFIRM

### \* Tasto BEST SELECTION

Servono per la registrazione e la riproduzione della selezione preferita.

### Tasto REPEAT

### Tasto RANDOM

### Tasto DISPLAY

## 3 Tasti di scelta del disco

### \* Tasto DISC SELECTOR

Premerlo per selezionare un numero di CD.

### Tasti DISC SKIP (DOWN/UP)

## 4 Tasti per le operazioni principali e per l'immissione del carattere

### Tasto di arresto (■)

### Tasto ENTER;

### Tasto riproduzione/pausa (▶/⏸)

### Tasti CHARACTER (DOWN/UP);

### Tasti di evitamento (◀◀/▶▶)

### \* Tasti CURSOR (LEFT/RIGHT);

### Tasti di ricerca (◀◀/▶▶)

Premerli per far cambiare ad alta velocità la posizione di riproduzione. Usati come tasti del cursore per l'impostazione di lettere dell'alfabeto.

## 5 Tasto I/⏻ (POWER)

## 6 Tasti di programma e registrazione della selezione di dischi

### \* Tasto MODE

Premere il tasto per cambiare modo di uso.

### \* Tasto SET

Serve per la conferma delle impostazioni della modalità. Durante l'impostazione di caratteri, viene confermato un carattere ed il cursore si porta nella posizione successiva.

### \* Tasto ENTER

Serve per la conferma del titolo.

### \* Tasto CHARAC./P.MODE

Serve per cambiare la modalità di riproduzione. Durante l'impostazione di caratteri, questo carattere permette di passare dalle maiuscole, alle minuscole e ai caratteri speciali.

### \* Tasto SPACE/CHECK

Serve per confermare i comandi immessi. Inserisce uno spazio durante l'impostazione di caratteri.

### \* Tasto DELETE/CLEAR

Usato per cancellare quanto impostato sinora. Durante l'impostazione di caratteri, li cancella.

## Inserimento delle batterie

### 1 Rimuovere il coperchio.

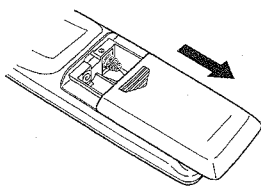

### 2 Inserire le batterie.

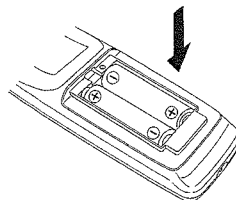

### 3 Chiudere il coperchio.

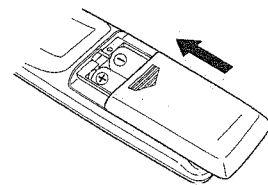

● Inserire due batterie di formato AA (R6) come indicato dai marchi per la polarità.

## Impiego

Dopo aver inserita la spina del cavo di alimentazione nella presa di corrente, premere il tasto I/⏻ dell'unità principale per accenderla.

Una volta che esso è acceso, premere il tasto della funzione che si desidera attivare.

● Tra la pressione di un tasto del telecomando e quella di un altro è necessario lasciare un intervallo da 1 o più secondi.

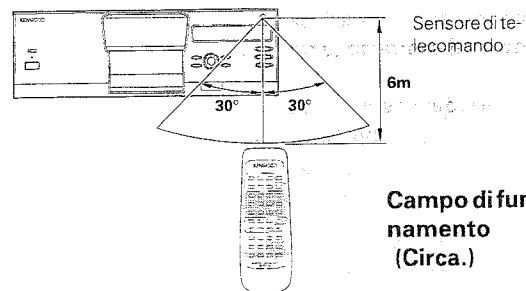

Campo di funzionamento (Circa.)



1. Le batterie in dotazione sono solo per il controllo del funzionamento dell'unità. Per questo motivo la loro durata può essere più breve di quella di batterie normali.
2. Quando la distanza di funzionamento del telecomando si accorcia, sostituire entrambe le batterie con altre di nuove.
3. Se la luce del sole oppure la luce di una lampada fluorescente ad alta frequenza penetrano nel sensore del telecomando si possono verificare delle disfunzioni. In tali casi, cambiare la posizione del sistema per evitare disfunzioni.

# Preparativi

10

Nel carosello possono essere inseriti fino a 200 CD. E' possibile cambiare il disco anche durante la riproduzione.

Non introdurre mai le mani o un oggetto nell'unità.

## Inserimento dei CD nel carosello

### 1 Attivare l'alimentazione.

Premere il tasto I/⏻.

Unità principale

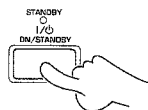

### 2 Aprire lo sportello.

Premere PUSH OPEN nella parte superiore dello sportellino.

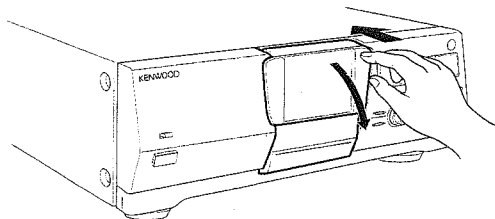

### 3 Inserire i CD.

1 Ruotare la manopola DISC SKIP e spostare avanti la feritoia con il disco da sostituire.

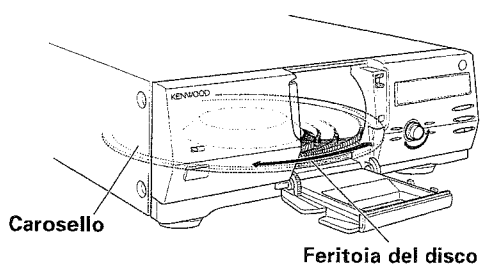

2 Inserire il disco verticalmente.

Inserire i CD con l'etichetta verso destra.

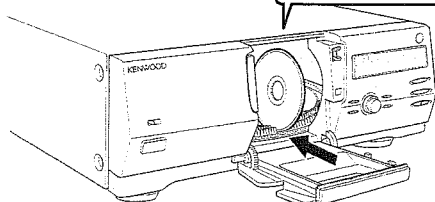

Inserire un solo CD per fessura, dalla prima all'ultima.

3 Per inserire i dischi ripetere 1 e 2.

• Non appoggiare alcun oggetto sullo sportello aperto.

DISC001

Quando la manopola DISC SKIP viene ruotata viene visualizzato il numero della feritoia.



Inserire i dischi con l'etichetta rivolta verso destra. Un disco inserito al contrario non può essere riprodotto.

- Non inserire più di un CD per fessura.
  - Quando viene inserito un disco che non corrisponde al CD-TEXT, se il titolo viene registrato al momento dell'inserimento del disco, in seguito sarà più semplice ricercare tale disco.
- "Registrazione di un Titolo"

### Sostituzione CD

I CD possono essere sostituiti seguendo la stessa procedura indicata in "Inserimento dei CD nel carosello". Nella condizione di arresto è possibile cambiare tutti i dischi. Tuttavia, se lo sportello viene aperto quando sul display c'è "DISC DETECTION", potrebbe non essere possibile rimuovere il disco che era stato riprodotto. In questo caso, aspettare che l'indicazione scompaia e poi aprire lo sportello. Quando le informazioni relative al disco vengono memorizzate al momento della registrazione del titolo, del tipo di musica, ecc., possono essere richiamate anche quando il punto di inserimento del disco viene cambiato.

- 21

### 4 Chiudere lo sportello.

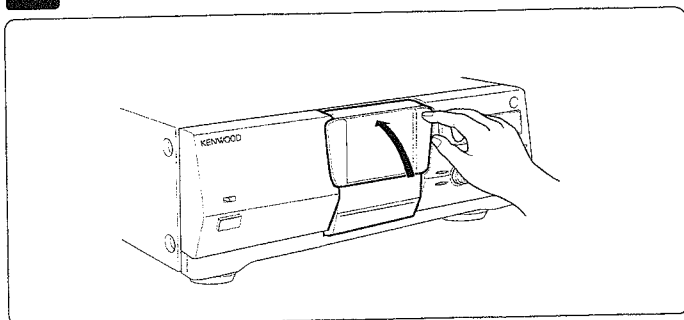

- La memorizzazione viene eseguita automaticamente dopo che è stato registrato il titolo e lo sportellino viene chiuso.

Il display lampeggia.

DISC DETECTION

### Modalità ALL DATA READ (memorizzazione di tutti i dati)

Vengono memorizzati i dati del disco per tutti i dischi. Conviene eseguire questa modalità prima della riproduzione e dopo avere cambiato i dischi. Prima di operare, chiudere il vano.

#### 1 Premere il tasto MODE.

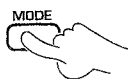

#### 2 Scegliere "ALL DATA READ".

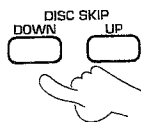

#### 3 Impostare l'introduzione.



Ciascuna pressione del tasto cambia il modo attivato come segue:

- ① MUSIC TYPE
- ② USER FILE
- ③ DISC SEARCH
- ④ TITLE INPUT
- ⑤ ALL DATA READ
- ⑥ ALL INFORMATION

ALL DATA READ

Ricerca in progress o lettura delle informazioni Il display lampeggia.

DISC READING

Se il disco è un CD-TEXT

D001 : CD TEXT

- Ripetere la procedura sopra in modo che tutte le informazioni del disco vengano lette nel lettore CD.
- Nel caso di un disco non CD-TEXT, appare l'indicazione "D001:NO CD TEXT" per 3 secondi circa.

### Per cancellare il modo ALL DATA READ

Premere il tasto ■.



1. Prima di spostare l'unità rimuovere tutti i CD dal carosello.
2. Se l'indicazione lampeggiante "PLEASE WAIT" (attendere prego) viene visualizzata mentre lo sportello è aperto, non tentare di sostituire il disco.

## Riproduzione di brani in ordine a partire dal primo

Per riprodurre nell'ordine originale i brani di un CD a partire dal primo, seguire la procedura seguente.

### 1 Selezionare il CD.

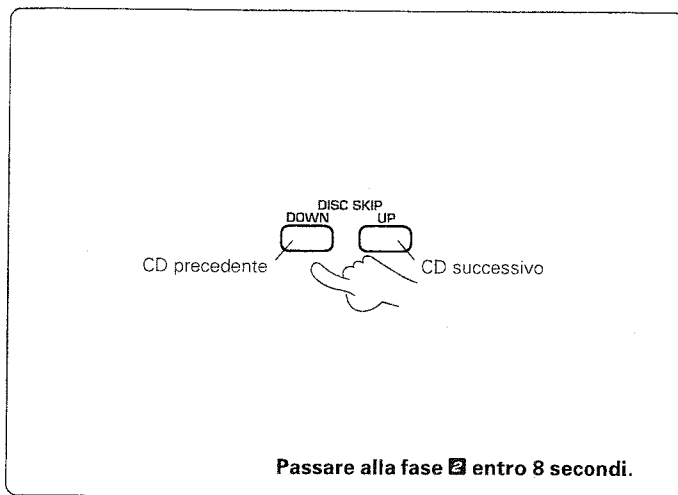

- Ciascuna pressione di uno dei tasti aumenta (o diminuisce) il numero del CD. Tenendo premuto il tasto si causa un cambiamento continuo.
- Quando il disco corrisponde al CD-TEXT o quando il titolo del disco è stato registrato, facendo scorrere il testo sul display viene visualizzato il titolo del disco. I dischi possono essere selezionati durante la consultazione dei dati registrati.

"Registrazione di un Titolo"



Visualizzazione quando viene selezionato il CD numero 123

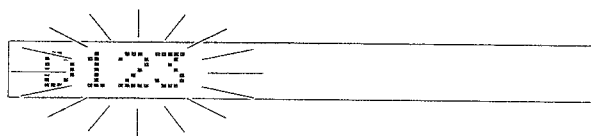

### 2 Iniziare la riproduzione.

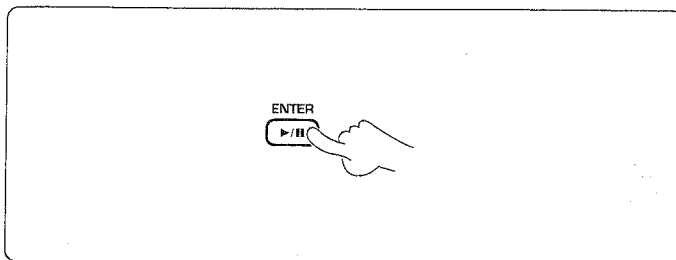

### Per far entrare in pausa la riproduzione

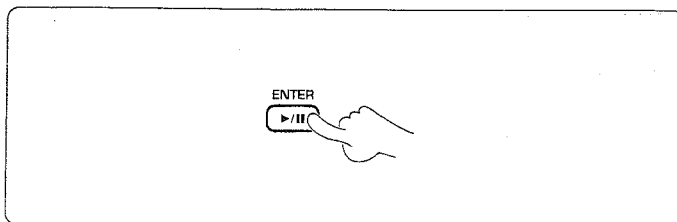

### Per far fermare la riproduzione

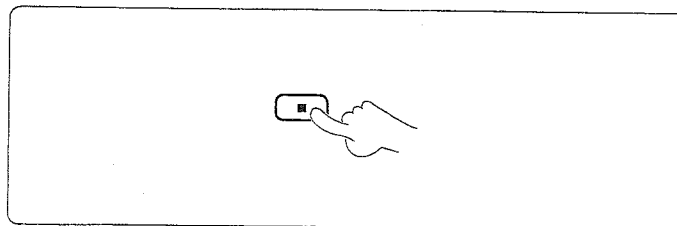

- Ciascuna pressione fa iniziare ed interrompere la riproduzione del CD.

## Selezione diretta del CD

1 Premere il tasto DISC SELECTOR.



Entro 8 secondi!

2 Introdurre il numero del CD.

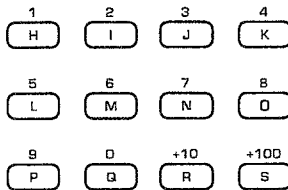

Entro 8 secondi!

3 Iniziare la riproduzione.



Premere i tasti numerici nell'ordine seguente...

CD numero 63 : 6, 3

CD numero 100 : 1, 0, 0

### Come introdurre i valori numerici

Dato che questa unità richiede l'introduzione di grandi valori numerici, essa adotta un metodo di introduzione diverso da quello di altri prodotti KENWOOD. Il metodo utilizzato con altri prodotti KENWOOD può comunque essere utilizzato con questa unità.

#### Metodo di introduzione speciale per lettore CD con cassetto da 200 CD

Per introdurre 42 : 4, 2

Per introdurre 115 : 1, 1, 5

Per introdurre 200 : 2, 0, 0

#### Metodo di introduzione uguale a quello di altri prodotti KENWOOD

Per introdurre 42 : +10, +10, +10, +10, 2

Per introdurre 115 : +100, +10, 5

Per introdurre 200 : +100, +100

### Che cosa è il "modo TRACK di riproduzione normale"?

La riproduzione viene eseguita dal primo brano. Il modo di riproduzione normale viene chiamata modo TRACK (brano). Premere il tasto CONFIRM per confermare il modo corrente.



Modo TRACK

▶ TRACK D120 T02

Modo PGM

▶ PGM01 D131 T02

Modo BEST SELECTION

▶ BEST01 D104 T03

Modo MUSIC TYPE

▶ M. TYPE Rhythm

Modo USER FILE

▶ U. FILE FILE 1

Modo RANDOM

▶ ONE DISC RANDOM

Modo REPEAT

▶ REPEAT ON

### Per disporre l'unità nel modo TRACK:

Nel modo PGM :

Premere il tasto P.MODE.



Nel modo BEST SELECTION :

Premere il tasto ■ durante la riproduzione.



Nel modo MUSIC TYPE o USER FILE :

Premere il tasto MODE.

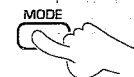

Nel modo RANDOM :

Scegliere "RANDOM OFF".

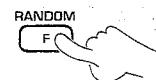

Nel modo REPEAT :

Scegliere "REPEAT OFF".



## Riproduzione dal brano desiderato

### 1 Selezionare il CD.

#### 1 Selezionare il numero del CD.

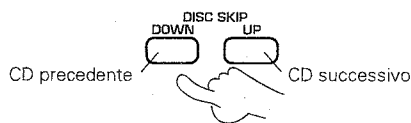

Entro 8 secondi!

#### 2 Impostare l'introduzione.



Passare alla fase 2 entro 8 secondi.

#### Visualizzazione quando viene selezionato il CD numero 123

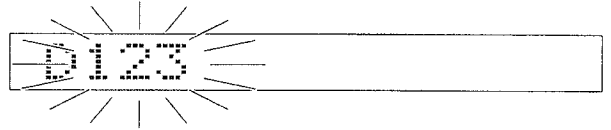

- Il numero del CD può essere selezionato direttamente utilizzando **DISC SELECTOR** ed i tasti numerici al posto dei tasti **DISC SKIP (DOWN/UP)**.

- Quando il disco corrisponde al CD-TEXT o quando il titolo del disco è stato registrato, facendo scorrere il testo sul display viene visualizzato il titolo del disco. I dischi possono essere selezionati durante la consultazione dei dati registrati.

#### "Registrazione di un Titolo"

→ 20

- Ripetere la fase 1 quando si desidera cambiare il numero del CD.

### 2 Selezionare il numero del brano.

#### 1 Introdurre il numero del brano.

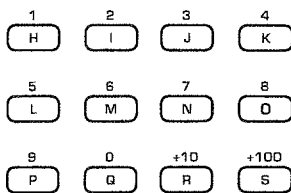

Entro 8 secondi!

#### 2 Impostare l'introduzione.



#### Premere i tasti numerici nell'ordine seguente...

Brano numero 8 : 8

Brano numero 14 : 1, 4

Brano numero 20 : 2, 0

#### Visualizzazione quando viene selezionato il brano numero 8

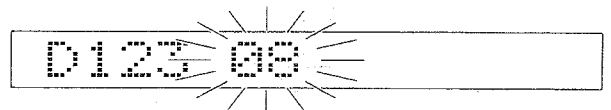

- La riproduzione inizia.
- Quando un disco è del tipo CD-TEXT, il titolo dei brani viene visualizzato. Essi possono quindi venire scelti per titolo.
- Ripetere la fase 2 quando si desidera cambiare il numero del brano.

### Evitamento di brani

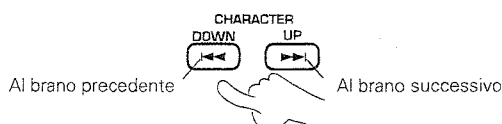

- Se il tasto **CHARACTER DOWN** viene premuto una volta nel corso della riproduzione, il brano in riproduzione viene riprodotto dall'inizio.

### Ricerca

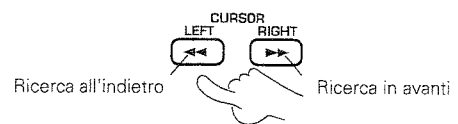

- La riproduzione inizia dalla posizione in cui il tasto viene lasciato andare.

## Scorrimento del display

Alcuni titoli dei brani contengono così tante informazioni di testo che non possono apparire per intero sul display. In tal caso, le lettere sul display si spostano da destra a sinistra in modo da mostrare le parti non visibili. Questo tipo di movimento del display viene chiamato "scorrimento del display".

Esempio di display

← Scorrimento del display

D123 GOOD OLD FASHION...  
D123 FASHIONED



Nel caso di un file CD-TEXT, i titoli dei dischi e dei brani qui sotto vengono visualizzati con 25 caratteri anche se in memoria ve ne fossero di più.

## Visualizzazione del tempo solo telecomando

Ciascuna pressione del tasto DISPLAY cambia il contenuto del display nel modo che segue.

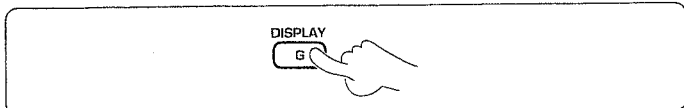

- ① ▶SAIL AWAY SWEET Display del titolo del brano (solo CD-TEXT)
- ② ▶DISC123 TRACK10 Display del DISC NO. (numero del disco) e del TRACK NO. (numero del brano)
- ③ ▶LOVE LOVE LOVE Titoli del disco
- ④ ▶D123 10 1:23 Tempo trascorso del brano in corso
- ⑤ ▶D123 10 -2:37 Tempo rimanente del brano in corso
- ⑥ ▶D123 10 23:45T Tempo trascorso del CD (L'indicatore T si accende.)
- ⑦ ▶D123 10 -36:25T Tempo rimanente del CD (L'indicatore T si accende.)

|                                |   |
|--------------------------------|---|
| <b>Ad unità ferma</b>          | <ul style="list-style-type: none"> <li>● Nel modo TRACK, nel modo MUSIC TYPE e nel modo USER FILE, le informazioni vengono visualizzate nell'ordine ③, ② e ④.</li> <li>● Nel modo PGM, le informazioni vengono invece visualizzate nell'ordine ①*, ②, ③ e ④.</li> <li>* Solo quando un brano di un disco CD-TEXT viene programmato come primo brano.</li> </ul> |
| <b>Durante la riproduzione</b> | <ul style="list-style-type: none"> <li>● Nel modo TRACK, le informazioni vengono visualizzate nell'ordine ①, ②, ③, ④, ⑤, ⑥ e ⑦.</li> <li>● Nel modo PGM, nel modo RANDOM, nel modo MUSIC TYPE, nel modo USER FILE e nel modo BEST SELECTION, le informazioni vengono invece visualizzate nell'ordine ①, ②, ③, ④ e ⑤.</li> </ul>                                 |

## Visualizzazione di tutte le informazioni di testo

Nel caso di un disco CD-TEXT, le informazioni di testo mostrate sotto vengono visualizzate automaticamente durante la riproduzione normale (modo TRACK).

① Premere il tasto MODE.



② Scegliere "ALL INFORMATION".

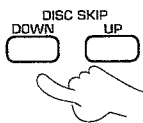

③ Impostare l'introduzione.



Il display lampeggia.

ALL INFORMATION

**Per saltare al brano successivo o ritornare al brano precedente durante la visualizzazione:**

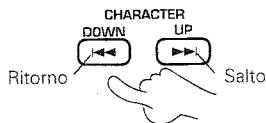

**Per saltare alla voce successiva o ritornare alla voce precedente durante la visualizzazione:**

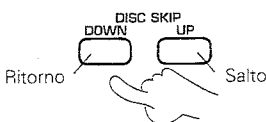

- ① **Disc/Track Title** : Titoli del disco e del brano
- ② **Disc/Track Artist** : Artista
- ③ **Disc/Track Songwriter** : Autore
- ④ **Disc/Track Composer** : Compositore
- ⑤ **Disc/Track Arranger** : Arrangiatore
- ⑥ **Disc/Track Message** : Messaggio dallo sponsor o dall'artista
- ⑦ **ID INFO.** : Casa discografica, data di distribuzione, ecc.
- ⑧ **Genre INFO.** : Informazioni sul genere

- Le voci da ① a ⑥ vengono visualizzate nella sequenza dei dischi e dei brani.
- Se non ci sono informazioni di testo da visualizzare, sul display scorre "-----".
- Nel caso di un disco non CD-TEXT, appare l'indicazione "NO CD TEXT" per 3 secondi circa.

**Per chiudere ALL INFORMATION durante la visualizzazione**

Premere il tasto MODE.

# Programmazione dei brani nell'ordine desiderato (modo PGM)

16

Utilizzare la procedura seguente per selezionare i brani desiderati (fino a 32) tra fino a 200 CD e programmarli nell'ordine desiderato.

## Preparativi

- Portare il lettore CD nel modo di arresto.

## 1 Premere per far illuminare l'indicatore "PGM".



PGM SELECT DISC

## 2 Selezionare il CD.

### 1 Selezionare il numero del CD.

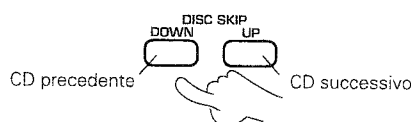

Entro 8 secondi!

### 2 Impostare l'introduzione.



Passare alla fase 3 entro 8 secondi.

PGM01 D200

- I CD possono essere selezionati direttamente utilizzando **DISC SELECTOR** ed i tasti numerici al posto dei tasti **DISC SKIP (DOWN/UP)**.
- Quando il disco corrisponde al CD-TEXT o quando il titolo del disco è stato registrato, facendo scorrere il testo sul display viene visualizzato il titolo del disco. I dischi possono essere selezionati durante la consultazione dei dati registrati.  
"Registrazione di un titolo" → 20
- Se si commette un errore, premere il tasto **CLEAR** e reintrodurre il numero dall'inizio.

## 3 Selezionare un brano.

### 1 Introdurre il numero del brano.

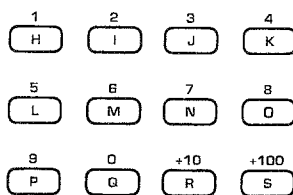

Entro 8 secondi!

### 2 Impostare l'introduzione.



### Premere i tasti numerici nell'ordine seguente...

- Brano numero 8 : 8
- Brano numero 14 : 1, 4
- Brano numero 20 : 2, 0

PGM01 D200 T---

- Per programmare un intero CD, premere il tasto **SET** senza introdurre il numero del brano. Viene visualizzato "ALL" (tutto).
- Programmare altri brani nell'ordine desiderato ripetendo le fasi 2 e 3.
- E' possibile programmare fino a 32 brani. Quando non è possibile programmare altri brani, viene visualizzata l'indicazione "FULL".
- Se si commette un errore, premere il tasto **CLEAR** e ripetere le operazioni dalla fase 2.

## 4 Iniziare la riproduzione.



### Per controllare i brani programmati

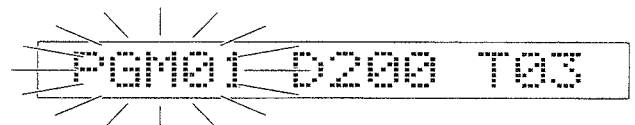
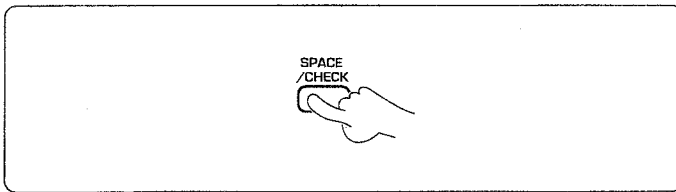

- Ogni volta che il tasto viene premuto, il numero di programmazione e quello del CD vengono visualizzati sul display.
- L'indicazione precedente del display riprende dopo qualche secondo.

### Per aggiungere un brano al programma

- 1 Portare il lettore CD nel modo di arresto.
- 2 Eseguire le fasi 2 e 3 della sezione "Programmazione dei brani nell'ordine desiderato". → 16

- Se viene impostato un numero di brano, il brano stesso viene aggiunto alla fine del programma.

### Per modificare il programma

- 1 Portare il lettore CD nel modo di arresto.
  - 2 Premere il tasto CHECK.
- 
- 3 Eseguire le fasi 2 e 3 della sezione "Programmazione dei brani nell'ordine desiderato". → 16

- Premere il tasto **CHECK** più volte sino a che il numero di programmazione da cambiare non viene visualizzato.

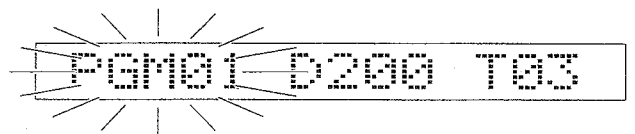

Esempio

- Premere il tasto mentre l'indicatore "PGM01" lampeggia.
- Il brano al momento riprodotto non può venire visualizzato.

### Per cancellare un brano dal programma

#### Per cancellare i brani a partire dalla fine del programma

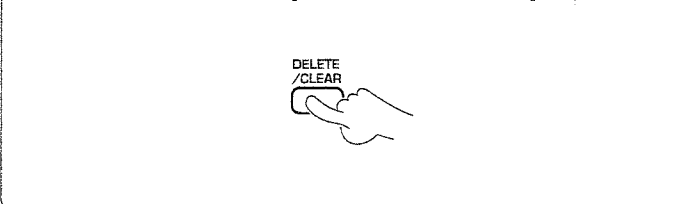

- Ogni volta che un tasto viene premuto, l'ultimo brano del programma viene cancellato.
- I brani programmati prima del brano in fase di riproduzione non possono essere cancellati.

#### Per cancellare tutti i brani



- Quando il tasto **P.MODE** viene premuto durante la riproduzione, la riproduzione dei brani in ordine sequenziale inizia dal brano in corso di riproduzione.

# Ripetizione della riproduzione (modo REPEAT)

18

## Per ripetere solo i brani desiderati

① Programmare i brani desiderati eseguendo le fasi da ① a ③ della sezione "Programmazione dei brani nell'ordine desiderato". → 16

② Portare il tasto REPEAT su ON.



③ Dare inizio alla riproduzione.



- Programmare fino a 32 brani ripetendo le fasi ①.

REPEAT ON

- Lo stato corrente viene visualizzato quando si preme una volta il tasto. Se lo si preme mentre lo stato è visualizzato, lo stato ON di ripetizione può essere regolato su OFF (o viceversa).

- Tutti i brani programmati vengono ripetuti.
- Se viene programmato un solo brano, esso viene ripetuto più volte.

## Per cancellare la riproduzione ripetuta

Premere due volte il tasto REPEAT. (REPEAT ON → OFF)

## Per la ripetizione di un disco selezionato

① Accertarsi che l'unità sia nel modo TRACK di riproduzione normale. → 13

② Selezionare il numero del CD.

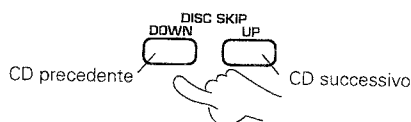

Entro 8 secondi!

③ Dare inizio alla riproduzione.



④ Portare il tasto REPEAT su ON.



- Il numero del CD può essere selezionato direttamente utilizzando DISC SELECTOR ed i tasti numerici al posto dei tasti DISC SKIP (DOWN/UP).

REPEAT ON

- Lo stato corrente viene visualizzato quando si preme una volta il tasto. Se lo si preme mentre lo stato è visualizzato, lo stato ON di ripetizione può essere regolato su OFF (o viceversa).

## Per cancellare la riproduzione ripetuta

Premere due volte il tasto REPEAT. (REPEAT ON → OFF)

Per la ripetizione casuale → 19

Per la ripetizione del tipo di musica → 24

Per la ripetizione del file di memoria dell'utente → 26

Per la ripetizione della selezione preferita → 32

# Riproduzione in ordine casuale (modo RANDOM)

Utilizzare la procedura seguente per attivare la riproduzione casuale per la selezione casuale dei brani. Questa caratteristica permette di riprodurre i CD per lunghi periodi variando l'ordine dei brani.

**1** Accertarsi che l'unità sia nel modo **TRACK** di riproduzione normale. 

**2** Scegliere i CD.

## Per scegliere un CD

① Selezionare il numero del CD.

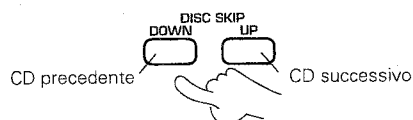

Entro 8 secondi!

② Dare inizio alla riproduzione.



③ Scegliere "ONE DISC RANDOM".





## Perscegliere tutti i CD

Scegliere "ALL DISC RANDOM".

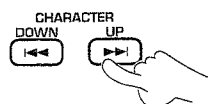

## Per scegliere un altro brano nel corso della riproduzione



Per la scelta a caso di un tipo di musica 

Per la scelta a caso di un file di memoria dell'utente 

● Il numero del CD può essere selezionato direttamente utilizzando **DISC SELECTOR** ed i tasti numerici al posto dei tasti **DISC SKIP (DOWN/UP)**.

Ciascuna pressione del tasto cambia il modo attivato come segue:

- ① ONE DISC RANDOM
- ② ALL DISC RANDOM
- ③ RANDOM OFF

ONE DISC RANDOM

<<<< 012 >>>>

Il numero qui cambia.

ALL DISC RANDOM

- Alla fine di ogni brano, l'operazione sopra si ripete e viene riprodotto il brano selezionato seguente.
- La riproduzione casuale si interrompe dopo che tutti i brani sono stati riprodotti una volta.

## Per la ripetizione della riproduzione

Premere il tasto **REPEAT** e scegliere "REPEAT ON".

## Abbandono della riproduzione casuale

Scegliere "RANDOM OFF".

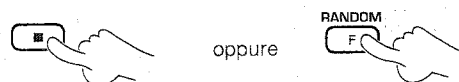

oppure

- Premere il tasto ■ facendo fermare la riproduzione.
- Quando viene selezionato **RANDOM OFF** viene eseguita la riproduzione normale.

# Registrazione di un Titolo

20

Ai dischi che non corrispondono al CD-TEXT può essere assegnato un titolo (massimo 25 caratteri). L'operazione può essere eseguita anche quando lo sportellino è aperto. Conviene registrare i titoli quando i dischi vengono inseriti.

## Preparativi

- Portare il lettore CD nel modo di arresto.
- Accertarsi che l'unità sia nel modo TRACK di riproduzione normale.

— 13

## Assegnazione del titolo (modo TITLE INPUT)

### 1 Selezionare il modo di immissione del titolo.

#### ① Premere il tasto MODE.

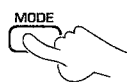

#### ② Scegliere "TITLE INPUT".

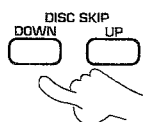

#### ③ Impostare l'introduzione.



- Quando il tasto **MODE** viene premuto nel modo TITLE INPUT, il modo TITLE INPUT viene cancellata.

Ciascuna pressione del tasto cambia il modo attivato come segue:

- ① MUSIC TYPE
- ② USER FILE
- ③ DISC SEARCH
- ④ TITLE INPUT
- ⑤ ALL DATA READ
- ⑥ ALL INFORMATION

Il display lampeggia.

TITLE INPUT

D— SELECT

### 2 Selezionare il CD desiderato.

#### ① Selezionare il numero del CD.

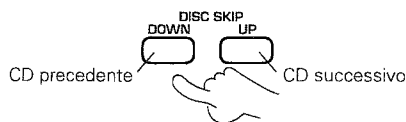

#### ② Impostare l'introduzione.



- Il numero del CD può essere selezionato direttamente utilizzando i tasti numerici al posto dei tasti **DISC SKIP(DOWN/UP)**.
- Durante la riproduzione, si può selezionare solo il disco che viene riprodotto.



1. Per i dischi che corrispondono al CD-TEXT, non può essere registrato un titolo nuovo.
2. Siccome i nomi dei titoli registrati e le informazioni sui titoli CD-TEXT sono memorizzati, le informazioni possono essere visualizzate anche quando un disco è stato rimosso.

### Memorizzazione dei dati del disco

Il titolo immesso viene memorizzato nel disco con la seguente procedura.

- Quando viene chiuso lo sportellino.
- Se il modo di immissione del titolo viene abbandonata a sportellino chiuso.

Il display lampeggia.

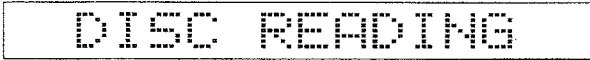

In caso di dischi le cui informazioni relative siano già state lette potrebbe non essere visualizzato niente.

**Non muovere né cambiare i dischi prima che sia stata completata la lettura delle informazioni relative.**

### 3 Immettere il titolo del disco.

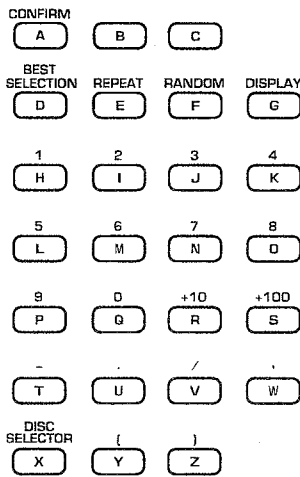

- Il carattere viene immesso e il cursore si sposta sulla cifra successiva.
- Ripetere la stessa procedura per immettere il nome della selezione di dischi.
- Se il telecomando non possiede un certo carattere, impostarlo nel modo descritto di seguito. Premere i tasti **CHARACTER (DOWN/UP)** o girare il controllo **DISC SKIP** sino a far comparire nella posizione del cursore che lampeggia il carattere desiderato. Premere quindi il tasto **SET**.

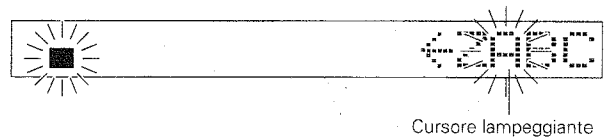

### 4 Memorizzare il titolo del disco.

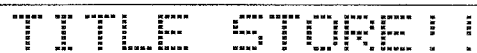
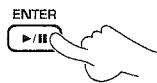

- Per registrare i nomi di altri CD, ripetere l'intera procedura dalla fase 2.

**Per chiudere il modo TITLE INPUT**  
Premere il tasto **MODE**.

### Modifica del tipo di carattere

I tipi di carattere che possono essere immessi cambiano ogni volta che viene premuto il tasto **CHARAC**.

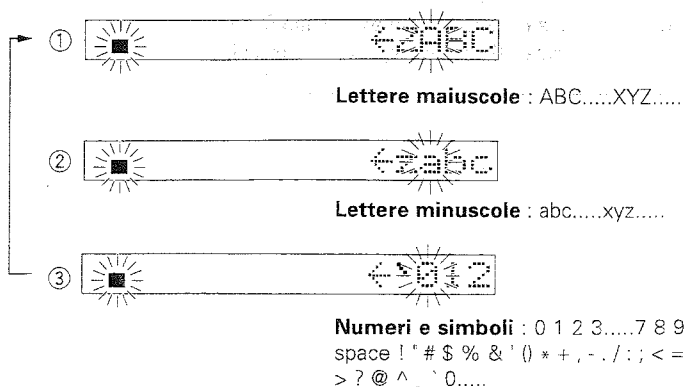

### Preparativi

- Chiudere lo sportellino.



## Modifica o cancellazione di un titolo

**1** Eseguire le fasi **1** e **2** della sezione "Assegnazione del Titolo".



**2** Cambiare o cancellare i caratteri uno alla volta.

### Cambio

**1** Spostare il cursore sul carattere desiderato (carattere da cambiare).

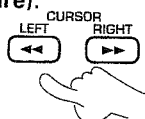

**2** Selezionare un carattere.

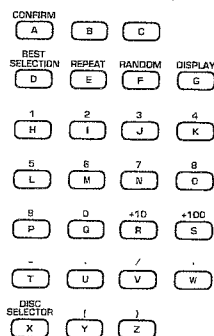

**3** Cancellare il carattere superfluo. (Consultare "Cancellazione".)

- Richiamare il disco da modificare.
- Il modo di cancellazione viene chiusa quando viene premuto il tasto **MODE**.

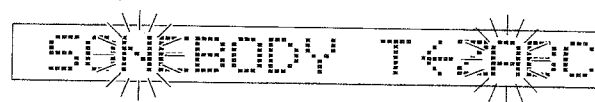

← Spostare con i tasti **CURSOR(LEFT/RIGHT)** →

- Se il titolo da impostare è troppo lungo per venire visualizzato interamente in una sola volta, premere i tasti **CURSOR(LEFT/RIGHT)** per far scorrere il display così da poter leggere i caratteri al momento nascosti.



Cursore lampeggiante

- Se il telecomando non possiede un certo carattere, impostarlo nel modo descritto di seguito. Premere i tasti **CHARACTER (DOWN/UP)** o girare il controllo **DISC SKIP** sino a far comparire nella posizione del cursore che lampeggia il carattere desiderato. Premere quindi il tasto **SET**.

### Cancellazione

**1** Spostare il cursore sul carattere da cancellare.

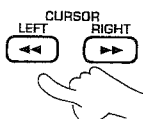

**2** Premere il tasto **DELETE**.



### Inserimento di uno spazio

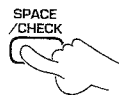

- Per cancellare un titolo, cancellare tutti i caratteri uno per uno.

**3** Eseguire il cambiamento o la cancellazione del titolo.





**Per chiudere il modo TITLE INPUT**  
Premere il tasto **MODE**.

# Ascolto della musica per generi (modo MUSIC TYPE)

I dischi possono essere registrati classificati in 26 tipi di generi musicali.

## Preparativi

- Chiudere lo sportellino. 
- Accertarsi che l'unità sia nel modo TRACK di riproduzione normale. 

## Registrazione di file del genere musicale (modo MUSIC TYPE SET)

### 1 Attivare il modo di impostazione del tipo di musica.

① Premere il tasto **MODE**.

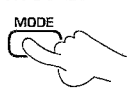

② Scegliere "MUSIC TYPE".



③ Scegliere "MUSIC TYPE SET".



- Quando il tasto **MODE** viene premuto nel modo MUSIC TYPE SET, il modo MUSIC TYPE SET viene cancellata.

Ciascuna pressione del tasto cambia il modo attivato come segue:

- ① MUSIC TYPE
- ② USER FILE
- ③ DISC SEARCH
- ④ TITLE INPUT
- ⑤ ALL DATA READ
- ⑥ ALL INFORMATION

Il display lampeggia.

MUSIC TYPE

Il display lampeggia.

MUSIC TYPE SET

### 2 Selezionare il genere musicale.

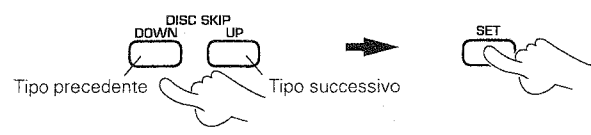

Ciascuna pressione del tasto cambia il modo attivato come segue:

Adult Contemporary → Alternative Rock → Children's Music → Classical → Contemporary Christian → Country → Dance → Easy Listening → Folk → Gospel → Hip Hop → Jazz → Latin → Musical → New Age → Opera → Operetta → Pop Music → RAP → Reggae → Rock Music → Rhythm & Blues → Sound Effects → Sound Track → Spoken Word → World Music....

Quando viene selezionato "Rock Music"

Rock Music

- Quando il disco selezionato corrisponde al CD-TEXT e contiene il codice del genere musicale, quel codice viene registrato come il tipo di musica.

Conferma del codice del genere musicale ...

"Visualizzazione di tutte le informazioni di testo"



### 3 Selezionare il disc desiderato.

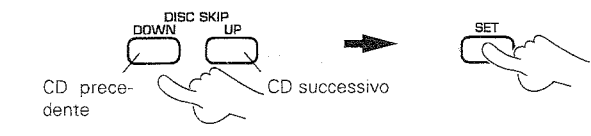

- Il numero del CD può essere selezionato direttamente utilizzando i tasti numerici al posto dei tasti **DISC SKIP (DOWN/UP)**.

- Ripetere la fase 2 per memorizzare un altro disco in un certo tipo di musica.

- Per memorizzare un nuovo tipo di musica, uscire dal modo MUSIC TYPE SET e riprendere la procedura da capo.

**Per chiudere il modo MUSIC TYPE SET**

Premere il tasto **MODE**.

Registrando un tipo di musica per disco, è possibile riprodurre dischi scegliendo un tipo di musica particolare. È anche possibile la riproduzione casuale di dischi che appartengono ad un tipo di musica desiderato.

### Preparativi

- Chiudere lo sportellino. → 11
- Memorizzare un tipo di musica. → 23
- Accertarsi che l'unità sia nel modo TRACK di riproduzione normale. → 13

## Riproduzione per tipo di musica (modo MUSIC TYPE PLAY)

### 1 Attivare il modo di riproduzione per tipo di musica.

① Premere il tasto **MODE**.



② Scegliere "MUSIC TYPE".

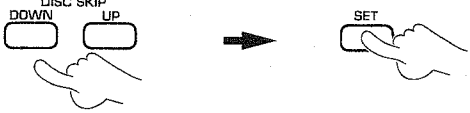

③ Scegliere "MUSIC TYPE PLAY".



- Quando il tasto **MODE** viene premuto nel modo MUSIC TYPE PLAY, il modo MUSIC TYPE PLAY viene cancellata.

Ciascuna pressione del tasto cambia il modo attivato come segue:

- ① MUSIC TYPE
- ② USER FILE
- ③ DISC SEARCH
- ④ TITLE INPUT
- ⑤ ALL DATA READ
- ⑥ ALL INFORMATION

Il display lampeggia.

MUSIC TYPE

Il display lampeggia.

MUSIC TYPE PLAY

### 2 Selezionare il genere musicale.

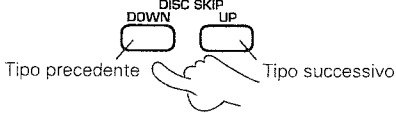

Tipo precedente      Tipo successivo

Quando viene selezionato "Adult Contemporary"

Adult Contempor

### 3 Avviare la riproduzione.



- La riproduzione viene eseguita in ordine crescente dei numeri di disco registrati nel tipo di musica corrispondente. Premendo il tasto ►► è possibile passare al disco successivo.
- Tutte le volte che si preme il tasto **CHECK** i numeri di disco registrati vengono visualizzati in ordine di numero crescente.

#### Per la ripetizione della riproduzione

Premere il tasto **REPEAT** e scegliere "REPEAT ON".

#### Per la riproduzione casuale

Premere il tasto **RANDOM**.

- Per disattivare la riproduzione casuale, scegliere "RANDOM OFF" o premere il tasto ■.

#### Per cancellare il tipo di musica registrato per un disco

Premere il tasto **CLEAR** durante la riproduzione del disco da cancellare.

D122 TYPE CLEAR

#### Per chiudere il modo MUSIC TYPE PLAY



Premere il tasto **MODE**.

M. TYPE MODE OFF

# Riorganizzazione di dischi in gruppi desiderati (modo USER FILE)

Per memorizzare dei dischi che ascoltate spesso, vi potete servire di otto file di memoria dell'utente. Essi rendono possibile creare file che memorizzano i dischi di un artista o da voi scelti. I file di memoria dell'utente possono venire chiamati con qualsiasi nome si desidera.

## Preparativi

- Chiudere lo sportellino. 
- Accertarsi che l'unità sia nel modo TRACK di riproduzione normale. 

## Memorizzazione di file di memoria dell'utente (modo USER FILE SET)

### 1 Attivare il modo di impostazione di file di memoria dell'utente.

① Premere il tasto **MODE**.

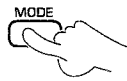

② Scegliere "USER FILE".

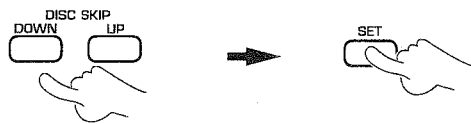

③ Scegliere "USER FILE SET".



- Quando il tasto **MODE** viene premuto nel modo USER FILE SET, il modo USER FILE SET viene cancellata.

Ciascuna pressione del tasto cambia il modo attivato come segue:

- ① MUSIC TYPE
- ② USER FILE
- ③ DISC SEARCH
- ④ TITLE INPUT
- ⑤ ALL DATA READ
- ⑥ ALL INFORMATION

Il display lampeggia.

USER FILE

Il display lampeggia.

USER FILE SET

### 2 Scegliere il file di memoria dell'utente desiderato.

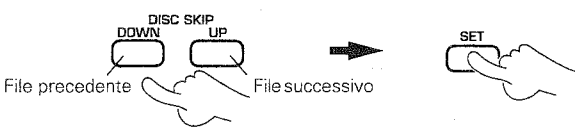

### 3 Selezionare il disc desiderato.

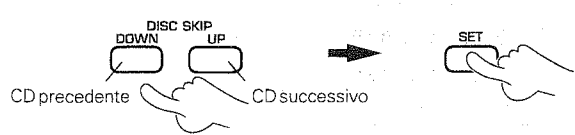

Ciascuna pressione del tasto cambia il modo attivato come segue:

USER FILE 1 → USER FILE 2 → USER FILE 3 → USER FILE 4 →  
USER FILE 5 → USER FILE 6 → USER FILE 7 → USER FILE 8.....

- Se i nomi dei file dell'utente sono già stati registrati, i loro nomi vengono visualizzati al posto di quanto visto qui sopra.

"Assegnazione di nomi ai file di memoria dell'utente" → 



- Il numero del CD può essere selezionato direttamente utilizzando i tasti numerici al posto dei tasti **DISC SKIP (DOWN/UP)**.
- Ripetere la fase 2 per memorizzare un altro disco nel file di memoria per l'utente scelto qui sopra.
- Per memorizzare un nuovo file di memoria dell'utente, uscire dal modo USER FILE SET e riprendere la procedura da capo.
- Uno stesso disco può venire registrato in più di un file di memoria dell'utente.
- Se il tasto **CHECK** viene premuto mentre il numero di disco lampeggia, il tipo di musica cui appartiene il disco viene visualizzato, purché tale tipo di musica sia stato memorizzato.

**Per chiudere il modo USER FILE SET**

Premere il tasto **MODE**.

Registrando ciascun disco un file di memoria dell'utente, è possibile riprodurre i dischi memorizzati in uno di essi. È anche possibile la riproduzione casuale di dischi che appartengono ad un file di memoria dell'utente particolare.

**Preparativi**

- Chiudere lo sportellino. 
- Registrare un file dell'utente. 
- Accertarsi che l'unità sia nel modo TRACK di riproduzione normale. 

## Riproduzione per file di memoria dell'utente (modo USER FILE PLAY)

### 1 Attivare il modo di riproduzione per file di memoria dell'utente.

① Premere il tasto **MODE**.

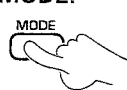

② Scegliere "USER FILE".

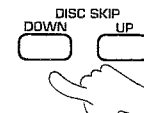

③ Scegliere "USER FILE PLAY".

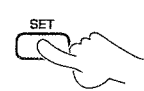

### 2 Scegliere il file di memoria dell'utente.

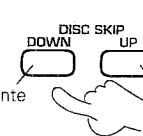

File precedente      File successivo

### 3 Avviare la riproduzione.



● Quando il tasto **MODE** viene premuto nel modo USER FILE PLAY, il modo USER FILE PLAY viene cancellata.

Ciascuna pressione del tasto cambia il modo attivato come segue:

- ① MUSIC TYPE
- ② USER FILE
- ③ DISC SEARCH
- ④ TITLE INPUT
- ⑤ ALL DATA READ
- ⑥ ALL INFORMATION

Il display lampeggia.

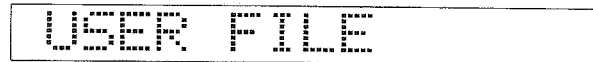

Il display lampeggia.

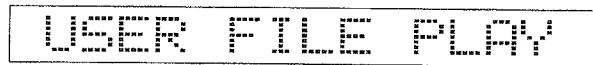

Quando viene selezionato "USER FILE 1"

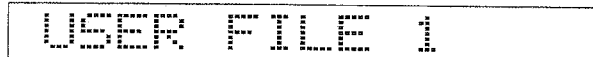

Ciascuna pressione del tasto cambia il modo attivato come segue:

● Se i nomi dei file dell'utente sono già stati registrati, i loro nomi vengono visualizzati al posto di quanto visto qui sopra.

"Assegnazione di nomi ai file di memoria dell'utente" 

● La riproduzione viene eseguita in ordine crescente dei numeri di disco registrati nel file di memoria corrispondente. Premendo il tasto ►► si salta al disco successivo.

● Tutte le volte che si preme il tasto **CHECK** i numeri di disco registrati vengono visualizzati in ordine di numero crescente.

**Per la ripetizione della riproduzione**

Premere il tasto **REPEAT** e scegliere "REPEAT ON".

**Per la riproduzione casuale**

Premere il tasto **RANDOM**.

● Per disattivare la riproduzione casuale, scegliere "RANDOM OFF" o premere il tasto ■.

**Per cancellare il file di memoria dell'utente registrato per un disco**

Premere il tasto **CLEAR** durante la riproduzione del disco da cancellare.

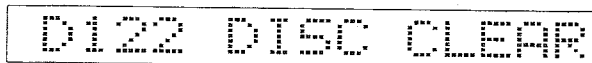

**Per chiudere il modo USER FILE PLAY**

Premere il tasto **MODE**.

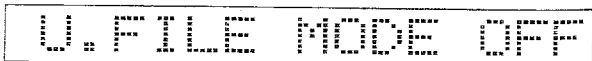

**Preparativi**

- Chiudere lo sportellino. → 11
- Registrare un file dell'utente. → 25
- Accertarsi che l'unità sia nel modo TRACK di riproduzione normale. → 13

**Assegnazione di nomi ai file di memoria dell'utente (modo FILE NAME INPUT)**

**1 Attivare il modo di impostazione di nomi dei file.**

**1 Premere il tasto MODE.**

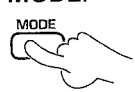

**2 Scegliere "USER FILE".**

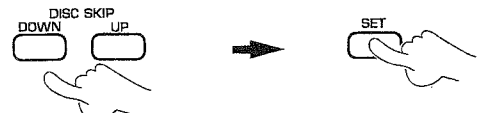

**3 Scegliere "FILE NAME INPUT".**



● Quando il tasto **MODE** viene premuto nel modo FILE NAME INPUT, il modo FILE NAME INPUT viene cancellata.

Ciascuna pressione del tasto cambia il modo attivato come segue:

- 1 MUSIC TYPE
- 2 USER FILE
- 3 DISC SEARCH
- 4 TITLE INPUT
- 5 ALL DATA READ
- 6 ALL INFORMATION

Il display lampeggia.

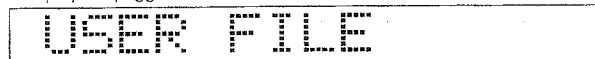

Il display lampeggia.

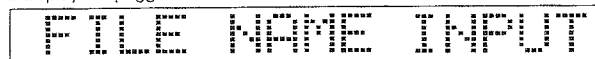

**2 Scegliere il file di memoria dell'utente desiderato.**

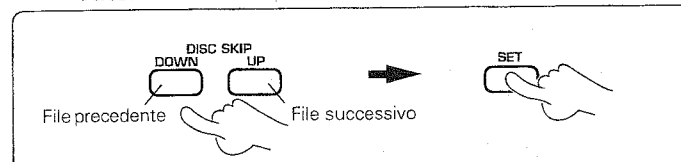

Ciascuna pressione del tasto cambia il modo attivato come segue:

USER FILE 1 → USER FILE 2 → USER FILE 3 → USER FILE 4 →  
USER FILE 5 → USER FILE 6 → USER FILE 7 → USER FILE 8.....

● Se i nomi dei file dell'utente sono già stati registrati, i loro nomi vengono visualizzati al posto di quanto visto qui sopra.

**3 Impostare il nome del file.**

**4 Memorizzare o cancellare il nome del file.**

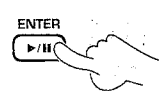

● Per quanto riguarda la procedura di impostazione dei caratteri, consultare la fase 2 della sezione "Assegnazione del Titolo" di questo manuale.

→ 21

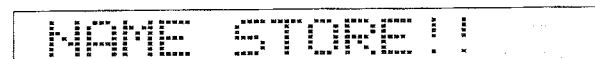

**Per chiudere il modo FILE NAME INPUT**  
Premere il tasto **MODE**.

**Per cambiare o cancellare il nome di un file**

- 1 Eseguire le fasi 1 e 2 viste qui sopra.
- 2 Per le procedure di correzione, vedi la sezione "Modifica o cancellazione di un titolo". → 22
- 3 Premere il tasto **ENTER**.

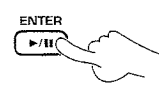

**Preparativi**

- Chiudere lo sportellino. → 11
- Registrare un file dell'utente. → 25
- Accertarsi che l'unità sia nel modo TRACK di riproduzione normale. → 13

## Per cancellare il file dell'utente (modo USER FILE CLEAR)

La procedura seguente cancella il contenuto di tutti i file di memoria dell'utente ed i nomi di questi ultimi. I nomi tornano quindi ad essere quelli predefiniti.

### 1 Attivare il modo di cancellazione di file di memoria dell'utente.

**1 Premere il tasto MODE.**



**2 Scegliere "USER FILE".**



**3 Scegliere "USER FILE CLEAR".**



● Quando il tasto **MODE** viene premuto nel modo USER FILE CLEAR, il modo USER FILE CLEAR viene cancellata.

Ciascuna pressione del tasto cambia il modo attivato come segue:

- ① MUSIC TYPE
- ② USER FILE
- ③ DISC SEARCH
- ④ TITLE INPUT
- ⑤ ALL DATA READ
- ⑥ ALL INFORMATION

Il display lampeggia.



Il display lampeggia.

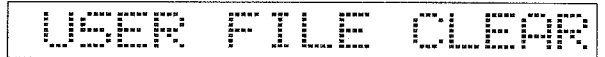

### 2 Scegliere il file dell'utente da cancellare.

**1 Scegliere il file dell'utente da cancellare.**

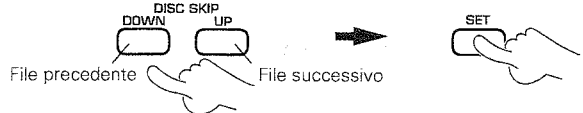

**2 Impostare l'introduzione.**



Ciascuna pressione del tasto cambia il modo attivato come segue:

USER FILE 1 → USER FILE 2 → USER FILE 3 → USER FILE 4 → USER FILE 5 → USER FILE 6 → USER FILE 7 → USER FILE 8.....

● Se i nomi dei file dell'utente sono già stati registrati, i loro nomi vengono visualizzati al posto di quanto visto qui sopra.

Il display lampeggia.

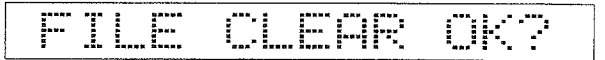

**Per chiudere il modo USER FILE CLEAR**  
Premere il tasto **MODE**.

# Ricerca di dischi (modo DISC SEARCH)

## Preparativi

- Impostare il titolo desiderato. → 20
- Accertarsi che l'unità sia nel modo TRACK di riproduzione normale. → 13

# Ricerca di dischi attraverso il loro titolo (modo CHARAC. SEARCH)

Introducendo la lettera iniziale del titolo di un disco desiderato, si possono ricercare in sequenza i dischi in memoria i cui titoli iniziano con tale lettera.

## 1 Attivare il modo di ricerca di caratteri.

① Premere il tasto **MODE**.



② Scegliere "DISC SEARCH".

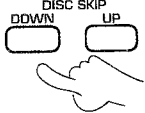

③ Scegliere "CHARAC. SEARCH".

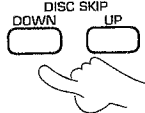

- Quando il tasto **MODE** viene premuto nel modo CHARAC. SEARCH, il modo CHARAC. SEARCH viene cancellata.

Ciascuna pressione del tasto cambia il modo attivato come segue:

- ① MUSIC TYPE
- ② USER FILE
- ③ DISC SEARCH
- ④ TITLE INPUT
- ⑤ ALL DATA READ
- ⑥ ALL INFORMATION

Il display lampeggia.

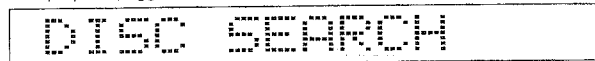

Il display lampeggia.

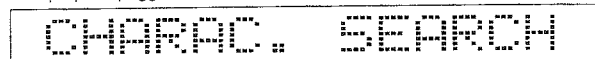

## 2 Introdurre la lettera iniziale del titolo di disco da cercare.

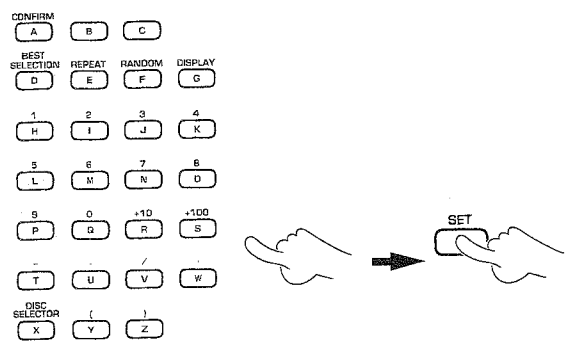

Se viene scelta la lettera "A":



- Le lettere iniziali dei titoli di dischi vengono ricercate senza fare attenzione a maiuscole o minuscole.
- I caratteri minuscoli non possono venire impostati nel modo CHARAC. SEARCH.
- Se il telecomando non possiede un certo carattere, impostarlo nel modo descritto di seguito. Premere i tasti **CHARACTER (DOWN/UP)** o girare il controllo **DISC SKIP** sino a far comparire nella posizione del cursore che lampeggia il carattere desiderato. Premere quindi il tasto **SET**.
- I tipi di carattere che possono essere immessi cambiano ogni volta che viene premuto il tasto **CHARAC.**
- I titoli dei dischi che iniziano con il carattere scelto vengono scorsi in sequenza.
- Se nessun titolo di disco inizia col carattere descritto, viene visualizzata l'indicazione, "NO ENTRY".

**Per chiudere il modo CHARAC. SEARCH**  
Premere il tasto **MODE**.

## Per ricercare il disco successivo

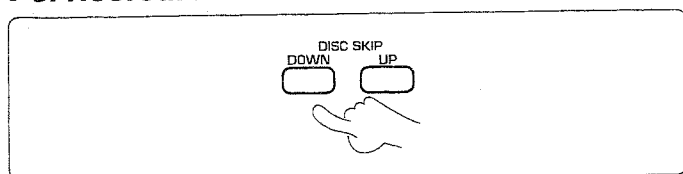

## Per riprodurre il disco trovato

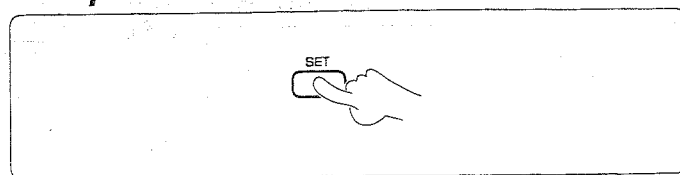

 Se un disco viene ricercato mentre lo sportellino è aperto, il piatto portadischi gira per portare il disco che interessa davanti all'utente. Se esso è in riproduzione, appare il messaggio "DXXX BUSY!".

**Preparativi**

- Memorizzare un tipo di musica. → 23
- Accertarsi che l'unità sia nel modo TRACK di riproduzione normale. → 13

**Ricerca di un tipo di musica (modo M.TYPE SEARCH)**

I dischi registrati in un certo tipo di musica possono venire percorsi in sequenza.

**1 Attivare il modo di ricerca per tipo di musica.**

① Premere il tasto **MODE**.



② Scegliere "DISC SEARCH".



③ Scegliere "M. TYPE SEARCH".



- Quando il tasto **MODE** viene premuto nel modo M.TYPE SEARCH, il modo M.TYPE SEARCH viene cancellata.

Ciascuna pressione del tasto cambia il modo attivato come segue:

- ① MUSIC TYPE
- ② USER FILE
- ③ DISC SEARCH
- ④ TITLE INPUT
- ⑤ ALL DATA READ
- ⑥ ALL INFORMATION

Il display lampeggia.



Il display lampeggia.



**2 Scegliere il tipo di musica da ricercare.**

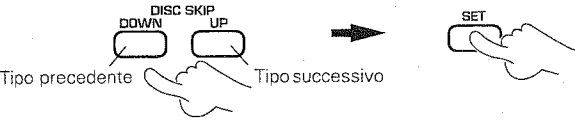

Ciascuna pressione del tasto cambia il modo attivato come segue:

- Adult Contemporary → Alternative Rock → Children's Music → Classical → Contemporary Christian → Country → Dance → Easy Listening → Folk → Gospel → Hip Hop → Jazz → Latin → Musical → New Age → Opera → Operetta → Pop Music → RAP → Reggae → Rock Music → Rhythm & Blues → Sound Effects → Sound Track → Spoken Word → World Music.....



- Se nessun disco è registrato nel tipo di musica indicato, viene visualizzato il messaggio "NO ENTRY".

**Per chiudere il modo M.TYPE SEARCH**

Premere il tasto **MODE**.

**Per riprodurre il disco trovato**

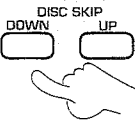
**Per ricercare il disco successivo**

Se un disco viene ricercato mentre lo sportellino è aperto, il piatto portadisco gira per portare il disco che interessa davanti all'utente. Se esso è in riproduzione, appare il messaggio "DXXX BUSY!".

**Preparativi**

- Registrare un file dell'utente. → 25
- Accertarsi che l'unità sia nel modo TRACK di riproduzione normale. → 13

**Ricerca di un file di memoria dell'utente (modo U.FILE SEARCH)**

I dischi registrati in un certo file di memoria dell'utente possono venire percorsi in sequenza.

**1 Attivare il modo di ricerca per file di memoria dell'utente.**

① Premere il tasto **MODE**.



② Scegliere "DISC SEARCH".



③ Scegliere "U.FILE SEARCH".



- Quando il tasto **MODE** viene premuto nel modo U.FILE SEARCH, il modo U.FILE SEARCH viene cancellata.

Ciascuna pressione del tasto cambia il modo attivato come segue:

- ① MUSIC TYPE
- ② USER FILE
- ③ DISC SEARCH
- ④ TITLE INPUT
- ⑤ ALL DATA READ
- ⑥ ALL INFORMATION

Il display lampeggia.

DISC SEARCH

Il display lampeggia.

U.FILE SEARCH

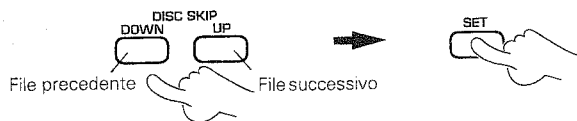
**2 Scegliere il file di memoria dell'utente da ricercare.**

Ciascuna pressione del tasto cambia il modo attivato come segue:

USER FILE 1 → USER FILE 2 → USER FILE 3 → USER FILE 4 →  
USER FILE 5 → USER FILE 6 → USER FILE 7 → USER FILE 8 →

- Se i nomi dei file dell'utente sono già stati registrati, i loro nomi vengono visualizzati al posto di quanto visto qui sopra.

"Assegnazione di nomi ai file di memoria dell'utente" → 27

- Se nessun disco è registrato nel file dell'utente indicato, viene visualizzato il messaggio "NO ENTRY".

**Per chiudere il modo U.FILE SEARCH**

Premere il tasto **MODE**.

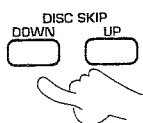
**Per ricercare il disco successivo****Per riprodurre il disco trovato**

Se un disco viene ricercato mentre lo sportellino è aperto, il piatto portadisco gira per portare il disco che interessa davanti all'utente. Se esso è in riproduzione, appare il messaggio "DXXX BUSY!".

# Ascolto dei titoli preferiti (modo BEST SELECTION)

32

E' possibile scegliere solo i titoli preferiti e registrarli come selezione preferita. Utilizzare la procedura seguente per registrare i brani preferiti nel file dei brani migliori mentre si riproduce un CD.

## Memorizzazione di brani migliori

### 1 Riprodurre il brano da registrare.

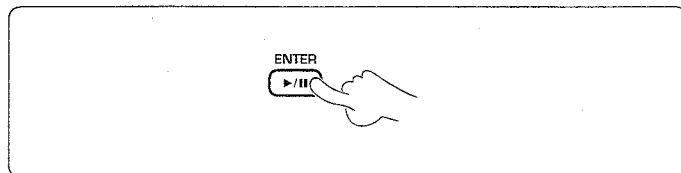

- Solo il brano in corso di riproduzione può essere registrato.

### 2 Registrare il brano nel file dei brani migliori.

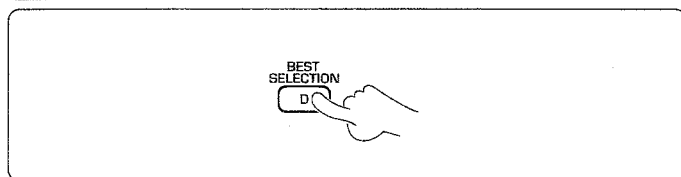

BEST01 D104 T03

### 3 Registrare gli altri brani desiderati eseguendo ripetutamente le fasi 1 e 2.

- Possono essere registrati fino a 32 brani. Quando non è possibile eseguire altre registrazioni, viene visualizzata l'indicazione "FULL".

## Riproduzione del file dei brani migliori

### Preparativi

- Portare il lettore CD nel modo di arresto.
- Accertarsi che l'unità sia nel modo TRACK di riproduzione normale.



Premere il tasto BEST SELECTION.



BEST SELECTION

- I brani vengono riprodotti nell'ordine di registrazione.
- Tutte le volte che si preme il tasto CHECK i numeri di disco e i brani vengono visualizzati nell'ordine in cui sono stati registrati.

### Per la ripetizione della riproduzione

Premere il tasto REPEAT e scegliere "REPEAT ON".

### Per chiudere il modo BEST SELECTION

Premere il tasto ■ durante la riproduzione.

- Le informazioni registrate rimangono memorizzate anche quando viene chiuso il modo BEST SELECTION.

## Cancellazione del file dei brani migliori

- 1 Richiamare il titolo da cancellare dalla registrazione.
- 2 Premere il tasto CLEAR.



- L'operazione viene eseguita nel modo BEST SELECTION.

BEST02 CLEAR

# Funzionamento col timer

Dato che questa unità incorpora una funzione di attesa del timer, la riproduzione può essere attivata all'orario desiderato se si collega un timer audio del tipo comunemente reperibile in commercio.

## Preparativi

- Chiudere lo sportellino. 
- Collegare i componenti in modo che l'alimentazione possa essere attivata col timer.
- Leggere attentamente le istruzioni del timer.

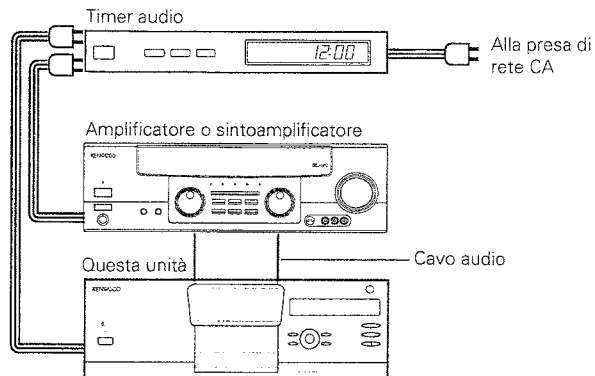

**1** Impostare i tasti di accensione dei componenti sulla posizione ON.

**2** Selezionare i CD da riprodurre.

① Selezionare il numero del CD.

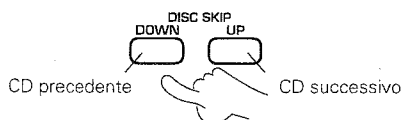

Entro 8 secondi!

② Riprodurre il CD.



- Il numero del CD può essere selezionato direttamente utilizzando **DISC SELECTOR** ed i tasti numerici al posto dei tasti **DISC SKIP (DOWN/UP)**.

**3** Impostare il volume di ascolto.

① Regolare il volume sull'amplificatore o sintoamplificatore.

② Interrompere la riproduzione.

**4** Impostare l'orario di attivazione del timer.

**5** Spostare l'interruttore **TIMER PLAY** (riproduzione col timer) su ON.

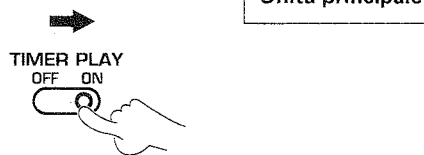

- Leggere attentamente le istruzioni del timer.

- La riproduzione viene avviata automaticamente quando l'orario impostato viene raggiunto.
- Il modo di riproduzione sarà quello **TRACK**.

## Precauzioni riguardanti i dischi

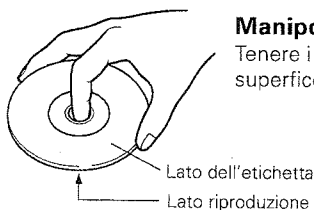

### Manipolazione dei dischi

Tenere i dischi in modo che non tocchino la superficie di riproduzione.

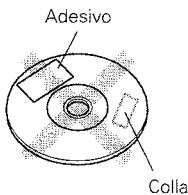

Non applicare carta o nastro adesivo né al lato dell'etichetta né al lato di riproduzione del disco.

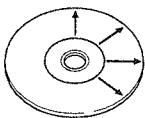

### Pulizia

Se il disco si sporca, passarlo leggermente muovendosi radialmente dal centro verso l'esterno con un panno soffice e pulito in cotone.

### Conservazione

Se un disco non deve venire riprodotto, toglierlo dal lettore e rimetterlo nella sua custodia.

## Dischi che possono venire riprodotti con quest'unità

CD da 12 cm, e la porzione audio di dischi CDV, CD-G, CD-EG e CD-EXTRA. Usare dischi che corrispondano agli standard industriali IEC, ad esempio quelli che portano il marchio  sull'etichetta.

- Non è possibile riprodurre CD da 8 cm.

## Non tentare mai la riproduzione di dischi incrinati o deformati

Durante la riproduzione, il disco ruota ad alta velocità nel lettore. Per evitare possibili incidenti, è quindi opportuno non usare dischi incrinati o deformati o ancora spezzati ma riparati con nastro adesivo o colla. Non usate dischi non perfettamente circolari, dato che possono causare guasti.

## Accessori per dischi

Gli accessori per dischi come lo stabilizzatore, il foglio protettivo, l'anello protettivo, ecc. comunemente in vendita non possono venire usati con questo sistema, perché superflui e possibile fonte di danni.

## Manutenzione dell'unità

Se il pannello anteriore o l'involucro dell'unità si dovessero sporcare, pulirli con un panno soffice e pulito. Non usare diluente, benzina, alcool, ecc., dato che essi possono rovinarne le finiture.

## Per quanto riguarda i preparati di pulizia per contatto

Non usare un agente detergente a contatto in quanto esso può causare delle disfunzioni. Fare particolare attenzione agli agenti detergenti contenenti olio in quanto questi possono deformare le parti in plastica.

## Avvertenza riguardante la condensa

All'interno dell'unità si può avere la formazione di condensa (umidità) quando fra essa e l'aria esterna si ha una grande differenza di temperatura.

In tal caso, quest'unità potrebbe non funzionare correttamente. Se ciò accade, lasciarla qualche ora accesa e riprendere ad usarla solo dopo che la condensa è evaporata.

Fare attenzione in particolare nelle seguenti circostanze:

Se l'unità viene portata da un luogo molto freddo ad uno caldo o se l'umidità in una stanza dovesse aumentare bruscamente.

## Precauzioni dopo il trasporto o lo spostamento

Prima di trasportare o comunque muovere l'unità, prendete le seguenti misure:

1. Rimuovere tutti i dischi dal carosello e chiudere lo sportellino.
2. Controllare che il display lampeggiante "NO DISC" (nessun disco presente) smetta di lampeggiare e rimanga illuminato fisso e quindi disattivare l'alimentazione elettrica.

**NO DISC**

3. Attendere alcuni secondi e quindi scollegare il cavo di alimentazione.

## Funzione di protezione della memoria

Contenuti memorizzati cancellati in almeno tre settimane dopo che la spina dell'alimentazione viene scollegata dalla presa di rete.

Condizione alimentazione (ON o OFF).  
 Lista dei titoli registrati  
 Lista dei tipi di musica registrati  
 Contenuto dei file di memoria per l'utente  
 Lista delle selezioni preferite registrate

# In caso di difficoltà

## Reinizializzazione del microprocessore

Se i cavi di collegamento vengono scollegati ad unità accesa o in certi altri casi, il microcomputer potrebbe non funzionare bene (non accendersi, dare indicazioni senza senso, ecc.). In tal caso, seguire il seguente metodo per reinizializzare il microprocessore e riportarlo così alle sue condizioni normali.

Scollegare il cavo di alimentazione dalla presa di corrente, ricollegandolo subito dopo.

## Ripristino dei dati registrati

I dati registrati del titolo, del tipo di musica, del file di memoria dell'utente e della selezione preferita possono essere ripristinati con la procedura seguente.

Mantenere premuto il tasto ■ scollegare il cavo di alimentazione dalla sua presa e ricollegarlo.

## Unità di telecomando

| Sintomo                      | Causa  | Rimedio  |
|------------------------------|--|--|
| Il telecomando non funziona. | <ul style="list-style-type: none"> <li>Le batterie sono esaurite.</li> <li>L'unità di telecomando è troppo lontana dal sistema, l'angolo è eccessivo oppure c'è un ostacolo in mezzo.</li> </ul> | <ul style="list-style-type: none"> <li>Sostituire le batterie con altre nuove. → 9</li> <li>Utilizzare il telecomando all'interno del suo campo di funzionamento. → 9</li> </ul> |

## Letto CD

| Sintomo   | Causa  | Rimedio  |
|---|--|--|
| Quando il tasto I/⏻ è su ON l'apparecchio non si accende. | <ul style="list-style-type: none"> <li>Il cavo di alimentazione non è collegato saldamente.</li> <li>Il cavo di alimentazione è collegato alla presa CA asservita dell'amplificatore e l'amplificatore è spento.</li> </ul>  | <ul style="list-style-type: none"> <li>Inserire la spina del cavo a fondo nella presa CA.</li> <li>Inserire la spina del cavo nella presa CA della parete.</li> </ul>  |
| La riproduzione non viene fatta a tasto ►/II attivato.    | <ul style="list-style-type: none"> <li>Il disco non è inserito correttamente.</li> <li>Condensazione sulla lente ottica.</li> <li>Il disco è troppo sporco.</li> <li>Il disco è incrinato.</li> <li>I cavi di collegamento non sono collegati saldamente.</li> </ul> | <ul style="list-style-type: none"> <li>Inserirlo bene. → 10</li> <li>Lasciar riposare il lettore per circa 1 ora in modo da eliminare la condensazione. → 34</li> <li>Pulire la superficie del disco come descritto in "Precauzioni riguardanti i dischi". → 34</li> <li>Inserire un altro disco.</li> <li>Collegare saldamente tutti i cavi di collegamento. → 6</li> </ul> |
| La musica si interrompe (salti di suono).                 | <ul style="list-style-type: none"> <li>Il disco è troppo sporco.</li> <li>Il disco è incrinato.</li> <li>L'apparecchio è soggetto a oscillazioni.</li> </ul>   | <ul style="list-style-type: none"> <li>Pulire la superficie del disco come descritto in "Precauzioni riguardanti i dischi". → 34</li> <li>Inserire un altro disco.</li> <li>Scegliere una collocazione non soggetta a forti vibrazioni cambiando il luogo di installazione ecc.</li> </ul>   |
| Non è possibile eseguire la selezione del disco.          | <ul style="list-style-type: none"> <li>Viene selezionata la modo RANDOM o BEST SELECTION.</li> <li>Viene selezionata la modo MUSIC TYPE PLAY o USER FILE PLAY.</li> </ul>  | <ul style="list-style-type: none"> <li>Per chiudere la modo RANDOM o BEST SELECTION premere il tasto ■. → 19 → 32</li> <li>Per chiudere la modo MUSIC TYPE PLAY o USER FILE PLAY premere il tasto <b>MODE</b>. → 24 → 26</li> </ul>  |
| La riproduzione inizia subito dopo l'accensione.          | <ul style="list-style-type: none"> <li>L'interruttore <b>TIMER PLAY</b> si trova su ON.</li> </ul>   | <ul style="list-style-type: none"> <li>Portare l'interruttore <b>TIMER PLAY</b> su OFF (disattivato), a meno che non si stia preparando la riproduzione a mezzo timer. → 33</li> </ul>   |

# Dati tecnici

36

## [Formato]

Sistema ..... Sistema audio digitale a Compact Disc  
Laser ..... A semiconduttori

## [Convertitori D/A]

Conversione D/A ..... 1 Bit  
Sovracampionamento ..... 8 fs (352,8 kHz)

## [Caratteristiche audio]

Risposta in frequenza ..... Da 4 Hz a 20 kHz,  $\pm 0,5$  dB  
Rapporto S/R ..... Oltre 103 dB  
Gamma dinamica ..... Oltre 95 dB

## Distorsione armonica e rumore complessiva

..... Meno dello 0,005% (a 1 kHz)

Separazione canali ..... Oltre 95 dB (a 1 kHz)

Wow & flutter ..... Non misurabili

## Livello ed impedenza d'uscita

Fisso ..... 2,0 V/1 k $\Omega$

## Uscita digitale

Ottica ..... Da -15 dBm a -21 dBm  
(lunghezza d'onda: 660 nm)

## [Laser]

Lunghezza d'onda ..... Da 760 nm a 800 nm

Classe di potenza laser ..... Classe 1 (IEC)

## [Dati generali]

Consumo ..... 10 W

Dimensioni ..... L: 440 mm

A: 163 mm

P: 479 mm

Peso (netto) ..... 7 kg



1. La KENWOOD persegue una politica di continuo sviluppo attraverso la ricerca. Per questa ragione i dati tecnici sono soggetti a modifiche senza preavviso.
2. Nei luoghi estremamente freddi (alla temperatura in cui l'acqua si ghiaccia), non si possono ottenere le piene prestazioni dell'unità.

# KENWOOD

## Per vostra referenza

Riportate il numero di serie, indicato sul retro dell'unità, nell'apposito spazio sulla carta di garanzia e nello spazio qui sotto. Citate il numero del modello e di serie ogni volta che vi rivolgete al vostro rivenditore per informazioni o assistenza.

Modello \_\_\_\_\_ Numero di serie \_\_\_\_\_