

KENWOOD

LETTORE DVD/VCD/CD MULTIPLO

DVF-R5070

ISTRUZIONI PER L'USO

KENWOOD CORPORATION



LA DICHIARAZIONE DI CONFORMITA' "CE" DI QUESTO
PRODOTTO E' DEPOSITATA PRESSO:

KENWOOD ELECTRONICS EUROPE B.V.

AMSTERDAMSEWEG 37
1422 AC UITHOORN
THE NETHERLANDS



Prima di attivare l'alimentazione

⚠ Avvertenza : Per un uso sicuro dell'apparecchio, leggete attentamente questa pagina.

Units are designed for operation as follows.





Le unità sono disegnate per il funzionamento che segue.
..... AC 230 V only

Precauzioni per la sicurezza

⚠ Avvertenza : Per un uso sicuro dell'apparecchio, leggete attentamente questa pagina.

AVVERTENZA : PER PREVENIRE FIAMME O RISCHI DI FOLGORAZIONE NON ESPORRE QUESTO APPARECCHIO ALLA PIOGGIA O ALL'UMIDITÀ.

ITALIANO

	CAUTION RISK OF ELECTRIC SHOCK DO NOT OPEN		ATTENZIONE: PER RIDURRE I RISCHI DI SCOSSE ELETTRICHE NON RIMUOVERE IL PANNELLO DI COPERTURA (O LA PARTE POSTERIORE). ALL'INTERNO NON VI SONO PARTI CHE POSSONO ESSERE UTILI ALL'UTENTE. AFFIDARE LA MANUTENZIONE A PERSONALE QUALIFICATO.
	IL SIMBOLO DEL LAMPO CON LA FRECCIA ALL'INTERNO DI UN TRIANGOLO EQUILATERO SERVE PER AVVERTIRE L'UTENTE DELLA PRESENZA DI UN "VOLTAGGIO PERICOLOSO" NON ISOLATO ALL'INTERNO DEL PRODOTTO SUFFICIENTEMENTE ALTO DA COSTITUIRE UN RISCHIO DI FOLGORAZIONE PER LE PERSONE.		
	IL PUNTO ESCLAMATIVO ALL'INTERNO DI UN TRIANGOLO EQUILATERO SERVE PER AVVERTIRE L'UTENTE DELLA PRESENZA DI IMPORTANTI ISTRUZIONI PER IL FUNZIONAMENTO E LA MANUTENZIONE NEL MATERIALE SCRITTO CHE ACCOMPAGNA L'APPARECCHIO.		

Il marchio di un prodotto a raggi laser

**CLASS 1
LASER PRODUCT**

Questo prodotto è stato classificato come appartenente alla Classe 1 di componenti elettronici, e non presenta rischi di radiazioni pericolose all'esterno.

Posizione: pannello posteriore

CAUTION

VISIBLE AND INVISIBLE LASER RADIATION
WHEN OPEN. DO NOT STARE INTO THE BEAM OR
VIEW DIRECTLY WITH OPTICAL INSTRUMENTS.

DO NOT PRESS ON THIS SURFACE

All'interno di questo prodotto a laser si trova un diodo a laser classificato di Classe 2 come dichiarato dall'adesivo di avvertenza visualizzato qui sopra. Non guardare il raggio del laser e non osservare direttamente le parti ottiche.

Posizione: coperchio del pick-up a laser DVD all'interno del prodotto.

Disimballaggio

Disimballare con l'apparecchio e accertarsi che tutti gli accessori siano presenti.

Se uno degli accessori manca o se l'apparecchio è danneggiato o non funziona, rivolgersi immediatamente al rivenditore. Se l'apparecchio vi è stato spedito, avvertire immediatamente il corriere. Kenwood raccomanda di conservare la scatola e il materiale d'imballaggio originali, nel caso di uno spostamento o spedizione futuri dello apparecchio.

Conservate questo manuale per poterlo consultare ancora in futuro.

Accessori

Si raccomanda di verificare l'esistenza degli accessori seguenti.

Cavo audio-video (rosso, bianco, giallo)...(1)

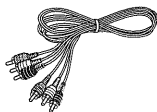

Unità di telecomando... (1)

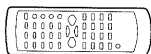

Batterie (R6/AA)...(2)

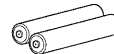

Cavo coassiale...(1)



 **Avvertenza:** Per un uso sicuro dell'apparecchio, leggete attentamente questa pagina.

Prima di utilizzare questa apparecchiatura, leggete sempre per intero le norme di sicurezza e le istruzioni per l'uso. Prestate attenzione a tutte le avvertenze presenti sull'apparecchiatura e nel manuale di istruzioni. Seguite tutte le norme di sicurezza e le istruzioni per l'uso. Conservate inoltre tutto il materiale illustrativo per poterlo consultare ancora in futuro.

- 1. Alimentazione** – L'apparecchiatura deve essere collegata a fonti di alimentazione del solo tipo descritto nelle istruzioni o specificato sull'apparecchiatura stessa.
Se non conoscete con sicurezza il tipo di alimentazione presente nella vostra abitazione, consultate il vostro rivenditore o l'azienda elettrica. Per quanto riguarda apparecchiature alimentate con batterie o altre fonti di alimentazione, vedere il manuale di istruzioni.
- 2. Protezione del cavo di alimentazione** – I cavi di alimentazione devono venire stesi in modo che non possano venire calpestati o schiacciati da oggetti, facendo particolare attenzione alle giunzioni fra cavi e spine ed ai punti di uscita dall'apparecchiatura.
- 3. Ventilazione** – Sul mobile sono presenti fessure ed aperture per la ventilazione, per assicurare un funzionamento affidabile e per proteggere l'apparecchiatura stessa dal surriscaldamento che non devono essere bloccate o coperte. Quest'apparecchiatura deve trovarsi in una posizione che ne permetta l'aerazione. A questo scopo, evitate di porre dischi o panni sul suo pannello superiore. Essa deve inoltre distare almeno 10 cm dalle pareti.
Non posate l'apparecchiatura su superfici morbide come divani, letti o tappeti, dato che potrebbero bloccare le fessure di ventilazione. Questa apparecchiatura non deve essere installata in uno scaffale a meno che non venga fornita una ventilazione appropriata seguendo le istruzioni del fabbricante.
- 4. Acqua ed umidità** – L'apparecchio non deve venire esposto a spruzzi d'acqua ed umidità, installandolo ad esempio vicino ad un bagno, lavabo, lavandino o in uno scantinato umido o altro luogo simile. Non posare sull'apparecchio alcun oggetto contenente liquidi, ad esempio un vaso di fiori.
- 5. Temperatura** – L'apparecchiatura potrebbe non funzionare correttamente se fosse usata a temperature basse o sotto lo zero. La temperatura ideale è al di sopra dei 5° centigradi.
- 6. Calore** – Proteggetela da sorgenti di calore come termosifoni, condizionatori, stufe o altri componenti (compresi amplificatori) che producano calore. Non mettere fiamme vive, ad esempio candele o lanterne, su o vicino l'unità.
- 7. Folgorazioni** – Fate attenzione ad evitare l'ingresso di oggetti o liquidi nell'apparecchiatura. Se un oggetto in metallo, ad esempio un ago o simili, entrasse nell'unità, potrebbe causare un corto circuito. Se avete bambini, non permettete loro di porre oggetti, specialmente in metallo, all'interno dell'apparecchiatura.
- 8. Apertura dell'apparecchiatura** – Non aprite mai l'apparecchiatura. Se le parti interne fossero toccate incidentalmente, una scarica elettrica molto grave potrebbe avere luogo.
- 9. Pulizia** – Scollegare l'apparecchio dalla presa di rete prima della pulizia. Non pulite il mobile con solventi volatili come alcool, benzina, diluenti, ecc. Usate solo un panno asciutto.

10. Temporalità – Per un'ulteriore protezione di questa apparecchiatura durante un temporale oppure quando essa non viene utilizzata per un lungo periodo, scollegare la spina dalla presa di rete e l'antenna o i cavi. Ciò eviterà danni dovuti a fulmini e ad improvvisi aumenti di tensione.

11. Odori anormali – Se notate odori anormali o fumo, spegnete l'apparecchiatura e staccate immediatamente la spina di alimentazione. Entrate subito in contatto con personale tecnico o con il vostro rivenditore.

12. Riparazioni che richiedono manodopera specializzata – Affidate l'apparecchiatura a personale specializzato se:

- A.** Il cavo di alimentazione ha subito danni.
- B.** Oggetti o liquidi sono entrati nell'apparecchiatura.
- C.** L'apparecchiatura si è bagnata.
- D.** L'apparecchio non sembra funzionare normalmente seguendo le istruzioni riportate nel manuale. Regolare solo i comandi descritti nel manuale di istruzioni in quanto una regolazione inappropriata di altri comandi potrebbe causare danni e necessità di interventi estensivi da parte di un tecnico qualificato per ripristinare il normale funzionamento dell'unità stessa.
- E.** L'unità ha subito forti urti.
- F.** L'apparecchio mostra segni di marcati cambiamenti nelle sue prestazioni.

13. Riparazioni – L'utente non deve tentare riparazioni non descritte in questo manuale. Ogni altra operazione deve essere affidata a personale autorizzato.

14. Linee ad alta tensione – Un'antenna esterna non deve essere installata in prossimità di linee ad alta tensione o altre linee elettriche o in posizioni in cui essa potrebbe cadere su quest'ultime. Quando installate un'antenna esterna, fate attenzione a non toccare tali linee in quanto il contatto potrebbe essere fatale.

15. Prese di servizio di c.a. – Non collegate a queste prese componenti il cui consumo superi quello massimo indicato vicino alla presa sul pannello posteriore. Non collegate mai elettrodomestici ad alto consumo, ad esempio ferri da stiro o tostapane, per evitare incendi o folgorazioni.

16. Sovraccarichi – Non sovraccaricate le prese di rete, i cavi di estensione o le prese sull'apparecchio in quanto ciò potrebbe risultare in fiamme o scosse elettriche.

17. Accessori – Non utilizzate accessori non raccomandati dal fabbricante in quanto essi potrebbero causare problemi.

18. Parti di ricambio – Quando sono necessarie parti di ricambio, accertatevi che il tecnico del servizio di assistenza utilizzi parti specificate dal fabbricante o che possiedono le stesse caratteristiche delle parti originali. Sostituzioni non con parti non compatibili possono causare fiamme, scosse elettriche o altri problemi.

19. Controlli sicurezza – Al termine di qualsiasi intervento per la manutenzione o la riparazione di questa apparecchiatura, chiedete al tecnico del servizio di assistenza di eseguire controlli di sicurezza per determinare la sicurezza di utilizzo dell'apparecchiatura stessa.

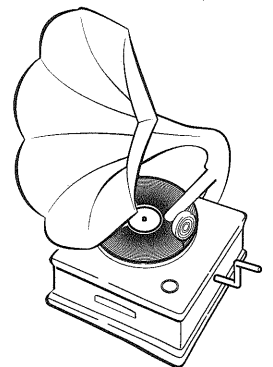

Caratteristiche speciali

Questo documento classifica le applicazioni di ciascuna caratteristica servendosi delle seguenti icone.

 : Descrizione di una caratteristica che può venire usata con DVD.

 : Descrizione di una caratteristica che può venire usata con CD.

 : Descrizione di una caratteristica che può venire usata con VCD.

 **Qualità delle immagini superiore a quella dei video S-VHS e a laser**

 **Qualità dell'audio superiore a quello dei CD**



   **Visualizzazione sullo schermo (OSD)**

Riproduzione di file MP3 e JPEG

Indice

Avvertenza : Per ragioni di sicurezza, leggete con particolare attenzione le pagine contrassegnate con il simbolo .

Preparativi

Introduzione	2
 Prima di attivare l'alimentazione	2
 Precauzioni per la sicurezza	2
 IMPORTANTI NORME DI SICUREZZA	4
Funzioni speciali e Indice	6
Caratteristiche speciali	6
Indice	6
Dischi riproducibili	7
Sistemi di registrazione e tipi di disco riproducibili	7
Dischi non riproducibili	7
Icane sui dischi DVD VIDEO	7
Codici di regione	8
Codici regionali del mondo	8
Sistema di colore	9
Informazioni importanti	10
Manutenzione	10
Avvertenze varie	10
Collegamenti di sistema	11
Collegamento a un TV con terminale di ingresso video (composito)	11
Collegamento a un TV con terminale di ingresso S-video	11
Collegamento a un TV con terminale di ingresso SCART	12
Collegamento a un componente audio	12
Nome e funzione delle parti	13
Funzionamento del telecomando	14
Funzioni di impostazione	16
Preparativi per l'impostazione dell'unità	16
Menu di impostazione	16
Selezione della lingua di visualizzazione sullo schermo (OSD)	19
Selezione della lingua audio	19
Selezione della lingua dei sottotitoli	20
Selezione della lingua del menu	20
Selezione dell'uscita audio	21
Selezione della modalità di uscita LPCM	21
Scelta dello schermo televisivo	22
Scelta dell'uscita video	23
Scelta del tipo di colore	23
Impostazione di colori personalizzati	24
Scelta delle dimensioni di visualizzazione immagini	24

Scelta del livello di blocco da parte dei genitori	25
Cambio della password	25
Ritorno alle impostazioni predefinite	26
Lista lingue menu DVD	26

Funzionamento

Riproduzione di dischi	27
Riproduzione di base	27
Funzioni di riproduzione dei dischi	28
Visualizzazione sullo schermo	30
Varie funzioni di riproduzione	31
Selezione della lingua dell'audio	31
Per scegliere il canale Audio	31
Selezione della lingua dei sottotitoli	31
Selezione dei sottotitoli ON o OFF	31
Modifica dell'angolazione della telecamera	32
Riproduzione casuale	32
Ripetizione della riproduzione	33
Ripetizione della riproduzione A-B	33
Uso dei segnalibri	34
Riproduzione programmata	35
Riproduzione con menu	38
Struttura gerarchica dei menu VCD (P.B.C.)	38
Riproduzione senza l'uso della funzione della riproduzione con menu (in caso di un P.B.C. - VCD compatibile)	39
(P.B.C. On o Off)	39
Riproduzione di dischi MP3/JPEG	40
Guida per MP3/JPEG	40
Riproduzione di file MP3/JPEG	41
Rotazione di un'immagine (solo file JPEG)	42
Ripetizione della riproduzione MP3/JPEG	42
Riproduzione casuale MP3/JPEG	43
Funzione ZOOM (solo per file JPEG)	43
Riproduzione MP3 programmata	44

Generali

In caso di difficoltà	45
Dati tecnici	48

Sistemi di registrazione e tipi di disco riproducibili

Quest'unità può riprodurre non solo CD, ma anche dischi di altri tipi portanti i marchi che seguono, offrendovi film, filmati e concerti di altissima fedeltà.

Dischi riproducibili		DVD VIDEO		CD (CD-R, CD-RW)		VCD (SVCD*)	
Dimensioni del disco							
Dimensioni del disco		 8cm	 12cm	 8cm	 12cm	 8cm	 12cm
Lati riprodotti		Uno o due	Uno o due	Uno solo	Uno solo	Uno solo	Uno solo
Contenuto	Video e audio	Circa 41 min. (1 lato, 1 strato) Circa 75 min. (1 lato, 2 strati) Circa 82 min. (2 lati, 1 strato) Circa 150 min. (2 lati, 2 strati)	Circa 133 min. (1 lato, 1 strato) Circa 242 min. (1 lato, 2 strati) Circa 266 min. (2 lati, 1 strato) Circa 484 min. (2 lati, 2 strati)	/		Max. 20 min.	Max. 74 min.
	Audio					Max. 20 min, digitale	Max. 80 min, digitale

Per i supporti MP3 e CD di immagini JPEG riproducibili con questo apparecchio (CD-R, CD-RW) -

- Questo apparecchio può riprodurre dischi SVCD, ma alcune loro funzioni non sono disponibili.
- Quest'unità in generale può riprodurre dischi DVD-R, DVD+R, DVD-RW e DVD+RW, ma a seconda della macchina con cui è stata eseguita la registrazione e del disco usato, la riproduzione può essere impossibile. Se si riproduce un disco registrato nella modalità a bassa qualità, l'immagine potrebbe sfarfallare o mostrare altri difetti. In tal caso, rifare la registrazione nella modalità ad alta qualità.
- Quest'unità può non essere in grado di riprodurre alcuni dischi CD-R/RW a seconda delle loro caratteristiche, del tipo di registrazione con cui sono stati prodotti, ecc.

Dischi non riproducibili

Questo lettore non può riprodurre affatto dischi dei seguenti tipi.

Dischi DVD AUDIO

Dischi SACD

Dischi DVD-ROM

Dischi DVD-RAM

Dischi CD-ROM (Salvo in disco MP3 e JPEG [ISO9660 livello 1])

Dischi CDV (può venire riprodotta solo la porzione audio)

Dischi CD-G/CD-EG/CD-EXTRA (può venire riprodotta solo la porzione audio)

Dischi Foto CD (non tentarne mai la riproduzione)

- DVD VIDEO con un codice di regione diverso da quello di questo lettore o senza codice regionale. Per dettagli, vedi la sezione "Codici di regione". -
- Quando il formato video di un disco differisce da quello del televisore in uso, il disco non può venire riprodotto normalmente. Per dettagli, vedi la sezione "Sistema di colore". -

Icone sui dischi DVD VIDEO

Icone	Descrizione
	Indica il codice della regione nella quale il disco può venire riprodotto.
	Numero delle lingue della funzione audio. Il numero all'interno dell'icona è appunto il numero delle lingue in cui il parlato è disponibile (massimo 8).
	Numero delle lingue della funzione dei sottotitoli. Il numero all'interno dell'icona è appunto il numero delle lingue in cui i sottotitoli sono disponibili (massimo 32).
	Numero delle angolazioni della funzione dei angolazione. Il numero all'interno dell'icona è appunto il numero delle angolazioni disponibili (al massimo 9).
	Proporzioni possibili dell'immagine. "4 : 3 LB" ad esempio sta per "Letter Box" e "4 : 3 PS" per Pan/Scan, due formati diversi.

ITALIANO

Ciascun esemplare di questo modello di lettore contiene codici di regione che variano a seconda del paese in cui viene venduto. Se esso viene usato per riprodurre dischi DVD VIDEO, li può riprodurre solo se portano codici di regione compatibili con il suo.

Il codice regionale di questo lettore è riportato sul pannello posteriore del lettore.

Codici regionali del mondo

I lettori DVD possiedono un codice regionale diverso a seconda del paese o area del mondo in cui vengono posti in vendita nel modo indicato nella cartina che segue.

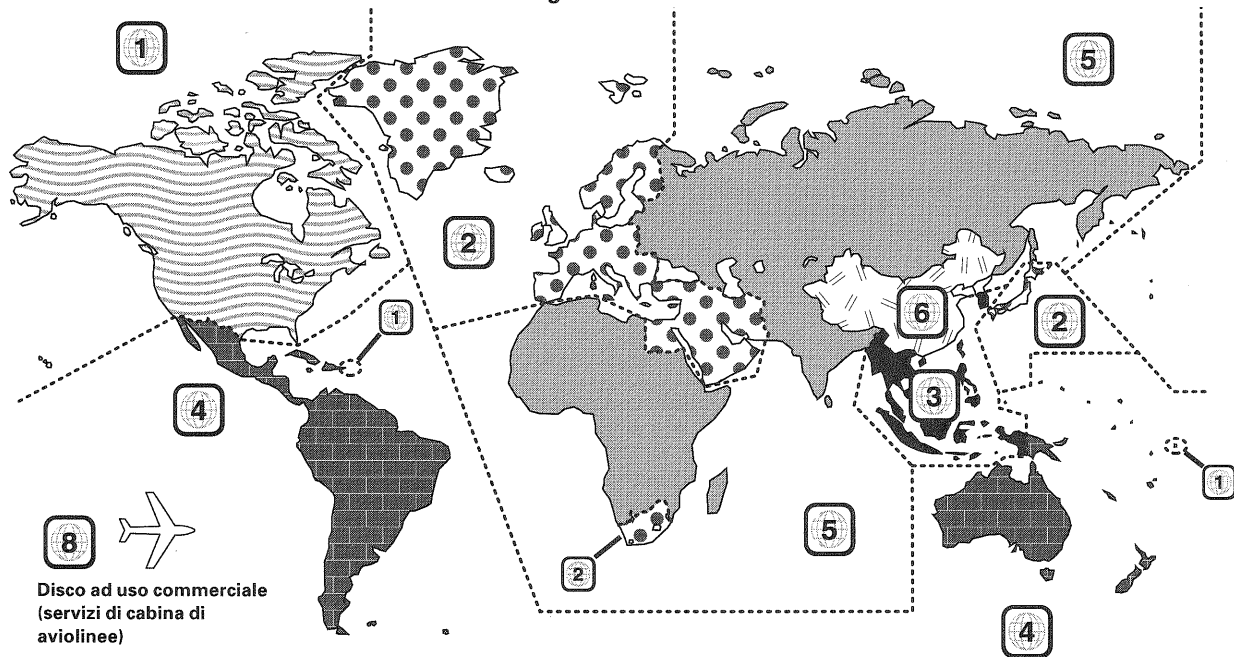

8
Disco ad uso commerciale
(servizi di cabina di
avioilinee)

Codici regionali dei dischi DVD VIDEO riproducibili con quest'unità

Questo lettore può riprodurre dischi DVD VIDEO che portino il codice corrispondente al paese di acquisto come visto nella tabella qui sopra, un marchio contenente il codice di regione cui appartiene il lettore o che portino il marchio "ALL" ("tutti" in inglese). Anche se un disco DVD VIDEO non porta alcuna indicazione di codice regionale, può non poter venire riprodotto dal lettore a causa di certe limitazioni legali.



Restrizioni dovute a differenze fra dischi

Alcuni dischi DVD e VCD possono venire riprodotti solo in certi modi di riproduzione che cambiano a seconda della volontà dei fabbricanti del software. Alcune funzioni possono quindi funzionare in modo parziale o non funzionare affatto. In tal caso, leggere le istruzioni fornite con ciascun disco. Se un segnale indicante un'icona di inibizione viene visualizzato sullo schermo, il disco è soggetto ad alcune delle limitazioni indicate qui sopra.

Icona di inibizione



Invalid

Il sistema di colore ed il sistema di segnale dei dischi appartengono a due tipi molto generali, quello NTSC e quello PAL.

Il sistema usato cambia a seconda del paese e a volte delle regioni.

Formati televisivi in vari paesi

Formato televisore	Paese o area
NTSC	Giappone, Taiwan, Corea, USA, Canada, Messico, Filippine, Cile, ecc.
PAL	Cina, Regno Unito, Germania, Italia, Australia, Nuova Zelanda, Kuwait, Singapore, ecc.

Quest'unità possiede una funzione per cambiare il sistema di colore a seconda del televisore usato. L'impostazione iniziale del televisore per "TV Type" è PAL. Controllare che questo sia effettivamente il tipo di televisore posseduto.

Controllo del formato video ("Preparativi per l'impostazione dell'unità" → 16)

Controllare il sistema di colore del televisore da usare.

Se i formati video sono differenti :

Provare a riprodurre il disco. Se i formati video sono differenti, l'immagine può essere in bianco e nero o apparire come visto di seguito.

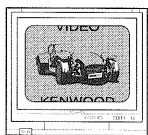

Porzioni superiore ed inferiore tagliate.

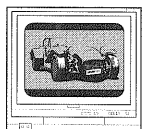

Porzioni superiore ed inferiore scure.



Immagine che "gira" a causa di sincronizzazione scorretta.

Manutenzione

Manutenzione dell'unità

Se il pannello anteriore o l'involucro dell'unità si dovessero sporcare, pulirli con un panno soffice e pulito. Non usare diluente, benzina, alcool, ecc., dato che essi possono rovinarne le finiture.

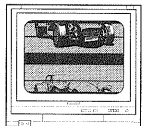
Per quanto riguarda i preparati di pulizia per contatto

Non usare un agente detergente a contatto in quanto esso può causare delle disfunzioni. Fare particolare attenzione agli agenti detergenti contenenti olio in quanto questi possono deformare le parti in plastica.

Avvertenze varie

Precauzioni riguardanti i dischi

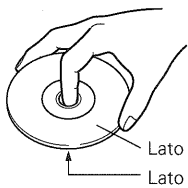

Manipolazione dei dischi

Tenere i dischi in modo che non tocchino la superficie di riproduzione.

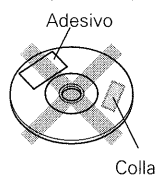

Non applicare carta o nastro adesivo né al lato dell'etichetta né al lato di riproduzione del disco.

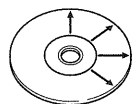

Pulizia

Se il disco si sporca, passarlo leggermente muovendosi radialmente dal centro verso l'esterno con un panno soffice e pulito in cotone.

Conservazione

Se un disco non deve venire riprodotto, toglierlo dal lettore e rimetterlo nella sua custodia.

Non tentare mai la riproduzione di dischi incrinati o deformati

Durante la riproduzione, il disco ruota ad alta velocità nel lettore. Per evitare possibili incidenti, è quindi opportuno non usare dischi incrinati o deformati o ancora spezzati ma riparati con nastro adesivo o colla.

Non usate dischi non perfettamente circolari, dato che possono causare guasti.

Accessori per dischi

Gli accessori per dischi come lo stabilizzatore, il foglio protettivo, l'anello protettivo, ecc. comunemente in vendita non possono venire usati con questo sistema, perché superflui e possibile fonte di danni.

Precauzioni dopo il trasporto o lo spostamento

Prima di trasportare o comunque muovere l'unità, prendete le seguenti misure.

1. Portare il tasto POWER ON/OFF su ON senza caricare un disco.
2. Attendete qualche secondo e controllate che in essa appaia il display mostrato in figura.

NO DISC

3. Portare il tasto POWER ON/OFF su OFF.

Avvertenza riguardante la condensa

All'interno dell'unità si può avere la formazione di condensa (umidità) quando fra essa e l'aria esterna si ha una grande differenza di temperatura. In tal caso, quest'unità potrebbe non funzionare correttamente. Se ciò accade, lasciarla qualche ora spenta e riprendere ad usarla solo dopo che la condensa è evaporata.

Fare attenzione in particolare nelle seguenti circostanze: Se l'unità viene portata da un luogo molto freddo ad uno caldo o se l'umidità in una stanza dovesse aumentare bruscamente.

Eseguite i collegamenti nel modo mostrato nel diagramma qui seguito.

Quando collegate l'unità ad altri componenti, consultate i manuali anche di tali componenti.

AVVERTENZA:

Non collegate la spina di alimentazione del sistema se non a collegamenti completati.

Funzionamento anormale del microprocessore

Per reiniziare il microprocessore nel caso in cui le indicazioni siano scorrette o l'unità non funzioni neppure se i collegamenti sono corretti, consultare la sezione "In caso di difficoltà". → 45

AVVERTENZA

Per evitare danni ed incendi, osservare le seguenti norme per garantire una corretta ventilazione dell'apparecchio.

- Non posare alcun oggetto davanti alle fessure di aerazione.
- Lasciare uno spazio libero tutto attorno all'unità pari o maggiore a quello indicato di seguito (a partire dalle dimensioni esterne massime, comprese protrusioni).

Pannello superiore: 50 cm Pannello laterale: 10 cm Pannello posteriore: 10 cm

Collegamento a un TV con terminale di ingresso video (composito)

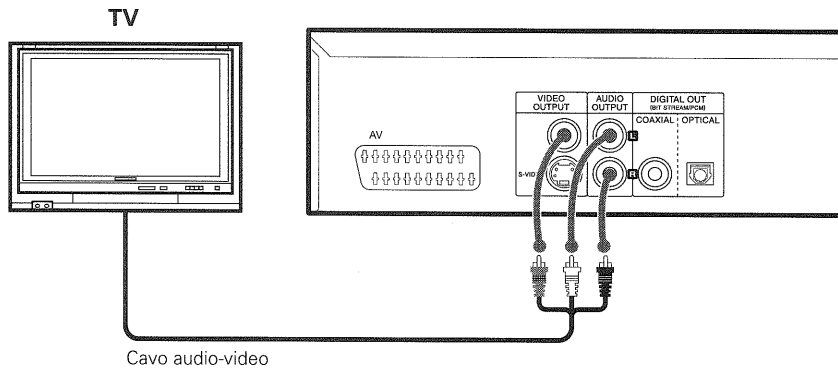

Collegamento a un TV con terminale di ingresso S-video

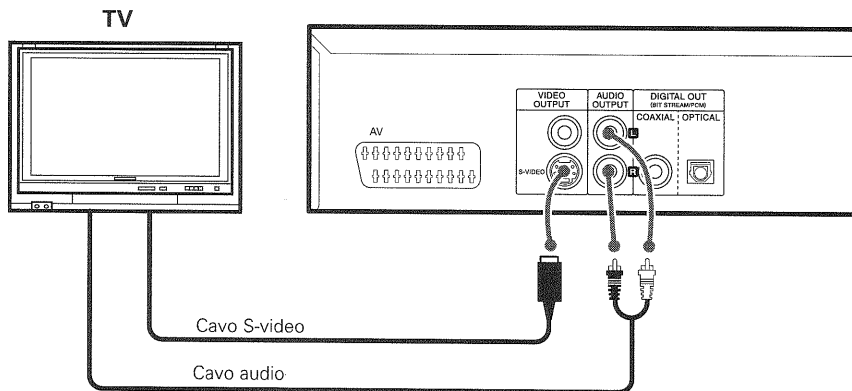

Collegamento a un TV con terminale di ingresso SCART

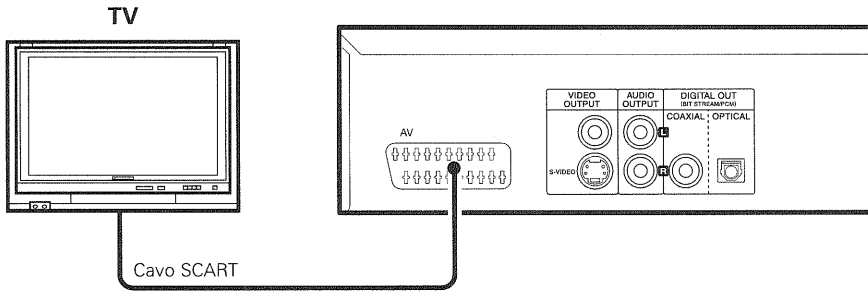

Collegamento a un componente audio

Per la riproduzione di audio DTS, collegare con collegamenti digitali un ricevitore AV o un amplificatore AV in grado di decodificare segnale DTS.

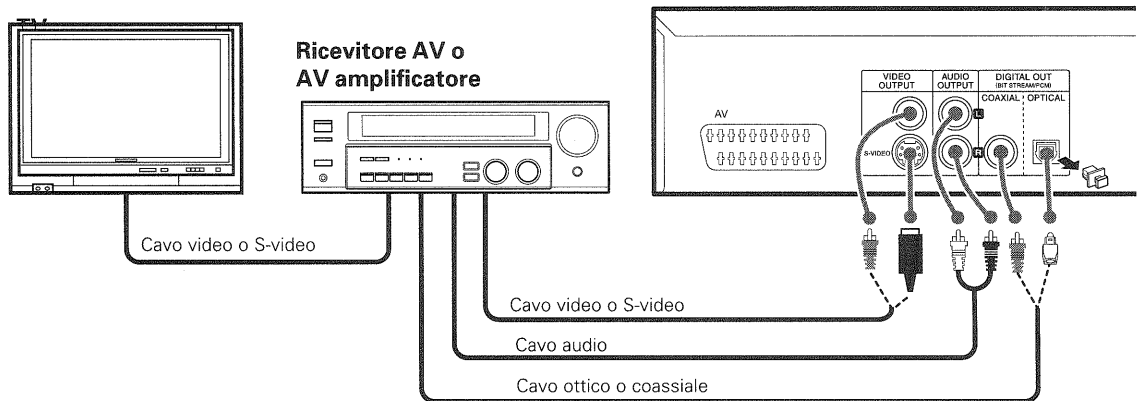

Avvertenza per il sistema DTS

Se si riproducono CD o DVD registrati nel formato DTS, le uscite stereo analogiche del lettore producono quantità eccessive di rumore. Per evitare possibili danni al proprio sistema stereo, l'utente deve fare attenzione a non collegare uscite di segnale analogico del lettore ad un amplificatore. Per riprodurre il segnale DTS Digital Surround™, collegare all'uscita digitale (S/P DIF, AES/EBU o TosLink) del proprio lettore DVD un sistema di decodifica DTS a 5,1 canali.



1. Se deve venire collegato anche un componente addizionale, consultarne prima il manuale.
2. Inserire il cavo a fibre ottiche ben diritto nel connettore fino a sentire uno scatto.
3. Fate attenzione a non piegare, arrotolare o in altro modo danneggiare il cavo a fibre ottiche.

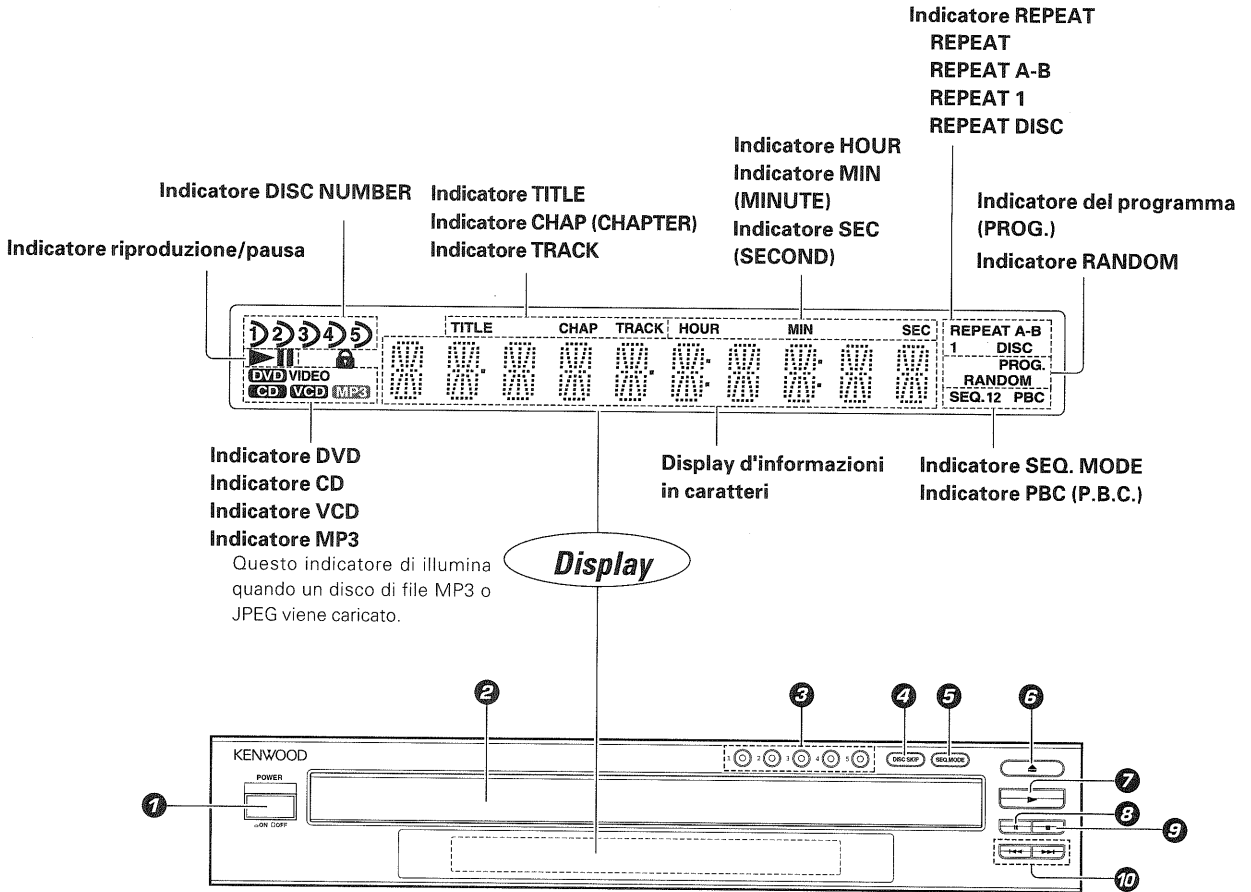

- | | | | |
|---|------|---|------|
| 1 Interruttore POWER ON/OFF (accensione/spengimento) | → 27 | 6 ▲ Tasto (Apertura/Chiusura) | → 27 |
| 2 Vassoio per i dischi | → 27 | 7 ▶ Tasto (Riproduzione) | → 27 |
| 3 Tasti (DISC) 1 ~ (DISC) 5/Indicatore | → 29 | 8 II Tasto (Pausa) | → 27 |
| 4 Tasto DISC SKIP | → 29 | 9 ■ Tasto (Stop) | → 27 |
| 5 Tasto SEQ. (SEQUENCE) MODE | → 29 | 10 ◀◀ (PREV.), ▶▶ (NEXT) Tasti (Salto) | → 28 |

AVVERTENZA

L'alimentazione elettrica tra l'apparecchiatura e la presa di corrente CA a muro non viene completamente interrotta quando il pulsante principale viene posizionato su OFF.

Funzione DIMMER

È possibile modificare la luminosità del display dell'unità principale.

DIMMER



Ogni volta che si preme il tasto DIMMER (VARIABLE) sul telecomando, l'impostazione cambia nel modo seguente.

- ① Attenuato 1
- ② Attenuato 2
- ③ Luminoso

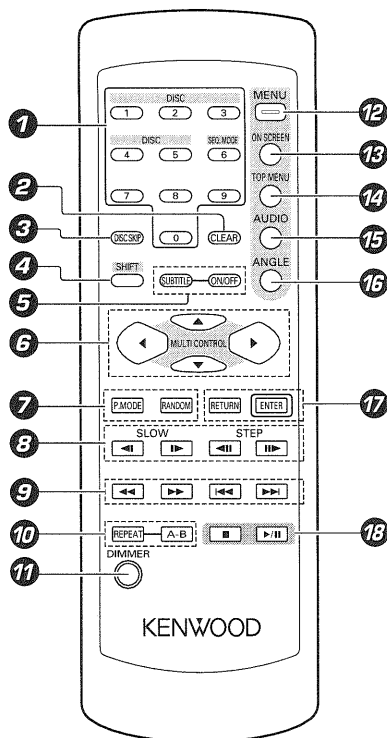

Modello: RC-D0308
(Sistema a raggi infrarossi)

I tasti del telecomando aventi lo stesso nome dei tasti dell'unità principale hanno la stessa funzione.

- | | | |
|----|--|--------------------------------|
| 1 | Tasti numerici | - 19 - 20 |
| 2 | Tasto CLEAR | |
| 3 | Tasto DISC SKIP | - 27 - 29 |
| 4 | Tasto SHIFT | - 29 |
| 5 | Tasto SUBTITLE | - 31 |
| | Tasto (SUBTITLE) ON/OFF | - 31 |
| 6 | Tasti cursore su (▲), giù (▼), a sinistra (◀) e a destra (▶) | - 19 ~ 25, - 35 - 36 |
| 7 | Tasto P.MODE | - 35 - 44 |
| | Tasto RANDOM | - 32 - 34 - 43 |
| 8 | Tasti SLOW (moviola all'indietro/Moviola in avanti) | - 28 |
| | Tasti STEP (Passo all'indietro/Passo in avanti) | - 28 |
| 9 | Tasto ◀◀/ Tasto ▶▶ (Tasto Ricerca) | - 28 |
| | Tasto ◀◀ (PREV.)/ Tasto ▶▶ (NEXT) (Tasto Salto) | - 28 |
| 10 | Tasto REPEAT | - 33 - 42 |
| | Tasto Ripetizione A-B | - 33 |
| 11 | Tasto DIMMER | - 13 |
| 12 | Tasto MENU | - 19 ~ 25 |
| 13 | Tasto ON SCREEN | - 30 |
| 14 | Tasto TOP MENU | - 27 |
| 15 | Tasto AUDIO | - 31 |
| 16 | Tasto ANGLE | - 32 |
| 17 | Tasto RETURN | - 24 - 25 |
| | Tasto ENTER | - 19 ~ 25, - 34 - 35 - 41 - 44 |
| 18 | Tasto ■ (Stop) | - 27 |
| | Tasto ▶/ (Riproduzione/Pausa) | - 27 |

Caricamento delle batterie

1 Togliere il coperchio.

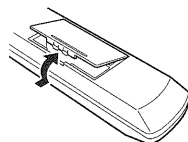

2 Inserire le batterie.

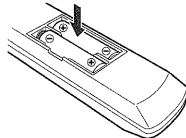

3 Chiudere il coperchio.

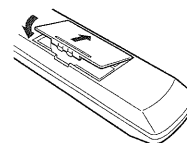

- Inserire due batterie R6/LR6 (formato "AA") orientando le polarità nel modo indicato sul fondo del vano batterie.

Impiego

Inserire la spina di alimentazione dell'unità in una presa di corrente, premere il tasto POWER ON/OFF su ON e premere il pulsante di funzione desiderato del telecomando.

- Tra la pressione di un tasto del telecomando e quella di un altro è necessario lasciare un intervallo da 1 o più secondi.

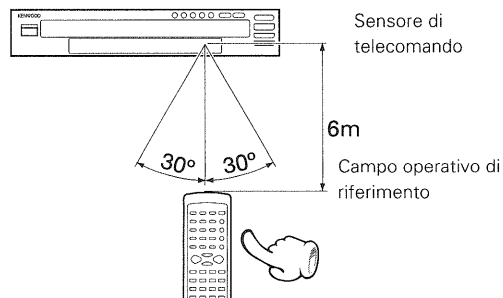

1. Le batterie in dotazione servono solo per il controllo del funzionamento del sistema e la loro durata può essere molto breve.
2. Se la distanza efficace del telecomando scende, sostituire le batterie con altre nuove.
3. Se la luce solare diretta o quella di una luce a fluorescenza ad alta frequenza colpiscono il sensore di telecomando, il sistema può non funzionare regolarmente. In tal caso, cambiare la posizione di installazione del sistema.

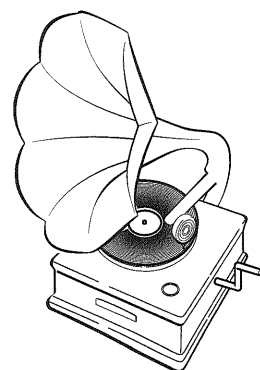

Preparativi per l'impostazione dell'unità

① Impostare l'interruttore POWER ON/OFF (accensione/spengimento) in posizione ON ().

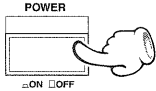

• Dopo l'accensione (ON), prima che il display s'illumini bisogna attendere circa 3 secondi.

② Impostare TV Format a seconda del tipo di televisore collegato. (Impostazioni iniziali - )

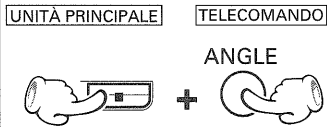

Quando non c'è un disco inserito, tenere premuto il tasto ANGLE del telecomando e premere quello STOP dell'unità principale. Ad ogni pressione del tasto STOP, l'impostazione cambia nel modo seguente.

- ① NTSC
- ② MULTI (Compatibile sia con PAL che NTSC)
- ③ PAL

Menu di impostazione

Le funzioni di impostazione SETUP vengono descritte di seguito. Modificarle a seconda dell'ambiente di ascolto posseduto.

Language Setup (Impostazione della lingua)

— **OSD Language (Lingua dei messaggi sullo schermo)**

Cambia la lingua delle indicazioni sullo schermo. (**ENGLISH**)

— **Audio language (Lingua del sonoro)***

Scegliere la lingua dell'uscita audio (**AUDIO**). (**ENGLISH**)

— **Subtitle Language (Lingua dei sottotitoli)***

Scegliere la lingua dei sottotitoli (**SUBTITLE**). (**ENGLISH**)

— **Menu Language (Lingua dei menu)***

Scegliere una lingua dei menu fra quelle presenti nel disco. (**ENGLISH**)

* Quando "Original" viene scelto per voci contrassegnate con un asterisco (*), viene fatta la commutazione automatica alla lingua impostata inizialmente per il disco.

Per quanto riguarda le lingue compatibili con questo modello, consultare pagina 26.

Audio Setup (Impostazione audio)

— **Digital (Output Uscita digitale)**

Questa voce permette di scegliere il formato di uscita audio del terminale DIGITAL OUT.

— **BitStream**

Scegliere questa posizione per collegarsi ad un amplificatore dotato di decodificatore Dolby Digital o DTS. Se un DVD registrato col sistema Dolby Digital o DTS viene riprodotto, viene prodotto un segnale bitstream. Se viene invece riprodotto un disco registrato con il formato Linear PCM, viene prodotto un segnale lineare PCM.

— **LPCM**

Scegliere questa posizione per emettere segnale PCM.

Se si riproduce un DVD registrato nel formato Dolby Digital, il segnale emesso viene convertito nel formato PCM a due canali. Nel caso di DVD registrati con il sistema DTS. E quando un DVD registrato con il sistema DTS viene riprodotto, viene emesso un segnale bitstream.

— **LPCM Output**

Questa opzione permette di scegliere la frequenza di clock per l'uscita lineare PCM.

— **96kHz**

Nel caso di segnale a 96 kHz, il lettore DVD lo emette alla sua frequenza nativa di 96 kHz. Il ricevitore deve però essere compatibile con tale frequenza.

— **48kHz**

Imposta l'uscita lineare PCM su 48 kHz.

Anche nel caso di segnale a 96 kHz, il lettore DVD emette segnale da 48 kHz.

Le voci entro una casella sono quelle predefinite.

Come usare il tasto RETURN

Quando viene premuto il tasto RETURN, sul display torna la schermata precedente (modalità STOP).



Video Setup (Impostazione video)

TV Screen (Schermo del televisore)

Questa voce imposta le proporzioni dell'immagine sullo schermo (4:3 o 16:9) adatte al televisore posseduto.

4 : 3 LB

Scegliere questa impostazione se si preferisce vedere i film nel loro formato originale. Si vedrà l'intero quadro del film, ma occuperà una porzione più piccola dello schermo intero. Questa impostazione può far sì che il film venga visualizzato sullo schermo con una barra nera in cima e in fondo allo schermo.

4 : 3 PS

Scegliere questa opzione se si desidera che il film riempia lo schermo intero della TV. Non si vedrà una parte dell'immagine (particolarmente il bordo destro e quello sinistro).

Alcuni dischi prodotti in formato a schermo ampio non possono essere tagliati in questo modo, il che significa che in cima e in fondo allo schermo appariranno delle barre nere.

16 : 9

Scegliere questa impostazione se il lettore DVD è collegato a una TV che supporta lo standard widescreen.

Video output (Uscita video)

Scegliere "S-VIDEO" nel caso di collegamento con i terminali **S-VIDEO** del pannello posteriore, oppure "RGB" nel caso di collegamento col terminale "AV". I terminali non scelti non possono emettere segnale (→) (**S-VIDEO**)

Color scheme (Tipo di colore)

È possibile regolare il colore.

Standard

Questa è l'impostazione standard.

Best (Ottimale)

Questa modalità è una combinazione già collaudata di contrasto, colore e luminosità.

Soft (Morbidi)

I colori divengono più morbidi.

Sharp (Nitidi)

I colori divengono più nitidi.

Custom (Personalizzazione)

Scegliere questa modalità per impostare valori personalizzati.

Custom Color (Colori personalizzati)

È possibile impostare in modo particolareggiato gli elementi che compongono il colore.

La regolazione fine è possibile per la luminosità, il contrasto, la saturazione e la nitidezza.

System Setup (Impostazione del sistema)**Picture slide scale (Scala dell'immagine)**

Le dimensioni di visualizzazione di uno slide show di file JPEG può venire scelta a piacere.

Fixed (Fissa)

Viene fatto uso di una scala fissa.

Automatic (Automatica)

La visualizzazione viene fatta adattando automaticamente le dimensioni dell'immagine a quelle del televisore.

Rating Level (Livello di blocco della visione)

Con questa opzione è possibile limitare la riproduzione di dischi DVD per adulti che non si desidera siano visionati dai bambini.

Tuttavia, anche quando un disco DVD è contrassegnato come "Per adulti" o con una dicitura del genere sull'etichetta, la visione non può essere limitata se il livello di limitazione non è stato registrato sul disco stesso. (8)

Livello di blocco da parte dei genitori;

Livello 8: Possono essere riprodotti tutti i DVD. (Impostazione di fabbrica)

Livello 7 a 2: Possono essere riprodotti i DVD per bambini/pubblico generico. (Sono proibiti i DVD per adulti.)

Livello 1: Possono essere riprodotti i DVD per bambini. (Sono proibiti i DVD per adulti/pubblico generico.)

La modifica di questo parametro richiede l'uso di una password.

(La password impostata al momento della spedizione è "0000".)

Restore Setup Info (Reinizializza le impostazioni)

Questo comando riporta tutti i parametri, salvo **Rating Level** e **PASSWORD**, alle impostazioni predefinite in fabbrica.

Per quanto riguarda l'impostazione dei parametri, consultare le pagine 16 e 18.

DVF-R5070 (I/E)

DVD Selezione della lingua di visualizzazione sullo schermo (OSD)

- Ad unità ferma, premere il tasto MENU del telecomando.



- Premere i pulsanti del cursore alto/basso (▲/▼) del telecomando in modo da scegliere l'icona "Language", quindi premere il tasto del cursore destro (▶).

Icona "Language"

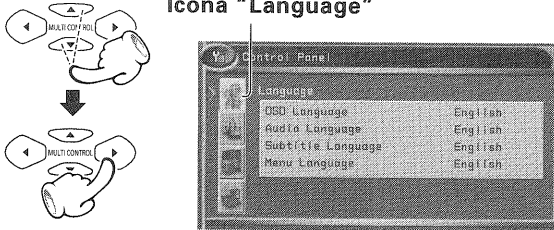

- Premere i tasti del cursore su/giù (▲/▼) del telecomando sino a selezionare la voce "OSD Language", quindi premere il tasto del cursore destro (▶) per avere accesso alle sue varie caratteristiche.

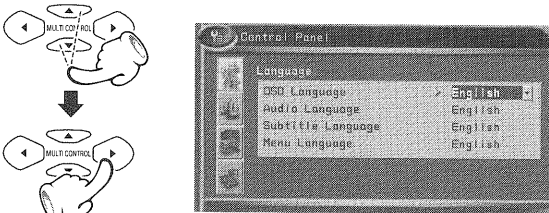

- Premere i tasti del cursore su/giù (▲/▼) del telecomando per scegliere una lingua particolare e quindi premere il tasto ENTER.

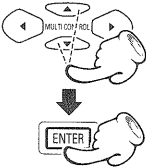

- Premere il tasto del cursore sinistro (◀) del telecomando per fare ritorno al menu precedente.



- Premere il pulsante MENU per tornare al display precedente.



DVD Selezione della lingua audio

- Ad unità ferma, premere il tasto MENU del telecomando.



- Premere i pulsanti del cursore alto/basso (▲/▼) del telecomando in modo da scegliere l'icona "Language", quindi premere il tasto del cursore destro (▶).

Icona "Language"

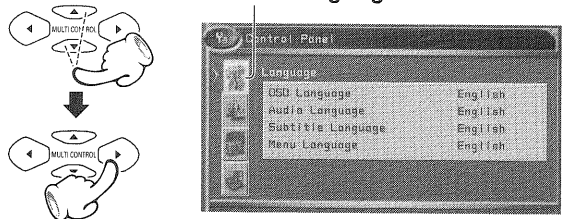

- Premere i tasti del cursore su/giù (▲/▼) del telecomando sino a selezionare la voce "Audio Language", quindi premere il tasto del cursore destro (▶) per avere accesso alle sue varie caratteristiche.

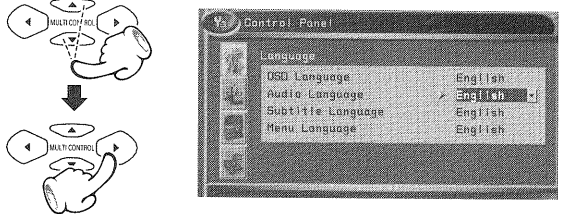

- Premere i tasti del cursore su/giù (▲/▼) del telecomando per scegliere una lingua particolare e quindi premere il tasto ENTER.

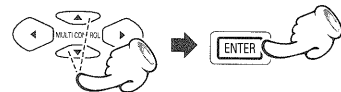

Se viene scelto "Original", ha luogo la commutazione automatica alla lingua impostata inizialmente per il disco da riprodurre.

Per quanto riguarda le lingue compatibili con questo modello, consultare pagina 26.

- Premere il tasto del cursore sinistro (◀) del telecomando per fare ritorno al menu precedente.



- Premere il pulsante MENU per tornare al display precedente.



Per quanto riguarda l'impostazione dei parametri, consultare le pagine 16 e 18.

DVD Selezione della lingua dei sottotitoli

- ① Ad unità ferma, premere il tasto MENU del telecomando.



- ② Premere i pulsanti del cursore alto/basso (▲/▼) del telecomando in modo da scegliere l'icona "Language", quindi premere il tasto del cursore destro (▶).

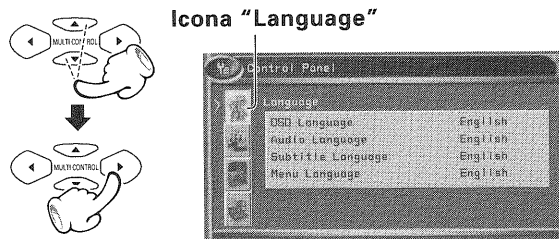

- ③ Premere i tasti del cursore su/giù (▲/▼) del telecomando sino a selezionare la voce "Subtitle Language", quindi premere il tasto del cursore destro (▶) per avere accesso alle sue varie caratteristiche.

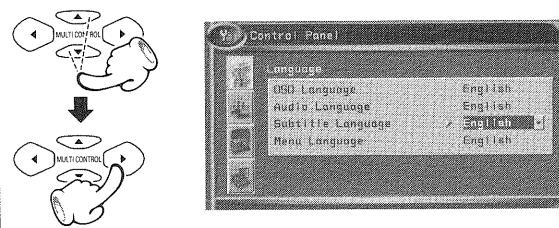

- ④ Premere i tasti del cursore su/giù (▲/▼) del telecomando per scegliere una lingua particolare e quindi premere il tasto ENTER.

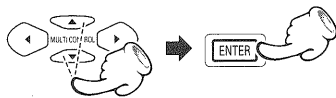

Se viene scelto "Original", ha luogo la commutazione automatica alla lingua impostata inizialmente per il disco da riprodurre.

Per quanto riguarda le lingue compatibili con questo modello, consultare pagina 26.

- ⑤ Premere il tasto del cursore sinistro (◀) del telecomando per fare ritorno al menu precedente.



- ⑥ Premere il pulsante MENU per tornare al display precedente.



DVD Selezione della lingua del menu

- ① Ad unità ferma, premere il tasto MENU del telecomando.



- ② Premere i pulsanti del cursore alto/basso (▲/▼) del telecomando in modo da scegliere l'icona "Language", quindi premere il tasto del cursore destro (▶).

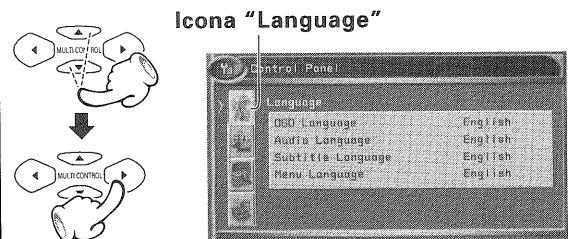

- ③ Premere i tasti del cursore su/giù (▲/▼) del telecomando sino a selezionare la voce "Menu Language", quindi premere il tasto del cursore destro (▶) per avere accesso alle sue varie caratteristiche.

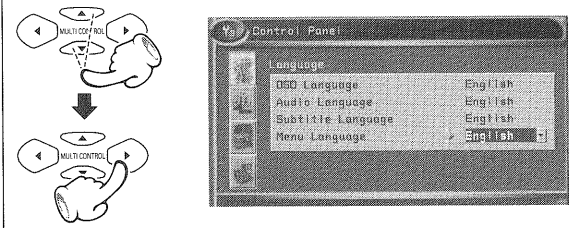

- ④ Premere i tasti del cursore su/giù (▲/▼) del telecomando per scegliere una lingua particolare e quindi premere il tasto ENTER.

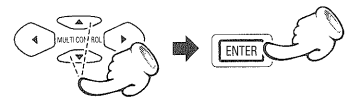

Se viene scelto "Original", ha luogo la commutazione automatica alla lingua impostata inizialmente per il disco da riprodurre.

Per quanto riguarda le lingue compatibili con questo modello, consultare pagina 26.

- ⑤ Premere il tasto del cursore sinistro (◀) del telecomando per fare ritorno al menu precedente.



- ⑥ Premere il pulsante MENU per tornare al display precedente.



Per quanto riguarda l'impostazione dei parametri, consultare le pagine 16 e 18.

DVD Selezione dell'uscita audio

- Ad unità ferma, premere il tasto MENU del telecomando.



- Premere i pulsanti del cursore alto/basso (▲/▼) del telecomando in modo da scegliere l'icona "Audio", quindi premere il tasto del cursore destro (▶).

Icona "Audio"

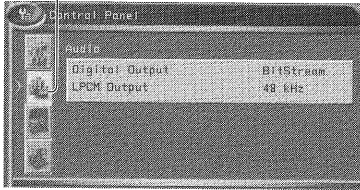
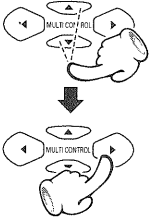

- Premere i tasti del cursore su/giù (▲/▼) del telecomando sino a selezionare la voce "Digital Output", quindi premere il tasto del cursore destro (▶) per avere accesso alle sue varie caratteristiche.

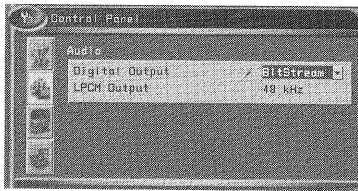
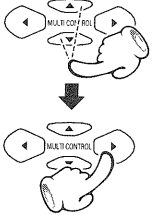

- Premere i tasti del cursore su/giù (▲/▼) del telecomando per scegliere una modalità di uscita e quindi premere il tasto ENTER.

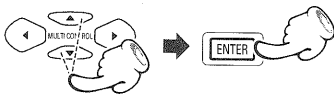

- Premere il tasto del cursore sinistro (◀) del telecomando per fare ritorno al menu precedente.



- Premere il pulsante MENU per tornare al display precedente.



DVD Selezione della modalità di uscita LPCM

48kHz : Anche nel caso di segnale digitale a 96 kHz, il DVD fornirà un'uscita di segnale a 48 kHz.

96kHz : In caso di segnale digitale a 96 kHz, il DVD fornirà un'uscita di segnale a 96 kHz. In questo caso, il ricevitore dell'utente dovrà controllare un segnale di 96 kHz.

- Ad unità ferma, premere il tasto MENU del telecomando.



- Premere i pulsanti del cursore alto/basso (▲/▼) del telecomando in modo da scegliere l'icona "Audio", quindi premere il tasto del cursore destro (▶).

Icona "Audio"

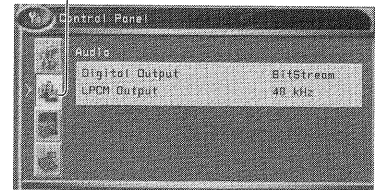
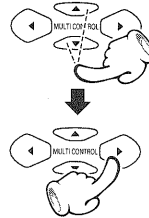

- Premere i tasti del cursore su/giù (▲/▼) del telecomando sino a selezionare la voce "LPCM Output", quindi premere il tasto del cursore destro (▶) per avere accesso alle sue varie caratteristiche.

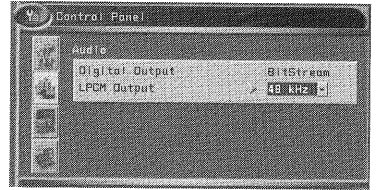
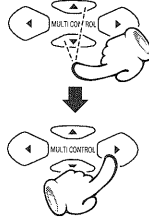

- Premere i tasti del cursore su/giù (▲/▼) del telecomando per scegliere una modalità di uscita e quindi premere il tasto ENTER.

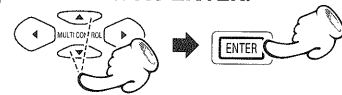

- Premere il tasto del cursore sinistro (◀) del telecomando per fare ritorno al menu precedente.



- Premere il pulsante MENU per tornare al display precedente.



Per quanto riguarda l'impostazione dei parametri, consultare le pagine 16 e 18.

DVD VCD Scelta dello schermo televisivo

- ① Ad unità ferma, premere il tasto MENU del telecomando.

MENU

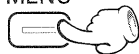

- ② Premere i pulsanti del cursore alto/basso (▲/▼) del telecomando in modo da scegliere l'icona "Video", quindi premere il tasto del cursore destro (▶).

Icona "Video"

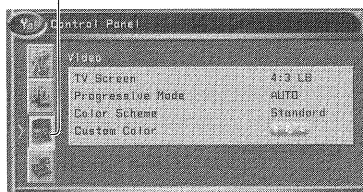
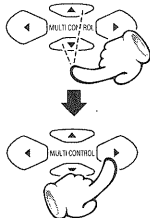

- ③ Premere i tasti del cursore su/giù (▲/▼) del telecomando sino a selezionare la voce "TV Screen", quindi premere il tasto del cursore destro (▶) per avere accesso alle sue varie caratteristiche.

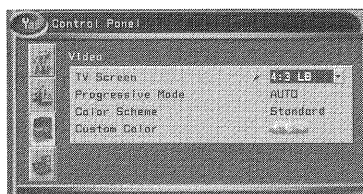
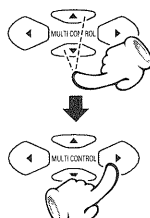

- ④ Premere i tasti del cursore su/giù (▲/▼) del telecomando in modo da scegliere TV Screen e quindi premere il tasto ENTER.

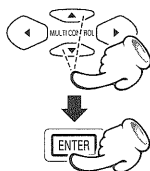

- ⑤ Premere il tasto del cursore sinistro (◀) del telecomando per fare ritorno al menu precedente.



- ⑥ Premere il pulsante MENU per tornare al display precedente.

MENU

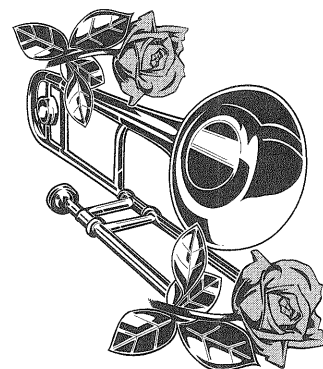
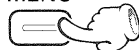

Per quanto riguarda l'impostazione dei parametri, consultare le pagine 16 e 18.

DVD VCD Scelta dell'uscita video

- ① Ad unità ferma, premere il tasto MENU del telecomando.



- ② Premere i pulsanti del cursore alto/basso (▲/▼) del telecomando in modo da scegliere l'icona "Video", quindi premere il tasto del cursore destro (▶).

Icona "Video"

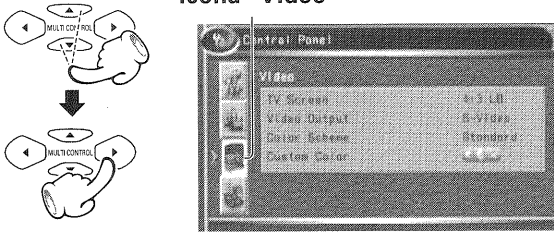

- ③ Premere i tasti del cursore su/giù (▲/▼) del telecomando sino a selezionare la voce "Video output", quindi premere il tasto del cursore destro (▶) per avere accesso alle sue varie caratteristiche.

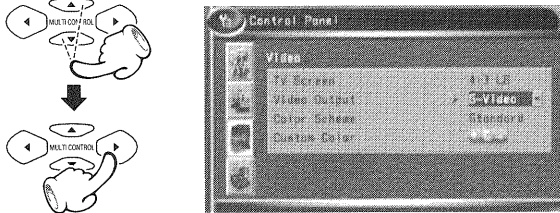

- ④ Premere i tasti del cursore su/giù (▲/▼) del telecomando per scegliere una delle modalità e quindi premere il tasto ENTER.

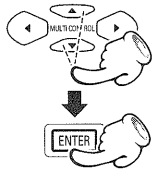

- ⑤ Premere il tasto del cursore sinistro (◀) del telecomando per fare ritorno al menu precedente.



- ⑥ Premere il pulsante MENU per tornare al display precedente.



DVD VCD Scelta del tipo di colore

- ① Ad unità ferma, premere il tasto MENU del telecomando.



- ② Premere i pulsanti del cursore alto/basso (▲/▼) del telecomando in modo da scegliere l'icona "Video", quindi premere il tasto del cursore destro (▶).

Icona "Video"

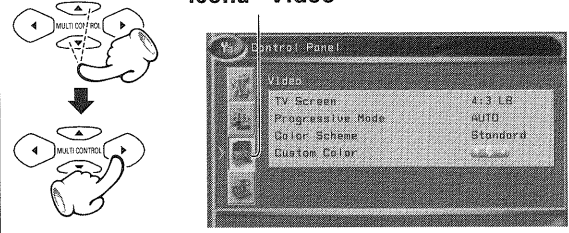

- ③ Premere i tasti del cursore su/giù (▲/▼) del telecomando sino a selezionare la voce "Color Scheme", quindi premere il tasto del cursore destro (▶) per avere accesso alle sue varie caratteristiche.

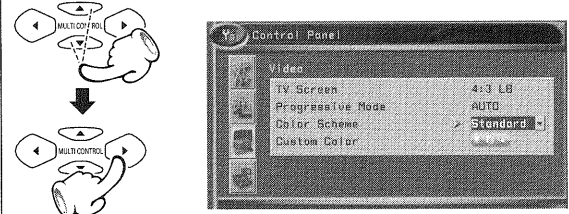

- ④ Premere i tasti del cursore su/giù (▲/▼) del telecomando per scegliere un tipo di colore desiderato, quindi premere il pulsante ENTER.

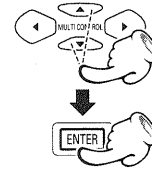

- ⑤ Premere il tasto del cursore sinistro (◀) del telecomando per fare ritorno al menu precedente.



- ⑥ Premere il pulsante MENU per tornare al display precedente.



Per quanto riguarda l'impostazione dei parametri, consultare le pagine 16 e 18.

DVD VCD Impostazione di colori personalizzati

I colori personalizzati possono venire cambiati solo quando l'opzione "Custom" è stata cambiata con "Color Scheme".

- ① Ad unità ferma, premere il tasto MENU del telecomando.



- ② Premere i pulsanti del cursore alto/basso (▲/▼) del telecomando in modo da scegliere l'icona "Video", quindi premere il tasto del cursore destro (▶).

Icona "Video"

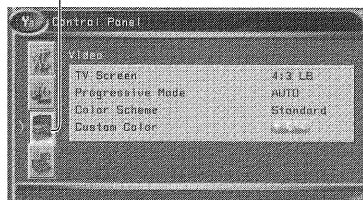
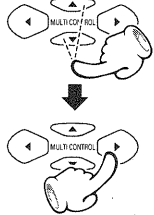

- ③ Premere i tasti del cursore su/giù (▲/▼) del telecomando sino a selezionare la voce "Custom Color", quindi premere il pulsante ENTER per avere accesso alle sue varie caratteristiche.

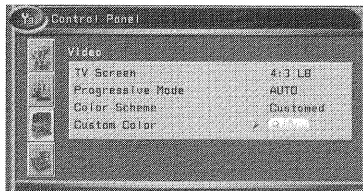
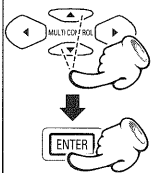

- ④ Premere i tasti del cursore su/giù (▲/▼) del telecomando e scegliere "Brightness" (luminosità).

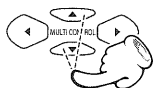

- ⑤ Premere i pulsanti del cursore destra/sinistra (◀/▶) del telecomando e regolare la luminosità.

- ⑥ Premere i pulsanti del cursore alto/basso (▲/▼) quindi scegliere "Contrast", "Saturation" o "Sharpness" e regolare ciascuna voce come fatto nella fase ⑤.

- ⑦ Premere il pulsante ENTER o RETURN del telecomando.

- ⑧ Premere il tasto del cursore sinistro (◀) del telecomando per fare ritorno al menu precedente.

- ⑨ Premere il pulsante MENU per tornare al display precedente.

DVD VCD Scelta delle dimensioni di visualizzazione immagini

- ① Ad unità ferma, premere il tasto MENU del telecomando.



- ② Premere i pulsanti del cursore alto/basso (▲/▼) del telecomando in modo da scegliere l'icona "System", quindi premere il tasto del cursore destro (▶).

Icona "System"

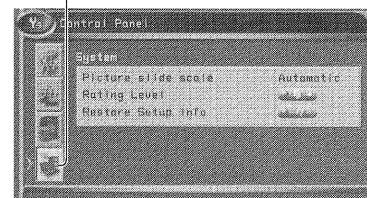
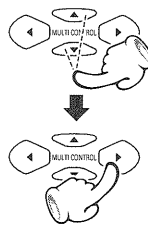

- ③ Premere i tasti del cursore su/giù (▲/▼) del telecomando sino a selezionare la voce "Picture slide scale", quindi premere il tasto del cursore destro (▶) per avere accesso alle sue varie caratteristiche.

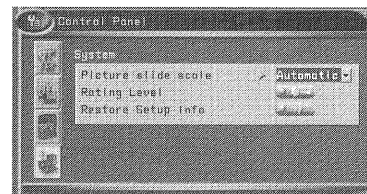
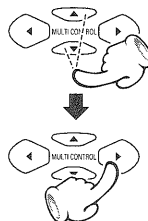

- ④ Premere il pulsante del cursore alto/basso (▲/▼) del telecomando in modo da scegliere "Fixed" o "Automatic", quindi premere il pulsante ENTER.

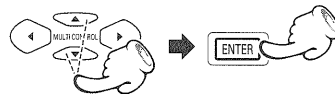

- ⑤ Premere il tasto del cursore sinistro (◀) del telecomando per fare ritorno al menu precedente.



- ⑥ Premere il pulsante MENU per tornare al display precedente.



Per quanto riguarda l'impostazione dei parametri, consultare le pagine 16 e 18.

DVF-R5070 (I/E)

DVD Scelta del livello di blocco da parte dei genitori

Questa opzione del DVD consente di determinare in che modo si comporterà il lettore di fronte a dischi che contengono film per adulti o consigliati per una certa fascia di età.

- Ad unità ferma, premere il tasto MENU del telecomando.



- Premere i pulsanti del cursore alto/basso (▲/▼) del telecomando in modo da scegliere l'icona "System", quindi premere il tasto del cursore destro (▶).

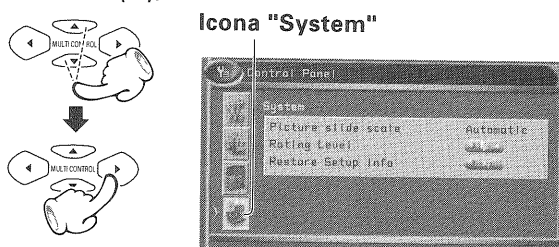

- Premere i tasti del cursore su/giù (▲/▼) del telecomando sino a selezionare la voce "Rating Level", quindi premere il pulsante ENTER per avere accesso alle sue varie caratteristiche.

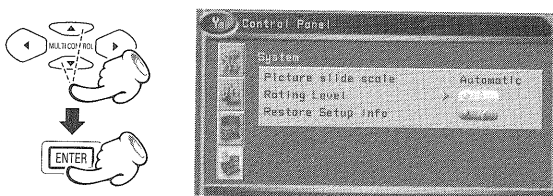

- Impostare le quattro cifre del password con i pulsanti numerici, quindi premere il pulsante ENTER.

Il password al momento della spedizione è "0000".

Per cambiare il password, consultare il capitolo "Cambio della password".

Premere il pulsante RETURN del telecomando per abbandonare la modalità di impostazione.

- Scegliere "Rating level" e quindi premere il pulsante ENTER.

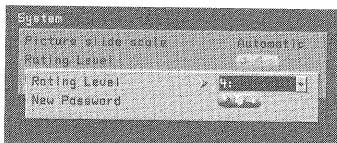

- Premere i tasti del cursore su/giù (▲/▼) del telecomando per scegliere un livello della censura e quindi premere il tasto ENTER.

- Premere il tasto RETURN del telecomando per tornare al menu precedente.

- Premere il pulsante MENU per tornare al display precedente.

DVD Cambio della password

- Ad unità ferma, premere il tasto MENU del telecomando.



- Premere i pulsanti del cursore alto/basso (▲/▼) del telecomando in modo da scegliere l'icona "System", quindi premere il tasto del cursore destro (▶).

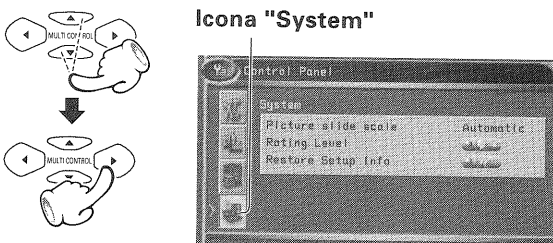

- Premere i tasti del cursore su/giù (▲/▼) del telecomando sino a selezionare la voce "Rating Level", quindi premere il pulsante ENTER per avere accesso alle sue varie caratteristiche.

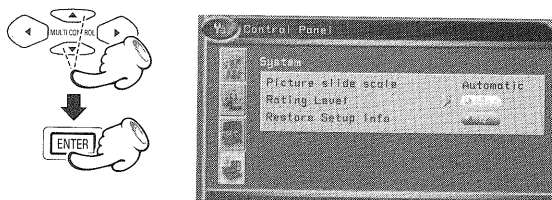

- Impostare le quattro cifre del password con i pulsanti numerici, quindi premere il pulsante ENTER.

Il password al momento della spedizione è "0000".

- Scegliere "New Password" e quindi premere il pulsante ENTER.

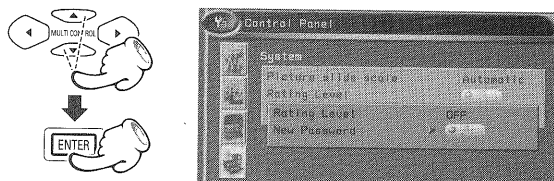

- Premere i pulsanti numerici per impostare un nuovo password (da quattro cifre) e quindi premere il pulsante del cursore in basso (▼).

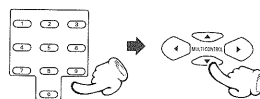

- Digitare di nuovo il nuovo password e quindi premere il pulsante ENTER del telecomando.

- Premere il tasto RETURN del telecomando per tornare al menu precedente.

- Premere il pulsante MENU per tornare al display precedente.

Per quanto riguarda l'impostazione dei parametri, consultare le pagine 16 e 18.

CD DVD VCD Ritorno alle impostazioni predefinite

DVD Lista lingue menu DVD

- ① Ad unità ferma, premere il tasto MENU del telecomando.



- ② Premere i pulsanti del cursore alto/basso (▲/▼) del telecomando in modo da scegliere l'icona "System", quindi premere il tasto del cursore destro (▶).

Icona "System"

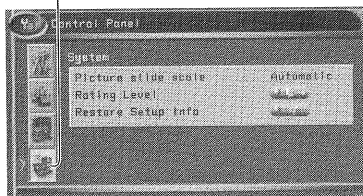
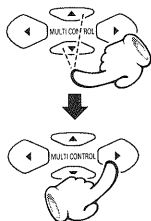

- ③ Premere i tasti del cursore su/giù (▲/▼) del telecomando in modo da scegliere "Restore Setup Info" e quindi premere il tasto ENTER.

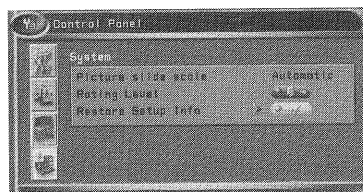
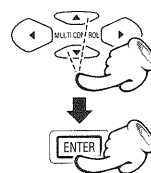

- Ciò riporta ogni impostazione, salvo "Rating level" e "Password", ai valori predefiniti.

- ④ Premere il tasto del cursore sinistro (◀) del telecomando per fare ritorno al menu precedente.



- ⑤ Premere il pulsante MENU per tornare al display precedente.



Indicazioni sullo schermo	Lingua
ENG	Inglese
CHI	Cinese
DNK	Danese
GER	Tedesco
SPA	Spagnolo
FRE	Francese
HIN	Hindi
HUN	Ungherese
IDN	Indonesiano
ITA	Italiano
JAP	Giapponese
KOR	Coreano
MNG	Mongolo
MYS	Malese
POL	Polacco
POR	Portoghese
ROM	Rumeno
RUS	Russo
SVK	Slovacco
SWE	Svedese
THA	Thai
TUR	Turco
VNM	Vietnamita
NOR	Norvegese
FIN	Finlandese

Riproduzione di base

Preparativi

UNITÀ PRINCIPALE

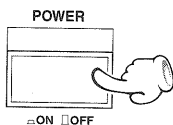

- Impostare l'interruttore **POWER ON/OFF** (accensione/spengimento) in posizione ON (☐).
- Dopo l'accensione (ON), prima che il display s'illumini bisogna attendere circa 3 secondi.

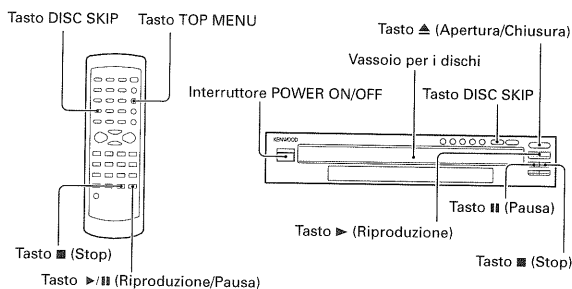

1 Caricare un disco.

1 Aprire il piatto portadischi.

UNITÀ PRINCIPALE



2 Caricare un disco.

- Per sistemare un disco su un altro vassoio di disco, premere il tasto **DISC SKIP** per cambiare la posizione del vassoio di disco.

UNITÀ PRINCIPALE

TELECOMANDO



L'etichetta deve essere rivolta verso l'alto

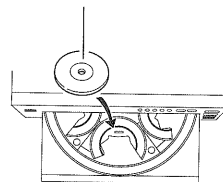

2 Iniziare la riproduzione.

UNITÀ PRINCIPALE

TELECOMANDO

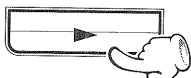

- Quando si preme il tasto ▶/|| mentre il vassoio è aperto, il vassoio si chiude automaticamente e viene avviata la riproduzione.

No. TITLE (DVD)

No. CHAPTER (DVD)

Display del tempo

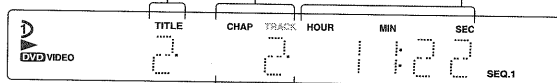

No. TRACK (CD/VCD)

- Per portare in pausa la riproduzione, premere il pulsante || dell'unità principale o quello ▶/|| del telecomando.

ITALIANO



Non premere direttamente il piatto portadischi per farlo richiudere. Premere sempre invece il tasto ▲ dell'unità principale o quello ▶/|| del telecomando.

Se sullo schermo appare un menu del disco

Nel caso dei DVD interattivi, sullo schermo appare un menu del disco. Premere **ENTER** per selezionare voci specifiche del menu che si desidera riprodurre utilizzando i tasti del cursore.

Se una schermata di menu è registrata sul disco, la schermata del menu viene visualizzata quando si preme il tasto TOP MENU o MENU. Nella schermata dei menu, il menu può venire scelto premendo i pulsanti del cursore e quindi quello ENTER.



Per far fermare la riproduzione

UNITÀ PRINCIPALE

TELECOMANDO

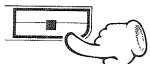

RIPRESA della riproduzione (solo DVD)

Quando durante la riproduzione si è premuto una volta il tasto ■ (Stop) per arrestare la riproduzione, e poi si è riavviata la riproduzione, la riproduzione viene ripresa dal punto in cui era stata interrotta. Questa funzione si chiama **RESUME (RIPRESA)**. Quando durante l'arresto si preme di nuovo il tasto ■ (Stop), si annulla la funzione di RESUME.

Funzioni di riproduzione dei dischi



- Quando si utilizzano le funzioni di Salto, Ricerca, Passo o Moviola, sul DVD e VCD non si ode nessun suono (audio).
- Le funzioni di riproduzione non sono disponibili durante le schermate introduttive di un film.

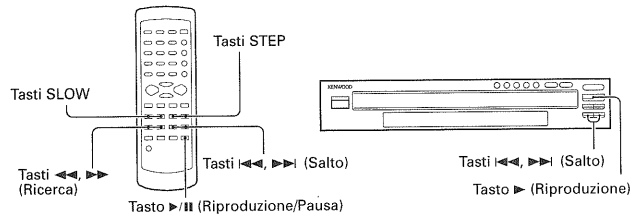

CD DVD VCD Evitamento di capitoli o brani

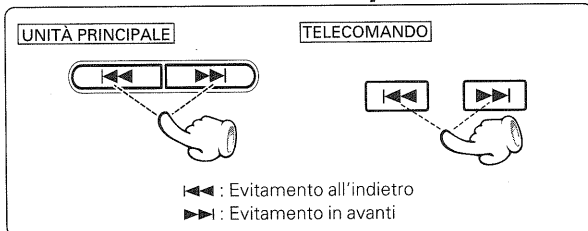

- Viene saltato il capitolo (o la traccia) nella direzione del tasto premuto e il capitolo (o la traccia) selezionato viene riprodotto dall'inizio.
- Quando si preme il tasto ◀◀ durante la riproduzione, il capitolo (o la traccia) in riproduzione viene riprodotto dall'inizio.

CD DVD VCD Ricerca

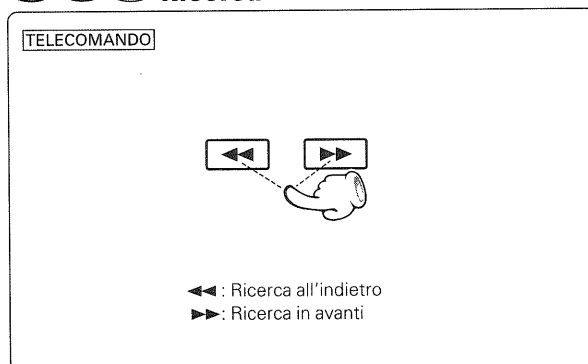

- Durante la riproduzione, premere il tasto ◀◀ o ▶▶.
- A ogni pressione viene modificata la velocità di ricerca.
 - ① Riproduzione rapida/riproduzione rapida all'indietro
 - ② Scansione in avanti 1 / scansione all'indietro 1
 - ③ Scansione in avanti 2 / scansione all'indietro 2
 - ④ Scansione in avanti 3 / scansione all'indietro 3 (solo per DVD)
 - ⑤ Scansione in avanti 4 / scansione all'indietro 4 (solo per DVD)
 - ⑥ Riproduzione
- L'audio non viene prodotto nel corso dei due modi di ricerca (DVD/VCD).
- Per riprendere la riproduzione normale, premere il tasto ▶▶/|| in qualsiasi momento.

DVD VCD STEP (PASSO) (fermo immagine e avanzamento a fotogrammi)

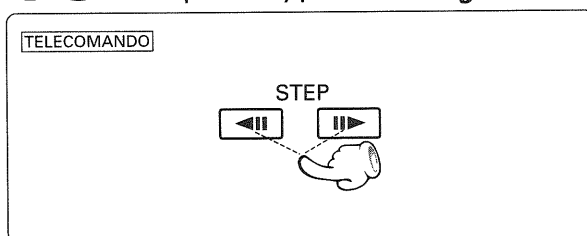

- Durante la riproduzione, premere il tasto **STEP**.
- Ogni volta che si premono i tasti, l'immagine avanza di un fotogramma.
- Al momento della riproduzione VCD non è possibile usare **STEP** all'indietro.
- Per riprendere la riproduzione normale, premere il tasto ▶▶/||.

DVD VCD Moviola

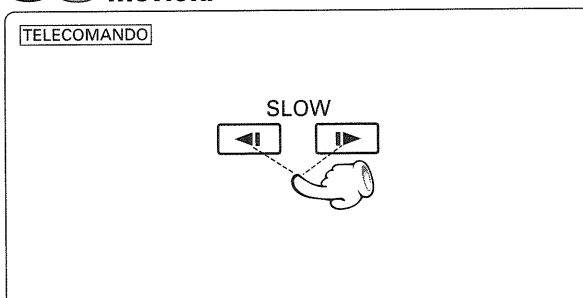

- Durante la riproduzione, premere il tasto **SLOW**.
- A ogni pressione si cambia velocità di spostamento.
 - ① Rallentatore 1/16 (rallentatore all'indietro 1/16) (solo per DVD)
 - ② Rallentatore 1/8 (rallentatore all'indietro 1/8)
 - ③ Rallentatore 1/4 (rallentatore all'indietro 1/4)
 - ④ Rallentatore 1/2 (rallentatore all'indietro 1/2)
 - ⑤ Riproduzione (riproduzione in direzione inversa)
- Per riprendere la riproduzione normale, premere il tasto ▶▶/||.
- Il rallentatore in direzione inversa non è possibile durante la riproduzione di VCD.

CD DVD VCD Riproduzione di una traccia o titolo desiderati

La tecnologia digitale utilizzata dai dischi DVD VIDEO consente di dividere un titolo in singoli capitoli (così come per i brani di un CD).

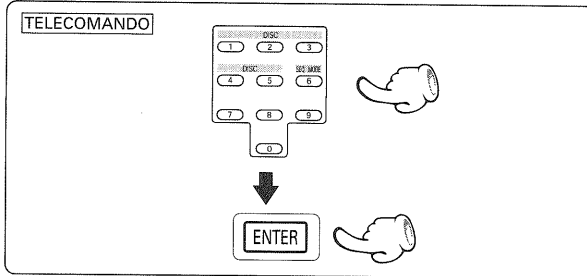

- Selezione del numero di traccia (con CD o VCD) o di titolo (con VCD).

1 Premere i tasti numerici nel modo mostrato di seguito.

(Esempio) Per scegliere la traccia numero 23 : **2** **3**

2 Premere il tasto **ENTER**.



- Durante la riproduzione del VCD, questa funzione è attiva solo quando il P.B.C. è disattivato. → 39

DVD CD VCD Riprodurre i dischi mentre si cambiano

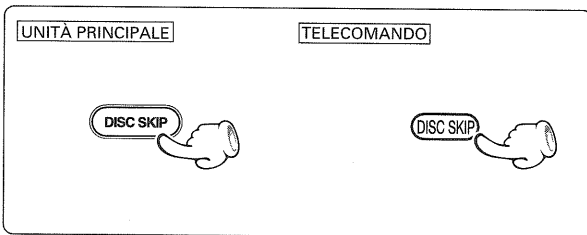

- Premere il tasto **DISC SKIP** per saltare un disco.
- Se il tasto **DISC SKIP** viene premuto quando il vassoio è aperto, il vassoio gira.

DVD CD VCD Riprodurre dal disco selezionato

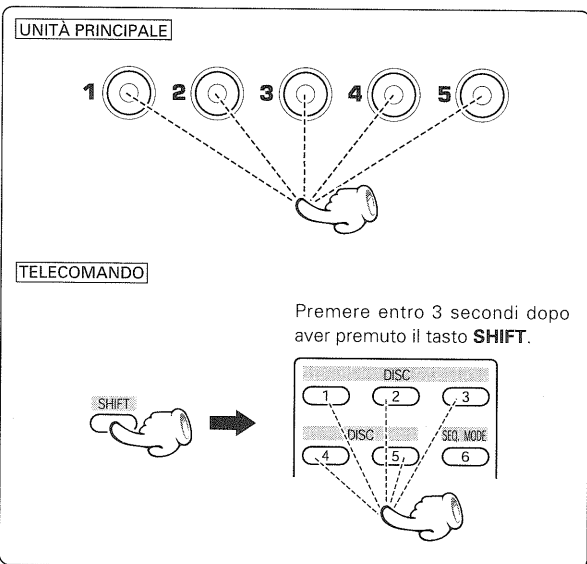

- Premere uno dei pulsanti da Disc 1 a Disc 5 per scegliere un disco.
- L'indicatore del disco che si trova sopra uno dei tasti da Disc 1 a Disc 5, sull'unità principale, s'illumina e la riproduzione inizia.
- Quando l'operazione viene comandata da telecomando, premere uno dei tasti da 1 a 5 (DISC) entro 3 secondi dopo aver premuto il tasto **SHIFT**.



Se un disco viene aggiunto o tolto durante la riproduzione o a lettore fermo, l'indicatore del disco può mostrare informazioni sui dischi scorrette. In questo caso, premere i tasti da Disc 1 a Disc 5 in modo che quest'unità determini la posizione corretta di ciascun disco e ne ricordi la presenza.

DVD CD VCD Commutazione della modalità di riproduzione sequenziale

Il lettore può eseguire la riproduzione sequenziale utilizzando il cambia-dischi a carosello di 5 dischi. Se fra i dischi da riprodurre in modo sequenziale si trova un DVD e/o un VCD, la riproduzione sequenziale potrebbe arrestarsi e il menu rimanere visualizzato. In un caso del genere, cambiare la modalità di riproduzione sequenziale del lettore.

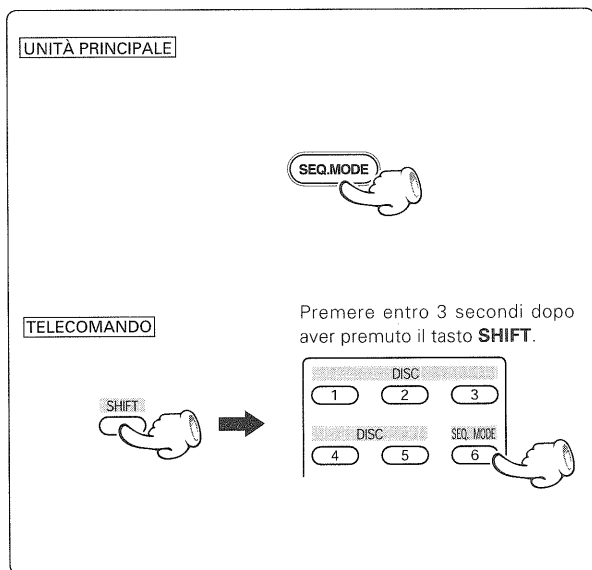

- Premere il tasto **SEQUENCE MODE** per selezionare la modalità di riproduzione sequenziale.
- Quando l'operazione viene comandata da telecomando, premere il tasto **6 (SEQ.MODE)** entro 3 secondi dopo aver premuto il tasto **SHIFT**.
- Ad ogni pressione la modalità di riproduzione sequenziale cambia.

- ① Modalità di riproduzione sequenziale 1 (SEQ.1)
- ② Modalità di riproduzione sequenziale 2 (SEQ.2)

Modalità di riproduzione sequenziale 1 ("SEQ. 1" illuminato)

Tutti i dischi possono essere riprodotti, dischi DVD inclusi.

- Quando sul vassoio c'è un VCD P.B.C. compatibile o un DVD, a volte la riproduzione sequenziale potrebbe venire interrotta e il menu venire visualizzato. Se questo accade, eseguire la riproduzione da menu.

Modalità di riproduzione sequenziale 2 ("SEQ. 2" illuminato)

La riproduzione dei dischi DVD viene salta al fine di non interrompere la modalità di riproduzione sequenziale

- In caso di un CD P.B.C. compatibile, la riproduzione viene eseguita mediante la disattivazione automatica di P.B.C
- Se nel vassoio c'è un VCD qualche volta potrebbe succedere che la riproduzione SEQ. 2 s'interrompa.

DVD CD VCD Visualizzazione sullo schermo

Il tempo trascorso o rimanente del capitolo o brano attuale possono venire visualizzati sul monitor (o televisore).

Premere il tasto **ON SCREEN** del telecomando.

Ciascuna pressione cambia la modalità di visualizzazione sullo schermo.

Durante la riproduzione di DVD

- ① **Title Time (Tempo trascorso titolo)**
Tempo trascorso dall'inizio di un titolo.
- ② **Title Remain Time (Tempo rimanente titolo)**
Tempo di riproduzione rimanente del titolo attualmente riprodotto.
- ③ **Chapter Time (Durata capitolo)**
Tempo di riproduzione trascorso del capitolo attualmente riprodotto.
- ④ **Chapter Remain Time (Tempo rimanente capitolo)**
Tempo di riproduzione rimanente del capitolo attualmente riprodotto.
- ⑤ **Second banner display (Display ausiliario informazioni)**
Informazioni sull'audio, sottotitoli, ecc.
- ⑥ **Spegnimento**

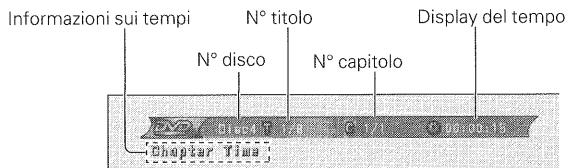

Second banner display (Display ausiliario informazioni)

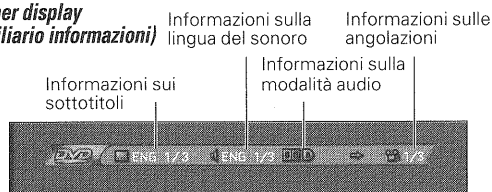

Durante la riproduzione di CD/VCD.

- ① **Track Time (Durata di un brano)**
Tempo trascorso del brano attualmente in riproduzione.
- ② **Track Remain Time (Tempo rimanente di un brano)**
Tempo di riproduzione rimanente del brano attualmente in riproduzione.
- ③ **Disc Time (Durata di un disco)***
Tempo di riproduzione trascorso del disco attualmente in riproduzione.
- ④ **Disc Remain Time (Tempo rimanente di un disco)***
Tempo di riproduzione rimanente del disco attualmente in riproduzione.
- ⑤ **Spegnimento**

* Le voci indicate con un asterisco (*) possono non venire visualizzate per VCD nella modalità P.B.C.

- Le informazioni sul tempo scompaiono se non si esegue alcuna operazione per circa 10 secondi.

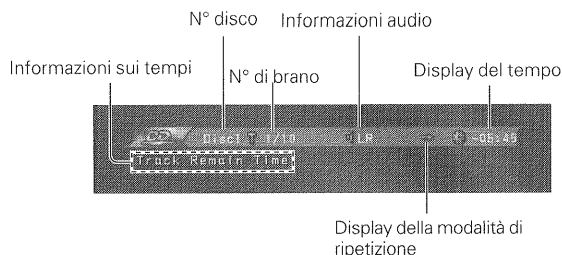

DVD Selezione della lingua dell'audio

Se il disco è stato creato con tracce in lingue diverse, è possibile utilizzare il display dei titoli per cambiare temporaneamente l'impostazione audio del lettore DVD.

Durante la riproduzione, premere il tasto **AUDIO** sul telecomando.

AUDIO



Informazioni sull'audio

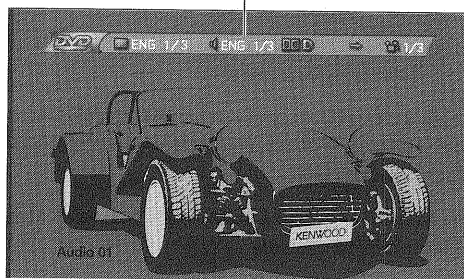

La lingua in uso viene cambiata ad ogni pressione del tasto **AUDIO**.

- Il display viene spento se nessuna operazione viene eseguita entro 3 secondi.



1. La funzione lingua è attiva solo se il disco è stato creato con tracce audio multiple.
2. Se si sceglie una lingua audio col pulsante **AUDIO**, la regolazione della lingua audio fatta col menu principale del lettore DVD (nel menu Language Preferences del menu Setup) viene sostituita solo temporaneamente.

VCD Per scegliere il canale Audio

È possibile scegliere di riprodurre l'audio registrato sul disco solo per canale destro o per canale sinistro.

Durante la riproduzione VCD, premere il tasto **AUDIO**, sul telecomando.

AUDIO



Ad ogni pressione, la modalità cambia.

- ① Canale audio sinistro
- ② Canale audio destro
- ③ Ascolto in stereo

DVD Selezione della lingua dei sottotitoli

Mentre si guarda un film su disco, è possibile cambiare la lingua dei sottotitoli (ma solo se il disco è stato creato con i sottotitoli).

Durante la riproduzione, premere il tasto **SUBTITLE** sul telecomando.

SUBTITLE



Informazioni sui sottotitoli

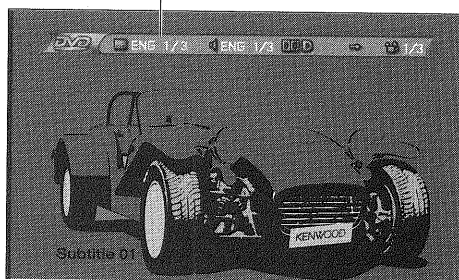

La lingua in uso viene cambiata ad ogni pressione del tasto **SUBTITLE**.

- Il display viene spento se nessuna operazione viene eseguita entro 3 secondi.



1. La funzione sottotitoli è attiva solo se il disco è stato creato con tracce audio multiple.
2. Il menu dei sottotitoli del disco appare nel caso il disco ne contenga.

DVD Selezione dei sottotitoli ON o OFF

Quando si preme il tasto **SUBTITLE ON/OFF**, vengo no visualizzati i sottotitoli. Ogni volta che si preme lo stesso tasto i sottotitoli vengono visualizzati e poi scompaiono.

Premere il tasto **SUBTITLE ON/OFF** sul telecomando.



DVD Modifica dell'angolazione della telecamera

Alcuni dischi contengono angolazioni multiple di scene o sequenze particolari. Se il disco è dotato di angolazioni uniche, questa funzione non si attiva.

- 1 Durante la riproduzione, premere il tasto **ANGLE** sul telecomando.

ANGLE



Informazioni sulle angolazioni

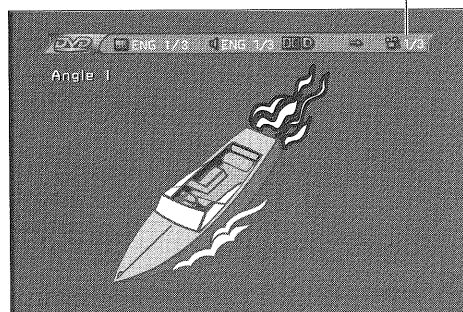

- 2 Selezionare la lingua per l'audio e poi premere il tasto **ANGLE**.

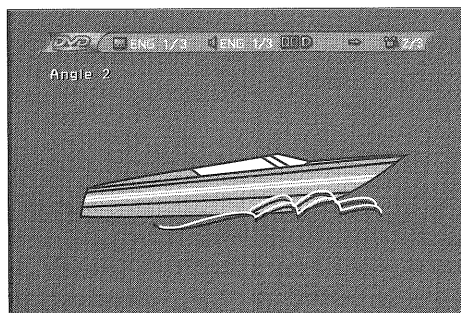

- Il display può venire spento premendo il pulsante **ON SCREEN**.

CD VCD Riproduzione casuale

Le tracce di un disco vengono riprodotte in ordine casuale.

- 1 Durante la modalità di arresto, premere il tasto **RANDOM** sul telecomando.



Viene visualizzato il display della riproduzione casuale



Si illumina

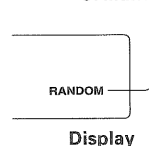

Display

Ogni volta che si preme il tasto **RANDOM** sul telecomando, si attiva o si disattiva la funzione di riproduzione casuale.

- 2 Premere il tasto di pausa (▶/II) per dare inizio alla riproduzione casuale.

- Il display viene spento se nessuna operazione viene eseguita entro 3 secondi.

"Riproduzione casuale MP3 / JPEG" → 43

Cancellazione della riproduzione casuale

- 1 Per far cessare la riproduzione casuale, premere il tasto di riproduzione casuale (■).
- 2 Premere il tasto **RANDOM** per far cessare la riproduzione casuale.



- Nella modalità **RANDOM**, la riproduzione del disco continua.
- Il modo di riproduzione casuale non funziona quando si riproduce un DVD.
- Durante la riproduzione del VCD, questa funzione è attiva solo quando il P.B.C. è disattivato.

→ 39

DVD CD VCD Ripetizione della riproduzione

Un capitolo, titolo, traccia o disco desiderati possono venire riprodotti più volte.

Durante la riproduzione di DVD

- "Repeat Chapter" : Ripetizione del capitolo attualmente in riproduzione
- "Repeat Title" : Ripetizione del titolo attualmente in riproduzione

Durante la riproduzione di CD/VCD

- "Repeat One" : Riproduzione del brano al momento in riproduzione
- "Repeat All" : Riproduzione del disco al momento in riproduzione

Durante la riproduzione, premere il tasto REPEAT sul telecomando.



A ogni pressione del tasto, si cambia modalità REPEAT

Nel momento della riproduzione di un DVD

- ① "Repeat Chapter" : Sul display si illumina "REPEAT 1"
- ② "Repeat Title" : Sul display si illumina "REPEAT"
- ③ "Repeat Off"

Nel momento della riproduzione di un CD/VCD.

- ① "Repeat One" : Sul display si illumina "REPEAT 1"
- ② "Repeat Disc" : Sul display si illumina "REPEAT DISC"
- ③ "Repeat Off"

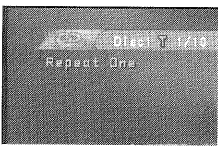

Quando la modalità REPEAT è attivata, l'indicazione "REPEAT" è illuminata.

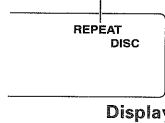

- Per annullare la ripetizione della riproduzione, premere il tasto **REPEAT** e selezionare "Repeat Off".
- Il display viene spento se nessuna operazione viene eseguita entro 7 secondi.

DVD CD VCD Ripetizione della riproduzione A-B

La funzione di ripetizione A-B consente di contrassegnare un segmento da ripetere tra l'inizio "A" e la fine "B" del segmento del quale si desidera ripetere la riproduzione.

① Quando si desidera scegliere una scena (audio) come punto iniziale, Premere il tasto A-B sul telecomando.

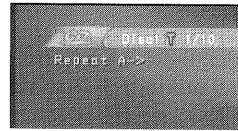
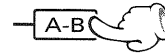

Si illumina

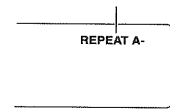

Display

② Premere di nuovo il tasto A-B per scegliere una scena (audio) come punto finale.



Il display Ripetizione B (REPEAT A-B) appare.

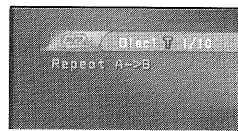

Si illumina

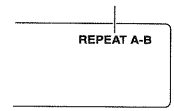

Display

- Per annullare la ripetizione della riproduzione A-B, premere il tasto **A-B**.
- Il display viene spento se non viene eseguita alcuna operazione per sette secondi.

"Ripetizione della riproduzione MP3/JPEG" → 42



Durante la riproduzione del VCD, questa funzione è attiva solo quando il P.B.C. è disattivato.

DVD CD VCD **Usa dei segnalibri**

La funzione segnalibro consente di contrassegnare un punto del disco per poterlo poi rintracciare rapidamente. È possibile memorizzare fino a 14 segnalibri.

Creare il segnalibro (bookmark)

- 1 Durante la riproduzione, premere il tasto **RANDOM** sul telecomando.

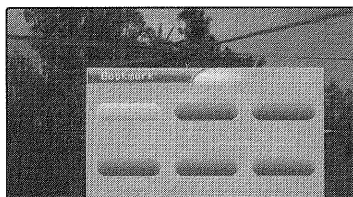

- 2 Premere i tasti di cursore destra/sinistra (◀/▶) del telecomando per scegliere il numero di segnalibro desiderato.
- 3 Quando si raggiunge la scena che si desidera marcare, premere il tasto **ENTER**.

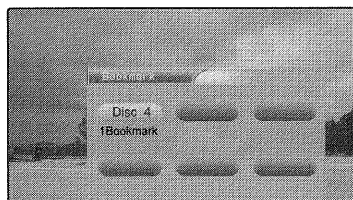

- In questo modo possono venire applicati sino a 6 segnalibri per disco.

Richiamo di scena contrassegnata da segnalibro

- 1 Durante la riproduzione, premere il tasto **RANDOM** sul telecomando.



- 2 Premere il tasto di cursore destra/sinistra (◀/▶) del telecomando per richiamare un numero di segnalibro.

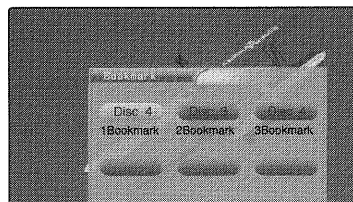

- 3 Premere il pulsante di riproduzione/pausa (▶/||).



- Secondo il disco, la funzione segnalibro potrebbe non funzionare.
- Con P.B.C. nel modo VCD, la funzione dei segnalibri non funziona.

Cancellazione di un segnalibro

- 1 Durante la riproduzione, premere il tasto **RANDOM** sul telecomando.



- 2 Premere il tasto di cursore destra/sinistra (◀/▶) del telecomando per scegliere il numero del segnalibro da cancellare.

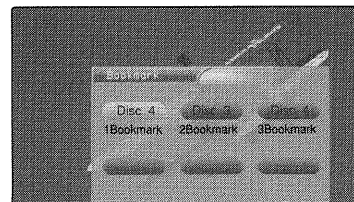

- 3 Premere il tasto **CLEAR** del telecomando.

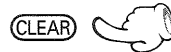

Per cancellare tutti i segnalibri

Aprire il piatto portadisco o spegnere il lettore.

È possibile ascoltare tracce di un CD o VCD in qualsiasi ordine desiderato.

Modifica del programma

- 1 Stando in modalità di arresto, premere il tasto P.MODE, sul telecomando.



- Nota** Dato che devono venire lette le informazioni di tutti i dischi caricati, può trascorrere un certo periodo prima che le informazioni sul programma vengano visualizzate.

- 2 Dopo che la schermata di modifica di programmi appare, premere il tasto di cursore destro (►).

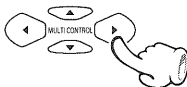

- 3 Premere i tasti di cursore su/giù (▲/▼) in modo da scegliere "Add" e premere il tasto ENTER.

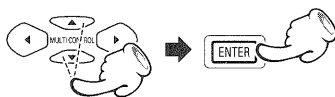

Per portare correzioni al programma, scegliere un'icona che non sia quella "Add" (aggiungi).

- "Add" : aggiunge un brano al programma.
- "Insert" : aggiunge un brano fra due programmi preesistenti. Esso viene inserito al di sopra (prima) del programma scelto.
- "Modify" : modifica il programma.
- "Delete" : cancella il programma scelto.
- "Clear" : cancella tutti i programmi.

- 4 Premere i tasti di cursore su/giù (▲/▼) in modo da scegliere "Disc No.", quindi premere il tasto ENTER.

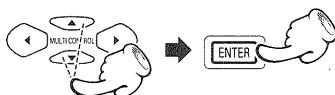

Viene visualizzato il display Program Edit (modifica del programma).

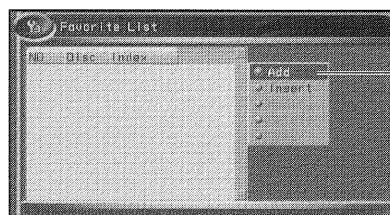
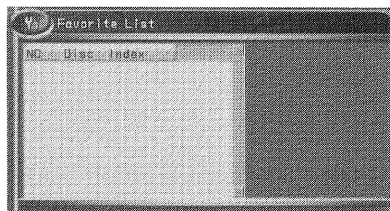

Icona "Add"

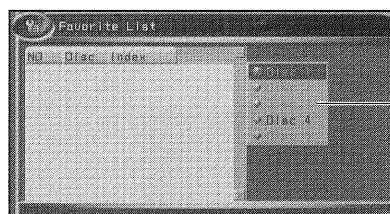
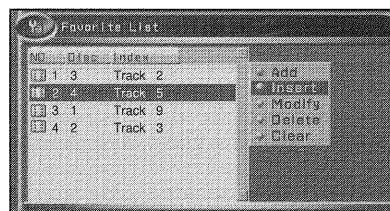

N° disco

Continua alla pagina seguente.

- 5 Premere i pulsanti del cursore in alto/basso (▲/▼) in modo da scegliere un brano, quindi premere ENTER.

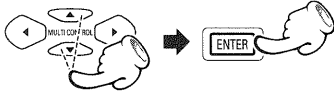

- 6 Ripetendo le fasi dalla 2 alla 5 potete scegliere sino a 19 valori.

- 7 Premere il pulsante di riproduzione/pausa (▶/||) del telecomando o di riproduzione (▶) dell'unità principale per dare inizio alla riproduzione programmata.

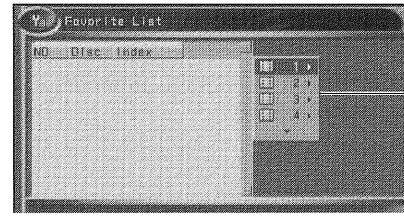

N° di brano



La riproduzione programmata inizia dal programma scelto.

La riproduzione si ferma quando la fine del programma viene raggiunta.

- La riproduzione programmata inizia dal programma scelto.
- La riproduzione cessa alla fine del programma.

Per far cessare la riproduzione programmata

Premere il tasto di arresto (■) .



- Se si preme il pulsante STOP, il lettore si ferma e visualizza il contenuto del programma.
- Se si preme il pulsante di riproduzione/pausa (▶/||) o di riproduzione (▶) , ha inizio la riproduzione normale.
- Per riprendere la riproduzione programmata, premere il pulsante P.MODE per far comparire la schermata di programmazione e quindi premere il pulsante di riproduzione/pausa (▶/||) o di riproduzione (▶).

Eliminazione di un programma

Scegliere "Delete" o "Clear" nella fase 2 di "Modifica del programma".



Annullamento della riproduzione programmata

Nei casi seguenti, la riproduzione programmata viene annullata.

1. Quando si apre e si chiude il vassoio.
2. Quando si spegne e si accende l'apparecchio.

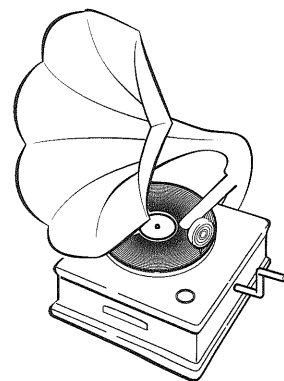

VCD **Struttura gerarchica dei menu VCD (P.B.C.)**

La scelta di una voce sulla pagina video durante la riproduzione di un P.B.C. – VCD compatibile, provoca la visualizzazione di un menù con voci più dettagliate. Quando i menu sono collegati in diversi strati, si afferma che i menù hanno una struttura gerarchica. Con questa struttura, la scena desiderata può essere raggiunta ripetendo la selezione della voce nelle videate dei menù.

Esempio di struttura gerarchica

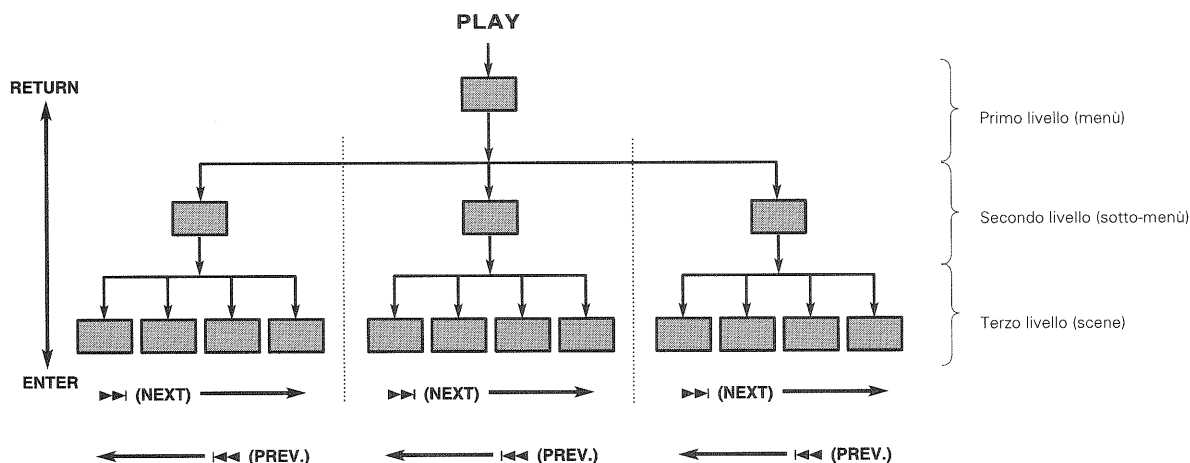

Avanzamento

Dopo la selezione di una voce nella videata del menù con il tasto ENTER (SELECT) o con i tasti numerici, avviene l'avanzamento al menù successivo di livello più basso. Quando la destinazione d'avanzamento è la "scena" da riprodurre, i contenuti di quest'ultima saranno riprodotti.

- Quando è possibile selezionare parecchi menù (scene) in ogni livello, è possibile commutare tra le videate usando i tasti ▶▶ (NEXT) e ◀◀ (PREV.).

Ritorno

Ogni volta che si preme il tasto RETURN, si ritorna al menù successivo di livello superiore.

ITALIANO

Esempi di tasti operativi e delle indicazioni che appaiono durante una riproduzione di VCD

Indicazione software della copertina	▶	↺	◀◀	▶▶	ENTER o SELECT
Tasto operativo KENWOOD	▶/II	RETURN	◀◀	▶▶	ENTER

- Secondo il software usato, l'indicazione della copertina può variare rispetto a quella sopra indicata.

VCD **Riproduzione senza l'uso della funzione della riproduzione con menu**
(in caso di un P.B.C. - VCD compatibile) (P.B.C. On o Off)

Durante la riproduzione di VCD e a lettore fermo, premere il tasto -ON/OFF del telecomando.



- Per i numeri dei brani vedere la copertina del disco o altri documenti.
- Modo P.C.B. disattivato : Non si usa la funzione della riproduzione con menu

Modalità P.C.B. disattivato

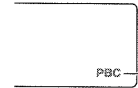

Si spegne

Per ritornare alla riproduzione con menu

Premere di nuovo il tasto -ON/OFF.

Modalità P.C.B. attivato

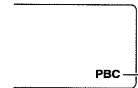

Si illumina

Guida per MP3/JPEG

Supporti MP3/JPEG riproducibili con questo apparecchio

- Supporti utilizzabili : CD-ROM, CD-R, CD-RW
- Formati utilizzabili : ISO9660 livello 1 (salvo formati espansi)
- File riproducibili : File MP3 e JPEG

Creazione di supporti per la riproduzione su questo apparecchio

Compressione di file MP3

Quando si comprimono file MP3, impostare la velocità di trasferimento bit sul software di compressione come segue.
 File MP3 : 128kbps consigliata (32kbps - 320kbps)

- Questa unità è compatibile con frequenze di campionamento di 32 kHz, 44,1 kHz (consigliata) e 48 kHz.
- Quest'unità è compatibile con ID3-TAG Ver. 1.
- L'uscita DIGITAL di dati MP3 viene eseguita non come dati MP3 ma come dati PCM.

Assegnazione di nomi ai file e cartella

Quando si assegna un nome ai file è possibile usare caratteri a un byte compresi tra A e Z, numeri a un byte compresi tra 0 e 9 e il carattere a un byte di sottolineato (_). È possibile visualizzare un massimo di 12 di caratteri. Assicurarsi che tutti i nomi di file abbiano estensione ".mp3" (file MP3) o ".jpg" (file JPEG).

- Non dare mai l'estensione ".mp3" a file che non siano MP3. Facendolo, il sistema assume che si tratti di file MP3 ed i diffusori producono forti rumori e quindi danneggiandosi.
- Non aggiungere mai l'estensione ".jpg" a file che non siano JPEG. Anche aggiungendo l'estensione ".jpg" ad un file non JPEG, la riproduzione non può aver luogo normalmente.

Verifica del supporto e dei file

Accertarsi che i file MP3 possano essere riprodotti correttamente sul proprio personal computer prima di salvarli sul supporto. Verificare che il file salvato possa essere riprodotto normalmente.

- Non è possibile verificare la corretta riproduzione dei file in fase di salvataggio sul supporto.

Durante il salvataggio dei file sul supporto

Assicurarsi che la sessione sia stata chiusa o completata quando i dati sono stati scritti sul supporto. In alcuni casi, i supporti su cui la sessione non è stata chiusa o completata non potranno essere riprodotti correttamente con questo apparecchio.

- In alcuni casi, i nomi di cartelle e di file non verranno visualizzati correttamente; ciò dipende dal software utilizzato per salvarli.
- Non memorizzare file o cartelle diverse dal formato MP3 o JPEG sul supporto da riprodurre con questo apparecchio.
- Si consiglia di memorizzare non più di dieci sessioni quando si registrano file MP3 su un supporto.
- Nel caso di un disco multisezione, l'inizio della riproduzione richiede qualche tempo.
- In alcuni casi la riproduzione non è possibile se sullo stesso supporto sono stati salvati file MP3 (CD-ROM) e informazioni di CD musicali (CD-DA).

Esempio di struttura gerarchica

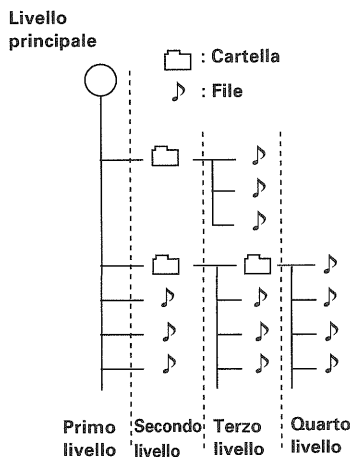

Esempio di sequenza di riproduzione

La riproduzione avviene in sequenza da ① a ⑪ come nel seguente esempio.

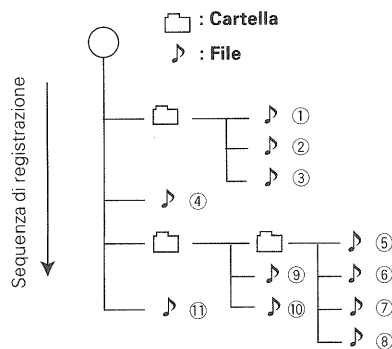

I nomi di cartella e di file possono avere fino a otto caratteri. Se il nome di una cartella o file ne ha di più, viene automaticamente abbreviato.

Riproduzione di file MP3/JPEG

- Non è possibile riprodurre cartelle e file (fino a 223) oltre il limite massimo consentito dal supporto.
- Il lettore richiede un certo tempo per verificare il supporto su cui sono stati registrati file MP3/JPEG prima di iniziare la loro riproduzione.

Riproduzione

- 1 Premere il pulsante di cursore in alto/basso (▲/▼) del telecomando e quindi il pulsante ENTER.

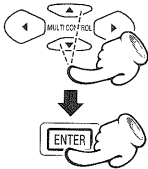

La cartella scelta viene aperta. Ripetere quest'operazione sino a trovare il file da riprodurre.

- 2 Scegliere il file desiderato, quindi premere il pulsante ENTER o di riproduzione/pausa (▶/⏸).

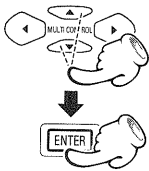

Per la riproduzione di file JPEG

- Quando viene premuto il pulsante di riproduzione/pausa (▶/⏸), il passaggio al file successivo avviene circa ogni 5 secondi. Quando viene premuto il pulsante STOP, il file corrispondente rimane visualizzato (ad unità ferma).
- Quando viene premuto il pulsante ENTER, il file corrispondente rimane visualizzato (ad unità ferma).
- La funzione ZOOM può venire usata anche ad unità ferma (→ 43)
- Se un disco contiene sia file MP3 che JPEG, la riproduzione simultanea di file MP3 e JPEG è possibile scegliendo un file JPEG dopo uno MP3. Se il file JPEG è molto grande, è possibile che la riproduzione del file MP3 si interrompa temporaneamente mentre viene caricato.

Salto di file

Durante la riproduzione, premere il tasto ◀◀ o ▶▶.

UNITÀ PRINCIPALE

TELECOMANDO

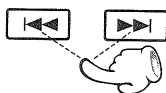
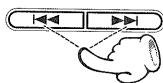

◀◀: Evitamento all'indietro
▶▶: Evitamento in avanti



Non è possibile passare all'esterno della cartella al momento riprodotta.

- Se si impostano file MP3/JPEG, appare la schermata di SMART NAVI.

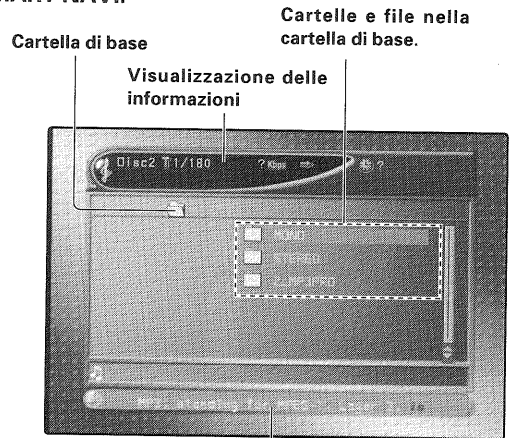

Sezione di visualizzazione spiegazione funzioni

Cartella scelta

File scelto

Da scegliere per tornare al livello gerarchico superiore.

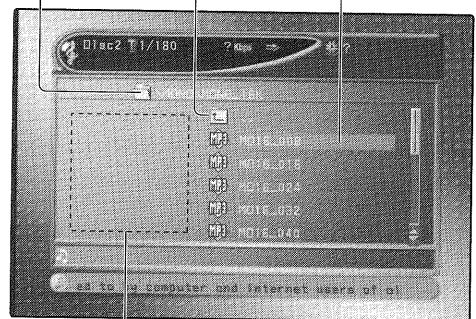

Durante la riproduzione vengono visualizzate immagini a caso.

Per far fermare la riproduzione

Premere il tasto ■.

UNITÀ PRINCIPALE

TELECOMANDO

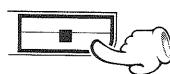

L'avanzamento veloce in avanti o all'indietro non è possibile con file MP3/JPEG.

Rotazione di un'immagine (solo file JPEG)

È possibile ruotare un'immagine di un certo angolo.

Se un'immagine JPEG visualizzata è più grande dello schermo, questa funzione non è utilizzabile. In tal caso, prima di girarla ridurne le dimensioni di visualizzazione sulla schermo. ("Funzione ZOOM" – 43)

e un file JPEG viene visualizzato (riproduzione ferma), premere i tasti del cursore (◀/▶/▲/▼) del telecomando.

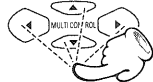

La pressione dei tasti del cursore produce le rotazioni che seguono.

- Tasto ▶ : rotazione di 90° in senso orario
- Tasto ◀ : rotazione di 90° in senso antiorario
- Tasto ▲ : inversione verticale
- Tasto ▼ : inversione orizzontale

Esempi di visualizzazione

Premere il tasto ▶.

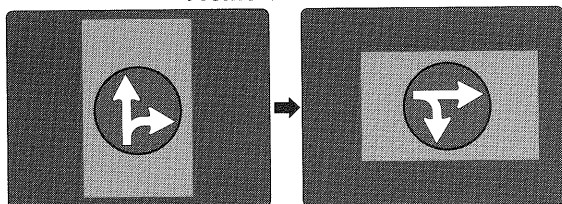

Premere il tasto ▲.

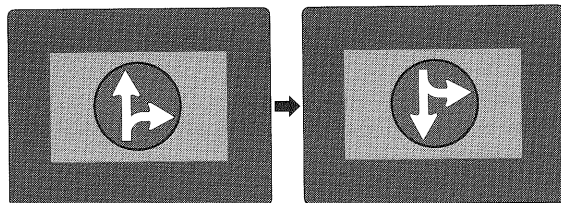

Premere il tasto ◀.

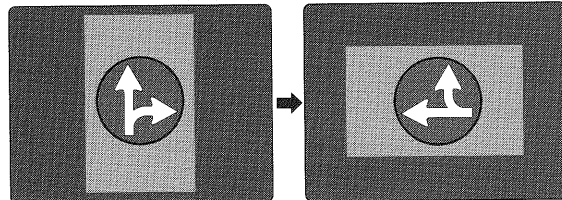

Premere il tasto ▼.

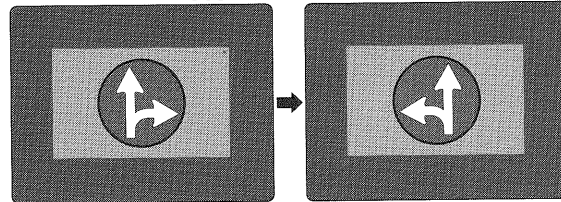

Ripetizione della riproduzione MP3/JPEG

È possibile riprodurre ripetutamente cartella o dischi desiderati.

- "Repeat One" : viene ripetuto il file al momento riprodotto.
- "Repeat Dir" : viene ripetuta la cartella (directory) al momento riprodotta.
- "Repeat Disc" : Ripete il cartella in corso di riproduzione.

Durante la riproduzione, premere il tasto REPEAT del telecomando.

Quando la modalità REPEAT è attivata, l'indicazione "REPEAT" è illuminata.

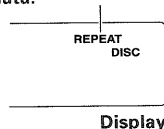

Display

A ogni pressione del tasto, si cambia modalità REPEAT

- ① "Repeat One" : Sul display si illumina "REPEAT 1"
- ② "Repeat Dir" : Sul display si illumina "REPEAT"
- ③ "Repeat Disc" : Sul display si illumina "REPEAT DISC"
- ④ "Repeat Off"

Display di ripetizione

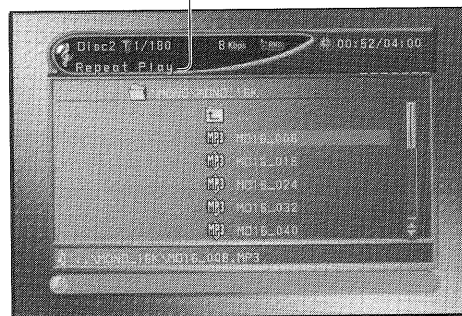

- Per cancellare la riproduzione ripetuta, premere il pulsante REPEAT e scegliere "Repeat Off".

Riproduzione casuale MP3/JPEG

Le tracce di un disco vengono riprodotti in ordine casuale.

- "RANDOM ON": i file di una cartella al momento riprodotta vengono scelti in ordine casuale per la riproduzione.

- 1 Ad unità ferma, premere il tasto RANDOM sul telecomando.

Quando la modalità RANDOM è attivata, l'indicazione "RANDOM" è illuminata.



Display

RANDOM

Ogni volta che si preme il tasto RANDOM sul telecomando, si attiva o si disattiva la funzione di riproduzione casuale.

- 2 Premere il tasto di pausa di riproduzione (▶/||) per dare inizio alla riproduzione casuale.



Cancellazione della riproduzione casuale

- 1 Premere il tasto di arresto (■) per far cessare la riproduzione.



- 2 Premere il tasto RANDOM per cancellare la modalità di riproduzione casuale.



Display di riproduzione casuale

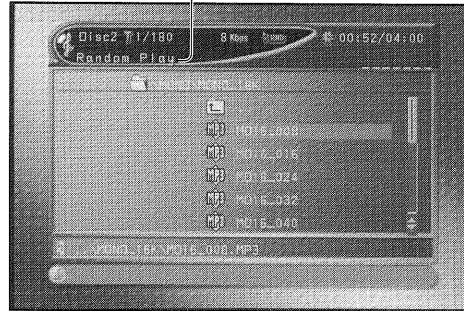

- Nella modalità **RANDOM**, la riproduzione del disco continua.
- Nel caso della riproduzione casuale di un disco che contiene file MP3 e JPEG, vengono riprodotti solo file MP3 se il primo scelto è MP3, e solo file JPEG se il primo scelto è JPEG.



Il passaggio alla modalità di riproduzione casuale non è possibile durante la modalità di ripetizione. Per poterlo fare, disattivare la modalità di ripetizione e quindi premere il tasto RANDOM.

ITALIANO

Funzione ZOOM (solo per file JPEG)

Quando dei file JPEG vengono visualizzati (riproduzione di immagini ferme), le dimensioni del display possono venire impostate su cinque valori diversi.

Premere i pulsanti STEP durante la riproduzione di immagini JPEG

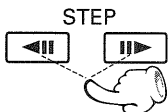

Le dimensioni delle immagini cambiano ogni volta che un pulsante viene riprodotto. Il display cambia in cinque passi di ingrandimento o riduzione.

Quando l'immagine ingrandita è più grande del display, i pulsanti del cursore (◀/▶/▲/▼) possono venire usati per spostare l'immagine in modo da visualizzare le porzioni che non sono al momento riprodotte.

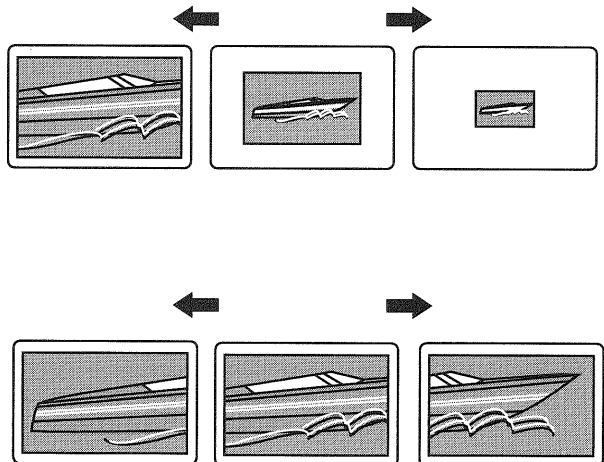
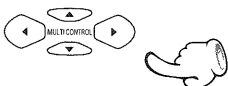

Riproduzione MP3/JPEG programmata

È possibile ascoltare i file desiderati contenuti nell'attuale disco MP3/JPEG nell'ordine che si preferisce. Non è possibile programmare la riproduzione di file JPEG.

La riproduzione programmata di file MP3/JPEG può venire eseguita con le stesse operazioni viste per i normali CD/VCD. →  35

Program Edit

- ① Stando in modalità di arresto, premere il tasto P.MODE, sul telecomando.



Dato che devono venire lette le informazioni di tutti i dischi caricati, può trascorrere un certo periodo prima che le informazioni sul programma vengano visualizzate.

- ② Dopo che la schermata di modifica di programmi appare, premere il tasto di cursore destro (►).

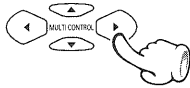

- ③ Premere i tasti di cursore su/giù (▲/▼) in modo da scegliere "Add" e premere il tasto ENTER.

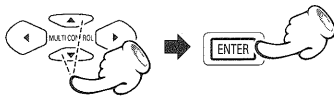

Per portare correzioni al programma, scegliere un'icona che non sia quella "Add" (aggiungi).

- ④ Premere i tasti di cursore su/giù (▲/▼) in modo da scegliere "Disc No.", quindi premere il tasto ENTER.

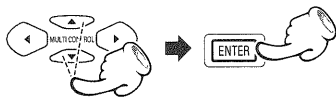

- ⑤ Premere i pulsanti del cursore in alto/basso (▲/▼) in modo da scegliere un brano, quindi premere ENTER.

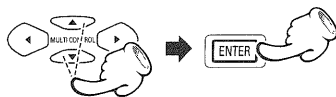

- ⑥ Ripetendo le fasi dalla ② alla ⑤ potete scegliere sino a 19 valori.

- ⑦ Premere il pulsante di riproduzione/pausa (►/||) del telecomando o di riproduzione (►) dell'unità principale per dare inizio alla riproduzione programmata.

Viene visualizzato il display Program Edit (modifica del programma).

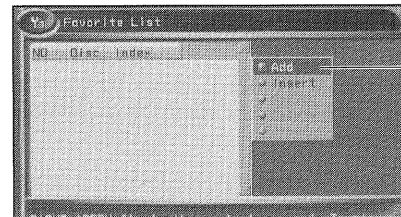

Icona "Add"

"Add" : aggiunge un brano al programma.

"Insert" : aggiunge un brano fra due programmi preesistenti. Esso viene inserito al di sopra (prima) del programma scelto.

"Modify" : modifica il programma.

"Delete" : cancella il programma scelto.

"Clear" : cancella tutti i programmi.

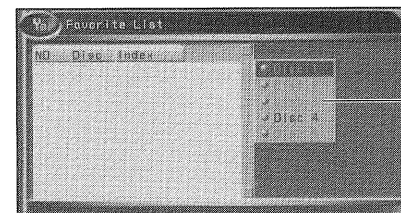
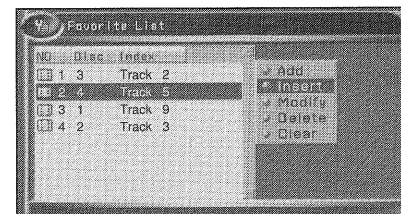

N° disco

• Program playback will start from the selected proLa riproduzione programmata inizia dal programma scelto.

• La riproduzione cessa quando la fine del programma viene raggiunta.

Per fermare la riproduzione programmata, premere il pulsante di arresto (■)

Quello che a prima vista sembra essere un guasto può in realtà non essere un problema serio. Se la vostra unità non dovesse funzionare regolarmente, prima di chiamare personale tecnico autorizzato o il negozio di acquisto dell'unità, consultate la sezione che segue del manuale.

Reinizializzazione dell'unità





Il microprocessore contenuto da quest'unità potrebbe non funzionare regolarmente causando blocco completo dell'unità, display scorretti ecc. se i cavi di collegamento vengono scollegati ad unità in funzione o a causa di forti rumori elettronici provenienti dall'esterno. In tal caso, il funzionamento normale può venire ripristinato eseguendo l'operazione che segue.

In tal caso, spegnere l'apparecchio, attendere qualche secondo e quindi riaccenderlo. Il ritorno alle impostazioni predefinite con la reinizializzazione del microprocessore viene fatto nel modo seguente.









- ① Ad unità ferma, premere il pulsante MENU del telecomando per aprire il menu "Control Panel".
- ② Scegliere l'icona "System", quindi premere il pulsante di cursore a destra (▶).
- ③ Scegliere "Restore Setup Info".
- ④ Premere i tasti numerici indicati di seguito. Premere **[1]**, **[3]**, **[9]** e **[7]** e quindi **ENTER**.

Quando la reinizializzazione viene fatta con questo metodo, tutte le impostazioni, incluse quelle della password e della censura, vengono riportate ai valori di fabbrica.

Lettores DVD

Problema	Causa	Rimedio
Anche premendo il tasto ▶/II, questa non ha inizio.	<ul style="list-style-type: none"> ● Il lettore non contiene un disco. ● Il lato riprodotto del disco non è affatto registrato. 	<ul style="list-style-type: none"> ● Caricare il disco e premere il tasto ▶/II. ● Girare il disco e caricarlo correttamente sul piatto portadisco.
La riproduzione inizia, ma non vengono riprodotti alcun suono o alcuna immagine.	<ul style="list-style-type: none"> ● Il televisore è spento. ● I cavi di collegamento non sono collegati regolarmente. 	<ul style="list-style-type: none"> ● Accendere il televisore. ● Collegare correttamente i cavi di collegamento. 
Nel corso dell'avanzamento rapido o del ritorno, l'immagine è disturbata.	<ul style="list-style-type: none"> ● Durante l'avanzamento rapido ed il ritorno le immagini vengono sempre leggermente distorte dal lettore. 	<ul style="list-style-type: none"> ● Questo non è un guasto.
Non si sente alcun suono.	<ul style="list-style-type: none"> ● I cavi di uscita audio non sono stati collegati correttamente. ● Il controllo del volume dell'amplificatore o del televisore non è stato regolato correttamente. ● Il lettore si trova in un modo di riproduzione speciale. 	<ul style="list-style-type: none"> ● Collegare correttamente i cavi audio.  ● Portare il volume ad un livello adeguato. ● Premere il tasto ▶/II per far riprendere la riproduzione normale.
L'immagine e/o il suono sono di qualità chiaramente insufficiente.	<ul style="list-style-type: none"> ● Un dispositivo vicino disturba il lettore. ● Il disco riprodotto è sporco. ● Il disco riprodotto è danneggiato. ● La lente del lettore è coperta da condensa. 	<ul style="list-style-type: none"> ● Separare il più possibile quest'unità e quella origine del disturbo. ● Consultare la sezione del manuale "Precauzioni riguardanti i dischi" e togliete lo sporco dal disco.  ● Usare un disco nuovo. ● Consultare la sezione del manuale "Avvertenza riguardante la condensa" per far evaporare la condensa. 
La riproduzione inizia dopo qualche tempo dalla sua impostazione.	<ul style="list-style-type: none"> ● L'unità ha bisogno di tempo per determinare il tipo ed il formato del disco e perché la rotazione dell'albero del motorino si stabilizzi. Questo non è un guasto. 	<ul style="list-style-type: none"> ● L'inizio della riproduzione richiede normalmente da 10 a 20 secondi a seconda del disco impiegato.
Il piatto portadisco si apre automaticamente.	<ul style="list-style-type: none"> ● Il disco non è stato installato orizzontalmente. 	<ul style="list-style-type: none"> ● Caricare il disco in modo corretto sul piatto portadisco.

Lettore DVD

Problema	Causa	Rimedio
La porzione superiore ed inferiore dell'immagine non sono visualizzate, o lo schermo diviene bianco e nero.	<ul style="list-style-type: none"> Il sistema di colore del disco riprodotto non corrisponde a quello del monitor usato. 	<ul style="list-style-type: none"> Consultare la sezione del manuale "Sistema di colore" ed usare un disco contenente materiale del sistema di colore adatto al proprio televisore o, inversamente, un televisore di tipo adatto al disco usato. → 
I sottotitoli non appaiono.	<ul style="list-style-type: none"> Il DVD riprodotto non contiene sottotitoli. Il modo dei sottotitoli è stato disattivato. 	<ul style="list-style-type: none"> I sottotitoli non possono venire visualizzati quando il disco DVD utilizzato non contiene registrazioni di sottotitoli o di più parlari. Premere il tasto SUBTITLE ON/OFF per attivare il modo dei sottotitoli. → 
La lingua del parlato o dei sottotitoli di un film non possono venire cambiati.	<ul style="list-style-type: none"> Il DVD riprodotto non contiene la registrazione del parlato o dei sottotitoli in più lingue. 	<ul style="list-style-type: none"> La lingua del parlato o dei sottotitoli non può venire cambiata se il disco DVD riprodotto al momento ne contiene una sola.
L'angolazione di visione non può venire cambiata.	<ul style="list-style-type: none"> Il DVD riprodotto non contiene la registrazione di più di una angolazione. Si sta tentando di cambiare angolazione con un DVD che non supporta tale funzione. 	<ul style="list-style-type: none"> L'angolazione della scena non può venire cambiata se il disco riprodotto non contiene le informazioni necessarie. La scena al momento vista può non possedere altre angolazioni.
La riproduzione non ha inizio nonostante sia stato scelto un titolo.	<ul style="list-style-type: none"> Il disco è stato sottoposto a blocco della visione (Rating Level) da qualcun altro. 	<ul style="list-style-type: none"> Controllare le impostazioni fatte per il sistema di blocco della visione (Rating Level).
Il livello di blocco della visione (Rating Level) non può venire cambiato.	<ul style="list-style-type: none"> Avete dimenticato la parola d'ordine del sistema di blocco della visione (Rating Level). 	<ul style="list-style-type: none"> Ripristinare le regolazioni di fabbrica dell'unità con la procedura che segue. <ol style="list-style-type: none"> Ad unità ferma, premere il pulsante MENU del telecomando per aprire il menu "Control Panel". Scegliere l'icona "System", quindi premere il pulsante di cursore a destra (▶). Scegliere "Restore Setup Info". Premere i tasti numerici indicati di seguito. Premere , ,  e  e quindi ENTER. La password impostata al momento della spedizione è "0000"
La lingua scelta per il parlato o per i sottotitoli nelle impostazioni iniziali non può venire riprodotta.	<ul style="list-style-type: none"> Il disco DVD riprodotto non contiene la lingua del parlato o dei sottotitoli che desiderate. 	<ul style="list-style-type: none"> Usare un disco DVD che contenga la registrazione del parlato o dei sottotitoli nella lingua che interessa.
Anche premendo un pulsante sullo schermo televisivo non appare alcun messaggio.	<ul style="list-style-type: none"> La funzione di visualizzazione dei messaggi sullo schermo (OSD) è disattivata. 	<ul style="list-style-type: none"> Riattivare la funzione OSD.
I messaggi sullo schermo non vengono mostrati nella lingua desiderata.	<ul style="list-style-type: none"> La funzione della lingua dei menu (MENU) non è attivata. 	<ul style="list-style-type: none"> Attivare la funzione della lingua dei menu (MENU) nel modo che si preferisce.
Non è possibile riprodurre un disco DVD.	<ul style="list-style-type: none"> Non è possibile riprodurre un disco DVD se la modalità di riproduzione sequenziale del lettore è impostata su "SEQ.2". 	<ul style="list-style-type: none"> Impostare su "SEQ.1". → 
Un VCD non può venire riprodotto utilizzando dei menu.	<ul style="list-style-type: none"> La riproduzione da menu non è disponibile se P.B.C. è disattivato (OFF) o se la modalità di riproduzione sequenziale del lettore è impostata su "SEQ.2". 	<ul style="list-style-type: none"> Attivare (ON) P.B.C. o impostare su "SEQ.1". →  → 

Telecomando

Problema	Causa	Rimedio
L'uso del telecomando non è possibile.	<ul style="list-style-type: none"> Le batterie sono scariche. Il telecomando è troppo lontano dal sistema o l'angolazione del telecomando rispetto al sensore dell'unità principale è eccessivo. 	<ul style="list-style-type: none"> Sostituire le batterie con altre nuove. Usare il telecomando da più vicino o con un'angolazione inferiore.

Icona di inibizione

Problema	Causa	Rimedio
 <p>L'icona di proibizione viene visualizzata ed il telecomando non è possibile.</p>	<ul style="list-style-type: none"> Il fabbricante del disco ha intenzionalmente posto limiti alla riproduzione. 	<ul style="list-style-type: none"> Quest'operazione non è possibile. Usarne un'altra.

Fabbricato dietro licenza Dolby Laboratories. "Dolby" e il simbolo della doppia D sono marchi di Dolby Laboratories.

L'acronimo "DTS" e il nome "DTS Digital Out" sono marchi di fabbrica registrati della Digital Theater Systems, Inc.



