

KENWOOD

SINTOAMPLIFICATORE DI CIRCONDAMENTO AUDIO / VIDEO

KRF-V7060D

KRF-V6060D

ISTRUZIONI PER L'USO

KENWOOD CORPORATION

Questo manuale vale per tutti i modelli elencati qui sopra.

La cui disponibilità e caratteristiche variano da paese a paese ed a seconda dell'area di vendita.

I telecomando in dotazione

Il telecomando in dotazione a questo sintoamplificatore possiede molte più funzioni dei telecomando standard. Queste funzioni gli permettono di controllare altri componenti audio/video. Per poterlo usare con la massima efficienza, è importante leggerne le istruzioni e comprenderle bene. In caso diverso, si possono commettere numerosi errori di controllo dei componenti.

ITALIANO

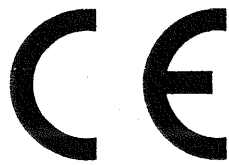

LA DICHIARAZIONE DI CONFORMITÀ "CE" DI QUESTO
PRODOTTO È DEPOSITATA PRESSO:

KENWOOD ELECTRONICS EUROPE B.V.

AMSTERDAMSEWEG 37
1422 AC UITHOORN
THE NETHERLANDS

DICHIARAZIONE DI CONFORMITÀ*

SI DICHIARA CHE:

I Sintoamplificatori audio/video Kenwood per casa, modelli

KRF-V7060D, KRF-V6060D

rispondono alle prescrizioni dell'art.2 comma 1 del D.M. 28 agosto 1995, n.548

Fatto ad Uithoorn il 06 dicembre 2001

Kenwood Electronics Europe B.V.

Amsterdamseweg 37

1422 AC Uithoorn

The Netherlands

Le unità sono disegnate per il funzionamento che segue.

La Gran Bretagna e l'Europasolo c.a. a 230 V

Disimballaggio

Disimballare con l'apparecchio e accertarsi che tutti gli accessori siano presenti.

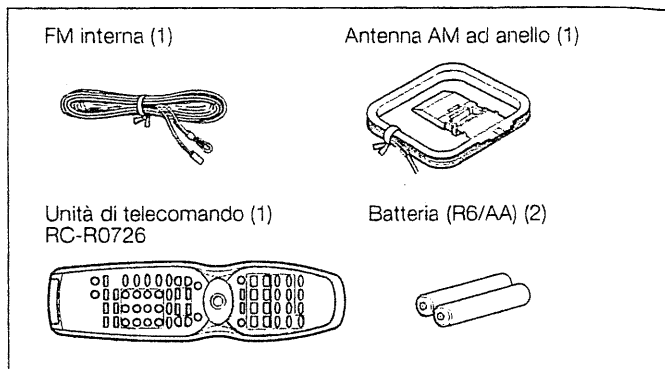

Se uno degli accessori manca o se l'apparecchio è danneggiato o non funziona, rivolgersi immediatamente al rivenditore. Se l'apparecchio vi è stato spedito, avvertire immediatamente il corriere. Kenwood raccomanda di conservare la scatola e il materiale d'imballaggio originali, nel caso di uno spostamento o spedizione futura dello apparecchio.

Conservate questo manuale per poterlo consultare ancora in futuro.

ITALIANO

Precauzioni per la sicurezza

AVVERTENZA :

PER PREVENIRE FIAMME O RISCHI DI FOLGORAZIONE NON ESPORRE QUESTO APPARECCHIO ALLA PIOGGIA O ALL'UMIDITÀ.

	CAUTION RISK OF ELECTRIC SHOCK DO NOT OPEN	
ATTENZIONE: PER RIDURRE I RISCHI DI SCOSSE ELETTRICHE NON RIMUOVERE IL PANNELLO DI COPERTURA (O LA PARTE POSTERIORE). ALL'INTERNO NON VI SONO PARTI CHE POSSONO ESSERE UTILI ALL'UTENTE. AFFIDARE LA MANUTENZIONE A PERSONALE QUALIFICATO.		
	IL SIMBOLO DEL LAMPO CON LA FRECCIA ALL'INTERNO DI UN TRIANGOLO EQUILATERO SERVE PER AVVERTIRE L'UTENTE DELLA PRESENZA DI UN "VOLTAGGIO PERICOLOSO" NON ISOLATO ALL'INTERNO DEL PRODOTTO SUFFICIENTEMENTE ALTO DA COSTITUIRE UN RISCHIO DI FOLGORAZIONE PER LE PERSONE.	
	IL PUNTO ESCLAMATIVO ALL'INTERNO DI UN TRIANGOLO EQUILATERO SERVE PER AVVERTIRE L'UTENTE DELLA PRESENZA DI IMPORTANTI ISTRUZIONI PER IL FUNZIONAMENTO E LA MANUTENZIONE NEL MATERIALE SCRITTO CHE ACCOMPAGNA L'APPARECCHIO.	

Avvertenza : Per ragioni di sicurezza, leggete con particolare attenzione le pagine contrassegnate con il simbolo .

	Prima di attivare l'alimentazione	2
	Precauzioni per la sicurezza	2
	Disimballaggio	2
	Utilizzo del manuale	4
	Funzioni speciali	5
	Nomi e funzioni delle parti	6
	Unità principale	6
	Telecomando	7
	Installazione del sistema	8
	Collegamento dei componenti audio	9
	Collegamento dei componenti video	10
	Collegamenti digitali	11
	Collegamento di un lettore DVD (ingresso a 6 canali)	12
	Collegamento dei diffusori	13
	Collegamento dei terminali	14
	Collegamento alle prese AV AUX	15
	Collegamento delle antenne	15
	Collegamento del controllo del sistema (SYSTEM CONTROL)	16
	Preparazione del telecomando	16
	Preparazione all'audio surround	17
	Impostazioni dei diffusori	17
	Riproduzione normale	20
	Preparazione alla riproduzione	20
	Ascolto mediante un componente sorgente ...	20
	Regolazione del suono	21
	Registrazione	23
	Registrazione audio (sorgenti analogiche)	23
	Registrazione video	23
	Registrazione audio (sorgenti digitali)	23
	Ascolto di trasmissioni radiofoniche	24
	Sintonizzazione (non RDS) delle stazioni radio ...	24
	Utilizzo del sistema RDS (Radio Data System) ..	24
	Preselezione manuale delle stazioni radiofoniche	24
	Ricezione delle stazioni preselezionate	25
	Ricezione delle stazioni preselezionate in ordine (P.CALL)	25
	Utilizzo del tasto RDS DISP (Display)	25
	Preselezione delle stazioni RDS (RDS AUTO MEMORY)	26
	Sintonizzazione in base al tipo di programma (ricerca PTY)	26
	Effetti sonori	27
	Modo surround	27
	Riproduzione surround	29
	Riproduzione DVD a 6 canali	30
	Funzioni utili	30



Funzioni di base del telecomando con altri componenti	33
Registrazione dei codici di impostazione per altri componenti	33
Funzionamento di altri componenti	33
Tabella dei codici di impostazione	34
Funzionamento della piastra a cassette, del lettore CD e del registratore MD	35
Funzionamento degli altri componenti	36



In caso di difficoltà	38
 Caratteristiche tecniche	40

Preparativi

Operazioni

Utilizzo del manuale

Questo manuale è suddiviso in quattro sezioni: Preparativi, Operazioni, Telecomando e Informazioni aggiuntive.

Preparativi

Vengono illustrate le modalità di collegamento dei componenti audio e video al ricevitore e di preparazione del processore surround.

Tuttavia, dato che il ricevitore viene utilizzato con tutti i componenti audio e video, è possibile che il collegamento del sistema si riveli abbastanza complesso.

Operazioni

Viene illustrato il funzionamento di tutte le operazioni eseguibili con il ricevitore.

Telecomando

Vengono illustrati il funzionamento di altri componenti attraverso il telecomando e tutte le operazioni di controllo a distanza. Dopo aver registrato i componenti con i codici di impostazione appropriati, sarà possibile utilizzare sia il ricevitore che gli altri componenti AV (televisore, videoregistratore, lettore DVD, lettore CD, ecc.) attraverso il telecomando in dotazione con il ricevitore stesso.

Informazioni aggiuntive

Vengono fornite informazioni supplementari, come "In caso di difficoltà" (risoluzione dei problemi) e "Caratteristiche tecniche".

Manutenzione dell'unità

Se il pannello anteriore o l'involucro dell'unità si dovessero sporcare, pulirli con un panno soffice e pulito. Non usare diluente, benzina, alcool, ecc., dato che essi possono rovinarne le finiture.

Per quanto riguarda i preparati di pulizia per contatto

Non usare un agente detergente a contatto in quanto esso può causare delle disfunzioni. Fare particolare attenzione agli agenti detergenti contenenti olio in quanto questi possono deformare le parti in plastica.

Funzione di backup della memoria

Si noti che le seguenti voci verranno cancellate dalla memoria dell'apparecchio se il cavo di alimentazione rimane scollegato dalla presa CA per 1 giorno circa.

- Modo di alimentazione.
- Impostazioni del selettore d'ingresso.
- Uscita delle immagini.
- Attivazione/disattivazione dei diffusori.
- Livello del volume.
- Livello BASS, TREBLE, INPUT.
- TONE ON/OFF.
- LOUDNESS ON/OFF.
- Livello dell'attenuatore di luminosità.
- Impostazioni MD/TAPE.
- Impostazione del modo di ascolto.
- Impostazioni dei diffusori.
- SW RE-MIX ON/OFF.
- Impostazione a distanza.
- Impostazione del modo di ingresso.
- Impostazione del modo notturno.
- Impostazione delle modalità PRO LOGIC II.
- Impostazione delle modalità CS II.
- Banda di trasmissione.
- Impostazione della frequenza.
- Stazioni memorizzate.
- Modo di sintonia.
- Modo DSP.
- Modo ACTIVE EQ.
- Modo SPEAKER EQ.

Funzioni speciali

Suono effetto cinema realistico

Il ricevitore dispone di una vasta gamma di modi surround per ottenere prestazioni di ascolto ottimali dal software video. Selezionare il modo surround in base all'apparecchiatura o al software in uso. Buon divertimento! - [27]

Dolby Digital e Dolby Digital EX

Il modo DOLBY DIGITAL consente di ottenere un surround digitale completo utilizzando software elaborato formato Dolby Digital. Dolby Digital fornisce fino a 5.1 canali audio digitali indipendenti per una migliore qualità del suono e una maggiore potenza rispetto al Dolby Surround.

Come la funzione Dolby Digital EX, genera sei canali di uscita a piena larghezza di banda dal canale 5.1. Questa conversione utilizza un decodificatore a matrice che trasforma i due canali della registrazione originale in tre canali di surround. Per ottimizzare la riproduzione, si consiglia di usare la funzione Dolby Digital EX con colonne sonore registrate con il sistema Dolby Digital Surround EX.

Dolby PRO LOGIC II

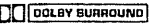
DOLBY PRO LOGIC II è totalmente compatibile con il precedente modello PRO LOGIC e dispone di maggiori innovazioni per quanto riguarda l'audio surround. Consente all'utente di ottenere l'effetto stereo convenzionale o Dolby Surround presentato nell'avvincente modo 5.1. PRO LOGIC II offre funzioni speciali per il controllo della spazialità complessiva, della dimensionalità e dell'elaborazione del campo sonoro frontale. PRO LOGIC II riproduce un audio surround di grande effetto utilizzando il software video contrassegnato dal simbolo  e uno spazio tridimensionale del CD musicale. Durante l'ascolto, è possibile ascoltare un audio surround STEREO più realistico.

DTS

Il sistema DTS (Digital Theater System) è un formato audio digitale a 5.1 canali che fornisce cinque canali a spettro intero e un canale a bassa frequenza (subwoofer) per ottenere una nitidezza senza precedenti, una separazione dei canali ottimale e una gamma dinamica ampia.

Nel modo DTS, è possibile riprodurre in surround digitale l'ingresso digitale a 5.1 canali di un CD, LD o DVD contrassegnati con il simbolo "DTS".

Importante:

Quando un disco DTS viene riprodotto su un lettore CD, LD o DVD, è possibile che l'uscita analogica emetta dei disturbi. Si consiglia di collegare l'uscita digitale del lettore all'ingresso digitale dell'apparecchio.

Suono di surround multicanale (SRS Circle Surround II (CS))

SRS Circle Surround II™ rappresenta un passo in avanti rispetto al predecessore CS-5.1™ culminando nel sistema CS-6.1™, che consente di ascoltare un suono surround multicanale realistico da una sorgente stereo o da una sorgente video convenzionale codificata in surround. Se fino ad oggi era possibile ascoltare il suono digitale Dolby/multicanale DTS, ora è possibile ascoltare anche audio CD, MD, trasmissioni e Home Theater con sistemi a più altoparlanti. Con SRS Circle Surround II si scoprirà un nuovo tipo di suono.

Nuovi modi surround DSP

Il processore DSP (Digital Signal Processor) installato sul ricevitore incorpora una gamma di campi sonori regolabili di alta qualità, come "ARENA", "JAZZ CLUB", "THEATER", "STADIUM" e "DISCO" ed è compatibile con quasi tutti i tipi di segnale di ingresso.

Ingresso DVD a 6 canali

Se si dispone di un lettore DVD dotato di un'uscita a 6 canali, il ricevitore consente di sfruttare completamente l'effetto surround del materiale sorgente DVD con codifica multicanale. Dato che i segnali sorgente sono digitali e che ciascun canale viene immesso indipendentemente, la sonorità risultante è decisamente superiore a quanto ottenibile con i sistemi sonori surround convenzionali.

ACTIVE EQ

Il modo ACTIVE EQ consente di ottenere una qualità audio più dinamica in qualsiasi condizione. Se durante la riproduzione Dolby Digital e DTS si imposta ACTIVE EQ su ON, sarà possibile ottenere un effetto sonoro più efficace.

SPEAKER EQ

La funzione SPEAKER EQ si utilizza per regolare le caratteristiche dell'uscita audio del ricevitore in base alle caratteristiche degli diffusori che possono essere diverse, in funzione della loro dimensione. In particolare per quanto riguarda la riproduzione da una sorgente audio musicale, effettuando tali regolazioni, il suono riprodotto risulterà più naturale. Attivando la funzione SPEAKER EQ, potrete beneficiare di un suono dinamico e naturale anche qualora possediate diffusore di dimensioni ridotte.

Telecomando IR (a raggi infrarossi) universale

Oltre che con il ricevitore di base, è possibile utilizzare il telecomando in dotazione con quasi tutti i componenti audio e video predisposti. Per registrare i componenti collegati, è sufficiente eseguire la semplice procedura di impostazione.

Sintonizzatore RDS (Radio Data System)

Il ricevitore dispone di un sintonizzatore RDS dotato di svariate funzioni utili di sintonia: la memorizzazione automatica RDS (per preselezionare automaticamente fino a 40 stazioni RDS che trasmettono programmi diversi), la visualizzazione del nome delle stazioni (per indicare all'utente il nome della stazione di trasmissione corrente) e la ricerca PTY (per sintonizzare le stazioni in base al tipo di programma).

Ricerca PTY (tipo di programma)

Consente di sintonizzare le stazioni specificando il tipo di programma che si desidera ascoltare.

Unità principale

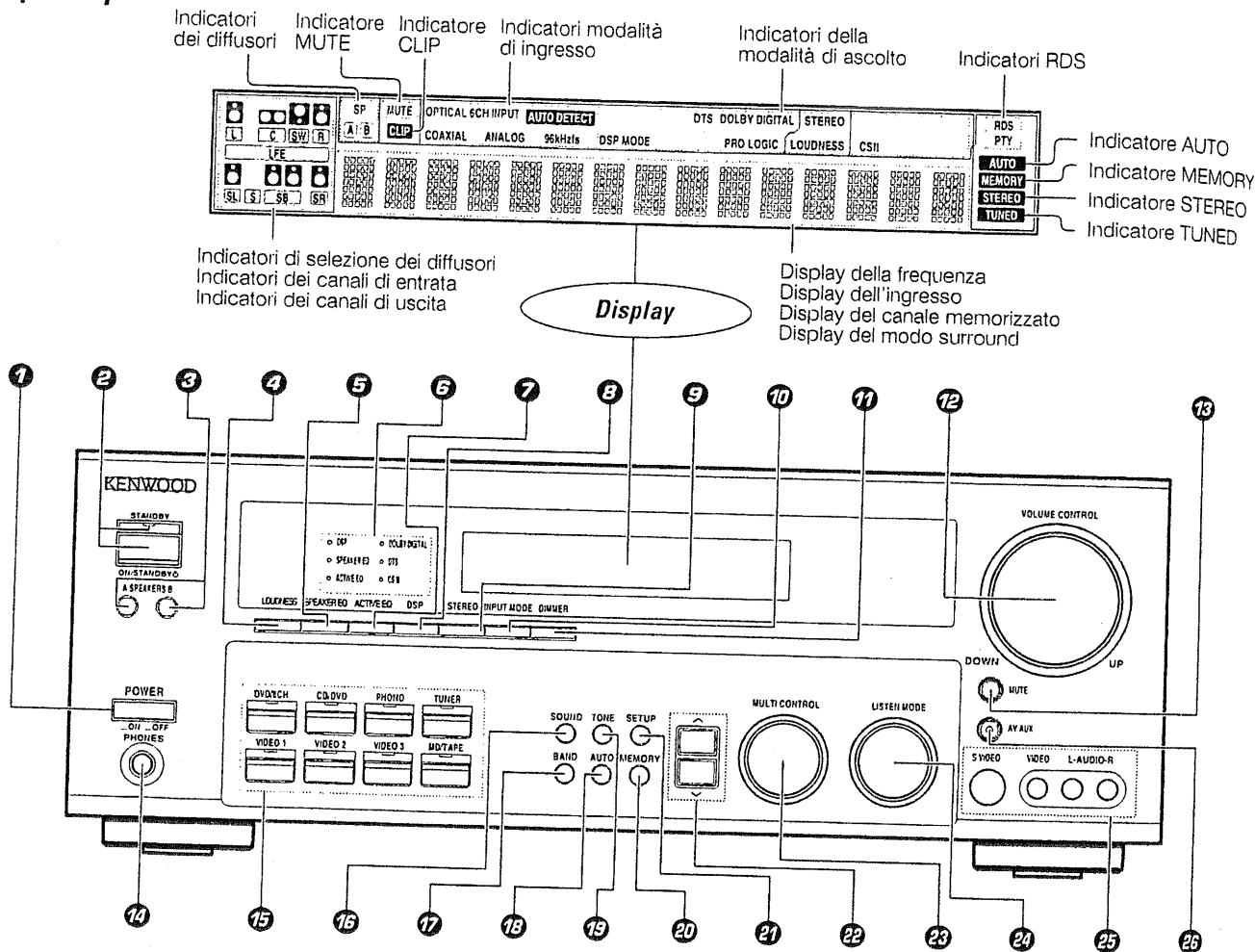

ITALIANO

- 1 Tasto POWER ON/OFF** - [17]
Da utilizzare per attivare/disattivare l'alimentazione principale ON/OFF.
- 2 Tasto ON/STANDBY** ϕ - [17]
Da utilizzare per commutare tra ON e STANDBY quando l'alimentazione è attivata.
- Indicatore STANDBY**
- 3 Tasti A SPEAKERS B** - [20]
Da utilizzare per attivare/disattivare i diffusori A/B.
- 4 Tasto LOUDNESS** - [21]
Utilizzato per passare allo stato LOUDNESS.
- 5 Tasto SPEAKER EQ** - [21]
Utilizzato per passare allo stato SPEAKER EQ.
- 6 Indicatori Surround**
- Indicatore DSP** - [29]
Si illumina quando il ricevitore è nel modo DSP.
- Indicatore SPEAKER EQ** - [22]
Si illumina quando il ricevitore è nel modo SPEAKER EQ.
- Indicatore ACTIVE EQ** - [22]
Si illumina quando il ricevitore è nel modo ACTIVE EQ.
- Indicatore DOLBY DIGITAL** - [29]
Si illumina quando il ricevitore si trova nel modo Dolby Digital.
- Indicatore DTS** - [29]
Si illumina quando il ricevitore si trova nel modo DTS.
- Indicatore CSII** - [29]
Si illumina quando il ricevitore è nel modo CIRCLE SURROUND II.
- 7 Tasto ACTIVE EQ** - [21]
Utilizzato per passare allo stato ACTIVE EQ.
- 8 Tasto DSP** - [29]
Utilizzare per selezionare la modalità DSP desiderata.
- 9 Tasto STEREO** - [30]
Impostare la modalità di ascolto su STEREO.
- 10 Tasto INPUT MODE** - [8]
Utilizzato per passare dall'ingresso totalmente automatico, all'ingresso digitale e all'ingresso analogico.
- 11 Tasto DIMMER** - [23]
Da utilizzare per selezionare REC MODE.
Da utilizzare per regolare la luminosità del display.
- 12 Manopola VOLUME CONTROL** - [20]
- 13 Tasto MUTE** - [21]
Da utilizzare per disattivare temporaneamente l'audio.
- 14 Presa PHONES** - [22]
Da utilizzare per l'ascolto con le cuffie.
- 15 Tasti per la selezione dell'ingresso (DVD/6CH, CD/DVD, PHONO, TUNER, VIDEO 1, VIDEO 2, VIDEO 3, MD/TAPE)** - [20]
Da utilizzare per selezionare le sorgenti di ingresso.
- 16 Tasto SOUND** - [30]
Da utilizzare per regolare la qualità del suono e gli effetti sonori.
- 17 Tasto BAND** - [24]
Da utilizzare per selezionare la banda di trasmissione.
- 18 Tasto AUTO** - [24]
Da utilizzare per selezionare la sintonia automatica o manuale.
- 19 Tasto TONE** - [21]
Utilizzare per impostare lo stato del controllo TONE.
- 20 Tasto MEMORY** - [24]
Da utilizzare per memorizzare le stazioni radiofoniche nella memoria preselezionata e per avviare la funzione Auto Memory.
- 21 Tasto SETUP** - [17]
Utilizzato per selezionare le impostazioni dei diffusori e così via.
- 22 Tasti \wedge/\vee** - [17]
Utilizzare per definire la selezione quando si usano le funzioni SOUND, SETUP e PRESET CHANNEL.
- 23 Manopola MULTI CONTROL** - [17]
Da utilizzare per controllare diverse impostazioni.
- 24 Manopola LISTEN MODE** - [29]
Da utilizzare per selezionare il modo di ascolto.
- 25 Prese AV AUX (S VIDEO, VIDEO, L-AUDIO-R)** - [15]
- 26 Tasto AV AUX** - [15]
Utilizzare per impostare l'ingresso su AV AUX.

Modo di attesa

Quando l'indicatore del modo di attesa è acceso, una piccola quantità di corrente scorre nell'unità per alimentarne la memoria. Questo modo di funzionamento viene chiamato appunto modo di attesa. In esso, l'intero sistema può venire attivato e disattivato con il telecomando.

Conexión a suministro eléctrico y Tecla POWER ON/OFF

L'alimentazione elettrica tra l'apparecchiatura e la presa di corrente CA a muro non viene completamente interrotta quando il pulsante principale viene posizionato su OFF.

Telecomando

Questo telecomando può essere utilizzato anche con prodotti diversi da quelli Kenwood impostando i codici della casa produttrice appropriati. - [33]

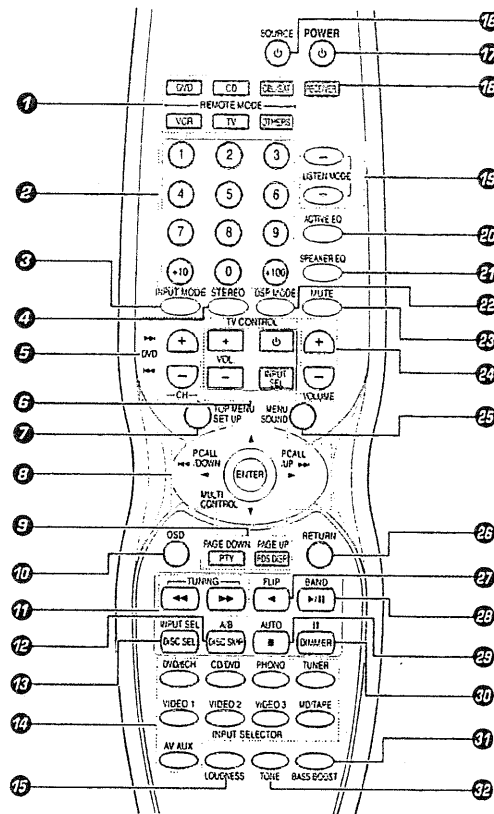

Se una funzione viene chiamata diversamente sul ricevitore e sul telecomando, il nome del tasto sul telecomando viene indicato tra parentesi nel manuale.

- 1 **Tasti REMOTE MODE (DVD, CD, CBL/SAT, VCR, TV, OTHERS)** - [33]
Utilizzare per selezionare i componenti registrati al rispettivo ingresso.
- 2 **Tasti numerici** - [33]
Forniscono funzioni identiche a quelle del telecomando originale in dotazione con il componente che si desidera controllare.
- 3 **Tasto INPUT MODE** - [6]
Da utilizzare per commutare tra l'ingresso digitale e l'ingresso analogico.
- 4 **Tasto STEREO** - [30]
Utilizzare per impostare la modalità di ascolto su STEREO.
- 5 **Tasti CH +/-**
Da utilizzare per selezionare il canale.
- 6 **Tasti >>> DVD <<<**
Quando è in funzione il lettore DVD, questi tasti agiscono come tasti di scorrimento.
- 7 **Tasti TV CONTROL**
Utilizzare quando si è in modalità TV.
- 8 **Tasto SET UP** - [17]
Utilizzato per selezionare le impostazioni dei diffusori e così via.
- 9 **Tasto TOP MENU**
Utilizzato per azionare il componente DVD.
- 10 **Joystick**
ENTER
Da utilizzare per il funzionamento di altri componenti.
- 11 **MULTI CONTROL ▲/▼** - [17]
Utilizzati per effettuare il controllo di varie impostazioni.
- 12 **Utilizzato per far funzione altri componenti.**
- 13 **P.CALL <<</DOWN < e P.CALL/UP >>>** - [25]
Serve per la regolazione di selezione per le funzioni SOUND, SET UP e PRESET.
- 14 **Tasto PTY** - [26]
Utilizzare per la ricerca PTY.
- 15 **Tasto PAGE DOWN**
Utilizzato per azionare il componente DVD.
- 16 **Tasto RDS DISP** - [26]
Da utilizzare per ricevere trasmissioni RDS.
- 17 **Tasto PAGE UP**
Utilizzato per azionare il componente DVD.

- 18 **Tasto OSD**
Utilizzato per azionare il componente DVD.
- 19 **Tasti TUNING <<</>>>** - [24]
Da utilizzare per avviare la modalità sintonizzatore.
- 20 **Se CD, MD o TAPE viene selezionato come fonte di ingresso, questi tasti funzionano come tasti di ricerca.**
- 21 **Tasto DISC SKIP**
Se come sorgente di ingresso è selezionato CD, tale tasto funziona come tasto di salto del cambia CD.
- 22 **Tasto A/B**
Se come sorgente di ingresso viene selezionato TAPE, tale tasto funziona come i tasti di riproduzione A e B di una piastra a doppia cassetta.
- 23 **Tasto DISC SEL**
Utilizzato per far funzione altri componenti.
- 24 **Tasto INPUT SEL**
Utilizzato per far funzione altri componenti.
- 25 **Tasti INPUT SELECTOR (DVD/6CH, CD/DVD, PHONO, TUNER, VIDEO 1, VIDEO 2, VIDEO 3, MD/TAPE, AV AUX)** - [20]
Da utilizzare per selezionare le sorgenti di ingresso.
- 26 **Tasto LOUDNESS** - [21]
Utilizzare per passare allo stato LOUDNESS.
- 27 **Tasto SOURCE** ◻
Da utilizzare per accendere e spegnere gli altri componenti.
- 28 **Tasto POWER** ◻ - [17]
Utilizzare per accendere/spegnere il ricevitore quando è in uso.
- 29 **Tasto RECEIVER**
Da utilizzare per tornare al funzionamento del ricevitore.
- 30 **Tasti LISTEN MODE ▲/▼** - [29]
Da utilizzare per selezionare il modo di ascolto.
- 31 **Tasto ACTIVE EQ** - [21]
Utilizzato per passare allo stato ACTIVE EQ.
- 32 **Tasto SPEAKER EQ** - [21]
Utilizzare per passare allo stato SPEAKER EQ.
- 33 **Tasto DSP MODE** - [29]
Utilizzare per selezionare la modalità DSP desiderata.

- 34 **Tasto MUTE** - [21]
Da utilizzare per disattivare temporaneamente l'audio.
- 35 **Tasti VOLUME +/-** - [20]
Da utilizzare per regolare il volume del ricevitore.
- 36 **Tasto MENU**
Utilizzato per far funzione altri componenti.
- 37 **Tasto SOUND** - [30]
Da utilizzare per regolare la qualità del suono e gli effetti sonori.
- 38 **Tasto RETURN**
Utilizzato per far funzione altri componenti.
- 39 **Tasto <**
Utilizzato per far funzione altri componenti.
- 40 **Tasto FLIP**
Utilizzato per far funzione altri componenti.
- 41 **Tasto >/II**
Se come sorgente di ingresso è selezionato CD, tale tasto funziona come tasto di riproduzione/pausa.
- 42 **Se MD o TAPE viene selezionato come fonte di ingresso, questo tasto funziona come tasto di riproduzione.**
- 43 **Tasto BAND** - [24]
Da utilizzare per selezionare la banda di trasmissione.
- 44 **Tasto ■**
Se CD, MD o TAPE viene selezionato come fonte di ingresso, questo tasto funziona come tasto di arresto.
- 45 **Tasto AUTO** - [24]
Da utilizzare per selezionare la sintonia automatica o manuale.
- 46 **Tasto DIMMER** - [32]
Da utilizzare per regolare la luminosità del display.
- 47 **Tasto II**
Utilizzato per far funzione altri componenti.
- 48 **Tasto BASS BOOST** - [21]
Da utilizzare per selezionare l'impostazione di regolazione massima per la gamma a bassa frequenza.
- 49 **Tasto TONE** - [21]
Utilizzare per impostare lo stato del controllo TONE.

ITALIANO

Effettuare i collegamenti come mostrato nelle pagine seguenti.

Quando si collegano i componenti al sistema, fare inoltre riferimento alle istruzioni per l'uso in dotazione con i componenti in questione.

Non collegare il cavo di alimentazione a una presa a muro prima di aver completato tutti i collegamenti.

Note

1. Assicurarsi di inserire saldamente tutti i cavi di collegamento. Se i collegamenti non sono perfetti, è possibile che il suono non venga prodotto o che si verifichino delle interferenze.
2. Assicurarsi di rimuovere il cavo di alimentazione dalla presa CA prima di inserire o scollegare qualsiasi cavo. È possibile che l'inserimento o lo scollegamento dei cavi senza aver prima scollegato il cavo di alimentazione provochi problemi di funzionamento e danni all'apparecchio.
3. Non collegare cavi di alimentazione di componenti il cui consumo energetico è superiore all'indicazione riportata sulla presa CA nella parte posteriore dell'apparecchio.

Collegamenti analogici

I collegamenti audio vengono eseguiti utilizzando cavi a piedini RCA. Tali cavi trasferiscono il segnale audio stereofonico in forma "analogica". Questo significa che il segnale audio corrisponde all'audio effettivo di due canali. Tali cavi sono in genere dotati di 2 spine a ciascuna estremità, una rossa per il canale destro e una bianca per il canale sinistro e sono generalmente in dotazione con il relativo apparecchio o in vendita presso i rivenditori di componenti elettronici.

Disfunzioni microcomputer

Se il funzionamento fosse impossibile oppure se le visualizzazioni fossero scorrette, anche se tutti i collegamenti sono stati eseguiti correttamente, inizializzare il computer facendo riferimento alla sezione "In caso di difficoltà".

- 38 -

AVVERTENZA

Per evitare danni ed incendi, osservare le seguenti norme per garantire una corretta ventilazione dell'apparecchio.

- Non posare alcun oggetto davanti alle fessure di aerazione.
- Lasciare uno spazio libero tutto attorno all'unità pari o maggiore a quello indicato di seguito (a partire dalle dimensioni esterne massime, comprese protrusioni).

Pannello superiore: 50 cm
Pannello posteriore: 10 cm

Pannello laterale: 10 cm

Impostazioni del modo di ingresso

Ciascun ingresso CD/DVD, VIDEO 2 e DVD/6CH dispone di prese per gli ingressi audio digitale e audio analogico.

L'impostazione di fabbrica per la riproduzione del segnale audio CD/DVD, DVD/6CH e VIDEO 2 è totalmente automatica.

Se per la riproduzione si desidera utilizzare l'ingresso audio analogico (se, ad esempio, all'ingresso VIDEO 2 è stato collegato un videoregistratore), è necessario impostare sul modo analogico il modo di ingresso relativo all'ingresso corrispondente.

Dopo aver completato i collegamenti ed aver acceso il ricevitore, effettuare i seguenti punti.

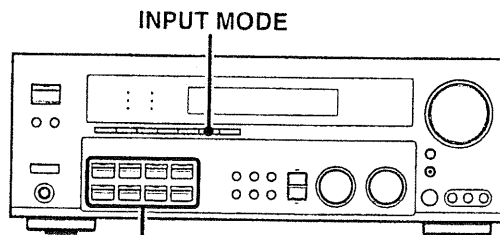

Selezione dell'ingresso

- 1 Utilizzare i tasti per la selezione dell'ingresso per selezionare CD/DVD, VIDEO 2 o DVD/6CH.

- 2 Premere il tasto INPUT MODE.

A ogni pressione, l'impostazione viene modificata come segue:

Nel modo di riproduzione DTS

- 1 FULL-AUTO (ingresso digitale, ingresso analogico)
- 2 DIGITAL-MANUAL (ingresso digitale)

Nel modo di riproduzione CD/DVD, VIDEO 2 DVD/6CH

- 1 FULL-AUTO (ingresso digitale, ingresso analogico)
- 2 DIGITAL-MANUAL (ingresso digitale)
- 3 6CH INPUT (ingresso DVD/6CH)
- 4 ANALOG (ingresso analogico)

Ingresso digitale:

Selezionare questa impostazione per riprodurre segnali digitali utilizzando un lettore DVD, CD o LD.

Ingresso analogico:

Selezionare questa impostazione per riprodurre segnali analogici utilizzando una piastra a cassette, un videoregistratore o un giradischi.



Rilevamento automatico:

Nel modo di "FULL AUTO" (l'indicatore AUTO DETECT si illumina), il ricevitore seleziona automaticamente il modo di ascolto nel corso della riproduzione, in modo da adattarsi al tipo di segnale di ingresso (Dolby Digital, PCM, DTS) e all'impostazione dei diffusori. L'indicatore OPTICAL e COAXIAL sul display si illuminerà quando viene individuato un segnale digitale. Se il segnale in ingresso è analogico, si accende l'indicatore ANALOG.

Per mantenere il ricevitore impostato sul modo di ascolto correntemente selezionato, utilizzare il tasto INPUT MODE per selezionare "DIGITAL MANUAL" (audio manuale). Tuttavia, anche quando è stata selezionata questa impostazione, è possibile che talvolta il modo di ascolto venga selezionato automaticamente per adattarsi a un segnale di ingresso Dolby Digital, a seconda della combinazione tra il modo di ascolto e il segnale di ingresso. Se si preme il tasto INPUT MODE rapidamente, potrebbe non venire prodotto alcun suono. Premere di nuovo il tasto INPUT MODE.

Collegamento dei componenti audio

Forma delle prese CA

Regno Unito	
Europa	

Prese SYSTEM CONTROL
- 16

Alla presa a muro CA

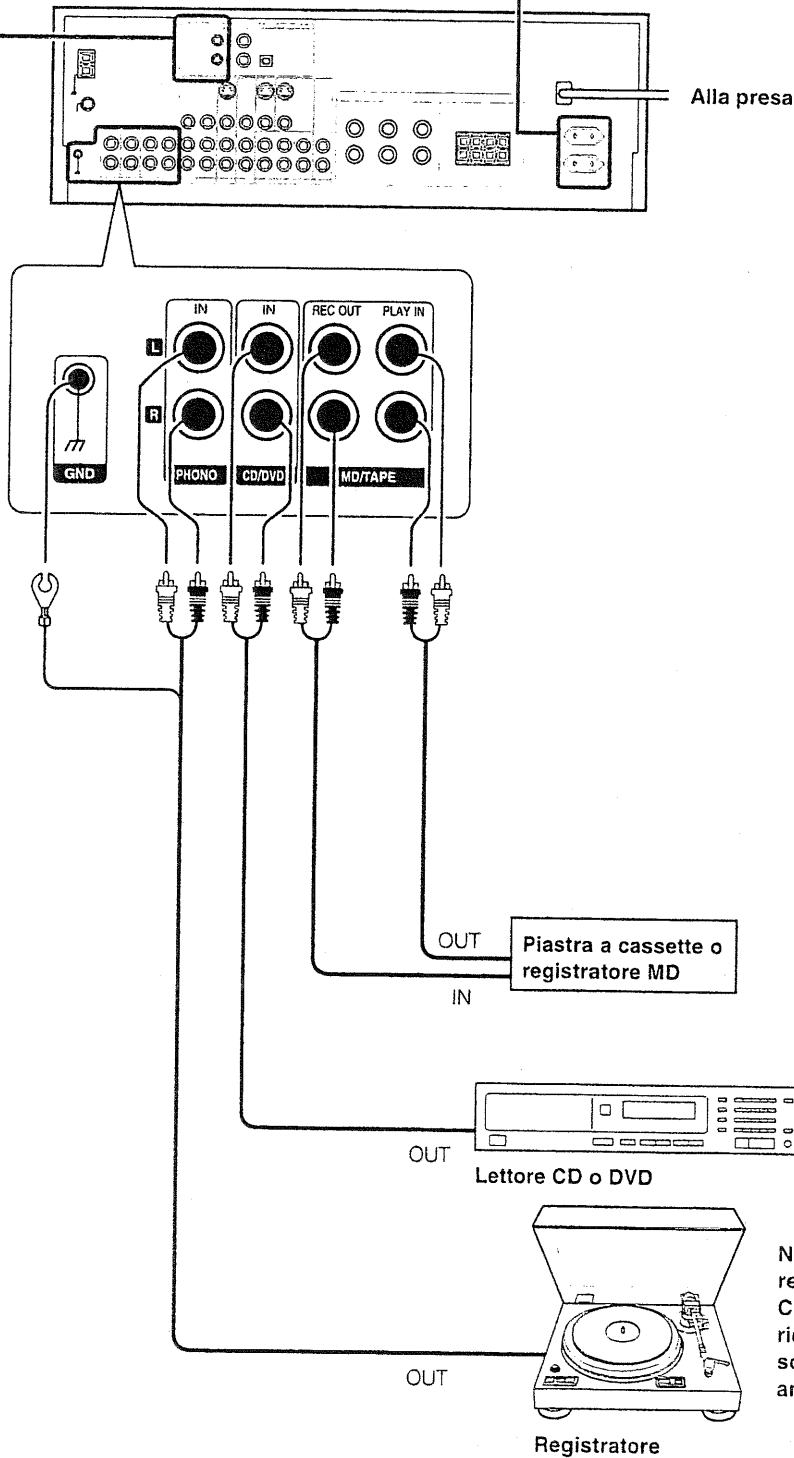

Non è possibile utilizzare un registratore a nastri Moving Coil (MC) direttamente dal ricevitore. Può essere utilizzato solo se collegato ad un altro amplificatore equalizzatore.

ITALIANO

Collegamento dei componenti video

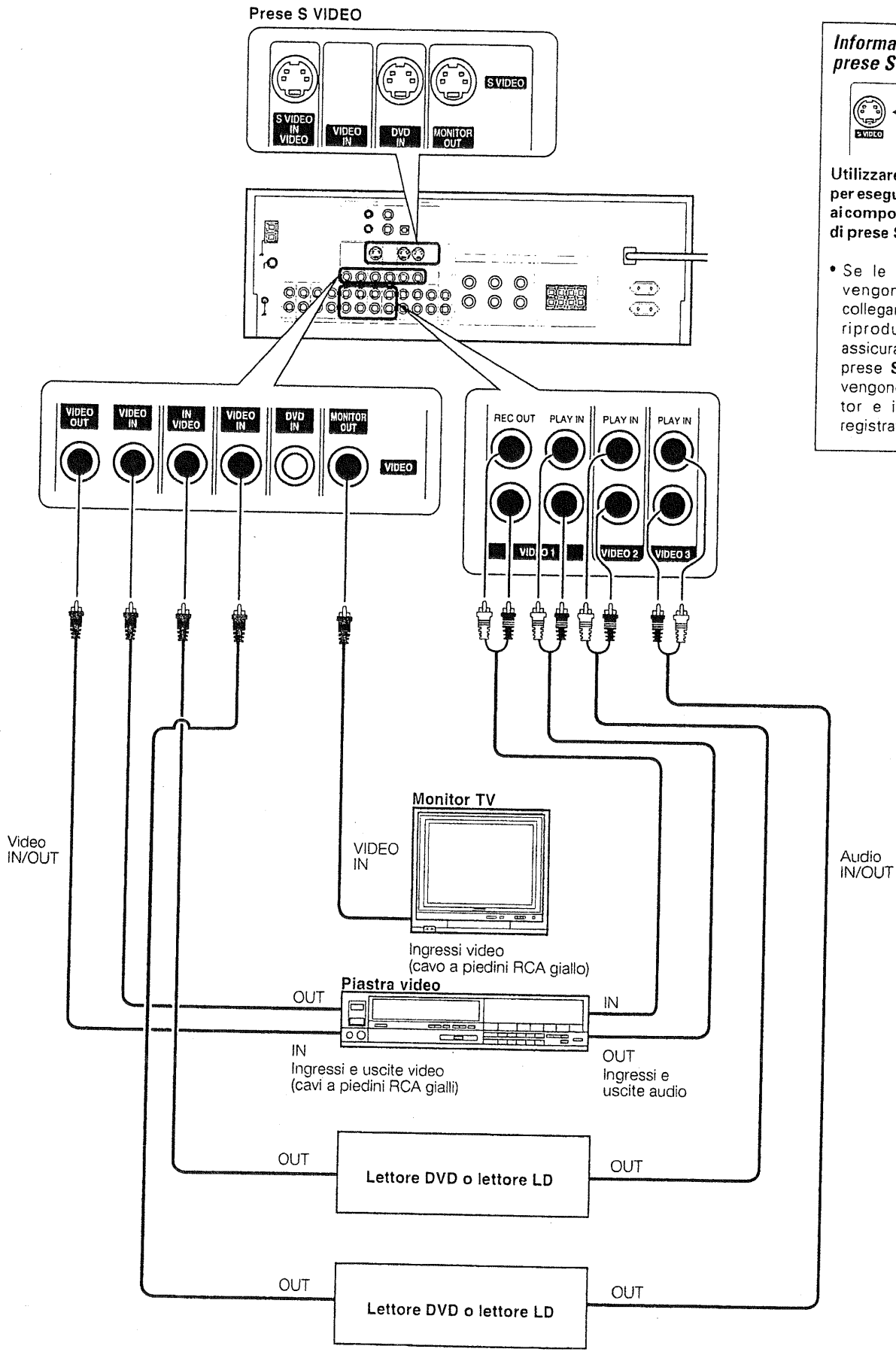

Informazioni sulle prese S VIDEO

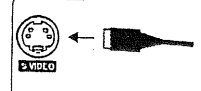

Utilizzare le prese S VIDEO per eseguire i collegamenti ai componenti video dotati di prese S VIDEO IN/OUT.

- Se le prese S VIDEO vengono utilizzate per collegare i componenti di riproduzione video, assicurarsi di utilizzare le prese S VIDEO quando vengono collegati il monitor e i componenti di registrazione video.

ITALIANO

È necessario collegare un componente video dotato di uscite audio digitali alle prese VIDEO 2.

Collegamenti digitali

Le prese di ingresso digitale sono in grado di accettare segnali DTS, Dolby Digital o PCM. Collegare componenti capaci di emettere segnali digitali in formato DTS, Dolby Digital o PCM standard (CD).
 Se al ricevitore sono stati collegati componenti digitali, leggere con attenzione la sezione "Impostazioni del modo di ingresso".

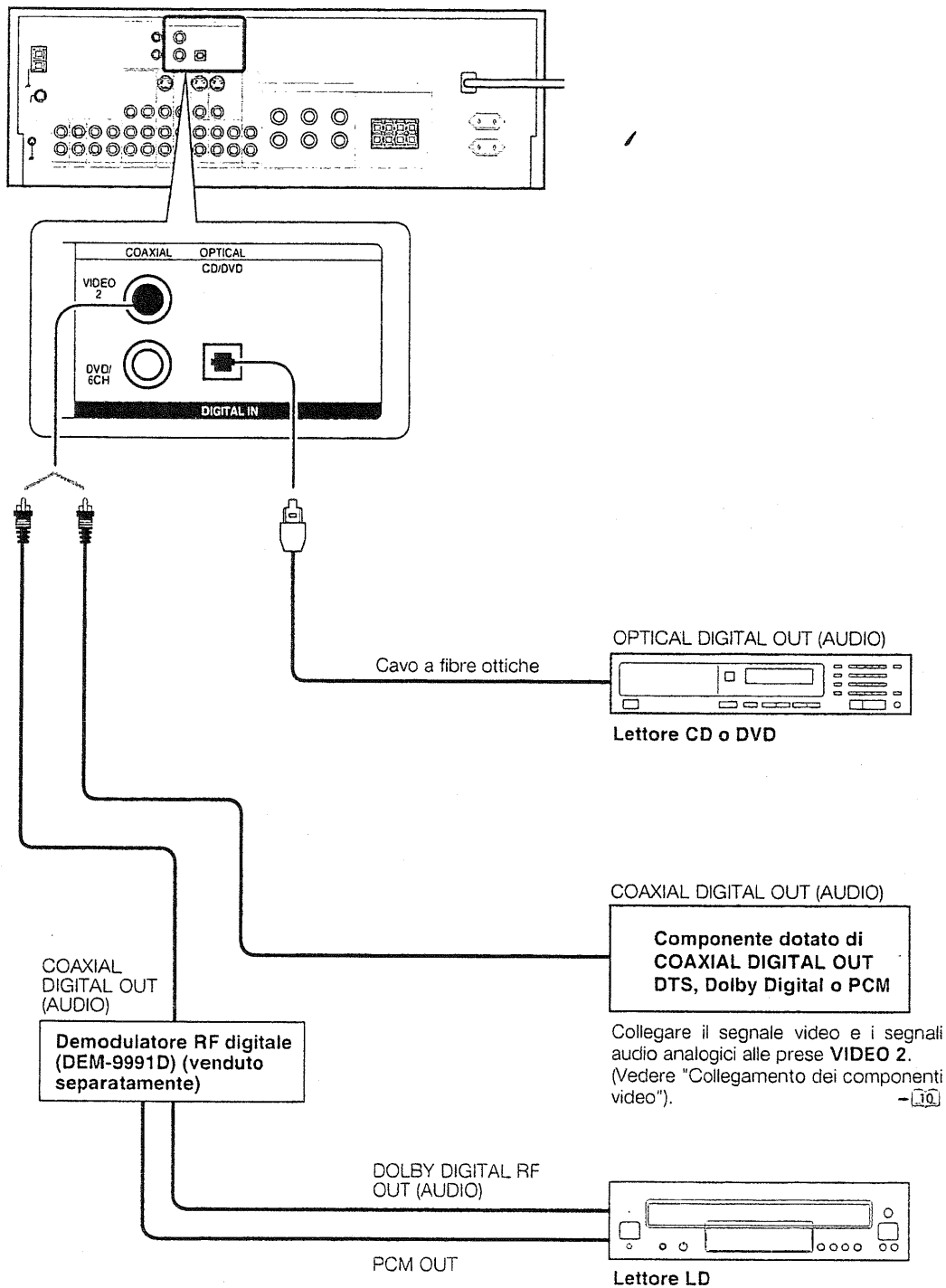

ITALIANO

Per collegare un lettore LD a DIGITAL RF OUT, collegare il lettore LD al demodulatore RF digitale (DEM-9991D) di KENWOOD. Collegare quindi le prese DIGITAL OUT del demodulatore alle prese DIGITAL IN del ricevitore. Collegare il segnale video e i segnali audio analogici alle prese VIDEO 2. (Vedere "Collegamento dei componenti video".)

Collegamento di un lettore DVD (ingresso a 6 canali)

Se il collegamento tra un lettore DVD e il ricevitore è digitale, leggere con attenzione la sezione "Impostazioni del modo di ingresso".

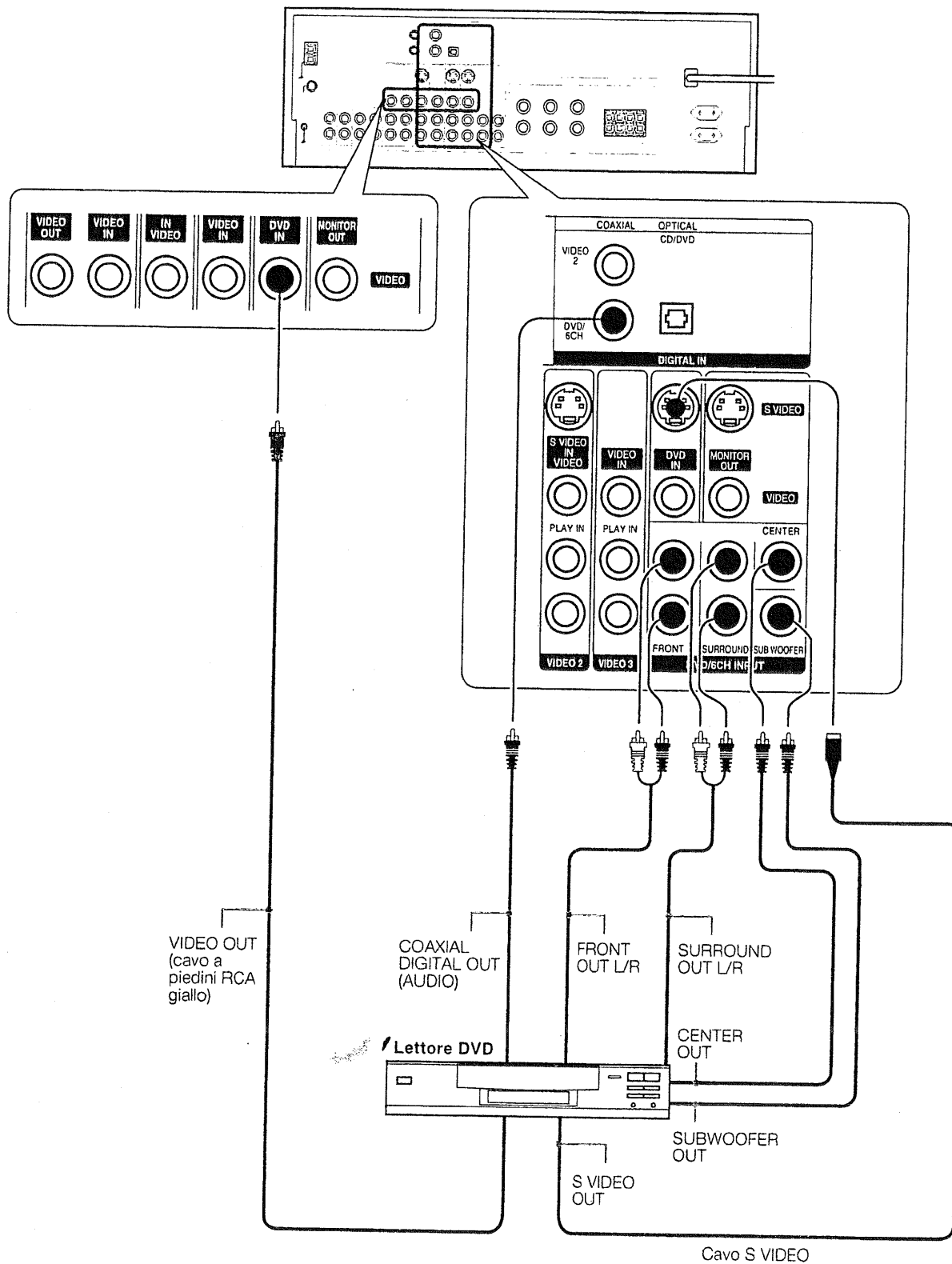

ITALIANO

Collegamento dei diffusori

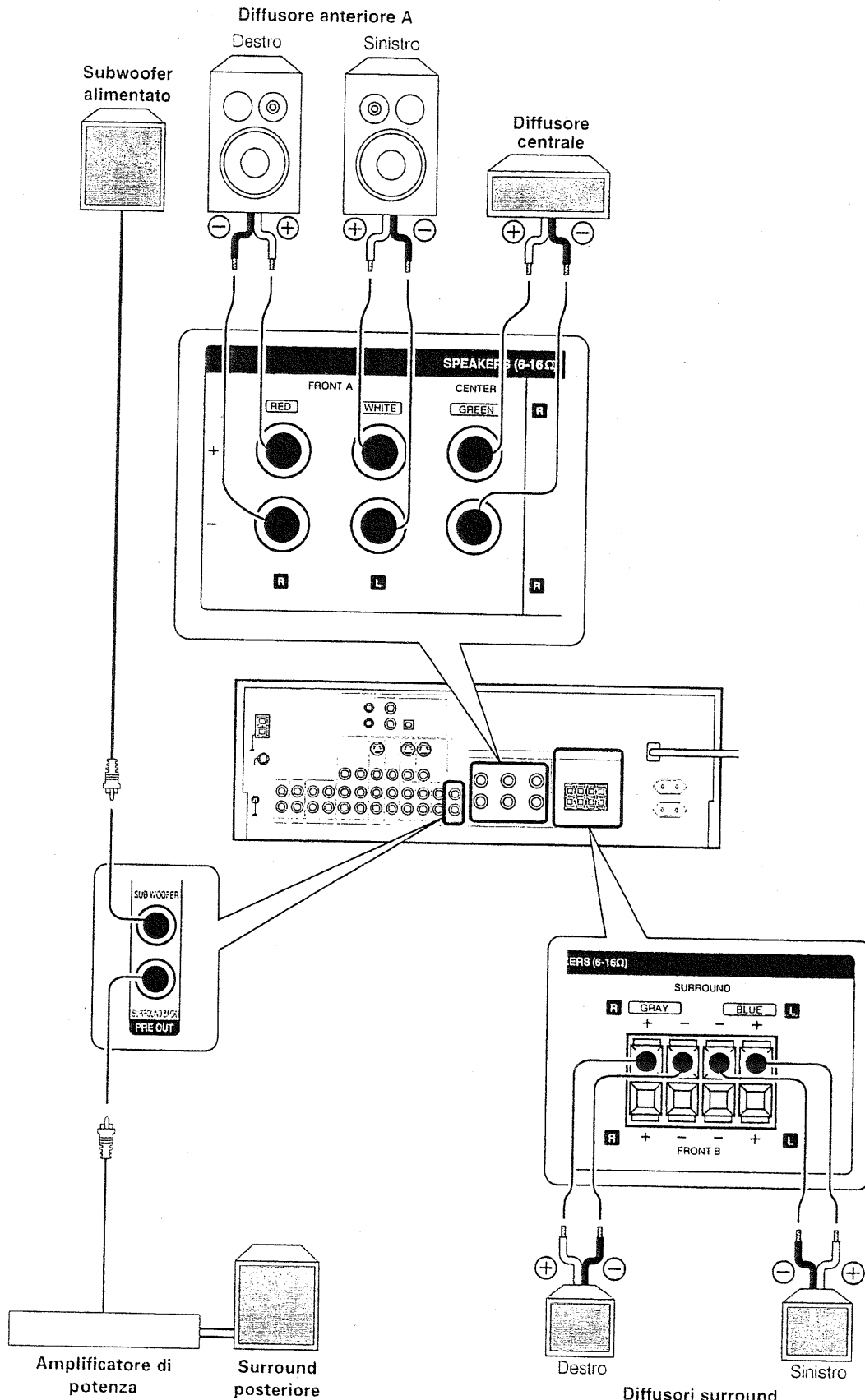

Diffusori surround
(assicurarsi di collegare entrambi i diffusori surround)

Utilizzare i terminali FRONT SPEAKERS B se si desidera collegare un secondo sistema di diffusori anteriori.

ITALIANO

Collegamento dei terminali

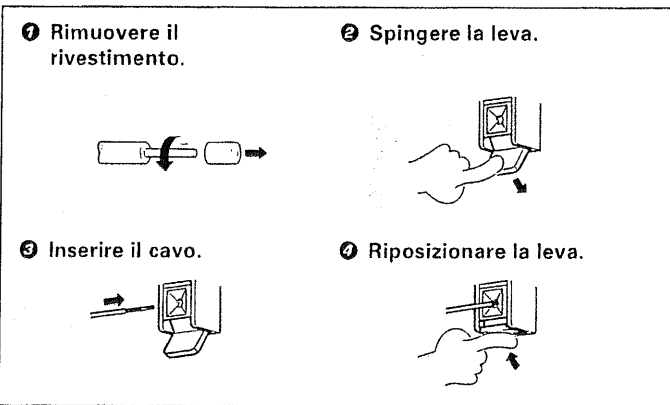
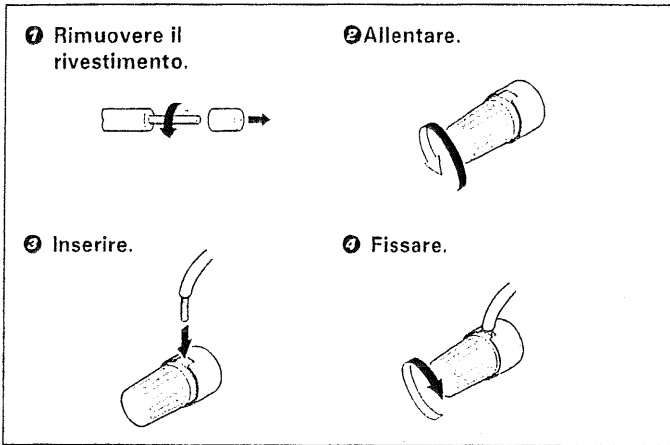

- Non invertire mai le polarità dei cavi dei diffusori, poiché ciò causerebbe un cortocircuito.
- Se i diffusori destro e sinistro vengono collegati al contrario o se i cavi dei diffusori vengono collegati con la polarità invertita, l'audio risulterà innaturale e l'elaborazione acustica falsata. Assicurarsi di collegare correttamente i diffusori.

Impedenza dei diffusori

Dopo aver controllato le indicazioni sull'impedenza dei diffusori stampate sul pannello posteriore del ricevitore, collegare i diffusori in base ai limiti di impedenza corrispondenti. L'utilizzo di diffusori con un'impedenza nominale diversa rispetto a quanto indicato sul pannello posteriore del ricevitore potrebbe provocare problemi di funzionamento, oppure danneggiare i diffusori o il ricevitore.

Posizione dei diffusori

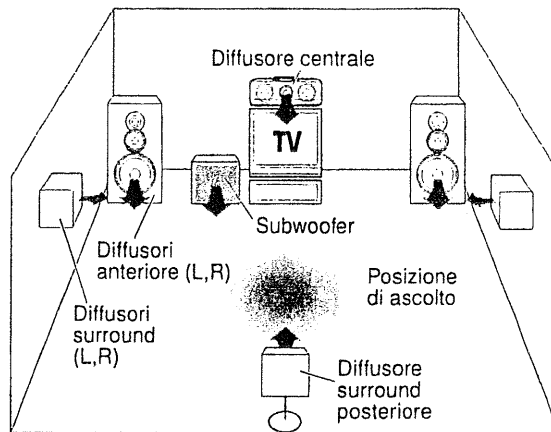

Diffusori anteriori : Posizionare a sinistra e a destra, di fronte alla posizione di ascolto. Per tutti i modi surround è necessario installare diffusori anteriori.

Diffusore centrale : Posizionare di fronte e al centro. Tale diffusore stabilizza l'elaborazione dell'audio e contribuisce a ricreare il movimento. Quando si utilizza il modo Dolby 3 Stereo, assicurarsi di collegare un diffusore centrale.

Diffusori surround : Posizionare direttamente a destra e a sinistra oppure leggermente arretrati rispetto alla posizione di ascolto e ad altezze uniformi, a circa 1 metro sopra la testa degli ascoltatori. Tali diffusori ricreano il movimento e l'atmosfera del suono. Necessari per la riproduzione surround.

Subwoofer : Riproduce i suoni bassi profondi e potenti.

Diffusore surround posteriore : Collocare l'altoparlante in una posizione posteriore rispetto alla posizione di ascolto. La posizione ottimale dipende soprattutto dalle condizioni del locale.

- Sebbene il sistema surround ideale sia formato da tutti i diffusori sopra descritti, se non si dispone di un diffusore centrale o di un subwoofer è possibile dividere tali segnali tra i diffusori a disposizione nelle relative impostazioni, in modo da ottenere la migliore riproduzione del suono possibile utilizzando i diffusori presenti.

Collegamento alle prese AV AUX

Le prese AV AUX sono utili per il collegamento di componenti video come le videocamere o i videogiochi.

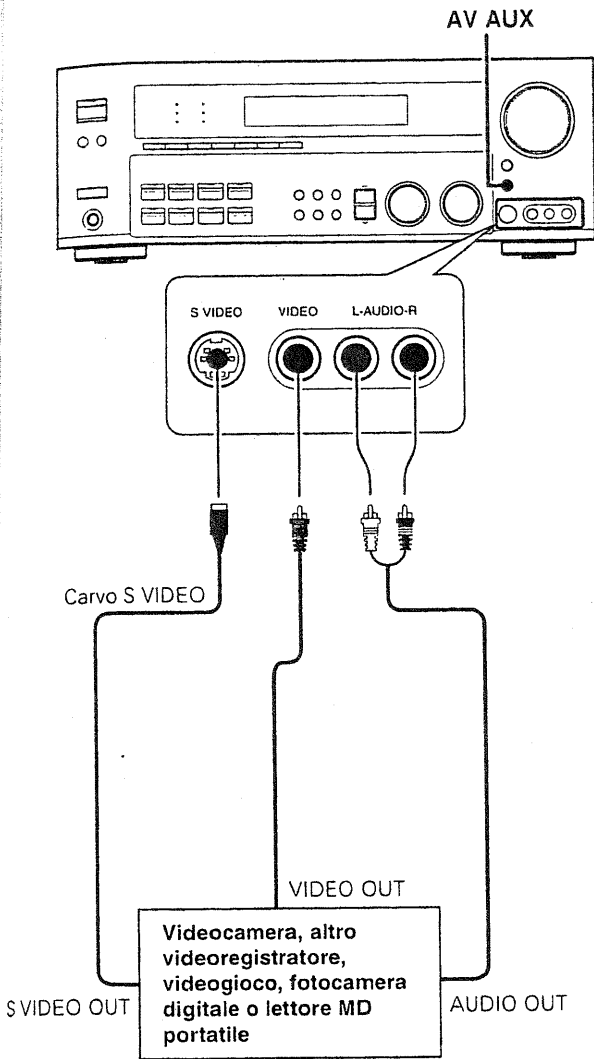

- Per selezionare la sorgente collegata alle prese AV AUX, premere il tasto AV AUX.
- Quando viene collegata una sorgente audio come un lettore MD, non è necessario collegare il cavo video.
- Quando l'apparecchio e il componente vengono collegati con il cavo S VIDEO, è possibile ottenere una qualità migliore delle immagini.

Collegamento delle antenne

Antenna a telaio AM

L'antenna a telaio in dotazione è specifica per uso interno. Posizionarla il più lontano possibile dal ricevitore, dal televisore, dai cavi dei diffusori e dal cavo di alimentazione, quindi regolarne la direzione per ottenere la ricezione migliore.

Collegamento dei terminali dell'antenna AM

- 1 Spingere la leva.
- 2 Inserire il cavo.
- 3 Riposizionare la leva.

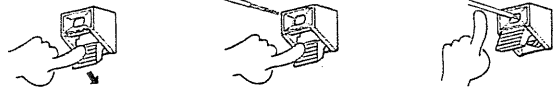

Antenna FM per uso interno

L'antenna per uso interno in dotazione è solamente temporanea. Per ottenere una ricezione stabile dei segnali si consiglia di utilizzare un'antenna per uso esterno. Una volta collegata l'antenna per uso esterno, scollegare l'antenna per uso interno.

Collegamenti dei terminali dell'antenna FM

- Inserire il cavo.



Antenna FM per uso esterno

Portare nella stanza il cavo coassiale da 75Ω collegato all'antenna FM per uso esterno e collegarlo al terminale FM 75Ω.

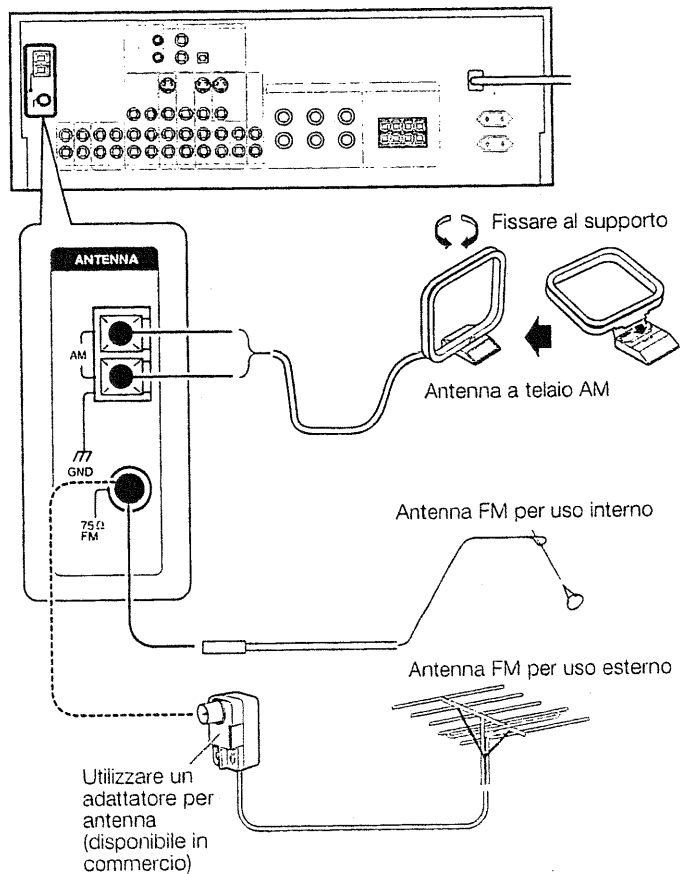

Collegamento del controllo del sistema (SYSTEM CONTROL)

Il collegamento dei cavi di controllo del sistema dopo il collegamento di un sistema di componenti audio di KENWOOD consente di sfruttare operazioni utili di controllo del sistema.

L'apparecchio è compatibile solo con il modo [SL-16]. Il controllo del sistema non è disponibile se l'apparecchio è collegato nel modo [XS8], [XS] o [XR].

Se il componente dispone dell'interruttore di selezione del modo, impostare i componenti collegati sul modo [SL16].

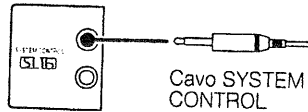

- È possibile collegare il cavo SYSTEM CONTROL sia alla presa su che op presa giù.

ESEMPIO: collegamenti nel modo [SL16]

La parte sottolineata rappresenta l'impostazione del modo di controllo del giu.

[SL16]

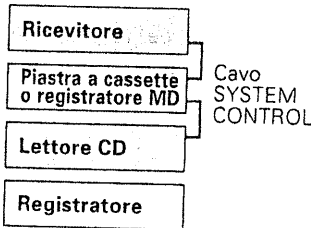

[SL16] [XS] [XS8] [XR]

[SL16] [XS] [XS8]

[XS]

- Per utilizzare le funzioni di controllo del sistema, è necessario che i componenti siano collegati alle prese giuste. Per utilizzare un lettore CD, è necessario collegarlo alle prese CD. Per utilizzare una piastra a cassette (o un registratore MD), è necessario collegarla alle prese MD/TAPE. Quando sono stati collegati più lettori CD (ecc.), per il controllo del sistema è possibile utilizzare solo il componente collegato alle prese specificate.

- Alcuni lettori CD e alcune piastre a cassette non sono compatibili con il modo di controllo del sistema [SL16]. Non eseguire collegamenti al sistema con apparecchi che non sono compatibili con il modo [SL16].

- Alcuni lettori MD non sono compatibili con il modo di controllo del sistema. Non è possibile eseguire collegamenti di controllo del sistema con tale tipo di apparecchi.

Note

1. Non è possibile combinare gli apparecchi [SL16] con gli apparecchi [XR], [XS] e [XS8] ai fini del funzionamento del sistema. Se la combinazione degli apparecchi è di tale tipo, si prega di non collegare alcun cavo di controllo del sistema. Anche senza i cavi di controllo del sistema, è possibile ottenere un funzionamento normale senza che le prestazioni ne risentano.
2. Non collegare cavi di controllo del sistema a componenti non specificati da KENWOOD. Tale operazione potrebbe provocare problemi di funzionamento e danneggiare gli apparecchi.
3. Assicurarsi che le spine di controllo del sistema siano inserite a fondo nei terminali di controllo del sistema.

OPERAZIONI DI CONTROLLO DEL SISTEMA

Telecomando

Consente di utilizzare l'apparecchio grazie al controllo a distanza del sistema in dotazione con il ricevitore.

Funzionamento automatico

Quando viene avviata la riproduzione da un componente sorgente, il selettore d'ingresso sull'apparecchio passa automaticamente a tale componente.

Registrazione sincronizzata

Consente di sincronizzare la registrazione con l'avvio della riproduzione quando si registra da CD, MD o dischi analogici.

Registrazione dei codici di impostazione per i componenti audio di KENWOOD

Se si possiedono componenti audio di KENWOOD abilitati al controllo a distanza, ma non compatibili con il controllo del sistema, la registrazione del codice di impostazione consente di controllare i componenti utilizzando il telecomando in dotazione con il ricevitore (senza collegare cavi di controllo del sistema). Per registrare i codici di impostazione dei componenti audio di KENWOOD abilitati al comando a distanza, vedere "Registrazione dei codici di impostazione per altri componenti".

- 33

Preparazione del telecomando

Rimuovere il coperchio.

① Inserire le pile.

② Chiudere il coperchio.

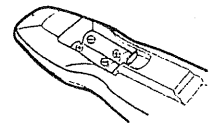
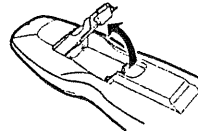

③ Caricamento delle pile

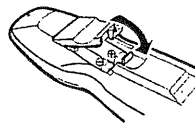

- Inserire due pile R6 (formato AA) rispettando le indicazioni di polarità.

Funzionamento

Quando l'indicatore **STANDBY** è illuminato, l'alimentazione viene attivata quando si preme il tasto **POWER** sul telecomando. Una volta attivata l'alimentazione, premere il tasto che si desidera utilizzare.

Portata (circa)

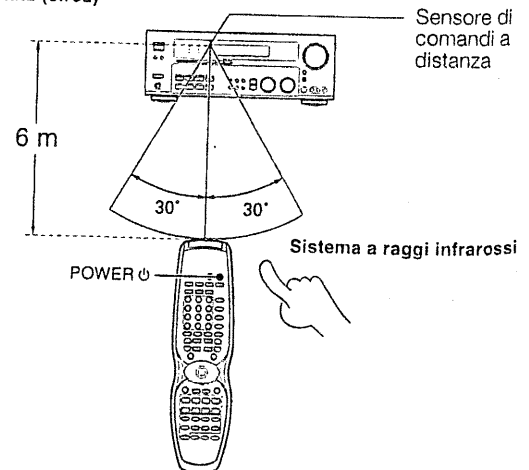

- Quando sul telecomando vengono premuti più tasti in successione, premere fermamente lasciando un intervallo di almeno 1 secondo tra i tasti.

Note

1. Le pile in dotazione potrebbero avere una durata inferiore rispetto a quella normale, a causa dell'utilizzo durante le prove di funzionamento.
2. Quando lo spazio di controllo a distanza si riduce, sostituire entrambe le pile con pile nuove.
3. L'esposizione del sensore del telecomando alla luce solare diretta o alla luce diretta di una lampada a fluorescenza ad alta frequenza potrebbe provocare problemi di funzionamento. In tal caso, modificare la posizione di installazione del sistema per evitare problemi di funzionamento.

Preparazione all'audio surround

Impostazioni dei diffusori

Per ottenere le massime prestazioni dai modi di ascolto del ricevitore, assicurarsi di completare le impostazioni dei diffusori (subwoofer, diffusori anteriori, centrale e surround) come descritto di seguito.

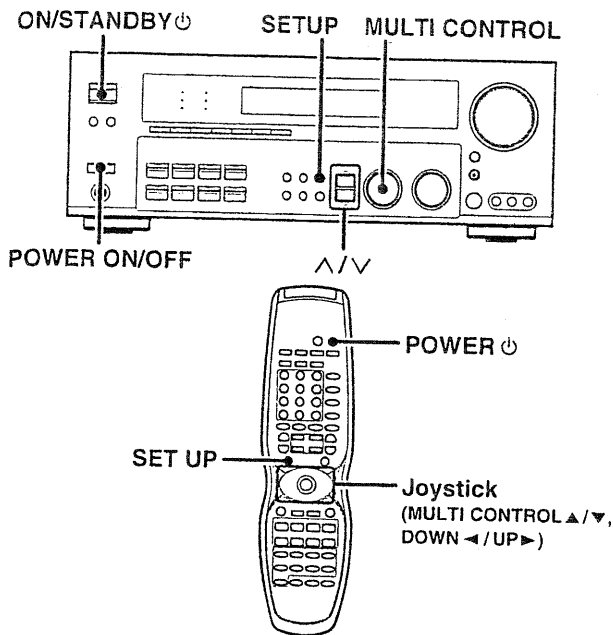

1 Accendere questo ricevitore premendo i tasti **POWER ON/OFF** e **ON/STANDBY** o **POWER**.

2 Premere il pulsante **SETUP** per attivare la modalità **SET UP** e premere i tasti **^/∨** o il Joystick (**◀/▶**) per le seguenti schermate.

- ① SP SETUP
- ② TEST TONE
- ③ SP DISTANCE
- ④ DISP MODE
- ⑤ EXIT

La procedura dell'impostazione è la seguente.

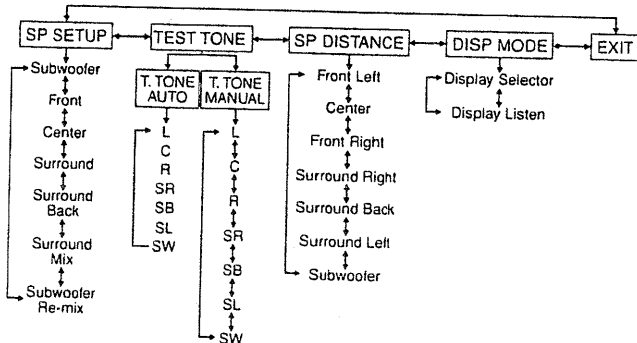

3 Selezionare un sistema di diffusori.

1 Selezionare **SP SETUP** e premere di nuovo il tasto **SETUP** fino a visualizzare l'indicatore di impostazione del subwoofer "SUBW ON".

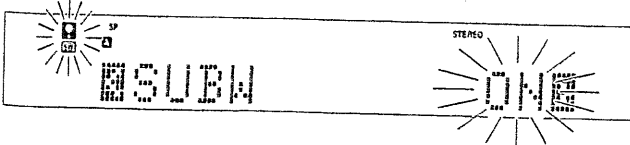

2 Utilizzare la manopola **MULTI CONTROL** o il Joystick (**▲/▼**) per regolare l'impostazione del subwoofer.

- ① **SUBW ON** : Il modo di impostazione del subwoofer sul ricevitore è attivato.
- ② **SUBW OFF** : Il modo di impostazione del subwoofer sul ricevitore è disattivato.

- L'impostazione iniziale è "SUBW ON".
- Quando è selezionato "SUBW OFF", i diffusori anteriori vengono impostati automaticamente su "FRNT LARGE" e la procedura passa direttamente al punto **3**. Prima di procedere al punto **3**, premere il tasto **SETUP** per accettare l'impostazione.
- Se si desidera l'uscita dal subwoofer, selezionare "FRNT NORMAL" oppure selezionare contemporaneamente "FRNT LARGE" e "SW RE-MIX ON".

3 Premere i tasti **^** o il Joystick (**▶**) per accettare l'impostazione.

- Viene visualizzato l'indicatore di impostazione dei diffusori anteriori "FRNT".

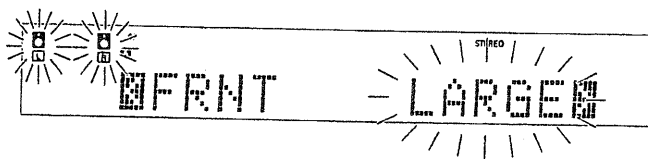

4 Utilizzare la manopola **MULTI CONTROL** o il Joystick (**▲/▼**) per selezionare l'impostazione dei diffusori anteriori corretta.

- ① **FRNT LARGE** : Al ricevitore sono stati collegati diffusori anteriori di dimensione grande.
- ② **FRNT NORMAL** : Al ricevitore sono stati collegati diffusori anteriori di dimensione media.

- Se è selezionato "FRNT LARGE", l'audio non verrà emesso da SUBW anche se è impostato su ON. Tuttavia, se si seleziona modo **SPEAKER EQ** quando è selezionato il subwoofer, l'audio verrà emesso dal subwoofer.
- In modo **STEREO**, l'audio viene emesso direttamente dal diffusore anteriore.

5 Premere i tasti **^** o il Joystick (**▶**) per accettare l'impostazione.

- Viene visualizzato l'indicatore di impostazione del diffusore centrale "CNTR".

6 Utilizzare la manopola **MULTI CONTROL** o il Joystick (**▲/▼**) per selezionare l'impostazione dei diffusori centrale corretta.

Se per i diffusori anteriori è stato selezionato "LARGE":

- ① **CNTR LARGE** : Al ricevitore è stato collegato un diffusore centrale grande.
- ② **CNTR NORMAL** : Al ricevitore è stato collegato un diffusore centrale di dimensione media.
- ③ **CNTR OFF** : Il modo di impostazione del diffusore centrale sul ricevitore è disattivato.

Se per i diffusori anteriori è stato selezionato "NORMAL":

- ① **CNTR ON** : Il modo di impostazione del diffusore centrale sul ricevitore è attivato.
- ② **CNTR OFF** : Il modo di impostazione del diffusore centrale sul ricevitore è disattivato.

7 Premere di nuovo i tasti **^** o il Joystick (**▶**) per accettare l'impostazione.

- Viene visualizzato l'indicatore di impostazione dei diffusori surround "SURR".

- ⑤ Utilizzare la manopola MULTI CONTROL o il Joystick (▲/▼) per selezionare l'impostazione dei diffusori surround corretta.

Se per il diffusore centrale è stato selezionato "LARGE":

- ① SURR LARGE : Al ricevitore sono stati collegati diffusori surround grandi.
- ② SURR NORMAL : Al ricevitore sono stati collegati diffusori surround di dimensione media.
- ③ SURR OFF : Il modo di impostazione dei diffusori surround sul ricevitore è disattivato.

Se per il diffusore centrale è stata selezionata un'impostazione diversa da "LARGE":

- ① SURR ON : Il modo di impostazione dei diffusori surround sul ricevitore è attivato.
- ② SURR OFF : Il modo di impostazione dei diffusori surround sul ricevitore è disattivato.

• Se si seleziona la funzione "SURR OFF", passare all'operazione ⑥.

- ⑥ Premere di nuovo il tasti ^ o il Joystick (▶) per accettare l'impostazione.

• Viene visualizzato l'indicatore di impostazione dei diffusori surround "SB".

- ⑦ Utilizzare la manopola MULTI CONTROL o il Joystick (▲/▼) per selezionare l'impostazione dei diffusori surround posteriore corretta.

Se per il diffusori surround è stato selezionata "LARGE".

- ① SB NORMAL : Al ricevitore sono stati collegati diffusori surround posteriore di dimensione media.
- ② SB LARGE : Al ricevitore sono stati collegati diffusori surround posteriore grandi.
- ③ SB OFF : Il modo di impostazione dei diffusori surround posteriore sul ricevitore è disattivato.

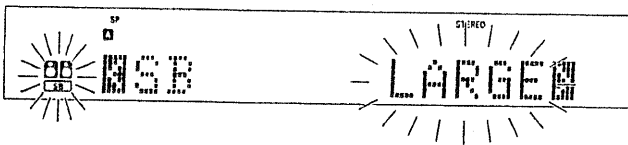

Se per il diffusori surround è stato selezionata "NORMAL".

- ① SB ON : Il modo di impostazione dei diffusori surround posteriore sul ricevitore è attivato.
- ② SB OFF : Il modo di impostazione dei diffusori surround posteriore sul ricevitore è disattivato.

- ⑧ Premere nuovamente il tasto ^ o il Joystick (▶) per confermare la regolazione e apparirà la sigla "SURR:MIX".

• La funzione 'Surr:mix' indica che i segnali ai diffusori SL e SR sono mixati ed il suono viene emesso dal diffusore di surround posteriore, ed in tal modo l'ascoltatore è avvolto dall'effetto acustico proveniente dal retro.

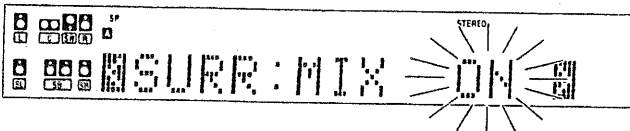

- ⑨ Utilizzare la manopola MULTI CONTROL o il Joystick (▲/▼) per selezionare le seguenti funzioni.

- ① SURR:MIX ON : La modalità di regolazione 'Surround mix' al ricevitore è attivato.
- ② SURR:MIX OFF : La modalità di regolazione 'Surround mix' al ricevitore è disattivato.

• Se il diffusore di surround posteriore è disattivato, la regolazione SURR:MIX non sarà disponibile e le funzioni avanzeranno al punto ⑩.

- ⑩ Premere di nuovo il tasti ^ o il Joystick (▶) per accettare l'impostazione.

• Viene visualizzato l'indicatore di impostazione dei re-mix del subwoofer "SW RE-MIX".

- ⑪ Utilizzare la manopola MULTI CONTROL o il Joystick (▲/▼) per selezionare l'impostazione dei re-mix del subwoofer corretta.

- ① SW RE-MIX ON : La modalità di regolazione 'Subwoofer re-mix' al ricevitore è attivato.
- ② SW RE-MIX OFF : La modalità di regolazione 'Subwoofer re-mix' al ricevitore è disattivato.

• Se il subwoofer è disattivato, l'impostazione per il re-mix del subwoofer non è utilizzabile.

- ⑫ Premere nuovamente il tasto SETUP per tornare alle schermate di configurazione principali.

• Il ricevitore entra nel modo di regolazione del livello di volume dei diffusori.
• Ai punti ⑭ e ⑮, vengono visualizzati solo gli indicatori dei canali dei diffusori selezionati che necessitano di regolazione.

⑬ Regolare il livello del volume del diffusore.

Dalla posizione di ascolto usuale, regolare i livelli di volume. I livelli di volume di ciascun diffusore devono essere identici.

- ① Per selezionare la funzione TEST TONE, premere i tasti ^/▼ o spostare il Joystick (◀/▶).

- ② Premere il tasto SETUP per visualizzare i seguenti display:

- ① T.TONE AUTO
- ② T.TONE MANUAL

- ③ Per selezionare la funzione AUTO/MANUAL TEST TONE (tonalità di prova) azionare la manopola MULTI CONTROL o spostare il Joystick (▲/▼). Per avviare la sequenza TEST TONE, premere nuovamente il tasto SETUP.

La regolazione del volume della tonalità di prova in uscita dal canale sonoro in selezione, è effettuata azionando la manopola MULTI CONTROL o spostando il Joystick (▲/▼).

Quando si usa la modalità AUTO, la tonalità di prova è emessa dal diffusore anteriore sinistro per 2.5 secondi. La tonalità di prova successiva sarà emessa per 2 secondi dagli altri diffusori nella sequenza indicata a seguito.

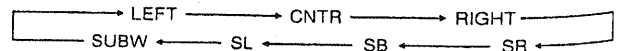

L'indicatore del canale lampeggia durante l'emissione del segnale di prova.

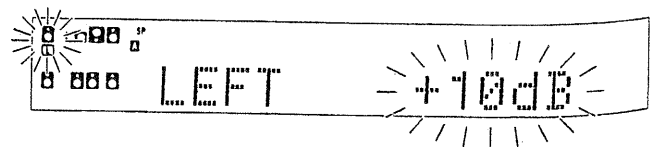

- Se le impostazioni di livello del volume per i diffusori vengono modificate durante l'ascolto, vengono modificate anche le impostazioni a cui si fa riferimento in questa pagina.
- Se le selezioni di impostazione dei diffusori vengono impostate su OFF, le impostazioni del livello dei diffusori vengono azzerate.

Quando si usa la modalità MANUAL, la selezione del canale del diffusore è effettuata azionando i tasti ^/▼ o spostando il Joystick (◀/▶).

- ⑭ Premere di nuovo il tasto SETUP.

• Il tono di prova viene disattivato e si torna all'elemento principale della configurazione.

5 Immettere la distanza dai diffusori.

1 Premere i tasti \wedge/\vee o spostare il Joystick (\leftarrow/\rightarrow) per selezionare la funzione SP DISTANCE sul display di setup e premere nuovamente il tasto SETUP.

2 Misurare la distanza dalla posizione di ascolto a ciascun diffusore.

Annotare la distanza da ciascun diffusore.

- Distanza dai diffusori anteriori di sinistra (L): ___ piedi (metri)
- Distanza dal diffusore centrale (C) : ___ piedi (metri)
- Distanza dai diffusori anteriori di destra (R): ___ piedi (metri)
- Distanza dal diffusore surround destro (SR): ___ piedi (metri)
- Distanza dal diffusore di surround posteriore (SB): ___ piedi (metri)
- Distanza dal diffusore surround sinistro (SL): ___ piedi (metri)
- Distanza dal subwoofer (SW) : ___ piedi (metri)

3 Utilizzare i tasti \wedge/\vee o spostare il Joystick (\leftarrow/\rightarrow) per selezionare il diffusore, ed azionare la manopola MULTI CONTROL o spostare il Joystick ($\blacktriangle/\blacktriangledown$) per regolare la distanza dai diffusori anteriori.

L'indicatore dei diffusori da regolare lampeggia.

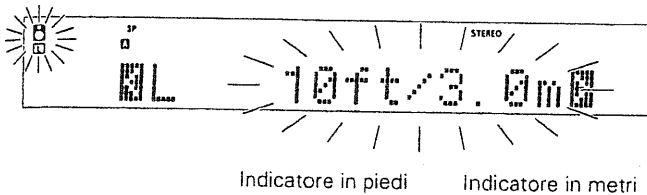

• La gamma di impostazione consentita è da 1 a 30 piedi (da 0,3 a 9,0 m), regolabile a incrementi di 1 piede (0,3 m).

4 Ripetere il punto 3 per immettere la distanza per ciascun diffusore.

5 Premere nuovamente il tasto SETUP per tornare alle schermate principali della configurazione.
 • Sul display dovrebbero apparire i diffusori da voi selezionati. Verificare la corretta selezione di tutti i diffusori.

6 Selezione della modalità display.

1 Per selezionare la funzione DISP MODE, premere i tasti \wedge/\vee o spostare il Joystick (\leftarrow/\rightarrow).

2 Premere il tasto SETUP per visualizzare i seguenti display:

- 1 DISP SELECTOR : Visualizza l'ingresso attualmente in selezione.
- 2 DISP LISTEN : Visualizza la modalità d'ascolto attuale.

3 Utilizzare la manopola MULTI CONTROL o spostare il Joystick ($\blacktriangle/\blacktriangledown$) per selezionare la modalità di display.

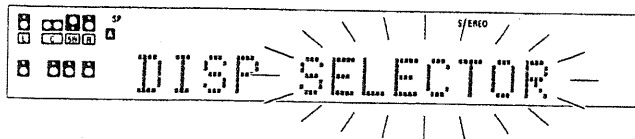

4 Per confermare l'impostazione, premere nuovamente il tasto SETUP.

5 Per selezionare EXIT, premere i tasti \wedge o spostare il Joystick (\rightarrow).

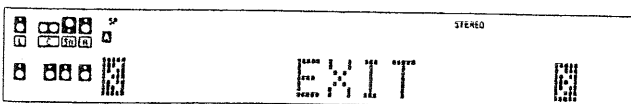

6 Per uscire dalla modalità di SETUP, premere il tasto SETUP.

Regolazione del livello di ingresso (solo sorgenti analogiche)

Se il livello di ingresso di un segnale sorgente analogico è troppo elevato, l'indicatore CLIP lampeggia per indicare il segnale della sorgente. Regolare il livello di ingresso.

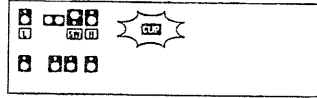

1 Utilizzare i tasti selezione dell'ingresso per selezionare la sorgente di cui si desidera impostare il livello di ingresso.

• È possibile memorizzare un livello di ingresso distinto per ciascuna sorgente di ingresso.

2 Premere più volte i tasti SOUND e \wedge/\vee o il Joystick (\leftarrow/\rightarrow) fino a visualizzare l'indicatore "INPUT".

3 Utilizzare la manopola MULTI CONTROL o il Joystick ($\blacktriangle/\blacktriangledown$) per regolare il livello di ingresso.

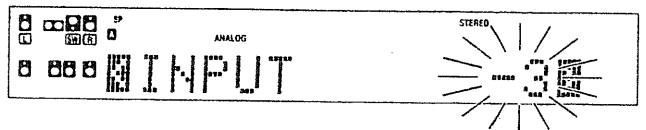

• Il modo di regolazione viene visualizzato per otto secondi circa.
 • È possibile regolare il livello di ingresso su tre impostazioni: 0 dB, -3 dB e -6 dB (l'impostazione iniziale è 0 dB).

4 Premere di nuovo il tasto SOUND per tornare all'indicatore di immissione.

ITALIANO

Preparazione alla riproduzione

Prima di avviare la riproduzione, sono necessarie alcune fasi preparatorie.

A SPEAKERS B ON/STANDBY INPUT MODE

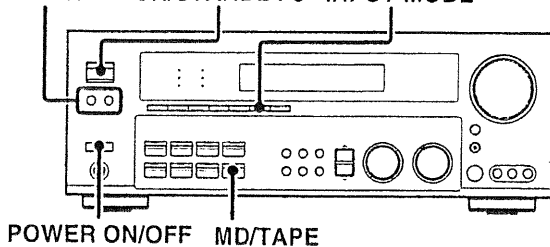

Accensione del ricevitore

- 1 Attivare l'alimentazione dei componenti interessati.
- 2 Attivare l'alimentazione del ricevitore premendo i tasti POWER ON/OFF e ON/STANDBY.

Selezione del modo di ingresso

Se è stato selezionato un componente collegato alle prese CD/DVD, VIDEO2 o DVD/6CH, assicurarsi che l'impostazione del modo di ingresso sia corretta per il tipo di segnale audio da utilizzare. - 6

Selezione di MD/TAPE

Selezionare il nome della sorgente corrispondente al componente collegato alle prese MD/TAPE. L'impostazione di fabbrica iniziale è "TAPE". Per modificare il nome della sorgente in "MD", eseguire la seguente procedura:

Tenere premuto per oltre 2 secondi il tasto MD/TAPE.

- L'indicatore di sorgente viene modificato in "MD".
- Per tornare all'indicatore iniziale, ripetere la procedura precedente.

Selezione del sistema di diffusori

Premere il tasto A SPEAKERS B per selezionare il sistema di diffusori da utilizzare.

- A ON** : Emissione dell'audio dai diffusori collegati ai terminali **SPEAKERS A** sul pannello posteriore.
- B ON** : Emissione dell'audio dai diffusori collegati ai terminali **SPEAKERS B** sul pannello posteriore. Dal subwoofer non viene emesso alcun suono.
- A+B ON** : Emissione dell'audio dai diffusori collegati sia ai terminali **SPEAKERS A** che ai terminali **B** sul pannello posteriore.
- A+B OFF** : Dai diffusori non viene emesso alcun suono. Utilizzare tale impostazione durante l'ascolto con le cuffie, in modo da ottenere un audio stereo unico in tutti i modi di riproduzione. I trattini del display variano in aspetto a seconda del tipo del segnale d'ingresso.

È necessario che l'indicatore per i diffusori da utilizzare sia illuminato.

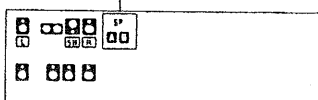

- Se si preme il tasto **INPUT MODE** per selezionare "6CH INPUT" la cui sorgente di ingresso è "DVD/6CH", **SPEAKERS A** viene selezionato automaticamente.

Ascolto mediante un componente sorgente

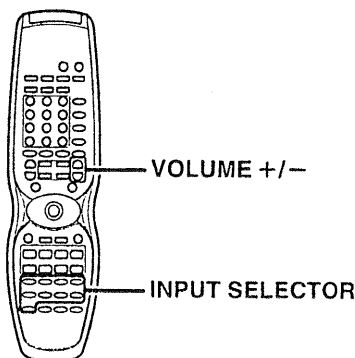
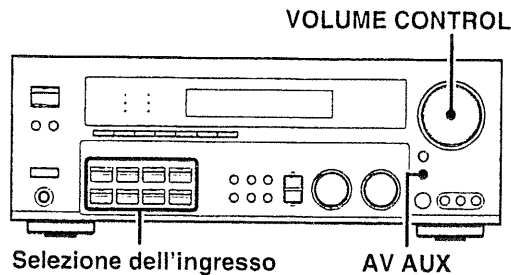

- 1 Utilizzare i tasti per la selezione dell'ingresso e AV AUX per selezionare la sorgente da ascoltare.

Le sorgenti di ingresso vengono modificate come segue:
Selezione di una sorgente con ciascun tasto.

- 1 "DVD/6CH"
- 2 "CD/DVD"
- 3 "PHONO"
- 4 "TUNER"
- 5 "VIDEO 1"
- 6 "VIDEO 2"
- 7 "VIDEO 3"
- 8 "MD/TAPE"
- 9 "AV AUX"

- 2 Avviare la riproduzione dalla sorgente selezionata.

- 3 Utilizzare la manopola **VOLUME CONTROL** o i tasti **VOLUME +/-** per regolare il volume.

Regolazione del suono

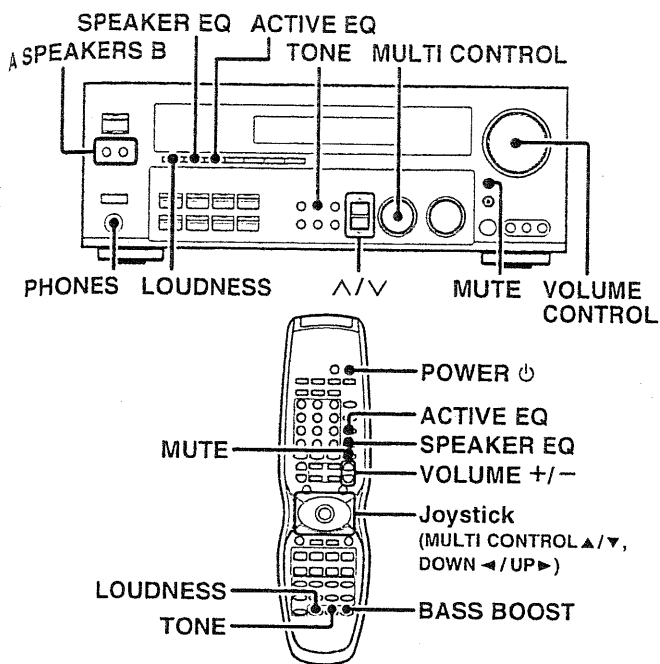

Regolazione dei toni

Quando il ricevitore si trova nel modo stereo PCM e analogico, è possibile regolare la qualità del suono.

- 1 Premere il tasto **TONE** per selezionare il modo dei toni.
- 2 Utilizzare la manopola **MULTI CONTROL** o il Joystick ($\blacktriangle/\blacktriangledown$) per selezionare **TONE ON/OFF**.

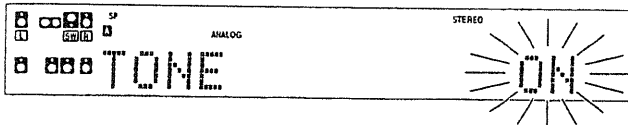

- 3 Dopo aver selezionato la funzione **TONE ON**, premere il tasto **TONE** per accedere ai seguenti display.

BASS : Da selezionare per regolare la gamma a bassa frequenza.
TREBLE: Da selezionare per regolare la gamma ad alta frequenza.

- 4 Utilizzare la manopola **MULTI CONTROL** o il Joystick ($\blacktriangle/\blacktriangledown$) per regolare la qualità del suono.

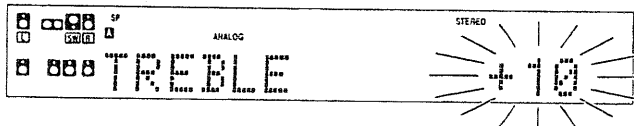

- I livelli dei bassi e degli acuti sono regolabili da -10 a +10 con incrementi di 2 passi.
- La voce di regolazione viene visualizzata per 8 secondi circa.

Accentuazione rapida delle basse frequenze (BASS BOOST) (solo da telecomando)

Quando il ricevitore si trova nel modo stereo PCM e analogico, è possibile regolare la qualità del suono.

Premere il tasto **BASS BOOST**.

- Premere una volta il tasto per selezionare l'impostazione massima di accentuazione delle basse frequenze (+10).
- Tale tasto non funziona quando il ricevitore si trova nel modo di regolazione della qualità del suono o degli effetti sonori.

Ripristino dell'impostazione precedente

Premere di nuovo il tasto **BASS BOOST**.

Regolazione di intensità audio

È possibile regolare la funzione di intensità che controlla i valori bassi del volume per conservare la ricchezza del suono. La regolazione può essere effettuata quando il ricevitore si trova in modalità PCM stereo e stereo analogica.

Premere il tasto **LOUDNESS** per **ON** l'impostazione **LOUDNESS**.

Per annullare

Premere nuovamente il tasto **LOUDNESS** per spegnere l'indicatore "**LOUDNESS**".

Disattivazione dell'audio

Il tasto **MUTE** consente di disattivare l'audio dei diffusori.

Premere il tasto **MUTE**.

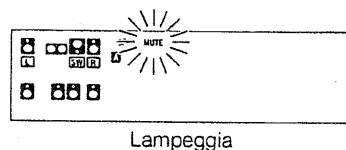

Per annullare

Premere di nuovo il tasto **MUTE**, in modo che l'indicatore "**MUTE**" si spenga.

- È inoltre possibile disattivare l'impostazione **MUTE ON** girando la manopola di controllo del volume (**VOLUME CONTROL**) o premendo il tasto **VOLUME +/-**.

Modalità ACTIVE EQ

La modalità ACTIVE EQ vi consente di potenziare l'intensità sonora quando è attivata durante la riproduzione Dolby Digital e DTS, sia in funzione PCM o stereo analogica.

Premere il tasto ACTIVE EQ per accedere alla selezione delle seguenti modalità:

- ① **ACTIVE EQ MUSIC** : Indicata per l'ascolto di musica.
(Si accenderà l'indicatore ACTIVE EQ.)
- ② **ACTIVE EQ CINEMA** : Indicata per assistere ad un film.
(Si accenderà l'indicatore ACTIVE EQ.)
- ③ **ACTIVE EQ DRAMA** : Indicata per guardare la TV.
(Si accenderà l'indicatore ACTIVE EQ.)
- ④ **ACTIVE EQ OFF** : La funzione ACTIVE EQ sarà disattivata.
(L'indicatore ACTIVE EQ si spegnerà.)

- La scritta "ACTIVE EQ" scorrerà da destra a sinistra.
- Se le modalità ACTIVE EQ e SPEAKER EQ sono disattivate (OFF) e si inserisce la funzione ACTIVE EQ (MUSIC), la funzione SPEAKER EQ (SMALL) sarà inserita (ON) automaticamente.
- La funzione ACTIVE EQ non sarà accessibile se una delle modalità REC MODE, AUTO TUNING o PRESET MEMORY è inserita, e durante la riproduzione LPCM a 96kHz.

Modalità SPEAKER EQ

La funzione SPEAKER EQ si utilizza per regolare le caratteristiche dell'uscita audio del ricevitore in base alle caratteristiche degli diffusore che possono essere diverse, in funzione della loro dimensione. In particolare per quanto riguarda la riproduzione da una sorgente audio musicale, effettuando tali regolazioni, il suono riprodotto risulterà più naturale. Attivando la funzione SPEAKER EQ, potrete beneficiare di un suono dinamico e naturale anche qualora possediate diffusore di dimensioni ridotte.

Premere il tasto SPEAKER EQ per attivare le seguenti modalità:

- ① **SPEAKER EQ SMALL** : Serve a selezionare un diffusore di piccole dimensioni.
(Si accenderà l'indicatore SPEAKER EQ.)
- ② **SPEAKER EQ NORMAL** : Serve a selezionare un diffusore di dimensioni medie.
(Si accenderà l'indicatore SPEAKER EQ.)
- ③ **SPEAKER EQ LARGE** : Serve a selezionare un diffusore di grosse dimensioni.
(Si accenderà l'indicatore SPEAKER EQ.)
- ④ **SPEAKER EQ OFF** : La funzione SPEAKER EQ sarà disattivata.
(L'indicatore SPEAKER EQ si spegnerà.)

- La scritta "SPEAKER EQ" scorrerà da destra a sinistra.
- Non è possibile disattivare la funzione SPEAKER EQ mentre la funzione ACTIVE EQ è attivata.
- La funzione SPEAKER EQ non sarà accessibile se una delle modalità REC MODE, AUTO TUNING o PRESET MEMORY è inserita, e durante la riproduzione LPCM a 96kHz.

Ascolto con le cuffie

- ① Premere il tasto A SPEAKERS B, in modo che l'indicatore dei diffusori si spenga.

Assicurarsi che gli indicatori SPEAKERS siano spenti.



- Se tutti i diffusori vengono spenti nel modo surround, quest'ultimo viene disattivato e viene ripristinata la riproduzione stereo.

- ② Collegare le cuffie alla presa PHONES.

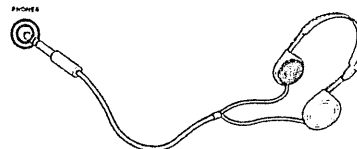

- ③ Utilizzare la manopola VOLUME CONTROL o i tasti VOLUME +/- per regolare il volume.

Registrazione

Registrazione audio (sorgenti analogiche)

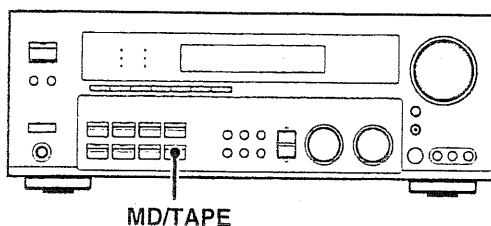

Registrazione di una sorgente musicale

- 1 Utilizzare i tasti per la selezione dell'ingresso per selezionare la sorgente (diversa da "MD/TAPE") da registrare.
- 2 Impostare la registratore MD o il piastra a cassette per registrare.
- 3 Avviare la riproduzione, quindi avviare la registrazione.

Registrazione video

- 1 Utilizzare i tasti per la selezione dell'ingresso per selezionare la sorgente video (diversa da "VIDEO 1") da registrare.
- 2 Impostare sulla registrazione la piastra video collegata a VIDEO 1.
 - Selezionare REC MODE per registrare una sorgente di ingresso digitale.
- 3 Avviare la riproduzione, quindi avviare la registrazione.
 - Con alcuni software video è possibile che la registrazione non risulti normale. Tale problema è dovuto alla presenza di un sistema anticopia.

Registrazione audio (sorgenti digitali)

Attivare il **modo REC** per registrare una sorgente di ingresso digitale. Normalmente, utilizzare il **modo AUTO REC** per registrare sorgenti di ingresso audio.

Quando il modo digitale viene modificato durante la registrazione nel modo **modo AUTO REC**, è possibile che la sorgente di ingresso audio venga momentaneamente interrotta.

Registrazione di musica nel modo AUTO REC o MANUAL REC

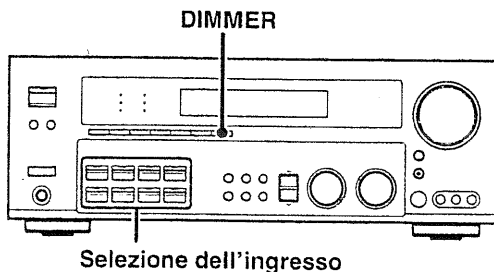

- 1 Utilizzare i tasti per la selezione dell'ingresso per selezionare la sorgente (CD/DVD, DVD/6CH, VIDEO2) da registrare.
- 2 Impostare la registratore MD o il piastra a cassette per registrare.

- 3 Premere e tenere premuto per oltre 2 secondi il tasto DIMMER, in modo da selezionare il modo AUTO REC o modo MANUAL REC.

- ① REC MODE disattivato : Il modo di registrazione dell'ingresso digitale è disattivato.
- ② Modo AUTO REC : I segnali di ingresso digitali (DTS, Dolby Digital o PCM) vengono identificati automaticamente e vengono convertiti in segnali stereo pronti per la registrazione.
- ③ Modo MANUAL REC : Viene conservato il tipo di segnale di ingresso presente al momento della selezione di tale modo.

Per il modo AUTO REC:

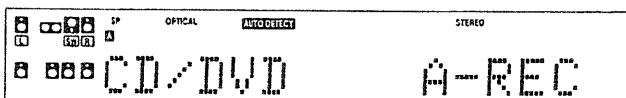
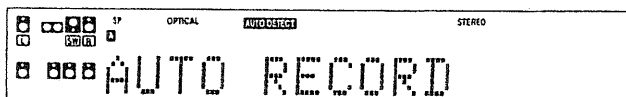

Per il modo MANUAL REC:

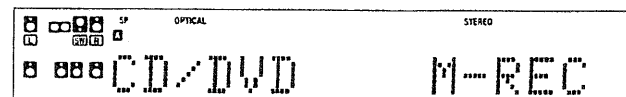
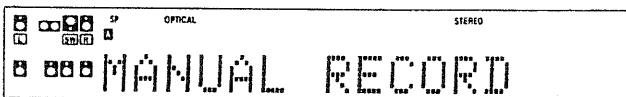

- 3 Avviare la riproduzione, quindi avviare la registrazione.
 - Se la riproduzione audio si interrompe a metà a causa di una modifica dei segnali di ingresso, ecc., premere il tasto DIMMER.

È possibile memorizzare fino a 40 stazioni e richiamarle con la pressione di un unico tasto.

È possibile classificare le stazioni radiofoniche in stazioni RDS (Radio Data System) e in stazioni di altro tipo. Per ascoltare o memorizzare stazioni RDS nella memoria preselezionata, vedere la sezione intitolata "Utilizzo del sistema RDS"

Sintonizzazione (non RDS) delle stazioni radio

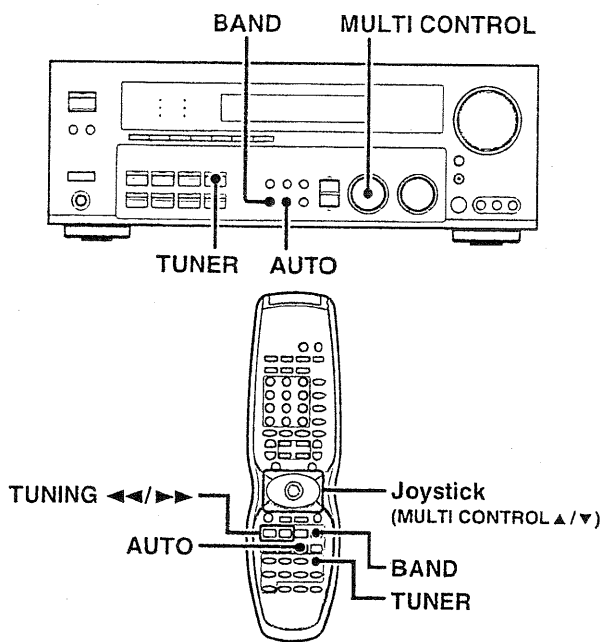

- 1 Utilizzare il tasto **TUNER** per selezionare.
- 2 Utilizzare il tasto **BAND** per selezionare la banda di trasmissione desiderata.

A ogni pressione la banda viene modificata.

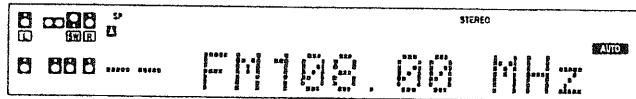

- 3 Utilizzare il tasto **AUTO** per selezionare il metodo di sintonia desiderato.

Con ogni pressione del tasto, si passa dal metodo di sintonizzazione automatica a sintonizzazione manuale e viceversa.

Sul display si illumina l'indicatore "AUTO".

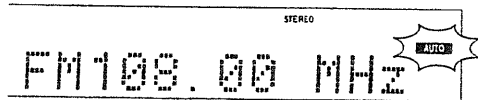

• Di solito viene utilizzata l'impostazione "AUTO" (sintonia automatica). Se le onde radiofoniche sono deboli e vi è molta interferenza, commutare sulla sintonia manuale (con la sintonia manuale, le trasmissioni stereo vengono ricevute in modo monofonico).

- 4 Utilizzare la manopola **MULTI CONTROL** o il **Joystick** (▲/▼) o i tasti **TUNING** ◀▶ per la selezione della stazione.

"STEREO" si illumina quando una trasmissione viene ricevuta in modo stereo.

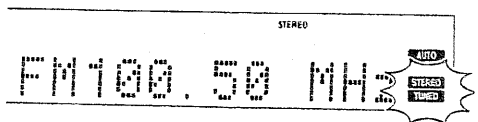

"TUNED" viene visualizzato quando si riceve una stazione.

Sintonia automatica : la stazione successiva viene sintonizzata automaticamente.

Sintonia manuale : Ruotare la manopola e usare il Joystick (▲/▼) per selezionare la stazione richiesta.

Utilizzo del sistema RDS (Radio Data System)

Con RDS si intende un sistema che, insieme al segnale di trasmissione, comunica informazioni utili (sotto forma di dati digitali) per le trasmissioni FM. I sintonizzatori e i ricevitori predisposti alla ricezione RDS sono in grado di estrarre le informazioni dal segnale di trasmissione e di utilizzarle con diverse funzioni, come la visualizzazione automatica del nome della stazione.

Funzioni RDS:

Ricerca PTY (identificazione del tipo di programma) - [26]

Si sintonizza automaticamente su una stazione che sta trasmettendo il tipo di programma specificato (genere).

Visualizzazione PS (nome Program Service)

Visualizza automaticamente il nome della stazione trasmesso dalla stazione RDS.

Funzione RDS AUTO MEMORY - [25]

Seleziona e memorizza automaticamente nella memoria preselezionata fino a 40 stazioni RDS.

Se nella memoria preselezionata sono state memorizzate meno di 40 stazioni RDS, nei posti vuoti vengono memorizzate stazioni FM normali.

Funzione Radio Text (testo radio)

Visualizza i dati di testo radio trasmessi da alcune stazioni RDS quando viene premuto il tasto **RDS DISP** (Display). Se non vengono trasmessi dati di testo viene visualizzato "NO RT".

"RDS" si illumina quando viene ricevuta una trasmissione (un segnale) RDS.

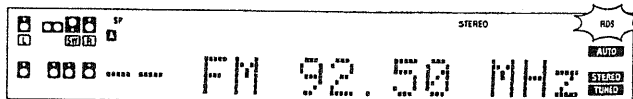

Nota

È possibile che alcune funzioni e alcuni nomi di funzioni siano diversi per determinati paesi e aree.

Prima di utilizzare una funzione RDS, assicurarsi di eseguire la funzione RDS AUTO MEMORY facendo riferimento alla descrizione contenuta in "Preselezione delle stazioni RDS (RDS AUTO MEMORY)". - [26]

Preselezione manuale delle stazioni radiofoniche

La funzione RDS AUTO MEMORY assegna numeri di preselezione alle stazioni RDS partendo dal numero di preselezione "1". Assicurarsi quindi di eseguire la funzione RDS AUTO MEMORY prima di memorizzare manualmente le stazioni AM, nonché altre stazioni FM e RDS. "Preselezione delle stazioni RDS (RDS AUTO MEMORY)" - [26]

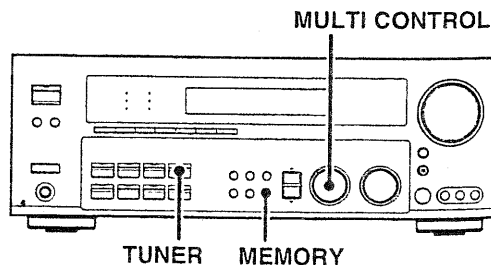

- 1 Sintonizzarsi sulla stazione da memorizzare.
- 2 Premere il tasto **MEMORY** durante la ricezione della stazione.

Lampeggia per 5 secondi

Si illumina per 5 secondi

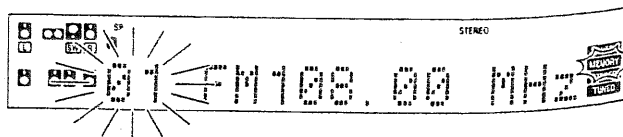

Passare al punto **2** entro 5 secondi (se trascorrono più di 5 secondi, premere di nuovo il tasto MEMORY).

3 Utilizzare la manopola **MULTI CONTROL** o il Joystick (**▲/▼**) per selezionare una delle stazioni preimpostate (da 1 a 40).

4 Premere il tasto **MEMORY** per accettare l'impostazione.

- Ripetere i punti **1**, **2**, **3** e **4** fino a memorizzare tutte le stazioni desiderate.
- Se una stazione viene memorizzata su un numero di preselezione già utilizzato, la stazione precedente viene sostituita con la stazione nuova.

2 Utilizzare il Joystick per impostare i tasti **P.CALL** (**◀◀/▶▶**), per selezionare la stazione desiderata.

- A ogni pressione del tasto viene ricevuta in sequenza un'altra stazione preselezionata.

Portando il Joystick su **P.CALL** **▶▶** si ottiene:

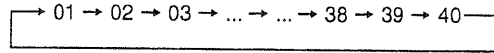

Portando il Joystick su **P.CALL** **◀◀** si ottiene:

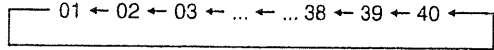

Se si porta il Joystick in direzione **▶▶** o **◀◀**, è possibile passare da una stazione preselezionata all'altra, ricevendo ciascuna stazione preselezionata a intervalli di 0,5 secondi.

Ricezione delle stazioni preselezionate

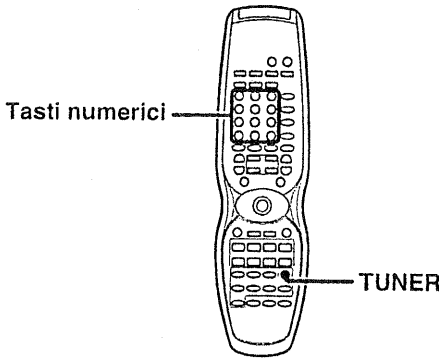

1 Premere il tasto **TUNER** per selezionare il sintonizzatore come sorgente.

2 Inserire il numero della stazione preselezionata da ricevere (fino a "40").

Premere i tasti numerici nel seguente ordine:

Per "15", premere **+10**, **5**
 Per "20", premere **+10**, **+10**, **0**

- Se durante la digitazione di un numero a due cifre viene commesso un errore, premere più volte il tasto **+10** per tornare alla visualizzazione iniziale e ripetere la procedura dall'inizio.

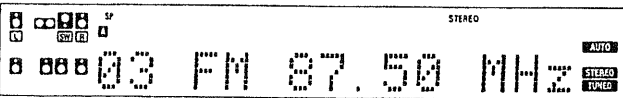

Ricezione delle stazioni preselezionate in ordine (P.CALL)

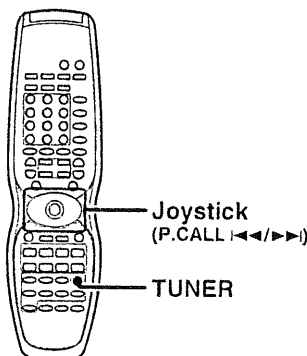

1 Premere il tasto **TUNER** per selezionare il sintonizzatore come sorgente.

Utilizzo del tasto **RDS DISP (Display)**

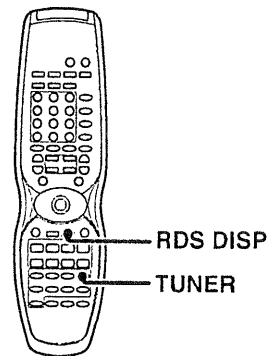

Premendo il tasto **RDS DISP** viene modificato il contenuto del display.

A ogni pressione il modo di visualizzazione viene modificato come segue:

- ① Visualizzazione **PS** (nome Program Service)
- ② Visualizzazione **RT** (testo radio)
- ③ Visualizzazione della frequenza

1 Visualizzazione **PS** (nome Program Service):

Il nome della stazione viene visualizzato automaticamente quando viene ricevuta una trasmissione RDS.

Se non sono stati inviati dati PS, viene visualizzato "NO PS".

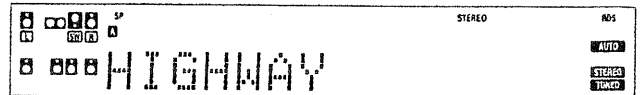

2 Visualizzazione **RT** (testo radio):

I dati di testo che accompagnano la trasmissione RDS scorrono sul display. Se la stazione RDS corrente non fornisce dati RT, viene visualizzato "NO RT".

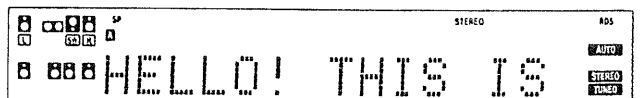

3 Visualizzazione della frequenza:

Viene visualizzata la frequenza della stazione corrente.

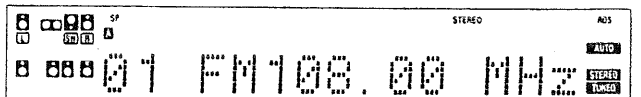

Preselezione delle stazioni RDS (RDS AUTO MEMORY)

Tale funzione memorizza automaticamente nella memoria preselezionata fino a 40 stazioni RDS. Per utilizzare la funzione PTY, è necessario memorizzare le stazioni RDS nella memoria preselezionata utilizzando la funzione TUNER RDS Auto Memory.

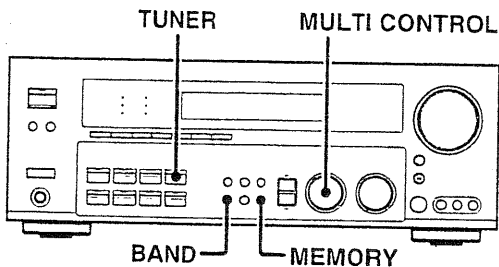

- 1 Premere il tasto **TUNER** per avviare la modalità sintonizzatore.
- 2 Utilizzare il tasto **BAND** per impostare la banda di trasmissione su "FM".
- 3 Se si tiene premuto per oltre 3 secondi il tasto **MEMORY**, viene avviata la modalità **AUTO MEMORY**.

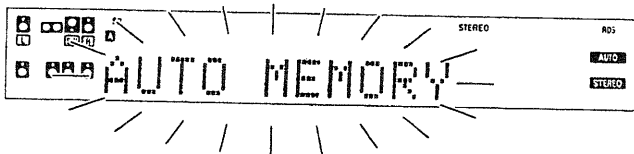

- Dopo pochi minuti, vengono memorizzate fino a 40 stazioni RDS in sequenza a partire dal canale "01".
- È possibile che le stazioni già memorizzate nella memoria preselezionata vengano sostituite con stazioni RDS (cioè se la funzione RDS AUTO MEMORY individua 15 stazioni RDS, le stazioni correntemente memorizzate da 01 ~ 15 verranno sostituite con le stazioni RDS)

ITALIANO

Sintonizzazione in base al tipo di programma (ricerca PTY)

Tale funzione consente di impostare il sintonizzatore sulla ricerca automatica delle stazioni che stanno trasmettendo il tipo di programma (genere) che si desidera ascoltare.

In determinate condizioni di ricezione è possibile che sia necessario più di 1 minuto per completare la ricerca.

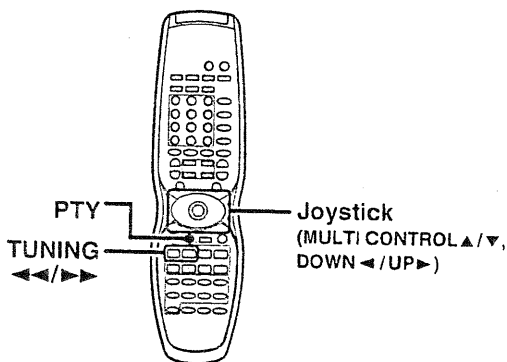

Preparativi

- Eseguire la procedura RDS AUTO MEMORY.
- Impostare la banda di trasmissione su FM.
- Sintonizzarsi su una stazione RDS.

1 Premere il tasto PTY per attivare il modo di ricerca PTY.

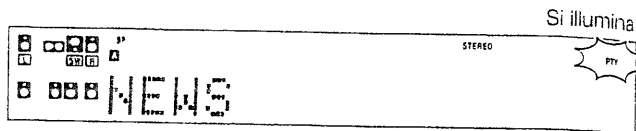

Quando viene ricevuta una trasmissione RDS, il tipo di programma viene visualizzato sul display. Se non sono disponibili dati PTY o se la stazione non è una stazione RDS, viene visualizzato "NONE".

2 Mentre l'indicatore "PTY" è illuminato, utilizzare il Joystick o i tasti TUNING per selezionare il tipo di programma desiderato.

Tabella dei tipi di programma

Nome del tipo di programma	Visualizzazione	Nome del tipo di programma	Visualizzazione
Musica pop	POP M	Previsioni del tempo	WEATHER
Musica rock	ROCK M	Finanza	FINANCE
Musica da strada	EASY M	Programmi per bambini	CHILDREN
Musica classica leggera	LIGHT M	Tematiche sociali	SOCIAL
Musica classica impegnata	CLASSICS	Religione	RELIGION
Altra musica	OTHER M	Interventi degli ascoltatori	PHONE IN
Notiziari	NEWS	ascoltatori Viaggi	TRAVEL
Temi di attualità	AFFAIRS	Tempo libero	LEISURE
Informazioni	INFO	Musica jazz	JAZZ
Sport	SPORT	Musica country	COUNTRY
Istruzione	EDUCATE	Musica nazionale	NATION M
Teatro	DRAMA	Revival	OLDIES
Cultura	CULTURE	Musica folk	FOLK M
Scienza	SCIENCE	Documentari	DOCUMENT
Argomenti vari	VARIED		

Se tale operazione viene tentata prima di eseguire la funzione RDS AUTO MEMORY, viene visualizzato "NO PROGRAM".

3 Premere il tasto PTY per avviare la ricerca.

ESEMPIO : ricerca di una stazione di musica POP.

Visualizzazione durante la ricerca.

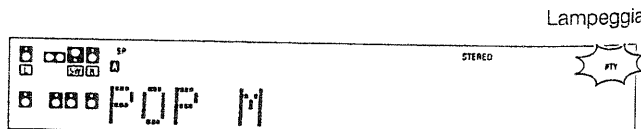

Visualizzazione del nome del tipo di programma.

Visualizzazione quando viene ricevuta una stazione.

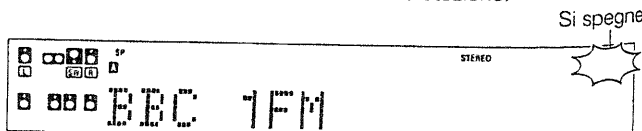

Visualizzazione del nome della stazione

- Mentre "PTY" lampeggia, non viene emesso alcun audio.
- Se non è possibile trovare il tipo di programma desiderato, viene visualizzato "NO PROGRAM", quindi dopo diversi secondi il display torna alla visualizzazione iniziale.

Per selezionare un altro tipo di programma.

Ripetere i punti 1, 2 e 3.

Il ricevitore dispone di modi di ascolto che consentono di sfruttare effetti sonori migliori con diverse sorgenti video. Per ottenere un effetto ottimale dai modo surround, assicurarsi innanzitutto di aver impostato correttamente i diffusori.

18

Modo surround

Dolby Digital

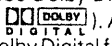
Il formato surround Dolby Digital consente di ascoltare fino a 5.1 canali di audio surround digitale da segnali di ingresso Dolby Digital (come software Laserdisc o DVD contrassegnati con ). A confronto con il surround Dolby precedente, il sistema Dolby Digital fornisce una qualità del suono migliore, una precisione spaziale più accurata e una gamma dinamica migliorata.

Nota

Sebbene per ottenere il vero audio surround Dolby Digital a 5.1 canali sia necessario un set completo di diffusori (anteriore sinistro, destro e centrale, sinistro e destro surround, più un subwoofer), il ricevitore consente di ascoltare segnali di ingresso Dolby Digital (e Dolby Surround) anche se vengono collegati solo i diffusori anteriori.

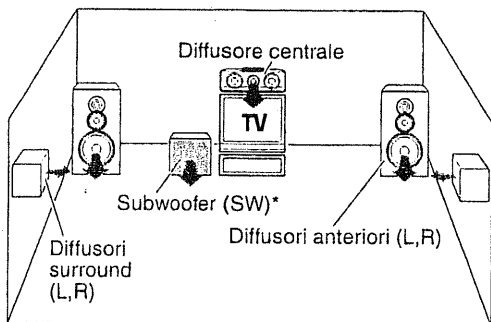

* Opzionale in tale modo.

* LFE = Low Frequency Effects (effetti a bassa frequenza). Tale canale fornisce al subwoofer segnali di bassi non direzionali distinti per ottenere effetti sonori di basso più profondi e dinamici. Sebbene solo le piste sonore Dolby Digital incorporino un canale a bassa frequenza distinto, il collegamento di un subwoofer migliorerà le prestazioni in termini di bassi profondi anche negli altri modo surround.

L'indicatore "LFE" viene visualizzato sul display quando viene immesso un segnale per tale canale.

L'acronimo "DTS" e il nome "DTS Digital Surround" sono marchi di fabbrica registrati della Digital Theater Systems, Inc.

DIGITAL
dts
SURROUND

Fabbricato dietro licenza Dolby Laboratories. "Dolby", "Pro Logic" e il simbolo della doppia D sono marchi di Dolby Laboratories.

Circle Surround II e il simbolo  sono marchi registrati di SRS Labs, Inc. La tecnologia Circle Surround II è registrata su licenza di SRS Labs, Inc.

Dolby Digital EX

La tecnologia Dolby Digital EX rappresenta uno sviluppo della tecnologia Dolby Digital, e genera sei canali di uscita a piena larghezza di banda dai canali sorgente 6.1.

Questa conversione utilizza un decodificatore a matrice che trasforma i due canali della registrazione originale in tre canali di surround. Questo effetto è ottenuto impiegando tre diversi segnali di surround, surround sinistro, surround destro, e surround posteriore, ed ognuno di questi aziona un gruppo di diffusori. In pratica, è come se si aggiungesse un canale centrale dedicato per i diffusori posteriori, che aumenta la diffusione e la naturalezza dell'effetto acustico, offrendo la facilità di avvolgere l'ascoltatore in un'onda di effetti sonori, posizionandoli esattamente ove si troverebbero in una situazione reale. Per ottimizzare la riproduzione, si consiglia di usare la funzione Dolby Digital EX con colonne sonore registrate con il sistema Dolby Digital Surround EX, che incorporano un marchio digitale che attiva questa funzione automaticamente. Notare che per i titoli registrati prima della fine del 2001, la funzione dovrà essere attivata manualmente.

Nota

Sebbene per ottenere il vero audio Surround Dolby Digital EX a 6.1 canali sia necessario un set completo di diffusori (anteriore sinistro, destro e centrale, sinistro e destro surround, surround posteriore più un subwoofer), il ricevitore consente di ascoltare segnali di ingresso Dolby Digital (e Dolby Surround) anche se vengono collegati solo i diffusori anteriori.

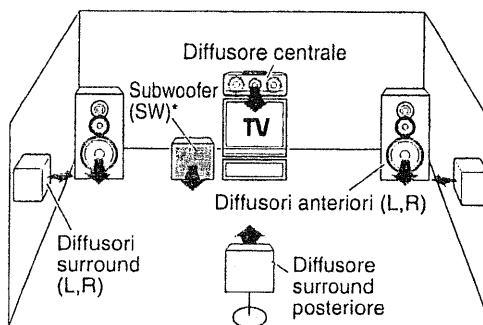

* Opzionale in tale modo.

* LFE = Low Frequency Effects (effetti a bassa frequenza). Tale canale fornisce al subwoofer segnali di bassi non direzionali distinti per ottenere effetti sonori di basso più profondi e dinamici. Sebbene solo le piste sonore Dolby Digital incorporino un canale a bassa frequenza distinto, il collegamento di un subwoofer migliorerà le prestazioni in termini di bassi profondi anche negli altri modo surround. L'indicatore "LFE" viene visualizzato sul display quando viene immesso un segnale per tale canale.

Dolby PRO LOGIC II

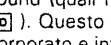
Dolby PRO LOGIC II è stato progettato specificamente per fornire una nuova percezione di spazio, direzione ed articolazione del suono da sorgenti codificate Dolby Surround (quali i software video e Laserdisc contrassegnati con ). Questo viene raggiunto grazie ad un design logico con feedback incorporato e intelligente, una decodifica del surround matrix e la decodifica delle uscite surround stereo ad ampiezza di banda completa. I modo PRO LOGIC II programmati in questo ricevitore sono "MOVIE", "MUSIC" e "PRO LOGIC". Il modo "MOVIE" di PRO LOGIC II dispone di funzioni preimpostate per fornire una riproduzione del suono surround calibrata e di alto livello, mentre il modo "MUSIC" dispone di funzioni regolabili per offrire i tre comandi opzionali, quali "Dimension", "Center Width" e "Panorama" che consentono di ottimizzare i campi sonori come si desidera. Il comando "Dimension" consente all'utente di regolare gradualmente il campo sonoro verso la parte anteriore o posteriore; il comando "Center Width" consente varie regolazioni del bilanciamento dei diffusori sinistro, centrale e destro; il modo "Panorama" consente di estendere l'elaborazione stereo anteriore includendo i diffusori surround per un eccezionale effetto "avvolgente" con elaborazione sulle pareti laterali.

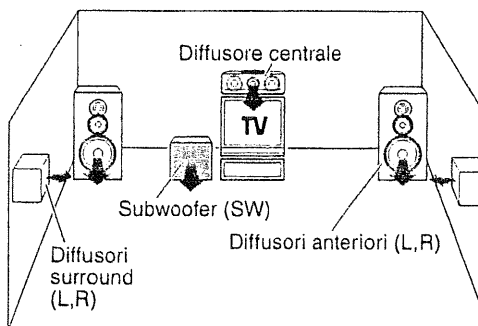

Suono di surround multicanale (SRS Circle Surround II)

SRS Circle Surround II™ rappresenta un passo in avanti rispetto al predecessore CS-5.1™ culminando nel sistema CS-6.1™, che consente di ascoltare un suono surround multicanale realistico da una sorgente stereo o da una sorgente video convenzionale codificata in surround. Se fino ad oggi era possibile ascoltare il suono digitale Dolby/multicanale DTS, ora è possibile ascoltare anche audio CD, MD, trasmissioni e Home Theater con sistemi a più altoparlanti. Con SRS Circle Surround II™ si scoprirà un nuovo tipo di suono.

Grazie al sistema CS i requisiti di spazio vengono ridotti drasticamente per il contenuto multicanale. Viene creato un ambiente di ascolto che colloca l'ascoltatore "all'interno" di un'atmosfera sonora che lo circonda completamente e che migliora considerevolmente il materiale hi-fi audio e video codificato in surround.

Il decoder CS include inoltre le tecnologie SRS Focus™ e TruBass™. Focus consente di spostare elettronicamente la scena sonora dalla posizione degli altoparlanti a una posizione ottimale. TruBass consente di creare bassi ricche e profondi anche con diffusori di piccole dimensioni senza subwoofer.

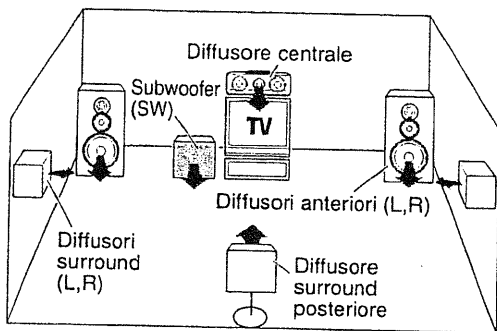

Modo DSP

Il modo DSP consente di ottenere l'atmosfera di un concerto dal vivo o di una sala praticamente con qualsiasi tipo di segnale di ingresso. Tali modi sono particolarmente efficaci quando utilizzati con segnali di ingresso stereo, come CD, televisione e radio FM. La prossima volta che si guarda un concerto o un incontro sportivo, è possibile provare l'ascolto con il modo ARENA, JAZZ CLUB, THEATER, STADIUM o DISCO!

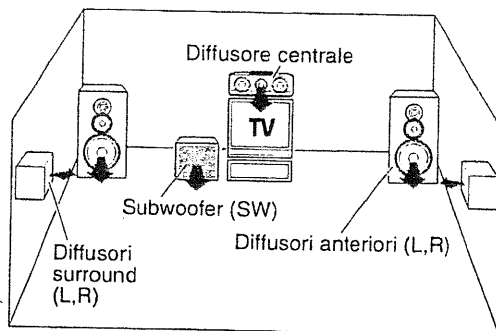

Cosa si intende con DSP?

DSP significa Digital Signal Processor.

Il modo di ascolto di suoni in un ambiente reale dipende da diversi fattori: uno dei più importanti è il riverbero (il decadimento degli elementi di suoni che riecheggiano in diversi luoghi).

I modi DSP danno una sensazione di realismo, utilizzando il sistema DSP per creare il riverbero senza rovinare la qualità del suono del segnale originale.

Modo DVD a 6 canali

Se si dispone di un lettore DVD o di un apparecchio simile dotato di un'uscita a 6 canali, il ricevitore consente di sfruttare completamente l'effetto del materiale sorgente DVD con codifica multicanale. Dato che i segnali sorgente sono digitali e che ciascun canale viene immesso indipendentemente, la qualità del suono, il senso di spaziosità e la gamma dinamica risultanti sono superbi.

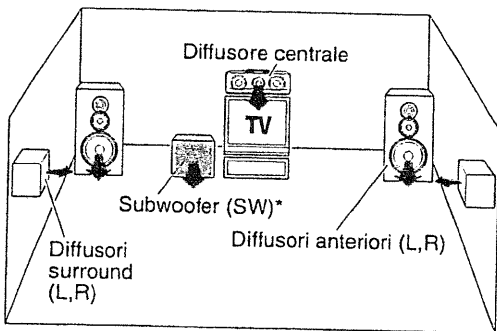

* LFE = Low Frequency Effects (effetti a bassa frequenza). Tale canale fornisce al subwoofer segnali di bassi non direzionali distinti per ottenere effetti sonori di basso più profondi e dinamici.

DTS

Il formato audio multicanale DTS è disponibile su software CD, LD e DVD. Il sistema DTS è un formato rigorosamente digitale che non è possibile decodificare nella maggior parte dei lettori CD, LD o DVD. Per tale motivo, quando si tenta di riprodurre il software codificato con il sistema DTS attraverso l'uscita analogica di un nuovo lettore CD, LD o DVD, nella maggior parte dei casi vengono emessi disturbi digitali. Se l'uscita analogica è collegata direttamente a un sistema di amplificazione ad alta potenza, è possibile che tali disturbi siano eccessivamente alti. Per evitare tale situazione, è necessario che l'utente adotti precauzioni appropriate per la riproduzione dell'uscita digitale, come descritto di seguito. Per ascoltare una riproduzione DTS Digital Surround™, è necessario collegare un decodificatore DTS Digital Surround esterno a 5.1 canali o un amplificatore con un decodificatore DTS Digital Surround incorporato all'uscita digitale (S/P DIF, AES/EBU o TosLink) del lettore CD, LD o DVD. Il decodificatore DTS è incorporato in tutti i modelli.

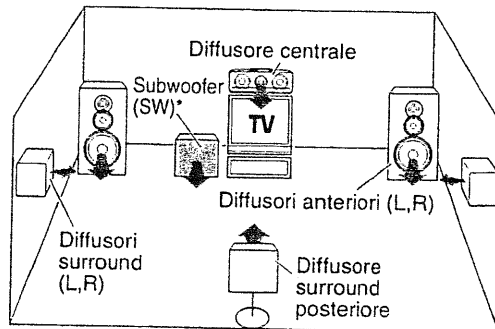

* LFE = Low Frequency Effects (effetti a bassa frequenza). Tale canale fornisce al subwoofer segnali di bassi non direzionali distinti per ottenere effetti sonori di basso più profondi e dinamici. Il sistema DTS dispone di un canale .1 o LFE. L'indicatore "LFE" viene visualizzato sul display quando viene immesso un segnale per tale canale.

Riproduzione surround

I modelli compatibili con il sistema DTS sono in grado di riprodurre CD, DVD o LD contrassegnati con il simbolo DTS.

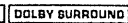
È possibile utilizzare il sistema DOLBY DIGITAL durante la riproduzione di software DVD o LD contrassegnati con il simbolo  e di trasmissioni digitali in formato DOLBY DIGITAL (ecc.). È possibile utilizzare i sistemi DOLBY PRO LOGIC durante la riproduzione di software video, DVD o LD software contrassegnati con il simbolo . SRS Circle Surround II consente di ascoltare il suono multicanale da sorgenti stereo.

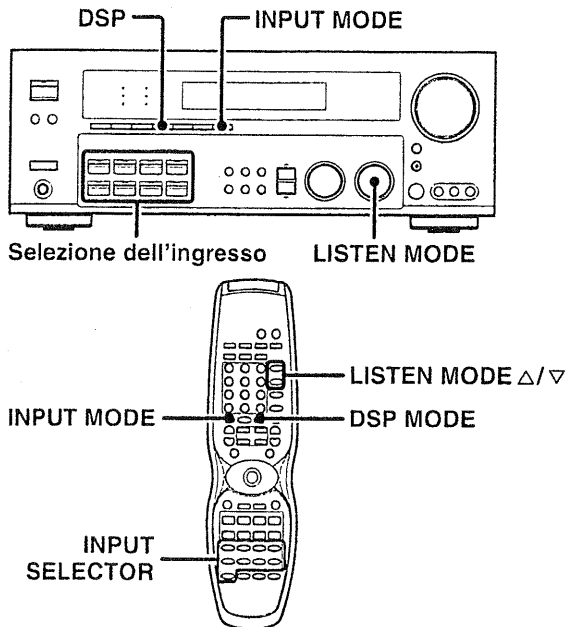

Preparativi

- Accendere i componenti interessati.
- Completare la "Preparazione all'audio surround" (impostazioni dei diffusori). --[17]
- Utilizzare i tasti per la **selezione dell'ingresso** per selezionare il componente che si desidera riprodurre l'audio surround.
- Utilizzare il tasto **INPUT MODE** per selezionare il modo di ingresso (analogico o digitale) per la sorgente da riprodurre. --[18]
- Quando viene riprodotta una sorgente DTS selezionando l'ingresso analogico, verranno emessi disturbi.

1 Avviare la riproduzione del software video.

2 Utilizzare la manopola LISTEN MODE o i tasti LISTEN MODE Δ/∇ per selezionare la modalità d'ascolto.

Le impostazioni del modo di ascolto vengono memorizzate separatamente per ogni ingresso. Se il modo di ingresso è impostato su completamente automatico ("AUTO DETECT" si illumina), il ricevitore seleziona automaticamente il modo di ascolto ottimale sulla base del tipo di segnale di ingresso e delle impostazioni dei diffusori.

Ogni volta che si gira la manopola LISTEN MODE o si premono i tasti LISTEN MODE Δ/∇, l'impostazione viene modificata come mostrato di seguito.

Le impostazioni del modo di ascolto variano a seconda del tipo di segnale di ingresso.

Quando il segnale di ingresso è DOLBY DIGITAL o DOLBY DIGITAL EX:

(L'indicatore DOLBY DIGITAL o PRO LOGIC si accende.)

- ① **DOLBY DIGITAL** : Surround DOLBY DIGITAL.
- ② **DOLBY D EX** : Surround DOLBY DIGITAL EX.
- ③ **PLII MOVIE** : Modo MOVIE surround PRO LOGIC II (L'indicatore PRO LOGIC si illumina).
- ④ **PLII MUSIC** : Modo MUSIC surround PRO LOGIC II (L'indicatore PRO LOGIC si illumina).
- ⑤ **PRO LOGIC** : Modo PRO LOGIC surround PRO LOGIC II (L'indicatore PRO LOGIC si illumina).
- ⑥ **STEREO** : Riproduzione stereo normale.

Quando viene selezionato DOLBY DIGITAL "DOLBY DIGITAL" viene visualizzato.

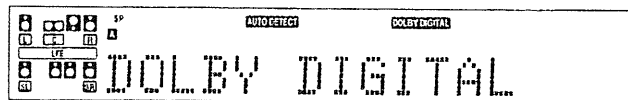

Quando il segnale di ingresso è DTS:

(L'indicatore DTS si illumina.)

- ① **DTS** : Surround DTS.
- ② **STEREO** : Riproduzione stereo normale.

Quando il segnale di ingresso è analogico o digitale (ad eccezione dei segnali di tipo DOLBY DIGITAL o DTS):

- ① **PLII MOVIE** : Modo MOVIE surround PRO LOGIC II (L'indicatore PRO LOGIC si illumina).
- ② **PLII MUSIC** : Modo MUSIC surround PRO LOGIC II (L'indicatore PRO LOGIC si illumina).
- ③ **PRO LOGIC** : Modo PRO LOGIC surround PRO LOGIC II (L'indicatore PRO LOGIC si illumina).
- ④ **CSII CINEMA** : Surround CS 6.1 (L'indicatore CS II si illumina).
- ⑤ **CSII MUSIC** : Surround CS 6.1 (L'indicatore CS II si illumina).
- ⑥ **CSII MONO** : Surround CS 6.1 (L'indicatore CS II si illumina).
- ⑦ **STEREO** : Riproduzione stereo normale. (L'indicatore STEREO si illumina).

• Se il segnale di ingresso è Dolby Digital o DTS e dispone di più canali rispetto al numero massimo di canali di riproduzione disponibili utilizzando le impostazioni correnti del ricevitore, viene eseguito il downmix per conformarsi al numero di canali disponibili.

3 Modo DSP (Digital Signal Processor).

È possibile produrre questi effetti in DSP senza deteriorare la qualità del suono della sorgente video o musicale originale.

① Se si preme il tasto DSP o il tasto DSPMODE viene visualizzato lo stato corrente DSP MODE.

② Ogni pressione del tasto consente di passare allo stato successivo come mostrato di seguito:

- ① **ARENA** : Modo ARENA surround DSP.
- ② **JAZZ CLUB** : Modo JAZZ CLUB surround DSP.
- ③ **THEATER** : Modo THEATER surround DSP.
- ④ **STADIUM** : Modo STADIUM surround DSP.
- ⑤ **DISCO** : Modo DISCO surround DSP.

• La selezione della modalità DSP viene visualizzata per circa 3 secondi.

4 Regolare il volume.

Notes

- Con determinati tipi di segnale o impostazioni dei diffusori non è possibile selezionare alcuni modi di ascolto.
- Quando la riproduzione viene avviata, è possibile che l'audio venga tagliato o interrotto prima della conferma che la sorgente di ingresso è Dolby Digital.
- Per utilizzare il surround Dolby Digital (nonché tutti gli altri modi di ascolto) su un unico componente sorgente, assicurarsi che quest'ultimo sia compatibile con il sistema Dolby Digital.

Riproduzione DVD a 6 canali

Utilizzando un lettore DVD o un componente simile dotato di sei (5.1) canali di uscita e il ricevitore è possibile ottenere la riproduzione audio surround.

Quando si tenta di riprodurre un disco con un formato diverso da Dolby Digital, come i CD DTS, non viene prodotto alcun suono o è possibile che vengano emessi disturbi. Per evitare tale situazione, assicurarsi che il collegamento del componente alle prese DVD/6CH INPUT del ricevitore venga eseguito utilizzando un processore surround, il quale è in grado di decodificare il segnale surround che si desidera ascoltare.

Un'alternativa accettabile è il collegamento di un lettore DVD in grado di decodificare autonomamente il segnale surround.

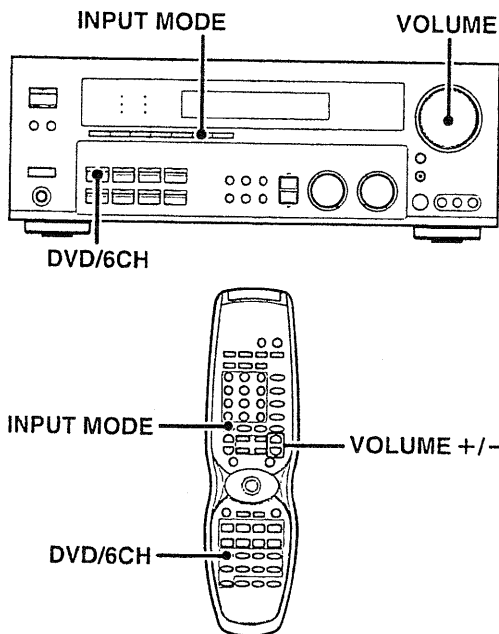

Funzioni utili

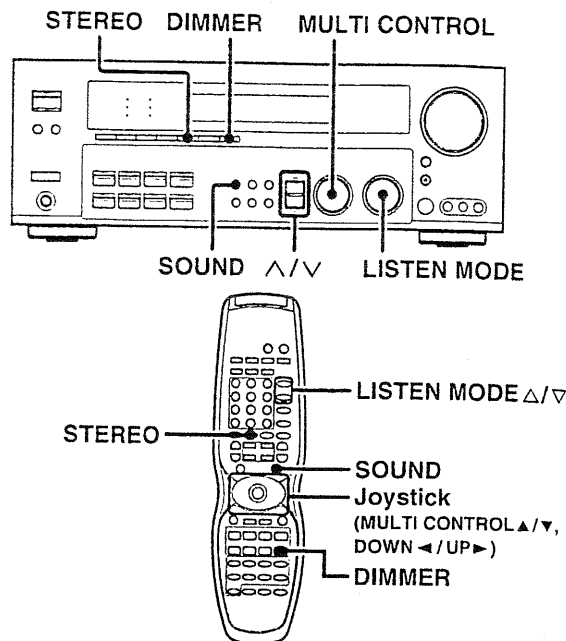

Regolazione dell'audio

È possibile regolare ulteriormente l'audio durante l'ascolto di una riproduzione nel modo surround.

- 1 Premere il tasto **SOUND** e quindi intervenire sui tasti \wedge/\vee o spostare il Joystick (\leftarrow/\rightarrow) sin quando la voce richiesta sarà visualizzata sul display.

A ogni pressione dei tasti \wedge/\vee o il Joystick (\leftarrow/\rightarrow) per il menu viene modificato nel seguente modo:

In alcuni modi, determinate voci non vengono visualizzate.

- 1 **CNTR** (Regolazione del livello per il diffusore centrale)*
- 2 **SR** (Regolazione del livello per il diffusore surround destro)*
- 3 **SB** (Regolazione livello del diffusore di surround posteriore)*
- 4 **SL** (Regolazione del livello per il diffusore surround sinistro)*
- 5 **SUBW** (Regolazione del livello per il subwoofer)*
- 6 **INPUT** (Regolazione del livello di ingresso, solo per il modo analogico)
- 7 **MIDNIGHT** (ON/OFF del modo notturno, solo per il modo Dolby Digital)
- 8 **PANORAMA** (ON/OFF del modo Panorama)**
- 9 **DIMENSION** (Regolazione della Dimension)**
- 10 **CENTER WIDTH** (Regolazione della Center width)**
- 11 **CENTER FOCUS** (Regolazione della Center focus)**
- 12 **CSII DLY** (Regolazione ritardo diffusore posteriore)**
- 13 **CSII GAIN** (Regolazione guadagno d'ingresso)**
- 14 **TruBass** (Regolazione TruBass)**

* La regolazione è solo temporanea per l'ingresso attualmente selezionato. Il valore tornerà automaticamente a quello originale d'impostazione quando si accende o si spegne l'apparecchio o quando si modifica la scelta del segnale d'ingresso.

** Solo modo Pro Logic II Music.

*** Solo modalità CS II.

- 2 Utilizzare la manopola **MULTI CONTROL** o il Joystick ($\blacktriangle/\blacktriangledown$) per regolare l'impostazione come si desidera.

• La voce in corso di regolazione sarà visualizzata sul display per circa 8 secondi.

Preparativi

- Collegare il lettore DVD alle prese DVD/6CH del ricevitore.
- Accendere tutti gli altri componenti che verranno utilizzati.
- Completare la "Preparazione all'audio surround".

1 Selezionare "DVD/6CH" come sorgente di ingresso.

- Se attivato quando è stato selezionato "DVD/6CH" come sorgente di ingresso, il sistema di diffusori B si disattiva e si attiva automaticamente il sistema di diffusori A.

2 Selezionare "6CH INPUT" premendo il tasto INPUT MODE.

3 Avviare la riproduzione del software DVD.

4 Regolare il volume.

- Non è possibile regolare separatamente il livello del volume o la qualità del suono (**SET UP, SOUND**) dei canali quando il ricevitore si trova nel modo DVD/6CH. Regolare il volume con i comandi del lettore DVD.

È possibile regolare il volume del subwoofer alimentato utilizzando il relativo comando sul subwoofer stesso.

Modo notturno (solo per il modo Dolby Digital)

Quando si guardano film di notte, è possibile che non si possa alzare il volume fino al livello normale. Il modo notturno comprime la gamma dinamica delle parti specificate in precedenza della pista sonora Dolby Digital (come le scene caratterizzate da un aumento improvviso del volume) per minimizzare la differenza di volume tra le parti specificate e le parti non specificate. Tale funzione agevola l'ascolto di tutta la pista sonora, anche quando i volumi sono bassi.

- 1 Premere il tasto SOUND e quindi intervenire sui tasti \wedge/\vee o spostare il Joystick (\leftarrow/\rightarrow) sin quando sul display sarà visualizzata la parola "MIDNIGHT".
 - È possibile selezionare tale impostazione solo se come sorgente è stato selezionato CD/DVD, DVD/6CH o VIDEO 2 e se il modo di ascolto è impostato su "DOLBY DIGITAL".

- 2 Utilizzare la manopola MULTI CONTROL o il Joystick ($\blacktriangle/\blacktriangledown$) per selezionare le impostazioni di accendere (ON) o di spegnere (OFF).

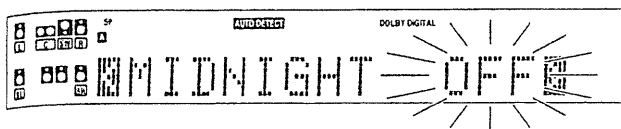

- La voce di regolazione viene visualizzata per 8 secondi circa.
- È possibile che alcuni software Dolby Digital non siano compatibili con il modo notturno.

Modo Panorama (solo per il modo Pro Logic II Music)

Durante l'ascolto, è possibile ascoltare l'effetto sonoro di "circondamento" quando viene effettuata la regolazione del modo panorama.

- 1 Premere il tasto SOUND e quindi intervenire sui tasti \wedge/\vee o spostare il Joystick (\leftarrow/\rightarrow) sin quando sul display sarà visualizzata la parola "PANORAMA".

- 2 Utilizzare la manopola MULTI CONTROL o il Joystick ($\blacktriangle/\blacktriangledown$) per selezionare PANORAMA ON o OFF.

- 1 PANORAMA ON : Viene attivato il modo PANORAMA.
- 2 PANORAMA OFF : Viene disattivato il modo PANORAMA.

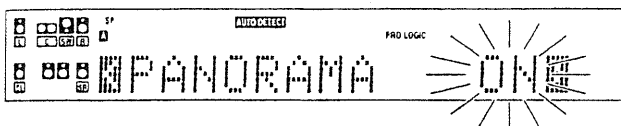

Modo DIMENSION (solo per il modo Pro Logic II Music)

Durante l'ascolto di determinate registrazioni, è inoltre possibile ottenere il corretto bilanciamento di tutti i diffusori regolando il modo Dimension.

- 1 Premere il tasto SOUND e quindi intervenire sui tasti \wedge/\vee o spostare il Joystick (\leftarrow/\rightarrow) sin quando sul display sarà visualizzata la parola "DIMENSION".

- 2 Utilizzare la manopola MULTI CONTROL o il Joystick ($\blacktriangle/\blacktriangledown$) per regolare il campo sonoro verso la parte anteriore o posteriore.

Il campo sonoro viene regolato verso la parte anteriore.

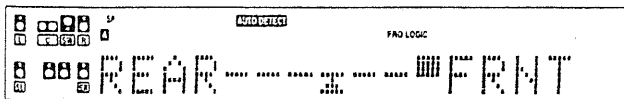

Il campo sonoro viene regolato verso la parte neutra.

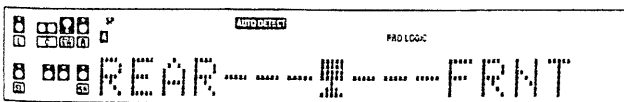

Il campo sonoro viene regolato verso la parte posteriore.

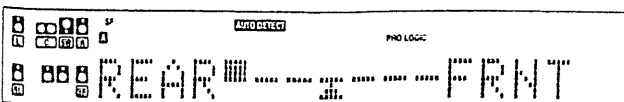

Modo Center Width (solo per il modo Pro Logic II Music)

La regolazione Center width permette di ottenere un suono potenziato durante l'ascolto di musica proveniente dall'immagine centrale solo dal diffusore centrale, dai diffusori destro e sinistro o con diverse combinazioni di regolazioni.

- 1 Premere il tasto SOUND e quindi intervenire sui tasti \wedge/\vee o spostare il Joystick (\leftarrow/\rightarrow) sin quando sul display sarà visualizzata la parola "CENTER WIDTH".

- L'indicazione CENTER WIDTH scorre nel display.
- Quando il diffusore centrale è impostato su OFF, questo modo non è operativo.

- 2 Utilizzare la manopola MULTI CONTROL o il Joystick ($\blacktriangle/\blacktriangledown$) per regolare l'uscita sinistra, centrale e destra.

Il suono dell'immagine centrale viene emesso solo dal diffusore centrale.

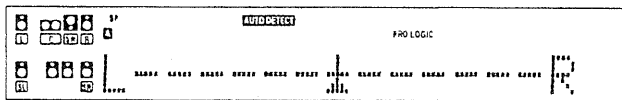

Il suono dell'immagine centrale viene emesso solo dai diffusori destro e sinistro.

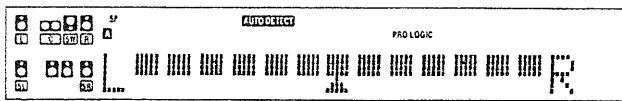

- Se impostato su altre posizioni, il suono dell'immagine centrale proveniente dal diffusore centrale e dai diffusori destro e sinistro può essere ascoltato simultaneamente in diverse combinazioni.

Modo Circle Surround II

Quando si ascolta un audio multicanale dalla sorgente stereo (Circle Surround II), è possibile selezionare il modo Circle Surround II.

Per selezionare la funzione CS II, intervenire sulla manopola LISTEN MODE o premere i tasti LISTEN MODE $\blacktriangle/\blacktriangledown$.

Modo Center Focus (solo modo CS II)

Il modo Center Focus serve a potenziare la regolazione del livello, e quando si seleziona la funzione CS II CINEMA/MUSIC/MONO offre una riproduzione più intensa. Ottimizza la posizione dell'immagine sonora riposizionandola in una direzione d'ascolto più naturale attraverso l'immagine centrale.

- 1 Premere il tasto SOUND e quindi intervenire sui tasti \wedge/\vee o spostare il Joystick (\leftarrow/\rightarrow) sin quando sul display sarà visualizzata la parola "CENTER FOCUS".

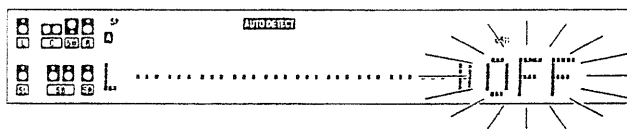

- 2 Utilizzare la manopola MULTI CONTROL o il Joystick ($\blacktriangle/\blacktriangledown$) per regolare il livello dell'elevazione centrale.

- Campo di regolazione: da 0 a 10.

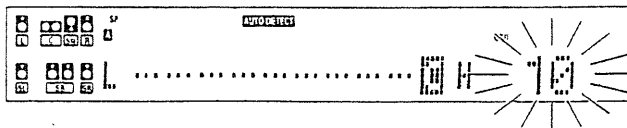

- Il modo CENTER FOCUS non disponibile se il diffusore centrale disattivato (OFF).

Modo di regolazione CS II Rear Delay (solo modo CS II)

La regolazione CS II Rear Delay ottimizza l'effetto sonoro emesso dai diffusori posteriori.

- 1 Premere il tasto SOUND e quindi intervenire sui tasti ^/∨ o spostare il Joystick (◀/▶) sin quando sul display sarà visualizzata la parola "CSII DLY".
- 2 Utilizzare la manopola MULTI CONTROL o il Joystick (▲/▼) per regolare il diffusore posteriore.
 - Campo di regolazione: da 0 ms a 25 ms.

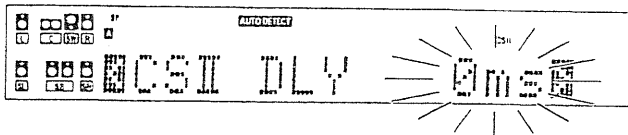

Modo di regolazione CS II Gain (solo modo CS II)

Con la modalit' di regolazione CS II GAIN l'utente potr' regolare il guadagno d'ingresso per elaborazione dalla funzione Circle Surround II.

- 1 Premere il tasto SOUND e quindi intervenire sui tasti ^/∨ o spostare il Joystick (◀/▶) sin quando sul display sarà visualizzata la parola "CSII GAIN".
- 2 Utilizzare la manopola MULTI CONTROL o il Joystick (▲/▼) per regolare il guadagno d'ingresso.
 - Campo di regolazione: da 0 a 18.

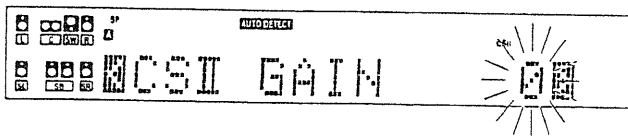

Modo di regolazione TruBass (solo modo CS II)

La regolazione TruBass permette di ottenere un suono profondo e ricco di bassi per vari altoparlanti.

- 1 Premere il tasto SOUND e quindi intervenire sui tasti ^/∨ o spostare il Joystick (◀/▶) sin quando sul display sarà visualizzata la parola "TruBass".
- 2 Utilizzare la manopola MULTI CONTROL o il Joystick (▲/▼) per regolare i seguenti;

- 1 TruBass OFF
- 2 TruBass SW
- 3 TruBass LR
- 4 TruBass SW + LR

• Dopo aver selezionato 2, 3 o 4, saranno disponibili le funzioni di regolazione di misura e di livello sonoro del diffusore TruBass .

- 3 Per selezionare il diffusore TruBass, Utilizzare la manopola MULTI CONTROL o il Joystick (▲/▼) per selezionare una delle seguenti funzioni;

- 1 TruBass LARGE
- 2 TruBass MID
- 3 TruBass SMALL

- 4 Utilizzare la manopola MULTI CONTROL o il Joystick (▲/▼) per regolare il livello TruBass.

• Campo di regolazione: da 0 (TruBass OFF) a 10.

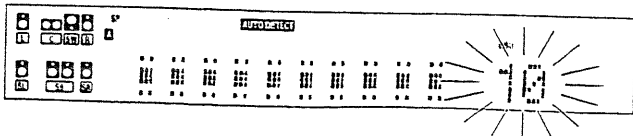

Regolazione dell'attenuazione di luminosità del display

La funzione di attenuazione della luminosità consente di selezionare la luminosità del display del ricevitore e potrebbe rivelarsi utile se l'illuminazione della stanza viene diminuita per guardare film o ascoltare musica.

A ogni pressione del tasto DIMMER, la luminosità del display viene modificata tra le tre impostazioni disponibili. Selezionare il livello di luminosità desiderato.

- 1 Massima
- 2 Media
- 3 Minima

Riproduzione LPCM a 96 kHz

Il ricevitore è compatibile con la riproduzione LPCM a 96 kHz. Per riprodurre un DVD a 96 kHz, impostare il modo di ascolto su "STEREO".

- In modalità di ingresso FULL AUTO, la modalità di ascolto è automaticamente STEREO.
- In modalità di ingresso DIGITAL MANUAL (la modalità 'ascolto non è STEREO), "FS 96kHz" viene visualizzato nel display e dall'altoparlante non viene emesso alcun suono. Premere il tasto LISTEN MODE o STEREO (la modalità di ascolto passa a STEREO) per impostare il suono in uscita dagli altoparlanti.

Funzioni di base del telecomando con altri componenti

Il telecomando in dotazione con il ricevitore è inoltre in grado di controllare componenti di svariati produttori, una volta che nel telecomando stesso sono stati registrati i codici di impostazione appropriati.

Avvertimento di pile scariche

Quando la distanza di funzionamento del telecomando si riduce, sostituire tutte e due le pile con pile nuove. Per conservare i codici impostazioni, cambi le pile in meno di 30 secondi approssimativamente. Se i codici impostazioni sono cancellati, i codici d'impostazione dovranno essere immessi nuovamente.

Registrazione dei codici di impostazione per altri componenti

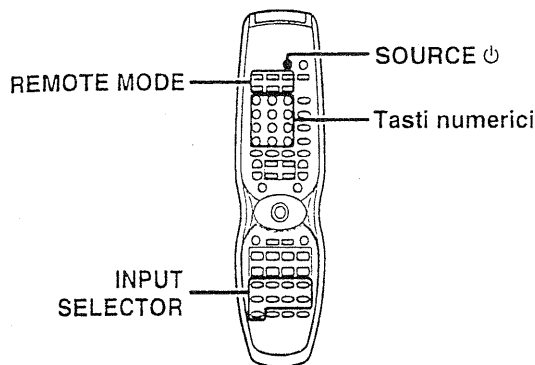

1 Individuare il codice di impostazione del componente da registrare.

- Per individuare il codice di impostazione del componente da registrare, fare riferimento agli elenchi dei codici di impostazione.

Esempio: per registrare un DVD prodotto da KENWOOD, inserire "805".

Ingresso	Componente	Produttore	Codice	Chiave
(DVD)	Lecteur DVD	KENWOOD	805, 808	DVD

2 Registrazione dei componenti per REMOTE MODE (DVD, CD, CBL/SAT, VCR, TV, OTHERS).

1 Tasti DVD, CD, CBL/SAT, VCR o TV ;

Tener premuto il tasto SOURCE e premere i tasti della pulsantiera numerica per inserire il codice d'impostazione.

- Esempio: Premere "805" per registrare un lettore di DVD prodotto dalla KENWOOD.
- Se si preme un tasto invalido, il telecomando uscirà dalla modalità d'impostazione.

2 Il tasto OTHERS vi consente di azionare un modulo DVD, CD, CBL/SAT, VCR o TV diverso.

Tasto OTHERS

Tener premuto il tasto OTHERS e premere i tasti della pulsantiera numerica per inserire il codice d'impostazione.

- Esempio: Dopo aver registrato il lettore DVD Kenwood, potrete registrare un altro lettore DVD prodotto dalla Panasonic premendo il codice "804".
- Se si preme un tasto invalido, il telecomando uscirà dalla modalità d'impostazione.

3 Per verificare la corretta accensione del componente, premere un qualsiasi tasto del REMOTE MODE e quindi il tasto SOURCE.

Se il componente non risponde e vi è più di un codice d'impostazione, digitare un altro codice e riprovare.

- Se è già acceso, quando si preme il tasto SOURCE il componente si spegnerà.

4 Ripetere i punti 1 e 2 per registrare altri componenti, fino al completamento dell'operazione.

Tasto alternativo di REMOTE MODE.

Questa funzione è opzionale ed è utile quando un tasto INPUT SELECTOR è collegato al tasto REMOTE MODE. Quando si aziona un componente, il tasto INPUT SELECTOR potrà essere usato in alternativa al tasto REMOTE MODE per la selezione di un componente diverso.

- Esempio: Procedura per collegare il tasto REMOTE MODE (DVD) al tasto INPUT SELECTOR (VIDEO 1) :

1 Dopo aver registrato il codice d'impostazione, premere e tener premuto il tasto SOURCE e quindi premere il tasto REMOTE MODE (DVD).

2 Sempre tenendo premuto il tasto SOURCE, premere il tasto INPUT SELECTOR (VIDEO 1).

- Il tasto VIDEO 1 avrà in tal modo lo stesso funzionamento del tasto DVD e potrà essere selezionato contemporaneamente al funzionamento del lettore CD.

- Per effettuare il collegamento ad altri tasti INPUT SELECTOR, ripetere le operazioni da 1 a 2.

Nota

Ogni codice d'impostazione è calcolato per attivare un certo numero di modelli diversi, ma è possibile che alcuni codici non funzioneranno con certi modelli. È possibile inoltre che alcuni codici potranno azionare solo alcune funzioni disponibili su un determinato modello.

Funzionamento di altri componenti

Tale procedura consente di far funzionare i componenti registrati. I componenti audio di KENWOOD dotati di controllo del sistema si accendono e si spengono automaticamente insieme al ricevitore attraverso collegamenti di controllo del sistema.

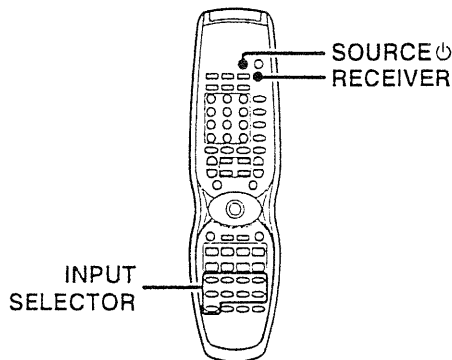

1 Utilizzare i tasti di INPUT SELECTOR per selezionare i componenti desiderati.

- Premendo i tasti di selezione dell'ingresso viene inoltre modificata la selezione dell'ingresso sul ricevitore.

- Per azionare il lettore DVD, lettore CD, il ricevitore CBL/SAT, il Videoregistratore o la TV in precedenza registrati, passare all'operazione 2.

- Quando si fanno funzionare un lettore CD, una piastra a cassette, un lettore MD o un sintonizzatore grazie a un collegamento di controllo del sistema, passare al punto 2.

2 Premere il tasto SOURCE della sorgente.

3 Premere i tasti di funzionamento desiderati.

- Per tornare al modo di funzionamento del ricevitore, premere il tasto RECEIVER.

La modalità del telecomando rimarrà all'input selezionato. Per azionare un altro componente, ripetere le operazioni 2 o 3.

Nota

Quando si desidera far funzionare componenti di KENWOOD collegati da cavi di controllo del sistema, assicurarsi di puntare il telecomando verso il sensore di comandi a distanza sul ricevitore. In alternativa, puntare il telecomando verso il componente da far funzionare.

ITALIANO

Tabella dei codici di impostazione

Codici di impostazione dei televisori

Produttore	Codici di impostazione
AKAI	408
BLAUPUNKT	401
FENNER	412
FISHER	413
GRUNDIG	402
HITACHI	414, 415
INNO-HIT	416
IRRADIO	408
JVC	417
LOEWE	429, 430
MAGNAVOX	406
MIVER	401
NOKIA	403
NORDMENDE	404, 405
OKANO	416
ORION	418
PANASONIC	419, 420
PHILIPS	406
SABA	404, 407
SAMSUNG	421
SANYO	413
SCHNEIDER	408
SHARP	422
SONY	423, 424, 425, 426, 427
TELEFUNKEN	407, 409, 410
THOMSON	411
TOSHIBA	428

Codici di impostazione dei videoregistratori

Produttore	Codici di impostazione
AIWA	513
BELL+HOWELL	514
BLAUPUNKT	501
CGM	514, 515
DIGITAL	515
FISHER	514
G.E.	516
GRUNDIG	502
HITACHI	517, 518
JVC	519
LOEWE	503, 504
MAGNAVOX	501, 515
MITUBISHI	520, 521, 522, 523
NOKIA	505
NORDMENDE	506, 507, 508
PANASONIC	524
PHILIPS	509
PHONOLA	515
SABA	510
SAMSUNG	525, 526
SANYO	514
SHARP	527, 528
SIEMENS	502
SONY	529, 530, 531
TELEFUNKEN	511, 512
TOSHIBA	532

ITALIANO

Codici di impostazione dei CBL/SAT

Produttore	Codici di impostazione
AMSTRAD	601, 602, 603, 604, 633
CANAL+	622
D-BOX	626
ECHOSTAR	619, 620, 621, 623
FORCE	630
GALAXIS	629
GRUNDIG	605, 606
HIRSCHMANN	639
ITT	609
JERROLD	616
JVC	614
JVC/BT	613
KATHREIN	611, 612, 636
MASCOM	634
NOKIA	628, 635
PACE	608, 627
PANASONIC	615
PHILIPS	607, 625
SELECTOR	631
SKYMASTER	610, 638
THOMSON	637
TPS/SAGEM	624
TRIAx	632
VIDEOWAY	617, 618

Codici di impostazione dei DVD

Produttore	Codici di impostazione
JVC	801
KENWOOD	805, 808
PANASONIC	804
PHILIPS	807
PIONEER	803
SONY	802
TOSHIBA	806

Codici di impostazione dei CD

Produttore	Codici di impostazione
DENON	702
ONKYO	704
PHILIPS	705
PIONEER	706
SONY	701
TEAC	703
YAMAHA	707

Funzionamento della piastra a cassette, del lettore CD e del registratore MD

È possibile eseguire le seguenti operazioni di base utilizzando i tasti descritti di seguito, se collegati alla piastra a cassette, al lettore CD o al registratore MD KENWOOD dotati di funzioni di controllo del sistema. - 16

Tasti di comande piastra a cassette

Tasti di comande lettore CD

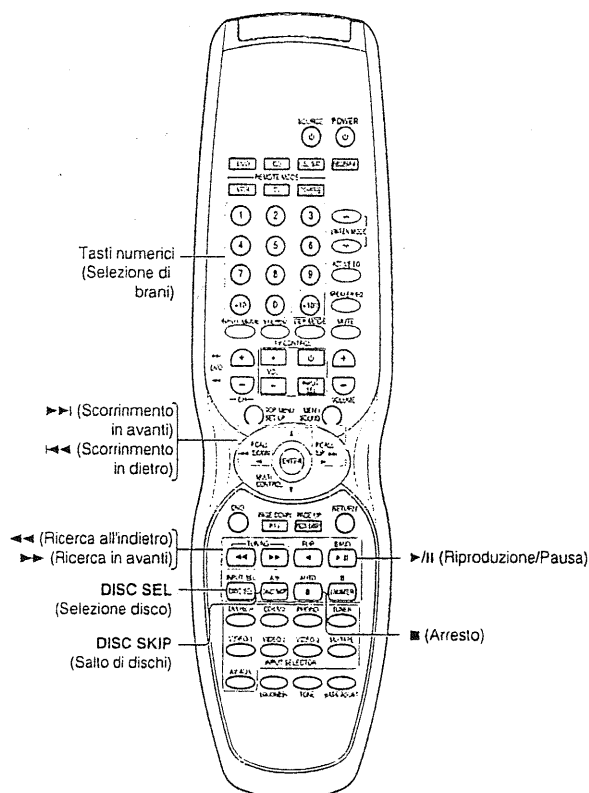
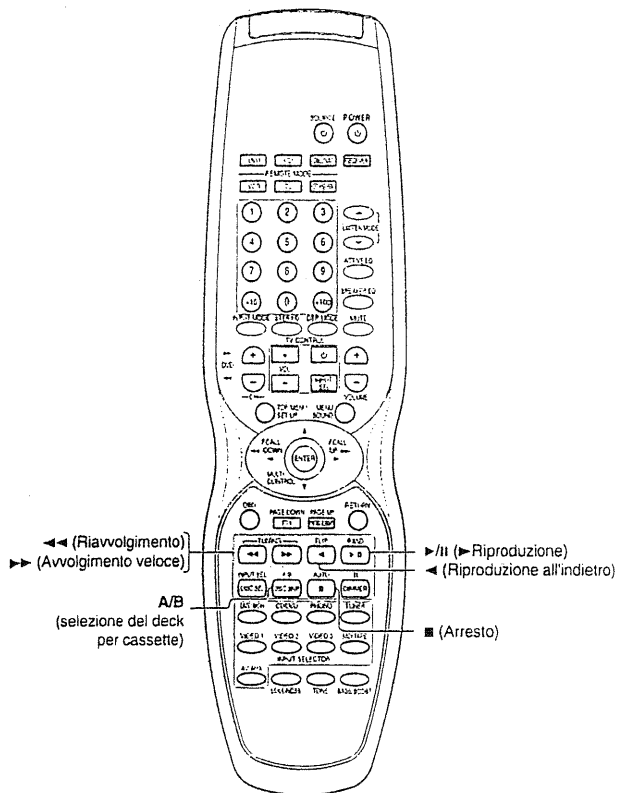

Tasti di comande registratore MD

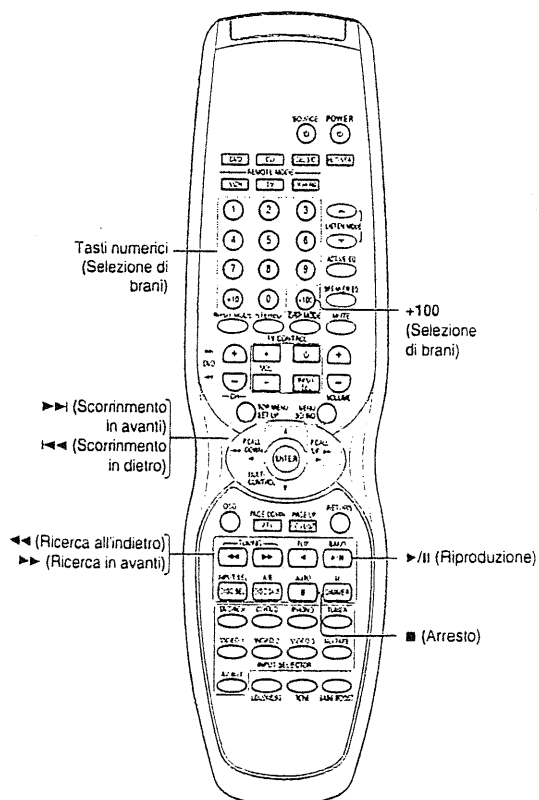

ITALIANO

Funzionamento degli altri componenti

Fare riferimento a quanto segue per il tipo di funzionamento a distanza disponibile con ciascun componente.

- 1 Selezionare la sorgente di ingresso.
- 2 Premere i tasti corrispondenti alle operazioni da effettuare. Per ulteriori informazioni fare riferimento alle sezioni che seguono.

- Quando vengono premuti più tasti in successione, premere fermamente lasciando un intervallo di almeno 1 secondo tra i tasti.
- I tasti numerici svolgono le stesse funzioni dei tasti numerici sul telecomando originale.

Questi tasti possono essere utilizzati per eseguire le operazioni di base con i componenti Kenwood o di altre case produttrici i cui codici di installazione sono stati precedentemente immessi.

- 34 -

Tasti di comando TV

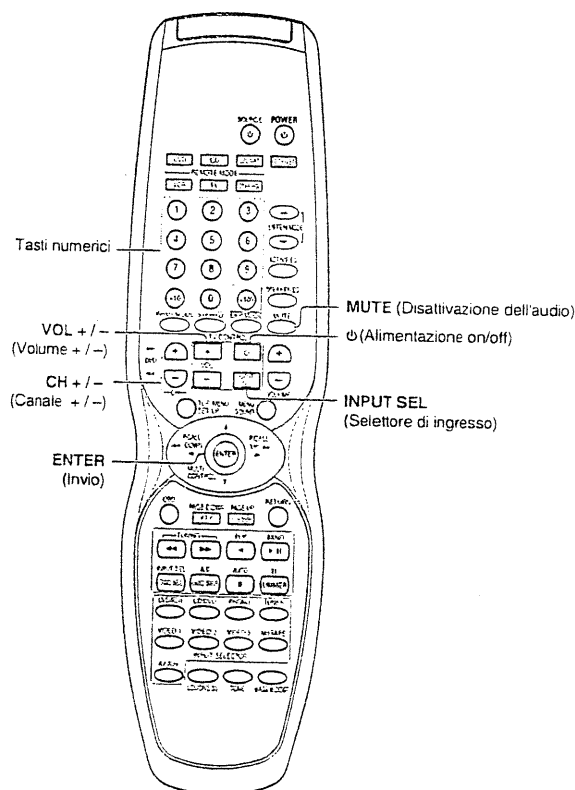

Tasti di comando VCR

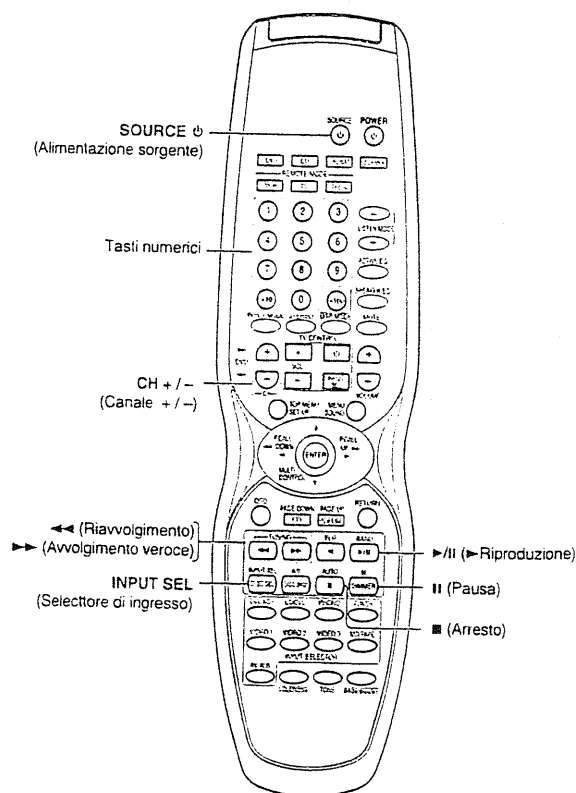

Tasti di comando ricevitore CBL/SAT

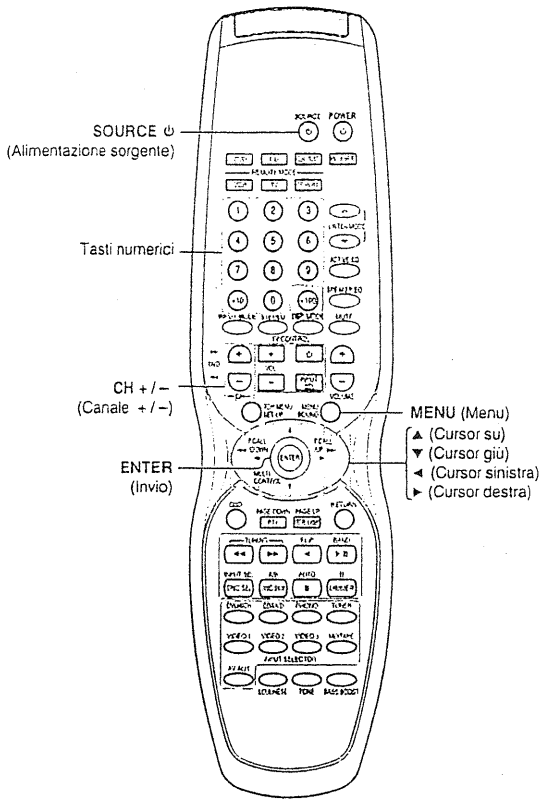

Tasti di comando lettore CD

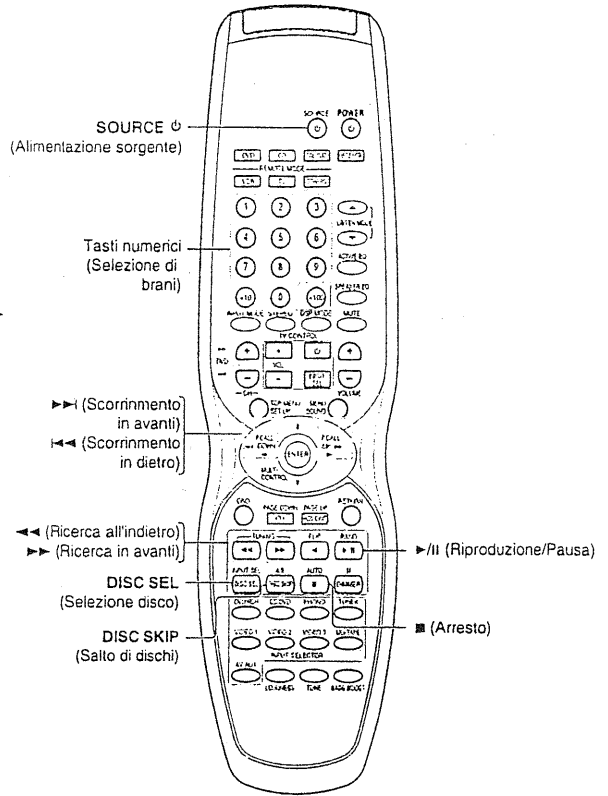

Tasti di comando lettore DVD

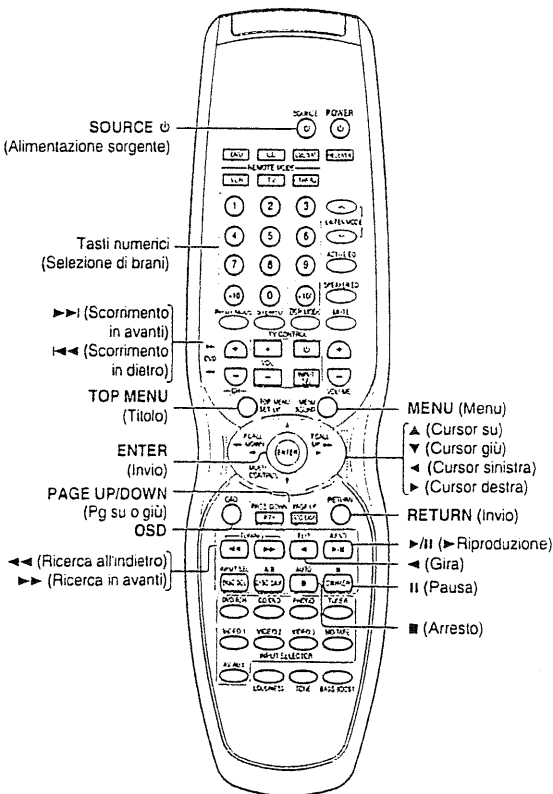

ITALIANO

Azzeramento del microcomputer

Il microcomputer potrebbe presentare problemi di funzionamento (l'apparecchio non funziona oppure non viene visualizzato il display corretto) se il cavo dell'alimentazione è scollegato quando è accesa l'alimentazione oppure per altre cause esterne. In tal caso, fare riferimento alle seguenti procedure per azzerare il microcomputer e ripristinare il funzionamento normale dell'apparecchio.

Con il cavo di alimentazione collegato, disattivare l'alimentazione utilizzando il tasto POWER ON/OFF, quindi premere il tasto POWER ON/OFF tenendo premuto il tasto ON/STANDBY \odot .

• L'azzeramento del microcomputer cancellerà il contenuto della memoria e ripristinerà lo stato preimpostato in fabbrica.

Amplificatore

Problema	Causa	Rimedio
Nessun suono dai diffusori.	<ul style="list-style-type: none"> • I cavi dei diffusori sono scollegati. • VOLUME è impostato sulla posizione minima. • MUTE è attivato. • Gli interruttori SPEAKERS sono impostati su OFF. 	<ul style="list-style-type: none"> • Collegarli correttamente facendo riferimento a "Collegamento dei diffusori". - [13] • Regolare il volume su un livello appropriato. • Disattivare MUTE. - [21] • Impostare l'interruttore o gli interruttori SPEAKERS su ON. - [20]
L'indicatore di attesa lampeggia e non viene emesso alcun suono.	<ul style="list-style-type: none"> • I cavi dei diffusori sono in corto circuito. 	<ul style="list-style-type: none"> • Disattivare l'alimentazione, eliminare il corto circuito, quindi attivare di nuovo l'alimentazione.
Uno dei diffusori non emette alcun suono.	<ul style="list-style-type: none"> • Il cavo del diffusore è scollegato. 	<ul style="list-style-type: none"> • Collegarlo correttamente facendo riferimento a "Collegamento dei diffusori". - [13]
I diffusori surround e/o il diffusore centrale non emettono alcun suono o l'audio è molto basso.	<ul style="list-style-type: none"> • I cavi dei diffusori surround e/o il cavo del diffusore centrale sono scollegati. • Non è stato selezionato alcun modo surround. • I comandi del volume surround e/o centrale sono impostati sul livello minimo. 	<ul style="list-style-type: none"> • Collegarlo correttamente facendo riferimento a "Collegamento dei diffusori". - [13] • Selezionare un modo surround. • Regolare i livelli dei diffusori utilizzando il segnale di prova. - [18]
Quando viene selezionato il selettore di ingresso PHONO, viene emesso un ronzio.	<ul style="list-style-type: none"> • Il cavo audio dal giradischi non è collegato alle prese PHONO. • Il giradischi non dispone di collegamento a terra. 	<ul style="list-style-type: none"> • Inserire saldamente le spine del cavo audio nelle prese PHONO. • Collegare il filo di terra al terminale GND sul pannello posteriore.
Quando viene riprodotto un segnale sorgente Dolby Digital utilizzando un lettore DVD, l'audio viene interrotto troppo presto.	<ul style="list-style-type: none"> • Vi sono svariate cause possibili per tale problema, a seconda del tipo di lettore DVD utilizzato. 	<ul style="list-style-type: none"> • Impostare il modo di ingresso su manuale digitale prima di avviare la riproduzione della sorgente Dolby Digital. - [8]
Durante la riproduzione da un lettore DVD non viene prodotto alcun suono.	<ul style="list-style-type: none"> • Il modo di ingresso è impostato su manuale digitale. 	<ul style="list-style-type: none"> • Premere il tasto INPUT MODE per selezionare il modo totalmente automatico. - [8]
Non è possibile registrare normalmente una sorgente video.	<ul style="list-style-type: none"> • Il software è protetto da un sistema anticopia. 	<ul style="list-style-type: none"> • Non è possibile registrare software video dotati di un sistema di protezione anticopia.

Sintonizzatore

Problema	Causa	Rimedio
Non è possibile ricevere stazioni radiofoniche.	<ul style="list-style-type: none"> • Non è stata collegata alcuna antenna. • La banda di trasmissione non è impostata correttamente. • La frequenza della stazione desiderata non è sintonizzata. 	<ul style="list-style-type: none"> • Collegare un'antenna. - [15] • Impostare correttamente la banda di trasmissione. • Sintonizzare la frequenza della stazione desiderata. - [26]
Interferenza.	<ul style="list-style-type: none"> • Disturbi dovuti all'accensione di un'automobile. • Disturbi dovuti all'interferenza di un apparecchio elettrico. • Disturbi dovuti a un televisore situato nelle vicinanze. 	<ul style="list-style-type: none"> • Installare l'antenna per uso esterno lontano dalla strada. • Spegnerne l'apparecchio che causa l'interferenza. • Installare il ricevitore lontano dal televisore.
Non è possibile ricevere una stazione memorizzata premendo il tasto numerico corrispondente.	<ul style="list-style-type: none"> • La stazione memorizzata appartiene a una frequenza che non è possibile ricevere. • La memoria preselezionata è stata cancellata perché il cavo di alimentazione è rimasto scollegato per un periodo di tempo prolungato. 	<ul style="list-style-type: none"> • Preselezionare una stazione con una frequenza che è possibile ricevere. • Preselezionare nuovamente la stazione.

telecomando

Problema	Causa	Rimedio
Non è possibile selezionare alcuni ingressi utilizzando il telecomando.	<ul style="list-style-type: none"> • Nessun codice di impostazione registrato per l'ingresso o gli ingressi corrispondenti. 	<ul style="list-style-type: none"> • Registrare un codice di impostazione per l'ingresso o gli ingressi corrispondenti. - (34)
Il funzionamento a distanza è impossibile.	<ul style="list-style-type: none"> • Il telecomando è impostato su un modo di funzionamento diverso. • Le pile sono scariche. • Il telecomando è troppo lontano dal sistema principale, l'angolazione di controllo è troppo ampia o vi è un ostacolo tra il ricevitore e il telecomando. • I cavi audio e di controllo del sistema non sono collegati correttamente. • Nel componente sorgente non è stato caricato alcun software. • Si sta tentando di riprodurre un nastro in fase di registrazione nella piastra a cassette. • Il telecomando non è stato impostato sul modo di funzionamento del componente da controllare. 	<ul style="list-style-type: none"> • Premere i tasti di selezione della sorgente o i tasti SOURCE ϕ delle sorgenti per selezionare il modo di funzionamento appropriato. • Sostituirle con pile nuove. • Utilizzare il telecomando entro la portata di controllo. • Collegarli correttamente facendo riferimento a "Installazione del sistema". • Inserire il software nel componente sorgente da utilizzare. • Attendere fino al termine della registrazione. • Prima di qualsiasi operazione, premere i tasti di selezione della sorgente o i tasti SOURCE ϕ delle sorgenti per attivare il modo di funzionamento del componente da controllare. <p style="text-align: right;">- (34)</p>

Sezione AUDIO

Uscita di potenza nominale durante il funzionamento STEREO
 DIN/IEC (63 Hz ~ 12,5 kHz, 0,09% distorsione armonica totale a 6 Ω) 100 W + 100 W

Uscita di potenza effettiva durante il funzionamento SURROUND FRONT (Anteriori) (63 Hz ~ 12,5 kHz, 0,09% distorsione armonica totale a 6 Ω, un canale pilotato) 100 W + 100 W
 CENTER (Centrale) (63 Hz ~ 12,5 kHz, 0,09% distorsione armonica totale a 6 Ω, un canale pilotato) 100 W
 SURROUND (Surround) (63 Hz ~ 12,5 kHz, 0,7% distorsione armonica totale a 6 Ω, un canale pilotato) 100 W + 100 W

Distorsione armonica totale 0,009 % (1 kHz, 50 W, 6 Ω)

Risposta in frequenza
 Linea (CD/DVD, TAPE, VIDEO 1, VIDEO 2, VIDEO 3, DVD/6CH) 10 Hz ~ 100 kHz, +0 dB ~ -3,0 dB
 Risposta PHONO "RIAA" 40 Hz ~ 20 kHz, 1,5 dB ~ -3,0 dB

Livello di ingresso minimo
 PHONO (MM) 45 mV, 1% distorsione armonica totale a 1 kHz

Rapporto segnale rumore (IHF' 66)
 PHONO (MM) 75 dB
 Linea (CD/DVD, TAPE, VIDEO 1, VIDEO 2, VIDEO 3, DVD/6CH) 95 dB

Controllo intensità audio
 VOLUME a -30 dB +6 dB (100 Hz)

Sensibilità/impedenza di ingresso
 PHONO (MM) 6,0 mV / 47 kΩ
 Linea (CD/DVD, TAPE, VIDEO 1, VIDEO 2, VIDEO 3, DVD/6CH) 500 mV / 47 kΩ

Livello/impedenza di uscita
 TAPE REC 500 mV / 1 kΩ
 PRE OUT (Canale SURROUND BACK) 2,5 V / 1 kΩ
 PRE OUT (SUBWOOFER) 2,5 V / 1 kΩ

Controllo dei toni
 BASS ±10 dB (a 100 Hz)
 TREBLE ±10 dB (a 10 kHz)

Sezione DIGITAL AUDIO

Frequenza di campionamento 32 kHz, 44,1 kHz, 48 kHz, 96 kHz

Livello/impedenza/lunghezza d'onda di ingresso
 Ottico (-15 dBm ~ -24 dBm), 660 nm ± 30 nm
 Coassiale 0,5 Vp-p / 75 Ω

Sezione VIDEO

Ingressi/uscite VIDEO
 VIDEO (composito) 1 Vp-p / 75 Ω

Ingressi/uscite S VIDEO
 S VIDEO (segnale di luminanza) 1 Vp-p / 75 Ω
 S VIDEO (segnale di cromaticità) 0,286 Vp-p / 75 Ω

Sezione del sintonizzatore FM

Gamma delle frequenze di sintonia 87,5 MHz ~ 108 MHz

Sensibilità utilizzabile
 MONO 1,3 μV (75 Ω) / 13,2 dBf (40 kHz dev, S/N 26 dB)
 STEREO 45 μV (75 Ω) / 42,1 dBf (40 + 6 kHz dev, S/N 46 dB)

Distorsione armonica totale
 MONO (1 kHz, 40 kHz dev) 0,2% (ingresso a 65,2 dBf)
 STEREO (1 kHz, 40 + 6 kHz dev) 0,8% (ingresso a 65,2 dBf)

Rapporto segnale rumore (DIN ponderato a 1 kHz)
 MONO 65 dB (ingresso a 65,2 dBf)
 STEREO 60 dB (ingresso a 65,2 dBf)

Separazione stereo (1 kHz) 36 dB

Selettività (DIN ±300 kHz) 64 dB

Risposta in frequenza (30 Hz ~ 15 kHz) +0,5 dB, -3,0 dB

Sezione del sintonizzatore AM

Gamma delle frequenze di sintonia 531 kHz ~ 1.602 kHz

Sensibilità utilizzabile(mod. 30 %, S/N 20 dB) ... 16 μV / (600 μV/m)

Rapporto segnale rumore (mod. 30% 400 Hz) 50 dB (ingresso 60 dBμ VEMF)

Generale

Consumo energetico 330 W

Presa CA
 SWITCHED (totale 90 W max.)

Dimensioni L : 440 mm
 A : 159 mm
 P : 392 mm

Peso (netto) 9,8 kg

Note

1. KENWOOD segue una politica di miglioramento e sviluppo continui. Per tale motivo, è possibile che le caratteristiche tecniche vengano modificate senza preavviso.
2. È possibile che le prestazioni ottimali non siano ottenibili in ambienti estremamente freddi (a una temperatura che si aggira intorno al punto di congelamento dell'acqua).

KENWOOD

Per vostra referenza

Riportate il numero di serie, indicato sul retro dell'unità, nell'apposito spazio sulla carta di garanzia e nello spazio qui sotto. Citate il numero del modello e di serie ogni volta che vi rivolgete al vostro rivenditore per informazioni o assistenza.

Modello _____ Numero di serie _____