

KENWOOD

**MICRO-HIFI-KOMPONENTENSYSTEM
MICRO-CHAÎNE HI-FI COMPACTE
SISTEMA DE MICROCOMPONENTES HI-FI
SISTEMA HI-FI A MICROCOMPONENTI
MICRO HI-FI COMPONENTENSISTEEM**

HM-233

**BEDIENUNGSANLEITUNG
MODE D'EMPLOI
MANUAL DE INSTRUCCIONES
ISTRUZIONI PER L'USO
GEBRUIKSAANWIJZING**

KENWOOD CORPORATION

SI DICHIARA CHE:

L'apparecchio Sintoamplificatore / Lettore di CD Kenwood per casa, modello RD-M23
Facente parte del sistema HM-233
risponde alle prescrizioni dell'art. 2 comma 1 del D.M. 28 agosto 1995, n. 548.
Fatto ad Uithoorn il 16 maggio 2001
Kenwood Electronics Europe B.V.
Amsterdamseweg 37 1422 AC Uithoorn The Netherlands



LA DICHIARAZIONE DI CONFORMITA' "CE" DI QUESTO
PRODOTTO E' DEPOSITATA PRESSO:

KENWOOD ELECTRONICS EUROPE B.V.

AMSTERDAMSEWEG 37
1422 AC UITHOORN
THE NETHERLANDS

**COMPACT
disc
DIGITAL AUDIO**

B60-5124-08 00 (CH) (E) 0105

Micro-HIFI-Komponentensystem HM-233 besteht aus RD-M23 (Hauptgerät) und LS-M23 (Lautsprechersystem).

Micro-chaîne HI-FI compacte HM-233 composée de RD-M23 (appareil principal) et de LS-M23 (enceintes acoustiques).

Sistema de microcomponentes HI-FI HM-233 que consta de RD-M23 (aparato principal) y LS-M23 (sistema de altavoces).

Sistema HI-FI a microcomponenti HM-233 consiste di RD-M23 (apparecchio principale) e LS-M23 (diffusori).

HM-233 micro HI-FI componentensysteem bestaande uit RD-M23 (hoofdtoestel) en LS-M23 (luidsprekersysteem).

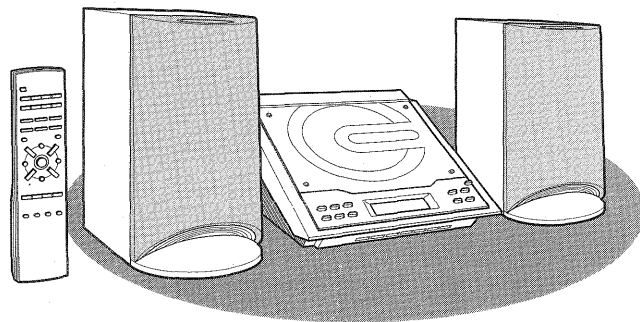

DEUTSCH

... Siehe Seiten i bis ii, xi bis xv und D-1 bis D-24.

FRANÇAIS

... Se reporter aux pages iii à iv, xi à xv et F-1 à F-24.

ESPAÑOL

... Consulte las páginas v al vi, xi al xv y S-1 a S-24.

ITALIANO

... Leggere le pagine vii a viii, xi a xv e I-1 a I-24.

NEDERLANDS

... Raadpleeg de bladzijden ix t/m x, xi t/m xv en N-1 t/m N-24.

TINSZ0108SJZZ

A01.05.TO

Sommario

	Pagina
■ Informazioni generali	
Accessori	1
Precauzioni	2
Comandi e indicatori	3 - 5
■ Preparativi per l'uso	
Collegamenti del sistema	6, 7
Telecomando	8
■ Operazioni basilari	
Comando unico	9
Comando del suono	10
Regolazione dell'orologio	11
■ Riproduzione di CD	
Ascolto di un CD	12 - 14
Riproduzione ad accesso casuale o ripetuta	14
Riproduzione programmata	15
■ La radio	
Ascolto della radio	16, 17
Ascolto di una stazione memorizzata	18
■ Caratteristiche d'avanguardia	
Funzione di timer e autospegnimento	19 - 21
Perfezionamento del vostro sistema	22
■ Riferimenti	
Soluzione di problemi	23
Manutenzione	23
Dati tecnici	24

Accessori

Accertarsi che i seguenti accessori si trovino nella confezione.

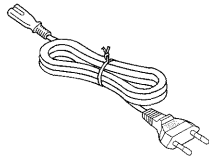
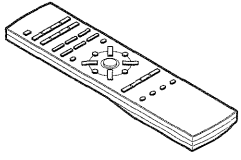
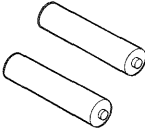
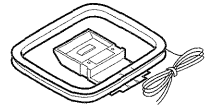
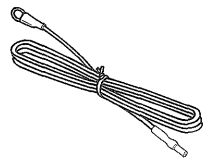
	
Cavo di alimentazione × 1	Telecomando × 1
	
Pila di formato "AAA" (UM-4, R03, HP-16 o similari) × 2	Antenna AM a telaio × 1
	
Antenna FM × 1	

Nota:
Solo i suddetti accessori sono inclusi.

Precauzioni

■ In generale

- Assicurarsi che l'apparecchio sia collocato in un luogo ben ventilato, che ci sia uno spazio libero di almeno 10 cm lungo i lati e il retro. Ci deve essere anche uno spazio libero di 30 cm minimo sulla parte superiore dell'apparecchio.

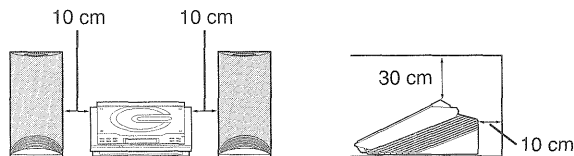

- Collocare l'apparecchio su una superficie solida, piana ed esente da vibrazioni.
- Tenere l'unità lontana dalla luce diretta del sole, da forti campi magnetici, da polvere eccessiva, umidità e apparecchi elettronici/elettrici (computer, fax, ecc.) che possono causare rumori elettrici.
- Non mettere niente sull'apparecchio.
- Non esporre l'unità all'umidità, a temperature che superano i 60°C o che raggiungano estremi troppo bassi.
- Se il sistema non funziona bene, disinserire il cavo di alimentazione c.a. dalla presa di rete. Poi, reinserirlo e riaccendere l'apparecchio.
- In caso di temporali nelle vicinanze, le norme di sicurezza richiedono che venga disinserita la spina del cavo di alimentazione dalla presa della rete elettrica.
- Per staccare il cavo di alimentazione dalla presa di rete prenderlo sempre per la spina, altrimenti si rischia di danneggiarne i conduttori interni.
- **Per evitare scosse elettriche, non togliere la copertura esterna. Per le riparazioni all'interno rivolgersi al più vicino centro di assistenza tecnica KENWOOD.**
- Non impedire la ventilazione coprendo i fori di ventilazione con giornali, tovaglie, tende, ecc.
- Non collocare sull'apparecchio candele accese o simili.

- Non disperdere nell'ambiente le pile usate, e rispettare le leggi relative alla raccolta differenziata dei rifiuti della vostra zona.
- L'apparecchio è stato disegnato per l'uso in zone climatiche miti.
- Questo apparecchio dovrebbe essere usato in luoghi con temperature varianti tra 5°C e 35°C.

Attenzione:

- La tensione della corrente usata deve essere quella prescritta per l'apparecchio. L'uso dell'apparecchio con una corrente a tensione più alta di quella prescritta è pericoloso e può causare un incendio o un danno. La KENWOOD non è responsabile dei danni causati dall'uso dell'apparecchio con una corrente a tensione diversa da quella prescritta.
- **I lettori CD impiegano fonorivelatori al laser che possono danneggiare gli occhi se si guardano direttamente. Non guardare mai il fonorivelatore e non cercare di toccarlo.**

■ Controllo di volume

Il livello del suono ad una determinata impostazione del volume dipende dall'efficienza dei diffusori, il luogo e altri vari fattori. Si consiglia di evitare gli alti livelli di suono, che si verificano quando si accende l'apparecchio con il volume impostato su valori alti oppure quando si ascolta continuamente ad alto volume.

■ Condensazione

Cambi di temperatura improvvisi, ambiente o funzionamento in un luogo estremamente umido possono originare condensazione dentro l'apparecchio (trasduttore di CD, ecc.) oppure sul trasmettitore del telecomando.

La condensazione può causare il malfunzionamento dell'apparecchio. Se ciò avviene, lasciare l'apparecchio acceso senza disco all'interno fino a che ridiventi possibile la riproduzione normale (1 ora circa). Asciugare la condensazione dal trasmettitore con un panno morbido prima di mettere in funzione l'apparecchio.

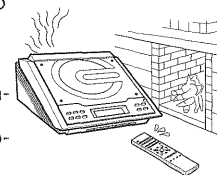

Comandi e indicatori

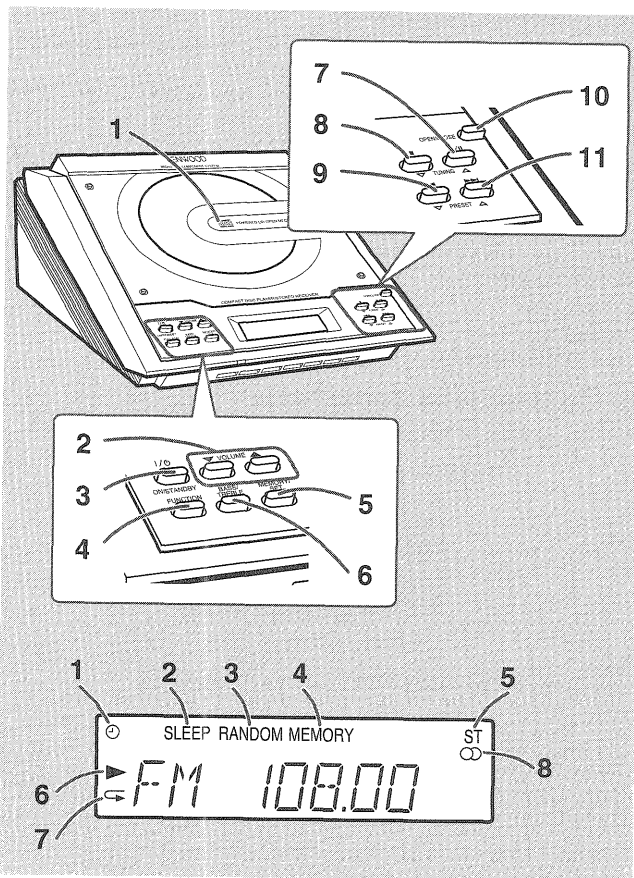

■ Pannello anteriore

- | | Pagina di consultazione |
|---|-------------------------|
| 1. Compartimento per il disco compatto | 9 |
| 2. Tasti di volume su e giù | 10 |
| 3. Tasto di accensione/stand-by | 9 |
| 4. Tasto selettore di funzione | 12, 16 |
| 5. Tasto di memoria/impostazioni | 15, 18 |
| 6. Tasto selettore di bassi/acuti | 10 |
| 7. Tasto di riproduzione o pausa di CD,
sintonizzazione stazioni seguenti | 12, 13, 16 |
| 8. Tasto di arresto CD,
sintonizzazione stazioni precedenti | 13, 16 |
| 9. Tasto di spostamento rapido indietro o tasto giù di CD,
preselezioni giù del sintonizzatore | 14, 18 |
| 10. Tasto per apertura/chiusura di CD | 9 |
| 11. Tasto di spostamento rapido in avanti o brano su di CD,
preselezioni su del sintonizzatore | 14, 18 |

■ Display

1. Indicatore di riproduzione con timer
2. Indicatore di autospegnimento
3. Indicatore di riproduzione ad accesso casuale del CD
4. Indicatore di memoria
5. Indicatore di modo FM stereofonico
6. Indicatore di lettura del CD
7. Indicatore di ripetizione della riproduzione del CD
8. Indicatore di ricezione stazione nel modo FM stereofonico

Comandi e indicatori (continua)

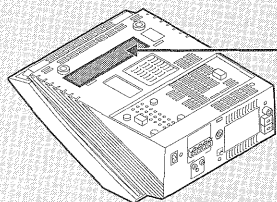
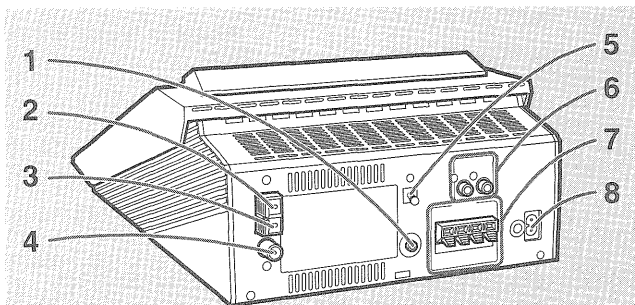

L'etichetta di classificazione si trova sulla parte inferiore dell'unità.

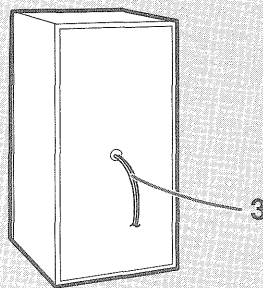
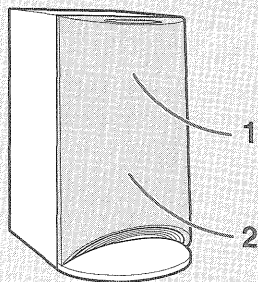

■ Pannello posteriore

	Pagina di consultazione
1. Presa per la cuffia	22
2. Terminale per l'antenna AM	6, 7
3. Terminal de tierra de la antena	6, 7
4. Presa per l'antenna FM 75 ohm	6, 7
5. Presa di uscita digitale per CD	22
6. Prese di ingresso video/ausiliario (segnale audio)	22
7. Terminali dei diffusori	6, 7
8. Presa di ingresso di corrente c.a.	6, 7

■ Diffusori

1. Tweeter
2. Woofer
3. Filo dei diffusori

■ Collocazione dei diffusori

Non c'è nessuna differenza tra il diffusore destro e quello sinistro.

Diffusore sinistro Diffusore destro

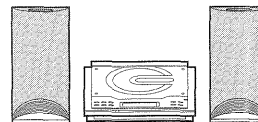

Nota:

La griglia di protezione del diffusore non è rimovibile.

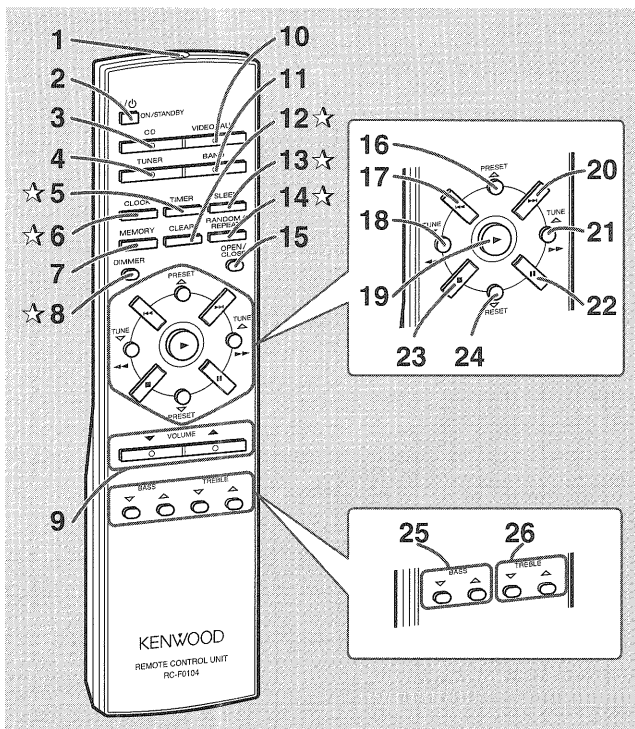

I tasti con il segno "☆" nel disegno possono essere azionati solo con il telecomando.
Altri tasti possono essere azionati sull'apparecchio principale e sul telecomando.

■ Telecomando

Pagina di consultazione

1. Trasmettitore del telecomando	8
2. Tasto di accensione/stand-by	8
3. Tasto per CD	12
4. Tasto di sintonizzatore	16
5. Tasto timer	19
6. Tasto per l'orologio	11
7. Tasto di memoria	11, 15, 18
8. Tasto di oscuramento	9
9. Tasti di volume su e giù	10
10. Tasto di video/ausiliario	22
11. Tasto selettore di banda	16
12. Tasto per cancellazione	15
13. Tasto di spegnimento automatico	21
14. Tasto casuale/ripetizione	14
15. Tasto per apertura/chiusura di CD	9
16. Tasto di preselezioni su del sintonizzatore	18
17. Tasto di brano giù del CD	14
18. Tasto di spostamento rapido indietro di CD, sintonizzazione stazioni precedenti	14, 16
19. Tasto di riproduzione del CD	12
20. Tasto di brano su del CD	14
21. Tasto di spostamento rapido in avanti di CD, sintonizzazione stazioni seguenti	14, 16
22. Tasto per pausa CD	13
23. Tasto di arresto CD	13
24. Tasto di preselezioni giù del sintonizzatore	18
25. Tasti su e giù dei bassi	10
26. Tasti su e giù degli acuti	10

Collegamenti del sistema

Preparativi per l'uso
- Collegamenti del sistema -

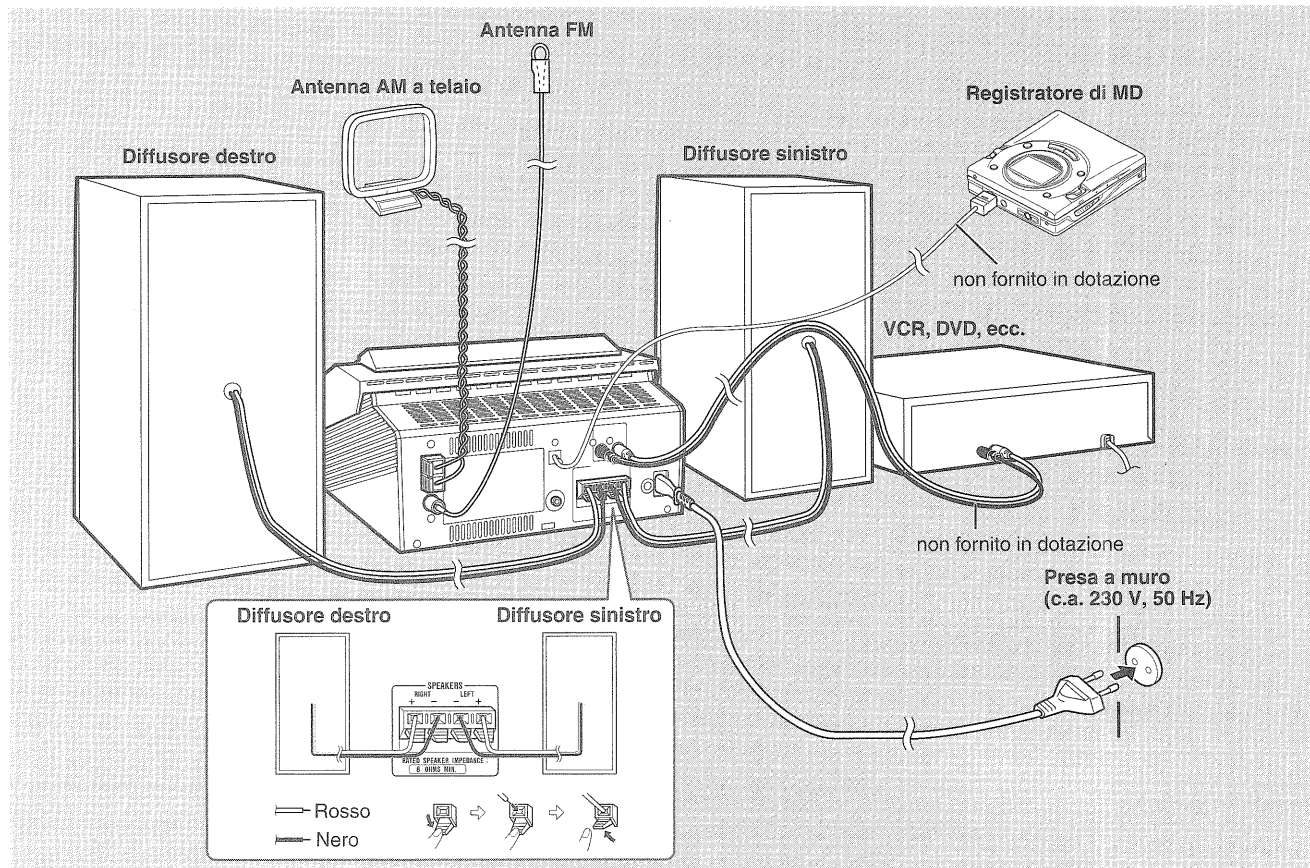

■ Collegamento dell'antenna

Antenna FM in dotazione:

Collegare il filo dell'antenna FM alla presa FM 75 OHMS e posizionarlo nella direzione in cui è possibile ricevere il più forte segnale.

Antenna a telaio AM in dotazione:

Collegare il filo dell'antenna AM a telaio ai terminali AM e GND. Posizionare l'antenna AM a telaio in modo da ottenere la migliore ricezione. Collocare l'antenna AM a telaio su uno scaffale, ecc., o fissarla ad un mobile o alla parete con delle viti (non fornite).

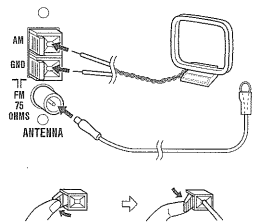

Note:

- Collocare l'antenna sull'apparecchio o vicino al cavo di alimentazione potrebbe causare dei rumori. Per una migliore ricezione collocare l'antenna lontano dall'apparecchio.
- Se ci sono dei disturbi di ricezione anche dopo avere cambiato la posizione dell'antenna AM a telaio, provare a invertire i collegamenti del filo.

Installazione dell'antenna AM a telaio:

< Montaggio >

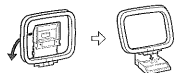

< Appendere alla parete >



Antenna FM o AM esterna:

Per una ricezione migliore usare un'antenna FM o AM esterna. Per informazioni rivolgersi al proprio rivenditore.

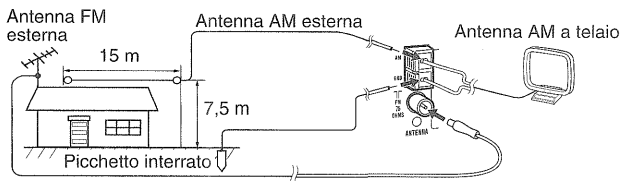

Note:

- Quando si usa un'antenna FM esterna, disinserire il filo dell'antenna FM fornito in dotazione dalla presa FM 75 OHMS.
- Quando si usa un'antenna AM esterna, accertarsi che anche il filo dell'antenna AM a telaio sia collegata.

■ Collegamento dei diffusori

Collegare il filo nero al terminale negativo (-) e il filo rosso al terminale positivo (+).

Attenzione:

- Usare diffusori con un'impedenza di 8 ohm o superiore, in quanto i diffusori con un'impedenza inferiore possono danneggiare l'apparecchio.
- Non confondere il canale destro con quello sinistro. Il diffusore destro è quello che si trova a destra quando si osserva la parte anteriore dell'apparecchio.
- **Fare in modo che i fili nudi dei diffusori non si tocchino.**

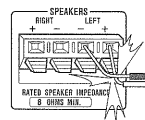

Sbagliato

■ Collegamento del cavo di alimentazione

Dopo avere controllato che tutti i collegamenti sono stati eseguiti correttamente, collegare il cavo di alimentazione alla presa di ingresso di corrente c.a., poi inserire il cavo di alimentazione di questo apparecchio alla presa di corrente c.a. a muro.

Note:

- Disinserire il cavo di alimentazione dalla presa di rete se l'apparecchio non sarà usato per un lungo periodo di tempo.
- Non usare mai un cavo di alimentazione diverso da quello fornito in dotazione. Altrimenti, potrebbero verificarsi incidenti o un cattivo funzionamento.

Telecomando

■ Installazione della pila

- 1 **Togliere il coperchio dello scomparto pila.**
- 2 **Inserire le pile allineandone le polarità come indicato nello scomparto delle pile.**
Quando si inseriscono o si tolgono le pile, spingerle verso il loro polo \ominus .
- 3 **Rimettere a posto il coperchio.**

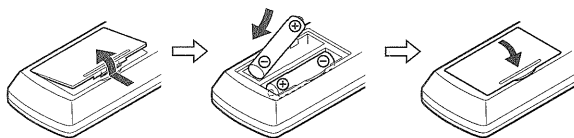

Precauzioni per l'uso di una pila:

- Sostituire sempre tutte le pile con altre nuove.
- Non mischiare pile vecchie e nuove.
- Togliere le pile se l'apparecchio non viene usato per lunghi periodi di tempo. Ciò previene il danno causato da eventuali perdite.

Attenzione:

- Non usare pile ricaricabili (pile al nichel-cadmio, ecc.).
- Se si inseriscono le pile in direzione opposta si può causare un malfunzionamento.

Note riguardanti l'uso:

- Sostituire le pile se la distanza utile di controllo diminuisce o se il funzionamento diventa irregolare. Comprare 2 pile di formato "AAA" (UM-4, R03, HP-16 o similari).
- Pulire periodicamente il trasmettitore del telecomando e il sensore dell'apparecchio con un panno morbido.
- Se si espone il sensore dell'apparecchio a una forte luce si potrebbero verificare interferenze col funzionamento. Cambiare l'illuminazione o la direzione dell'apparecchio.
- Proteggere il telecomando da umidità, calore, colpi e vibrazioni.

■ Prova del telecomando

Volgere il telecomando in direzione del sensore dell'unità.

Il telecomando può essere usato entro il raggio indicato qui in basso:

Premere il tasto ON/STANDBY. L'apparecchio si accende? Adesso potrete godervi la musica.

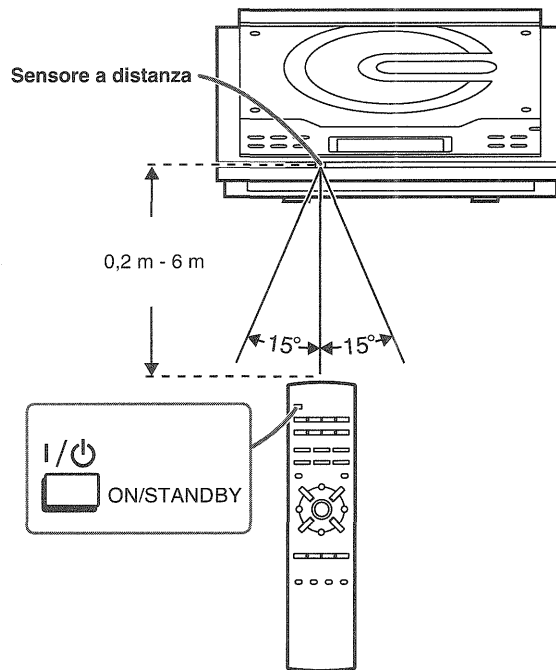

Comando unico

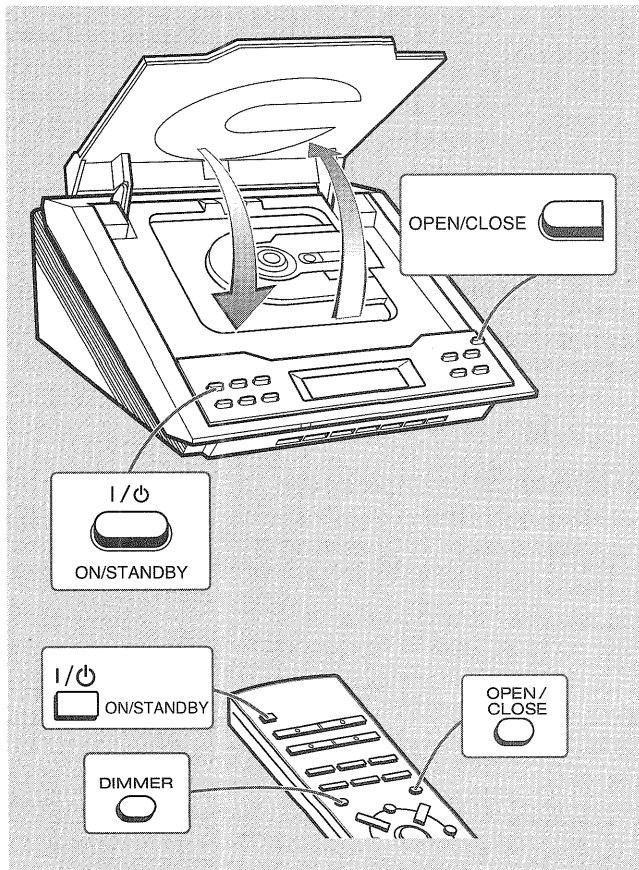

■ Per accendere l'apparecchio

Premere il tasto ON/STANDBY per accendere l'apparecchio.

■ Per porre l'apparecchio nel modo stand-by:

Premere nuovamente il tasto ON/STANDBY.

■ Per cambiare la luminosità del display (2 gradazioni)

È possibile cambiare la luminosità del display premendo il tasto DIMMER del telecomando.

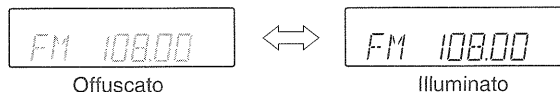

■ Apertura e chiusura dello scomparto del CD

Il coperchio dello scomparto del CD è motorizzato.

Quando l'apparecchio è acceso, è possibile aprire o chiudere il coperchio dello scomparto del CD premendo il tasto OPEN/CLOSE.

Attenzione:

- Non fermare o muovere con la mano il coperchio dello scomparto del CD. Questo potrebbe causare un cattivo funzionamento dell'apparecchio.
- Fare attenzione a non schiacciarsi le dita con il coperchio dello scomparto del CD.

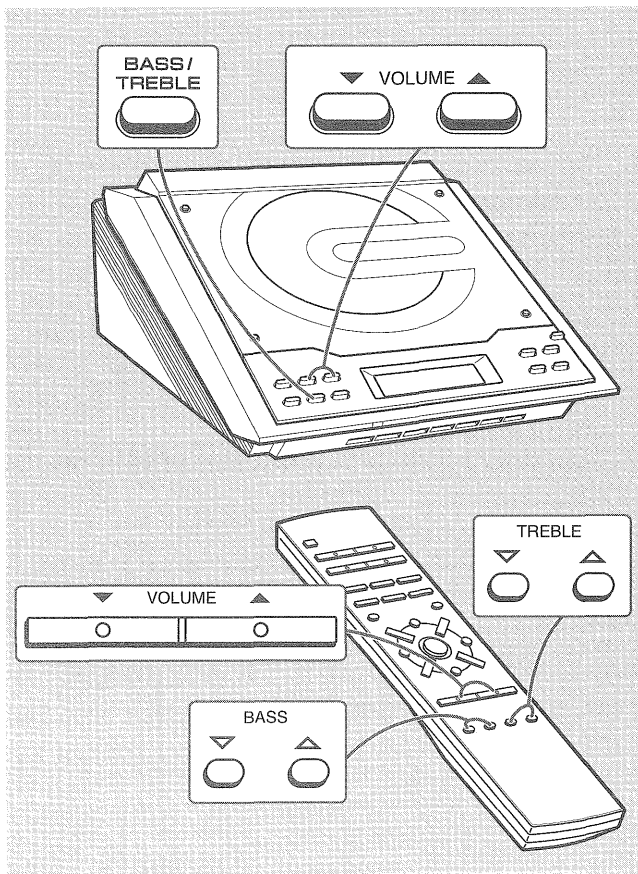

■ Regolazione del volume

Premere il tasto VOLUME ▲ per aumentare il volume e il tasto VOLUME ▼ per diminuirlo.

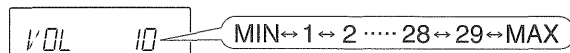

■ Regolazione dei bassi

Funzionamento dell'apparecchio principale:

- 1 Premere il tasto BASS/TREBLE finché "BASS" appare sul display.
- 2 Entro 5 secondi, premere il tasto VOLUME (▼ o ▲) per regolare i bassi.

Funzionamento con il telecomando:

Premere il tasto BASS (▼ o ▲) per regolare i bassi.

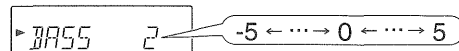

■ Regolazione degli acuti

Funzionamento dell'apparecchio principale:

- 1 Premere il tasto BASS/TREBLE finché "TRE" appare sul display.
- 2 Entro 5 secondi, premere il tasto VOLUME (▼ o ▲) per regolare gli acuti.

Funzionamento con il telecomando:

Premere il tasto TREBLE (▼ o ▲) per regolare gli acuti.

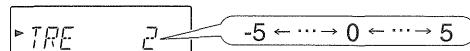

Regolazione dell'orologio

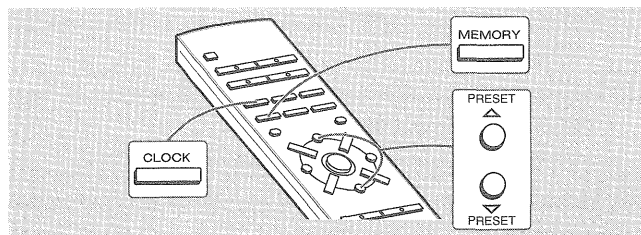

Questo può essere operato solo con il telecomando.
In questo esempio, l'orologio è regolato per il display 0:00 di 24-ore.

- 1** Premere il tasto **CLOCK** ed entro 3 secondi, premere il tasto **MEMORY**.

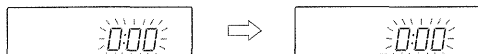

- 2** Entro 1 minuto, premere il tasto **PRESET** (▽ o △) per selezionare il display di 24-ore o di 12-ore e poi premere il tasto **MEMORY**.



"0:00" → Appare il display di 24-ore.
(0:00 - 23:59)

"AM 12:00" → Appare il display di 12-ore.
(AM 12:00 - PM 11:59)

Notare che questo può essere regolato solo all'inizio quando l'apparecchio viene installato o se è stato rimesso a punto. (Consultare il punto 3 del paragrafo "Se si verificano dei problemi" a pagina 23.)

- 3** Entro 1 minuto, premere il tasto **PRESET** (▽ o △) per regolare l'ora e poi premere il tasto **MEMORY**.



- Quando si seleziona il display di 12-ore, "AM" cambierà automaticamente in "PM".

- 4** Entro 1 minuto, premere il tasto **PRESET** (▽ o △) per regolare i minuti e poi premere il tasto **MEMORY**.



- L'ora non cambierà anche se i minuti avanzano da "59" a "00".
- L'orologio inizia a funzionare da "0" secondi. (I secondi non sono visualizzati.)

Per controllare il display dell'ora quando l'apparecchio è acceso:
Premere il tasto **CLOCK**.
Il display dell'ora viene visualizzato per circa 5 secondi.

Nota:

Il display dell'ora lampeggerà premendo il tasto **CLOCK** quando la corrente viene ripristinata dopo un'interruzione dovuta a un guasto o quando l'apparecchio viene disinserito dalla presa di corrente. Regolare di nuovo l'orologio nel seguente modo.

Per regolare di nuovo l'orologio:

Eseguire le operazioni di "Regolazione dell'orologio" dall'inizio.

Per cambiare il display di 24-ore o di 12-ore:

- 1 Cancellare tutti i contenuti programmati. [Per ulteriori informazioni consultare il punto 3 del paragrafo "Se si verificano dei problemi" a pagina 23.]
- 2 Eseguire "Regolazione dell'orologio" dall'inizio.

Ascolto di un CD

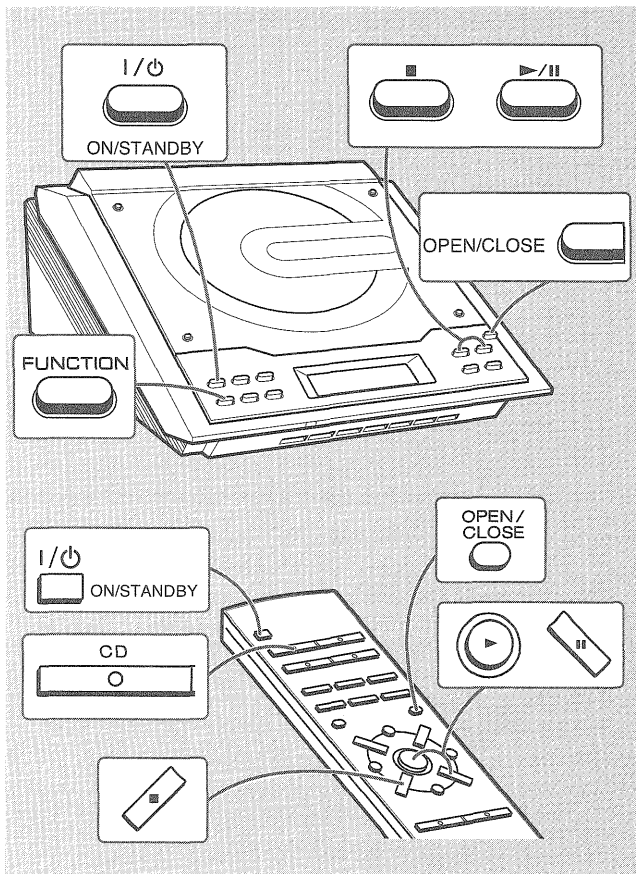

1 Premere il tasto **ON/STANDBY** per accendere l'apparecchio.

2 Premere il tasto **FUNCTION** finché "CD STOP" o "NO DISC" appaiono sul display.

Quando si usa il telecomando, premere il tasto CD.

3 Premere il tasto **OPEN/CLOSE** per aprire lo scomparto del disco.

4 Collocare un CD sull'alberino, il lato con l'etichetta rivolto verso l'alto.

Accertarsi di piazzare il disco 8 cm al centro del piatto.

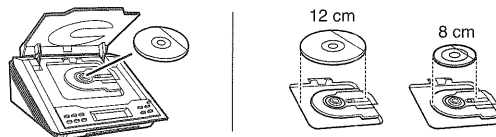

5 Premere il tasto **OPEN/CLOSE** per chiudere lo scomparto del CD.

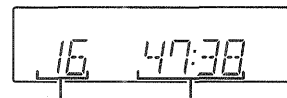

Numero totale
dei brani

Tempo di riproduzione
totale

6 Premere il tasto **▶ / || (▶)** per iniziare la riproduzione dal brano 1.

Quando la riproduzione dell'ultimo brano del disco è finita, il lettore CD si arresterà automaticamente.

Interruzione della riproduzione:

Funzionamento dell'apparecchio principale:

Premere il tasto ► / III.

Per continuare la riproduzione dallo stesso punto, premere di nuovo il tasto ► / III.

Funzionamento con il telecomando:

Premere il tasto III.

Per continuare la riproduzione dallo stesso punto, premere il tasto ▼.

Per fermare la riproduzione:

Premere il tasto ■.

Per togliere il CD:

Stando nel modo di arresto, premere il tasto OPEN/CLOSE.

Premere il tasto di espulsione di CD e togliere il disco.

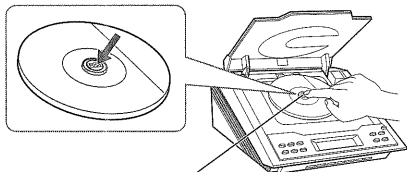

Tasto d'espulsione CD

Note:

- Dopo aver tolto il CD, non dimenticare di premere il tasto OPEN/CLOSE e chiudere lo scomparto del CD.
- Quando l'apparecchio passa al modo stand-by, il coperchio aperto dello scomparto del CD si chiuderà automaticamente.

Dopo l'uso:

Premere il tasto ON/STANDBY per porre l'apparecchio nel modo stand-by.

Attenzione:

- **Non fermare o muovere con la mano il coperchio dello scomparto del CD. Questo potrebbe causare un cattivo funzionamento dell'apparecchio.**
- **Fare attenzione a non schiacciarsi le dita con il coperchio dello scomparto del CD.**
- Se la corrente viene a mancare mentre lo scomparto è aperto, aspettare che venga ripristinata.
- Se un disco è rovinato, sporco, o viene inserito capovolto, "NO DISC" o "READ ERR" appare sul display.
- Fare attenzione a non far entrare oggetti estranei nello scomparto del disco.
- Se l'apparecchio subisce un urto o delle vibrazioni, si potrebbero verificare errori di lettura.
- Se l'apparecchio non viene usato, non dimenticare di chiudere lo scomparto del CD. Se lasciato aperto, le lenti potrebbero coprirsi di polvere e causare un cattivo funzionamento dell'unità.
- Se durante il funzionamento del lettore CD si verificano interferenze con la ricezione TV o radio, allontanare l'apparecchio dal televisore o dalla radio.

■ Cura corretta dei dischi

I dischi compatti sono abbastanza resistenti ai danni, ma si possono avere difetti di tracciamento causati da sporco accumulatosi sulla loro superficie. Per ottenere le prestazioni migliori dalla vostra collezione di CD e dal vostro lettore seguire i suggerimenti descritti qui in basso.

- Non scrivere sui due lati del disco, soprattutto su quello senza l'etichetta perché è da questo lato che i segnali vengono letti. Non rovinare tale lato.
- Tenere lontano i dischi dalla luce diretta del sole, calore ed umidità eccessiva.
- Tenere sempre i dischi compatti per i bordi. Sporco, acqua o impronte di dita sul disco possono causare rumore o errori di lettura. Se un disco è sporco o non suona bene, pulirlo usando un panno morbido e asciutto e strofinare in linea retta dal centro verso l'esterno.

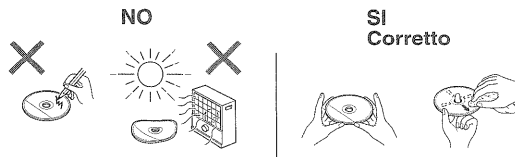

Ascolto di un CD (continua)

■ Per trovare l'inizio di un brano

Per andare all'inizio del brano successivo:

Premere il tasto ►► per meno di 0,5 secondi durante la lettura.



- È possibile saltare su un brano qualsiasi premono ripetutamente il tasto ►► finché il numero di brano desiderato appare.

Per ritornare all'inizio del brano che si sta ascoltando:

Premere il tasto ◀◀ per meno di 0,5 secondi durante la lettura.



- È possibile saltare su un brano qualsiasi premono ripetutamente il tasto ◀◀ finché il numero di brano desiderato appare.

■ Per trovare un punto particolare

Per lo spostamento rapido in avanti col suono:

Premere e tenere abbasato il tasto ►► durante la riproduzione.

Per lo spostamento rapido indietro col suono:

Premere e tenere abbasato il tasto ◀◀ durante la riproduzione.

Note:

- La riproduzione normale verrà ristabilita quando il tasto ◀◀ o ►► verrà rilasciato.
- Se durante lo spostamento rapido in avanti si raggiunge la fine dell'ultimo brano, "END" apparirà sul display e il funzionamento del lettore CD si arresta. Se durante lo spostamento rapido indietro si raggiunge l'inizio del primo brano, la riproduzione inizierà quando si rilascia il tasto ◀◀.
- Il tasto ◀◀ o ►► del telecomando permette di trovare il punto desiderato.

Riproduzione ad accesso casuale o ripetuta

È possibile selezionare uno dei modi di riproduzione del CD; "Ripetizione di lettura", "Riproduzione ad accesso casuale" e "Riproduzione normale".

1 Quando l'apparecchio è nel modo CD, premere ripetutamente il tasto RANDOM/REPEAT del telecomando per selezionare il modo di riproduzione.

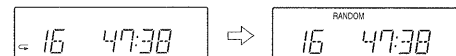

Ripetizione di lettura Riproduzione ad accesso casuale

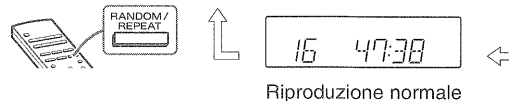

Riproduzione normale

2 Premere il tasto ► per iniziare la riproduzione.

Per ripetere la lettura di una sequenza programmata:

Eseguire i procedimenti dei punti 1 - 5 del paragrafo "Riproduzione programmata" e poi selezionare la ripetizione della riproduzione.

Note:

- Nella riproduzione ad accesso casuale, il lettore CD selezionerà e leggerà automaticamente i brani. (Non sarà possibile scegliere l'ordine dei brani.)
- Se si preme il tasto ►► durante la riproduzione ad accesso casuale, sarà possibile passare al brano successivo selezionato dalla funzione casuale. Il tasto ◀◀, però, non permetterà di andare al brano precedente. Sarà localizzato solo l'inizio del brano che si sta ascoltando.

Attenzione:

Dopo avere usato la riproduzione ripetuta o ad accesso casuale, non dimenticare di premere il tasto ■. Altrimenti, la riproduzione del disco continuerà ininterrottamente.

Per cancellare la ripetizione di lettura o la riproduzione casuale:

Premere ripetutamente il tasto RANDOM/REPEAT del telecomando per selezionare il modo di riproduzione normale.

Riproduzione programmata

Specificando i brani da 1 a 99, si possono scegliere fino a 20 selezioni per la riproduzione nell'ordine preferito.

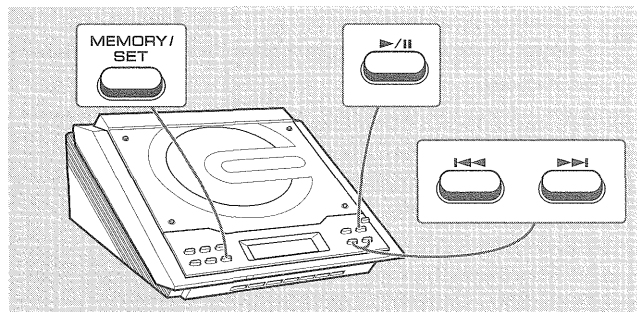

1 Mentre l'apparecchio è nel modo di arresto, premere il tasto MEMORY/SET (MEMORY) per passare al modo di memorizzazione del programma.



2 Entro 30 secondi, premere il tasto ◀◀ o ▶▶ per selezionare il brano desiderato.

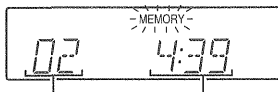

Numero del brano selezionato Tempo per la riproduzione

3 Premere il tasto MEMORY/SET (MEMORY) per memorizzare il numero di brano.



Ordine di riproduzione Tempo totale di riproduzione

4 Ripetere il procedimento dei punti 2 - 3 per gli altri brani. Si possono programmare fino a 20 brani.

5 Premere il tasto ▶ / || (▶) per iniziare la riproduzione.

Cancelazione delle selezioni programmate:

Premere il tasto CLEAR del telecomando mentre l'indicatore "MEMORY" lampeggia.

Ogni qualvolta il tasto viene premuto, viene cancellato un brano, iniziando dall'ultimo brano programmato.

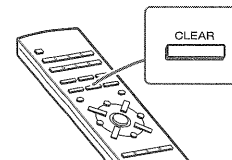

Per cancellare il modo di riproduzione programmata:

Mentre l'apparecchio è nel modo di arresto l'indicatore "MEMORY" è in mode d'arrêt, premere il tasto CLEAR del telecomando. L'indicatore "MEMORY" si spegnerà e tutti i contenuti programmati saranno cancellati.

Per aggiungere brani al programma:

Se nella memoria è stato immesso precedentemente un programma, l'indicatore "MEMORY" sarà visualizzato. Quindi seguire il procedimento dei punti 1 - 3 per aggiungere altri brani. I nuovi brani saranno memorizzati dopo l'ultimo brano del programma già presente.

Note:

- L'apertura del cassetto del disco cancella automaticamente la sequenza programmata.
- Anche se si preme il tasto ON/STANDBY per porre l'apparecchio nel modo stand-by o si passa dalla funzione CD ad un'altra funzione, le selezioni programmate non saranno cancellate.
- Durante la funzione di riproduzione programmata, non è possibile eseguire la riproduzione ad accesso casuale.

Ascolto della radio

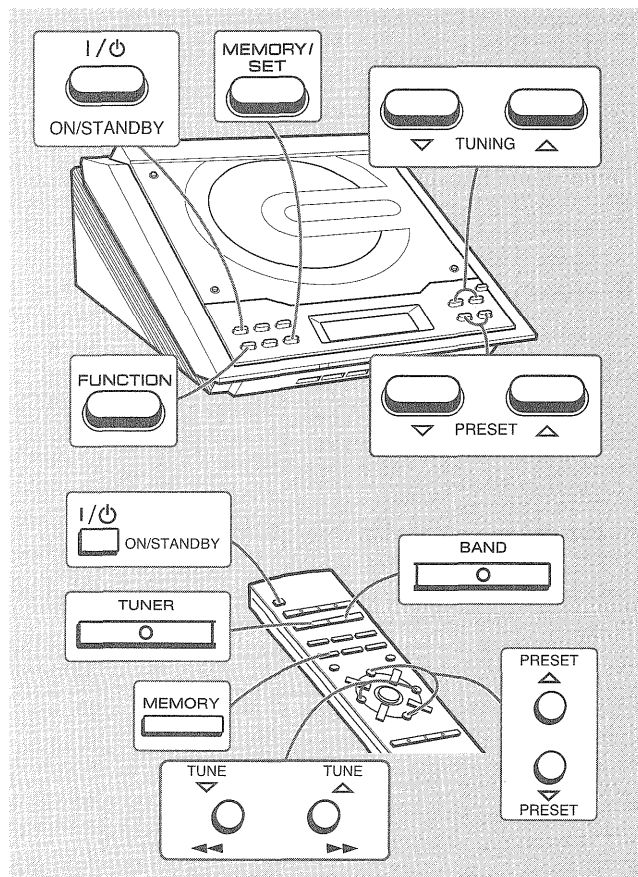

1 Premere il tasto ON/STANDBY per accendere l'apparecchio.

2 Premere il tasto FUNCTION finché "FM" o "AM" appare sul display.

Quando si usa il telecomando, premere il tasto TUNER, e poi il tasto BAND per selezionare "FM" o "AM".

3 Premere il tasto TUNING (▽ o △) per sintonizzarsi sulla stazione desiderata.

Sintonizzazione manuale:

Premere il tasto TUNING tante volte quanto è necessario per sintonizzare l'apparecchio sulla stazione desiderata.

Sintonizzazione automatica:

Quando si preme il tasto TUNING per più di 0,5 secondi, la scansione inizierà automaticamente e il sintonizzatore si fermerà sulla prima stazione ricevibile.

Note:

- Questo può essere attivato premendo il tasto TUNE (▽ o △) del telecomando.
- Se ci sono interferenze nella ricezione radio, la sintonizzazione a scansione automatica potrebbe interrompersi in quel punto.
- La sintonizzazione a scansione automatica salterà le stazioni dai segnali deboli.
- Per arrestare la sintonizzazione a scansione automatica, premere di nuovo il tasto TUNING.

Per la ricezione di una trasmissione FM stereo:

Premere il tasto FUNCTION (BAND) così da fare illuminare l'indicatore "ST".

- "∞" apparirà quando la trasmissione FM è stereofonica.

Indicatore del modo FM stereofonico

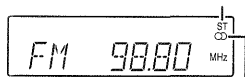

Indicatore di ricezione nel modo FM stereofonico

- Se la ricezione FM è debole, premere il tasto FUNCTION (BAND) così da fare spegnere l'indicatore "ST". La ricezione cambia nel modo monofonico e il suono diventa più chiaro.

Dopo l'uso:

Premere il tasto ON/STANDBY per porre l'apparecchio nel modo stand-by.

Ascolto di una stazione memorizzata

■ Memorizzazione di una stazione

È possibile immettere nella memoria 30 stazioni AM e FM e poi richiamarle premendo un tasto. (Sintonizzazione delle stazioni pre-selezionate)

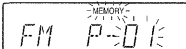
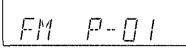
- 1 Eseguire il procedimento dei punti 1 - 3 del paragrafo "Ascolto della radio" a pagina 16.
- 2 Premere il tasto MEMORY/SET (MEMORY) per passare al modo di memorizzazione delle preselezioni. 
- 3 Entro 5 secondi, premere il tasto PRESET (▽ o △) per selezionare il numero di canale preregolato.  Memorizzare le stazioni, in ordine, incominciando dal canale preregolato 1.
- 4 Entro 5 secondi, premere il tasto MEMORY/SET (MEMORY) per immettere quella stazione nella memoria.  Se "MEMORY" e gli indicatori del numero preregolato si spengono prima che la stazione sia memorizzata, ripetere l'operazione dal passaggio 2.
- 5 Ripetere il procedimento dei punti 1 - 4 per impostare altre stazioni, oppure per cambiare una stazione pre-selezionata. Quando una nuova stazione viene immessa nella memoria, la stazione memorizzata precedentemente sarà cancellata.

Nota:

La funzione "backup" protegge le stazioni memorizzate per alcune ore nel caso d'interruzione della corrente dovuta a un guasto o se il cavo di alimentazione viene disinserito dalla presa della rete elettrica.

■ Per richiamare una stazione memorizzata

Premere il tasto PRESET (▽ o △) per meno di 0,5 secondi per selezionare la stazione desiderata.



Canale preregolato

Frequenza e banda di frequenza

■ Scansione delle stazioni pre-selezionate

Le stazioni memorizzate possono essere ricercate automaticamente. (Scansione della memoria delle stazioni pre-selezionate)

- 1 Premere il tasto PRESET (▽ o △) per più di 0,5 secondi. Il numero pre-selezionato lampeggerà e le stazioni programmate saranno sintonizzate in ordine, ciascuna per 5 secondi.
- 2 Premere di nuovo il tasto PRESET (▽ o △) quando si trova la stazione desiderata.

■ Per cancellare una stazione memorizzata

- 1 Per richiamare la stazione memorizzata.
- 2 Mentre è visualizzata, premere il tasto MEMORY/SET (MEMORY).
- 3 Entro 5 secondi, premere il tasto CLEAR del telecomando.

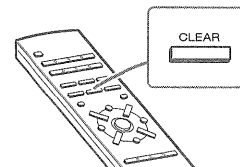

Funzione di timer e autospegnimento

Questo può essere operato solo con il telecomando.

Riproduzione con timer:

L'apparecchio si accende e avvia la sorgente sonora desiderata (CD, sintonizzatore) all'ora preregolata.

Funzione di autospegnimento:

La radio e il lettore CD possono essere posti automaticamente nel modo stand-by.

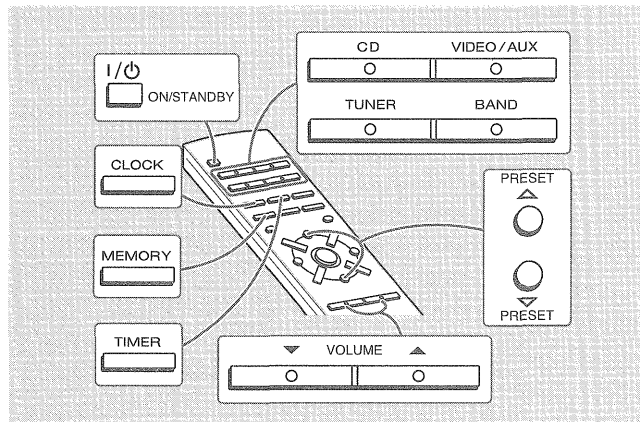

■ Riproduzione con timer



Prima di impostare il timer:

- 1 Premere il tasto CLOCK per controllare che l'ora sia esatta.



- 2 Inserire il disco che si vuole ascoltare.



- 1 Premere il tasto ON/STANDBY per accendere l'apparecchio.
- 2 Premere il tasto CD o TUNER per selezionare la funzione desiderata.
Dopo avere selezionato TUNER, sintonizzare l'apparecchio sulla stazione desiderata.
- 3 Regolare il volume usando i tasti VOLUME.
Non regolare il volume su livelli troppo alti.
- 4 Premere il tasto TIMER ed entro 6 secondi, premere il tasto MEMORY.

- 5 Entro 1 minuto, premere il tasto PRESET (▽ o △) per fissare l'ora d'inizio, poi premere il tasto MEMORY.

Continua alla pagina successiva

Funzioni di timer e autospegnimento (continua)

6 Entro 1 minuto, premere il tasto **PRESET** (▽ o △) per fissare i minuti, poi premere il tasto **MEMORY**.

- L'ora d'inizio della riproduzione con timer, la funzione e il volume saranno visualizzati, e poi l'apparecchio passa automaticamente al modo stand-by.
- "0" appare e l'ora sarà visualizzata.



Per cancellare la riproduzione con timer:

Premere il tasto ON/STANDBY per accendere l'apparecchio.

7 Quando giunge l'ora prerogolata, la riproduzione inizia.

Il volume aumenterà gradualmente fino a raggiungere lo stesso livello che l'apparecchio aveva prima che fosse posto nel modo stand-by di timer.

8 Se si seleziona **CD**, l'apparecchio passerà al modo stand-by dopo la riproduzione. Se si seleziona **TUNER**, l'apparecchio passerà al modo stand-by un'ora dopo l'inizio della riproduzione con timer.

Per rimettere a punto o cambiare le impostazioni del timer:
Eseguire "Riproduzione con timer" dall'inizio.

Note:

- Una volta che il timer è impostato, l'impostazione sarà memorizzata fino a quando un nuovo orario viene programmato.
- Quando si esegue la riproduzione con timer usando un'altra apparecchiatura collegata alle prese VIDEO/AUX IN, selezionare "VIDEO/AUX" nel punto 2. In tal caso, solo questo apparecchio si accenderà o si porrà automaticamente nel modo stand-by. Si porrà nel modo stand-by un'ora dopo l'inizio della riproduzione con timer. (L'altra apparecchiatura non si potrà né accendere né spegnere.)

■ Operazione di autospegnimento

1 Ascoltare la sorgente musicale desiderata.

2 Premere il tasto SLEEP.

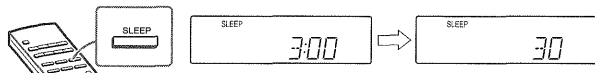

Per cambiare il tempo della funzione di autospegnimento:

Premere ripetutamente il tasto SLEEP per selezionare il tempo di autospegnimento desiderato, esso diminuirà come segue.

La quantità di tempo per l'autospegnimento può essere cambiata anche durante il modo di autospegnimento.

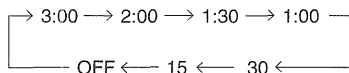

3 Il sistema si porrà automaticamente nel modo stand-by dopo che il tempo impostato è trascorso.

Il volume si abbasserà 1 minuto prima che la funzione di autospegnimento finisca.

Per cancellare l'operazione di autospegnimento:

Premere il tasto ON/STANDBY durante la funzione di autospegnimento.

Per controllare quanto tempo manca allo spegnimento automatico:

Premere il tasto una volta SLEEP durante la funzione di autospegnimento.

Il tempo rimanente per l'autospegnimento è visualizzato per 3 secondi.

■ Per usare insieme le funzioni timer e autospegnimento

Per esempio: Per addormentarsi e svegliarsi ascoltando la stessa stazione radio

È possibile ascoltare solo la stessa sorgente sonora (la funzione non può essere cambiata).

1 Regolare il tempo di autospegnimento (vedere a sinistra, punti 1 - 2).

2 Mentre il timer per l'autospegnimento viene regolato, regolare l'ora desiderata per la riproduzione (punti 4 - 6, pagine 19 - 20).

1. Impostazione del timer per l'autospegnimento

2. Regolazione per la riproduzione con timer

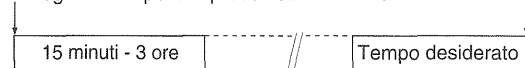

L'operazione di autospegnimento si arresta automaticamente.

Ora d'inizio per la riproduzione con timer

Perfezionamento del vostro sistema

Il cavo di collegamento non è incluso. Comprare un cavo come quello mostrato qui in basso disponibile in commercio.

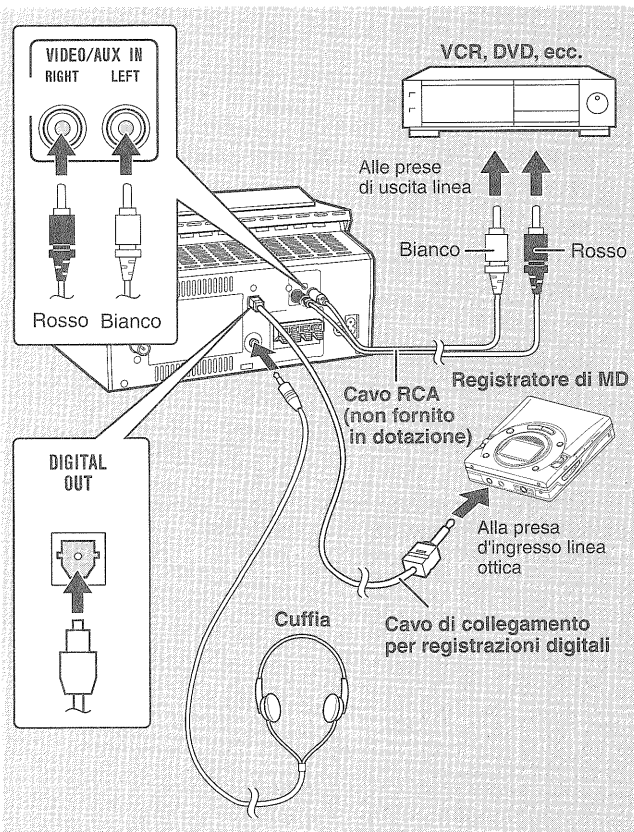

■ Ascolto dei suoni da VCR, DVD, ecc.

- 1 Usare un cavo di collegamento per collegare il VCR, DVD, ecc. alle prese VIDEO/AUX IN.
Quando si usa un apparecchio video, collegare l'uscita audio a questo apparecchio e l'uscita video a un televisore.
- 2 Premere il tasto ON/STANDBY per accendere l'apparecchio.
- 3 Premere il tasto FUNCTION finché "AUX" appare sul display.
Quando si usa il telecomando, premere il tasto VIDEO/AUX.
- 4 Uso del VCR, DVD, ecc.

Nota:

Per prevenire ronzii dovuti a interferenze, collocare questo apparecchio lontano dal televisore.

■ Registrazione dei brani di CD su MD

I segnali digitali emessi da questo apparecchio possono essere registrati da registratori di MiniDisc, ecc.

- 1 Togliere la protezione della presa DIGITAL OUT.
- 2 Usare un cavo di collegamento per registrazioni digitali per collegare l'apparecchio alla presa OPTICAL IN di un registratore di Minidisc, ecc.
- 3 Premere il tasto ON/STANDBY per accendere l'apparecchio.
- 4 Porre il registratore di MD, ecc. nel modo di registrazione.
- 5 Avviare la riproduzione di un CD su questo apparecchio.

Nota:

Possono essere emessi solo segnali CD.

■ Cuffia

- Prima di inserire o disinserire la cuffia, diminuire il volume.
- Usare una cuffia con una spina da 3,5 mm di diametro e con un'impedenza da 16 a 50 ohm. L'impedenza raccomandata è di 32 ohm.
- Quando si collega la cuffia i diffusori saranno disattivati automaticamente. Regolare il volume con i tasti VOLUME.

Soluzione di problemi

■ Se si verificano dei problemi

Se questo prodotto viene soggetto a forti interferenze esterne (shock meccanico, elettricità statica eccessiva, alto voltaggio dovuto alla caduta di fulmini, ecc.) oppure se viene usato in maniera scorretta, potrebbe non funzionare.

Se si verifica tale problema, fare quanto segue:

- 1 Porre l'apparecchio nel modo stand-by e poi riaccenderlo.
- 2 Se l'apparecchio continua a non funzionare bene dopo il procedimento del punto 1, disinserire la spina del cavo di alimentazione dalla presa, poi inserirla di nuovo e accendere l'apparecchio.
- 3 Se né il procedimento del punto 1 né quello del punto 2 possono rimettere in funzione l'apparecchio, fare come segue:
 - ① Premere il tasto ON/STANDBY per porre l'apparecchio nel modo stand-by.
 - ② Staccare il cavo di alimentazione c.a. dalla presa AC INPUT di questo apparecchio.
 - ③ Mentre si tiene abbassato il tasto MEMORY/SET e ►/II, inserire il cavo di alimentazione c.a. nella presa AC INPUT di questo apparecchio.

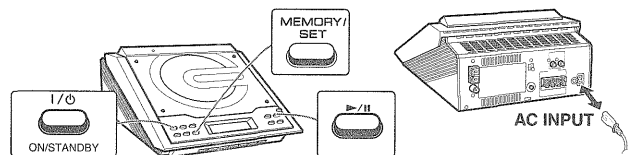

Attenzione:

Questa operazione cancellerà tutti i dati della memoria compresi l'orologio, le impostazioni del timer, le preselezioni del sintonizzatore e il programma di CD.

Manutenzione

■ Pulizia delle lenti del trasduttore del CD

Non toccare il fonorivelatore. In caso di impronte digitali o polvere accumulata sul fonorivelatore, pulirlo delicatamente con un tamponcino di cotone asciutto.

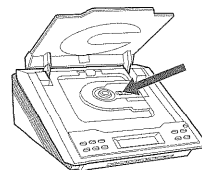

■ Pulizia del mobiletto

Pulire periodicamente il mobiletto con un panno morbido inumidito con una soluzione di acqua e sapone, poi asciugarlo con un panno asciutto.

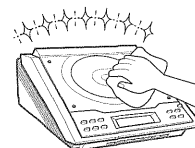

Attenzione:

- Per la pulizia non usare prodotti chimici (benzina, diluenti, ecc.), perché potrebbero danneggiare le rifiniture del mobiletto.
- Non applicare olio all'interno dell'apparecchio, perché potrebbe causare un cattivo funzionamento.

Dati tecnici

Per facilitare una politica di miglioramenti continui, la KENWOOD si riserva il diritto di cambiare il disegno e le caratteristiche per perfezionamenti senza preavviso. Le caratteristiche di prestazioni numericamente indicate sono valori nominali delle unità di produzione. Possono tuttavia verificarsi variazioni di valori rispetto ai suddetti nelle unità individuali.

■ In generale

Alimentazione	230 V c.a., 50 Hz
Consumo	Acceso: 30 W Nel modo stand-by: 0,6 W
Dimensioni	Larghezza: 230 mm Altezza: 128 mm Profondità: 293 mm
Peso	2,7 kg

■ Amplificatore

Potenza d'uscita	PMPO: 60 W (totale) MPO: 30 W (15 W + 15 W) (DIN 45 324) RMS: 20 W (10 W + 10 W) (DIN 45 324)
Terminali di uscita	Diffusori: 8 Ohm Cuffia: 16 - 50 Ohm (raccomandati: 32 Ohm) Uscita CD digitale (ottica)
Terminali di ingresso	Video/Ausiliario (segnale audio): 500 mV/47 kilOhm

■ Lettore CD

Tipo	Lettore di dischi compatti
Lettura segnale	Non contatto, trasduttore con semiconduttori a 3 raggi laser
Convertitore D/A	Convertitore D/A a 1 bit
Risposta in frequenza	20 - 20.000 Hz
Gamma dinamica	90 dB (1 kHz)

■ Sintonizzatore

Gamma di frequenza	FM: 87,5 - 108 MHz AM: 522 - 1.620 kHz
---------------------------	---

■ Diffusore

Tipo	Diffusori a 2 vie Tweeter da 5 cm Woofer da 10 cm
Potenza d'ingresso massima	10 W
Potenza d'ingresso nominale	5 W
Impedenza	8 Ohm
Dimensioni	Larghezza: 124 mm Altezza: 250 mm Profondità: 238 mm
Peso	1,7 kg/ciascuno

MEMORANDUM/MÉMORANDUM/MEMORÁNDUM/ANNOTAZIONI/MEMORANDUM

KENWOOD