

# KENWOOD

## HM-337-SG

COMPACT HI-FI COMPONENT SYSTEM

---

### INSTRUCTION MANUAL

ENGLISH

FRANÇAIS

DEUTSCH

NEDERLANDS

ITALIANO

ESPAÑOL



Kenwood Corporation

B60-5611-08 00 © (E) KW 0504

# Before applying power

**⚠ Caution : Read this page carefully to ensure safe operation.**

**Units are designed for operation as follows.**

Europe ..... AC 230 V only

## The marking of products using lasers

**CLASS 1 LASER PRODUCT  
LASER KLASSE 1  
APPAREIL A LASER DE CLASSE 1  
LUOKAN 1 LASERLAITE  
KLASS 1 LASERAPPARAT**

The marking this product has been classified as Class 1. It means that there is no danger of hazardous radiation outside the product.

Location: Bottom

## Unpacking

Unpack the unit carefully and make sure that all accessories are present.





Antenna terminal cover ..... (1)  
Screw for antenna terminal cover ..... (1)  
AM loop antenna ..... (1)  
Remote control unit ..... (1)  
Batteries(R6/AA) ..... (2)

If any accessories are missing, or if the unit is damaged or fails to operate, notify your dealer immediately. If your unit was shipped to you directly, notify your shipper immediately. KENWOOD recommend that you retain the original carton and packing materials in case you need to move or ship the unit in the future.

**Keep this manual handy for future reference.**

## Safety precautions

**WARNING : TO PREVENT FIRE OR ELECTRIC SHOCK, DO NOT EXPOSE THIS APPLIANCE TO RAIN OR MOISTURE.**

|   |  |  |
|---|--|--|
|  | <p style="text-align: center;"><b>CAUTION</b><br/><b>RISK OF ELECTRIC SHOCK</b><br/><b>DO NOT OPEN</b></p>   |  <p>CAUTION: TO REDUCE THE RISK OF ELECTRIC SHOCK, DO NOT REMOVE COVER (OR BACK). NO USER-SERVICEABLE PARTS INSIDE. REFER SERVICING TO QUALIFIED SERVICE PERSONNEL.</p> |
|   | <p>THE LIGHTNING FLASH WITH ARROWHEAD SYMBOL, WITHIN AN EQUILATERAL TRIANGLE, IS INTENDED TO ALERT THE USER TO THE PRESENCE OF UNINSULATED "DANGEROUS VOLTAGE" WITHIN THE PRODUCT'S ENCLOSURE THAT MAY BE OF SUFFICIENT MAGNITUDE TO CONSTITUTE A RISK OF ELECTRIC SHOCK TO PERSONS.</p> |  |
|  | <p>THE EXCLAMATION POINT WITHIN AN EQUILATERAL TRIANGLE IS INTENDED TO ALERT THE USER TO THE PRESENCE OF IMPORTANT OPERATING AND MAINTENANCE (SERVICING) INSTRUCTIONS IN THE LITERATURE ACCOMPANYING THE APPLIANCE.</p>  |  |

## **Discs for playback**



This system can playback all digital audio CD, finalized digital audio CD-Recordable (CDR) discs and finalized digital audio CD-Rewritable (CDRW) discs. This system can also playback CD-DA format digital audio CD.

### **Following formats can't be supported**

- The files like \*.AAC, \*.DLF, \*.M3U, \*.PLS., \*.MP3.
- Chinese name.
- The non-session closed discs.
- The discs recorded under UDF format.

## **Contents**

**Caution : Read the pages marked  carefully to ensure safe operation.**

|   |    |
|---|----|
|  Before applying power ..... | 2  |
|  Safety precautions .....    | 2  |
| Unpacking .....   | 2  |
| Discs for playback .....  | 3  |
| Preparing the remote control .....  | 4  |
| Connections .....   | 4  |
| Names and functions of parts .....  | 5  |
| Remote control unit .....   | 5  |
| Main unit .....   | 6  |
| Basic function .....  | 8  |
| Demonstration mode .....  | 8  |
| Switching the system on .....   | 8  |
| Switching the system to standby mode .....  | 8  |
| Volume control .....  | 8  |
| Sound control .....   | 8  |
| Headphones .....  | 8  |
| Using the CD .....  | 9  |
| Loading a disc .....  | 9  |
| Playing a CD .....  | 9  |
| Selecting a desired track/passage .....   | 9  |
| Programming tracks .....  | 9  |
| Random .....  | 10 |
| Repeat .....  | 10 |
| Intro scan .....  | 10 |
| Using the RDS/display/demo button .....   | 10 |
| Using the radio .....   | 11 |
| Tuning in radio stations .....  | 11 |
| Storing preset .....  | 11 |
| Tuning to a preset radio station .....  | 11 |
| Using RDS (Radio Data System) .....   | 11 |
| Using the RDS/display/demo button .....   | 12 |
| Tuning by Program TYpe (PTY search) .....   | 12 |
| Using the cassette .....  | 13 |
| Playing a cassette tape .....   | 13 |
| Recording on a cassette tape .....  | 13 |
| Clock/timer operation .....   | 14 |
| View clock .....  | 14 |
| Clock setting .....   | 14 |
| Timer setting .....   | 15 |
| To activate/deactivate the timer .....  | 16 |
| Sleep timer setting .....   | 16 |
| General information .....   | 16 |
| Maintenance .....   | 16 |
| In case of difficulty .....   | 17 |
| Specifications .....  | 18 |

## Before applying power

### Preparing the remote control

Insert batteries type R6/LR6 ("AA" size) into the remote control.

### Operation

When the **standby** indicator is lit, the power turns ON when you press the **POWER**  button on the remote control. When the power comes on, press the button you want to operate.

### Notes:

- The supplied batteries may have shorter lives than ordinary batteries due to use during operation checks.
- When the remote-controllable distance gets shorter than before, replace both batteries with new ones.
- Placing the remote sensor in direct sunlight, or in direct light from a high frequency fluorescent lamp may cause a malfunction.  
In such a case, change the location of the system installation to prevent malfunction.

### Connections

#### Connecting the AM antenna

Set up the AM loop antenna, and then connect it.

#### Speakers connection

- Connect the right speaker to terminal marked "R", with the red wire to + and the black wire to -.
- Connect the left speaker to terminal marked "L", with the red wire to + and the black wire to -.
- Clip the stripped portion of the speaker wire as shown.

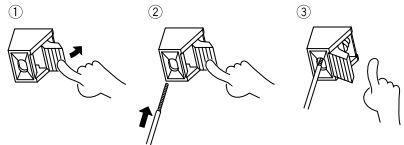

### Notes:

- For the FM antenna : Adjust the position of the FM antenna for the best reception.
- For optimal sound performance, it is recommended to use the supplied speakers.
- Do not connect more than one speaker to any one pair of +/- speaker terminal.

### CAUTION

**Be sure to adhere to the following, or proper ventilation will be blocked causing damage or fire hazard.**

- Do not place any objects impairing heat radiation onto the top of the unit.
- Leave some space around the unit (from the largest outside dimension including projection) equal to or greater than, shown below.

**Top panel : 50 cm**

**Back panel : 10 cm**

### CAUTION

- Place the unit where the AC power cord can be easily unplugged.
- The power in this unit will not be completely cut off from the AC wall outlet when the power switch is turned OFF. To cut off the power completely, unplug the AC power cord from the AC wall outlet.

# Names and functions of parts

## Remote control unit

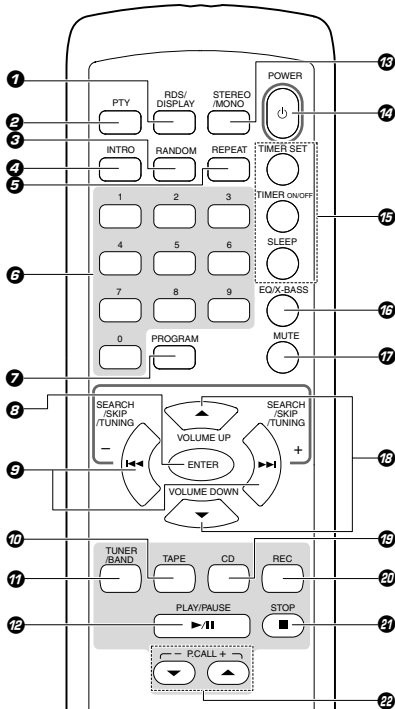

- 1 RDS/DISPLAY** button  
To change the display for RDS; to view the current status of the system; to change the time display for CD.
- 2 PTY** button  
To carry out PTY search.
- 3 RANDOM** button  
To carry out random playback for CD.
- 4 INTRO** button  
To play first several seconds for each track of CD.
- 5 REPEAT** button  
To repeat one track or all tracks for CD.
- 6 digit (0 ~ 9)** buttons  
To select a track number for CD; to select a preset radio station for TUNER.
- 7 PROGRAM** button  
To program disc tracks for CD; to program preset radio stations for TUNER; to set or reset clock for clock; to set or reset timer for timer.

- 8 ENTER** button  
To confirm the selection a desired track.
- 9 SEARCH/SKIP/TUNING +/- >>>/<<<** buttons  
To search forward/backward to next/previous track for CD; to skip tracks for CD; to fast forward or rewind a tape; to tune to higher/lower radio frequency or search radio stations for TUNER; to set the hour and minutes for clock; to set timer function for timer.
- 10 TAPE** button  
To select TAPE input or turn the system on to TAPE input.
- 11 TUNER/BAND** button  
To select TUNER input or turn the system on to TUNER input. When in TUNER input, press the select the waveband: FM or AM.
- 12 PLAY/PAUSE >/||** button  
To start or interrupt playback for CD.  
To start playback for TAPE.
- 13 STEREO/MONO** button  
To switch between stereo mode and mono mode (on FM band only) for TUNER.
- 14 POWER** button  
To switch the system on or to standby mode.
- 15 Clock and timer related buttons**  
**TIMER SET** button to view the clock or set the clock.  
**TIMER ON/OFF** button to switch the timer on/off.  
**SLEEP** button to select the sleep time.
- 16 EQ/X-BASS** button  
To select the desired sound effect: POP, CLASSIC, ROCK, JAZZ or FLAT; to switch on/off X-BASS mode.
- 17 MUTE** button  
To interrupt and resume sound reproduction.
- 18 VOLUME UP/DOWN ▲/▼** buttons  
To increase or decrease the volume.
- 19 CD** button  
To select CD input or turn the system on to CD input.
- 20 REC** button  
To record from TUNER or CD to a cassette tape.
- 21 STOP ■** button  
To stop playback for CD or TAPE; to stop programming for CD.
- 22 P.CALL +/- ▲/▼** buttons  
To select a preset radio stations for TUNER.

**Main unit**

ENGLISH

- INTRO icon
- SYNC icon
- SLEEP icon
- RDS icon
- ALL icon
- TOTAL icon
- REC. icon
- TIMER icons
- REMAIN icon

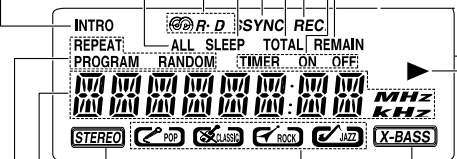

- STEREO icon
- Sound effect icons
- X-BASS icon
- Frequency display
- Preset channel display
- Playback time display etc.
- Play mode icons

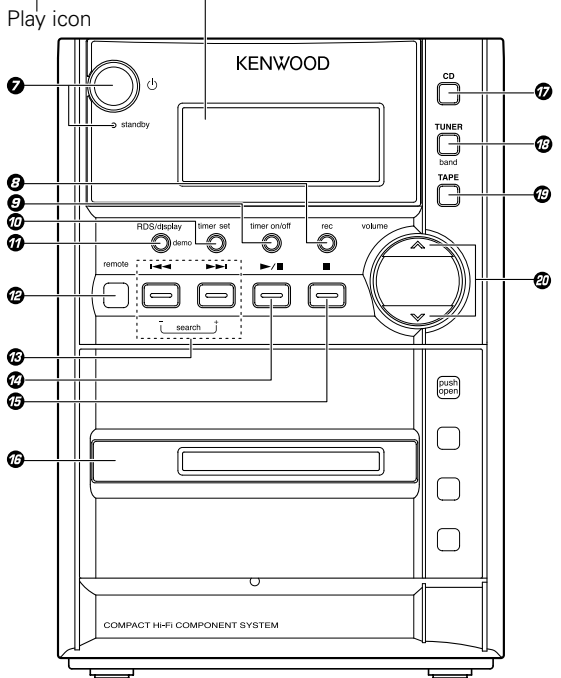
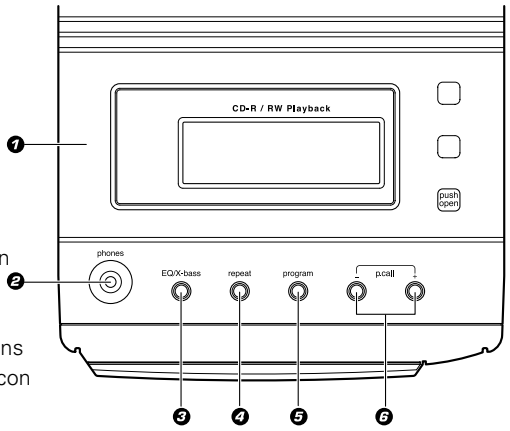

## Names and functions of parts

- 1 CD compartment
- 2 **phones** jack
- 3 **EQ/X-bass** button  
To select the desired sound effect: POP, CLASSIC, ROCK, JAZZ or FLAT; to switch on/off X-BASS mode.
- 4 **repeat** button  
To repeat one track or all tracks for CD.
- 5 **program** button  
To program disc tracks for CD; to program preset radio stations for TUNER; to set or reset clock for clock; to set or reset timer for timer.
- 6 **p.call +/-** buttons  
To select a preset radio stations for TUNER.
- 7  $\text{⏻}$  button  
To turn the system on or to standby mode.  
**standby** indicator
- 8 **rec** button  
To record from TUNER or CD to a cassette tape.
- 9 **timer on/off** button  
To switch the timer on/off.
- 10 **timer set** button  
To view the clock or set the clock.
- 11 **RDS/display/demo** button  
To change the display for RDS; to view the current status of the system; to change the time display for CD; to activate/deactivate the demonstration in power on mode.
- 12 Remote sensor
- 13 **search +/- >>> / <<<** buttons  
To search forward/backward to next/previous track for CD; to skip tracks for CD; to fast forward or rewind a tape; to tune to higher/lower radio frequency or search radio stations for TUNER; to set the hour and minutes for clock; to set timer function for timer.
- 14 **> / ||** button  
To start or interrupt playback for CD.  
To start playback for TAPE.
- 15 **■** button  
To stop playback for CD or TAPE.  
To stop programming for CD.
- 16 Cassette tape compartment
- 17 **CD** button  
To select CD input or turn the system on to CD input.
- 18 **TUNER/band** button  
To select TUNER input or turn the system on to TUNER input. When in TUNER input, press the select the waveband: FM or AM.
- 19 **TAPE** button  
To select TAPE input or turn the system on to TAPE input.
- 20 **VOLUME**  $\wedge/\vee$  buttons  
To increase or decrease the volume.

### Standby mode

While the standby indicator is lit, a small amount of power is supplied to the system to back up the memory. This is called standby mode. Under the condition, the system can be turned ON by the remote control unit.

# Basic function

## Demonstration mode

The system is equipped with a demonstration function (only display). The demonstration consists of sequential change of display and indicators showing the operations, but the audio itself does not change. The demonstration function can be cancelled as follows.

### To deactivate the demonstration

Press and hold **RDS/display/demo** button on the unit for more than 1 second during demonstration.

### To activate the demonstration

After turning the power on, press and hold **RDS/display/demo** button on the unit for more than 1 second.

#### Note:

The demonstration operates automatically when; a power has failed and then recovered, or the plug of the power cable has been pulled out while the power was on and then plugged back in.

## Switching the system on

Press **⏻** button on the unit or **POWER** **⏻** button on the remote control; or **CD**, **TUNER/band** (**TUNER/BAND** on the remote control), or **TAPE** button.

The **standby** LED will go out.

- The system will switch to the last selected source or the selected source.

## Switching the system to standby mode

Press **⏻** button on the unit or **POWER** **⏻** button on the remote control.

- The clock will be displayed.

## Volume control

Press **volume** **▲** button on the unit (**VOLUME UP** **▲** button on the remote control) to increase, or press **volume** **▼** button on the unit (**VOLUME DOWN** **▼** button on the remote control) to decrease the volume level.

“VOL XX” will be displayed. “VOL XX” denotes the volume level.

The volume can be adjusted in 32 steps from minimum to maximum.

### To switch off the volume temporarily

Press **MUTE** button on the remote control.

Playback will continue without sound only system speaker output and the “MUTE” appears on the display.

To restore the volume, press **MUTE** button on the remote control again or adjust the volume.

## Sound control EQ/X-BASS

The sound control system feature enables you to enjoy special sound effects that have preset equalizer settings, providing the best music reproduction.

### Press EQ/X-BASS button

To select the desired sound effect: POP, CLASSIC, ROCK, JAZZ or FLAT.

### To switch the X-BASS on/off

Press and hold the **EQ/X-bass** button on the unit (**EQ/X-BASS** button on the remote control).

If X-BASS is switched on, “BASS ON” will appear then disappear on the display and the icon “X-BASS” will appear on the display. If X-BASS is switched off, “BASS OFF” will appear then disappear on the display and the icon “X-BASS” will disappear.

#### Note:

EQ and X-BASS functions are not applied to the recording sound.

## Headphones

To listen to your stereo with headphones (not included), use the 3.5 mm **phones** jack on the top of the unit.

# Using the CD

## Loading a disc

- 1 Press **CD** button to select CD mode.
- 2 Press the area marked **push open** to open the CD door.
- 3 Place a disc into the tray with the label facing up.
- 4 Close the CD door.

The total playtime and total number of tracks will appear in the display.

- 5 To remove the disc, press the area marked **push open**, grasp the disc by its edges, and carefully pull it out.

### Notes:

- To ensure good system performance; wait until the unit completely reads the disc before proceeding.
- If the CD compartment is not loaded with a disc, the message "NO DISC" will be blinking. If the disc is unreadable, the message "NO PLAY" will be blinking, or it may be unable to be played correctly.

## Playing a CD

- 1 Press **▶/||** button (**▶/|| PLAY/PAUSE** button on the remote control) to start playback.

The track number and elapsed playing time of the current track appear on the display.

To interrupt playback, press **▶/||** button (**▶/|| PLAY/PAUSE** button on the remote control).

The playing time will start flashing.

To resume playback, press **▶/||** button (**▶/|| PLAY/PAUSE** button on the remote control) again.

- 2 To stop playback, press **■** button (**STOP ■** button on the remote control) .

## Selecting a desired track/passage

### To select a desired track

Press **◀◀** or **▶▶** button (**◀◀** or **▶▶ SEARCH/SKIP/TUNING** button on the remote control) repeatedly until the desired track appears on the display.

- If playback is stopped, press **▶/||** button (**▶/|| PLAY/PAUSE** button on the remote control) to start playback.
- The digit buttons (0~9) on the remote control can also be used to select a track.

Press the digit buttons as shown below:

To select track 2 : **2** and **ENTER**

To select track 23 : **2, 3** and **ENTER**

## To search for a particular passage during playback

Press and hold **◀◀** or **▶▶** button (**◀◀** or **▶▶ SEARCH/SKIP/TUNING** button on the remote control) and released it when the desired passage is located for CD.

## Programming tracks

Programming tracks of a disc is possible when playback is stopped. Up to 60 tracks can be stored in the memory in any order.

- 1 In stop mode, press **program** button on the unit (**PROGRAM** button on the remote control) to enter program setting.

The icon "PROGRAM" and "-- P-01" will appear on the display. "--" indicates track number of the CD and "P-01" indicates program number.

- 2 Press **◀◀** or **▶▶** button (**◀◀** or **▶▶ SEARCH/SKIP/TUNING** button on the remote control) to select the desired track.

The digit buttons (0~9) on the remote control can also be used to select tracks.

The icon "PROGRAM" and program number will start flashing.

- 3 Press **program** button on the unit (**PROGRAM** button on the remote control) to store the selected track.

The track number returns to "--" and the next program number will appear on the display.

- 4 Repeat steps 2 to 3 to select and store other desired tracks in this way.

The icon "PROGRAM" will appear on the display and "FULL" will start flashing if you attempt to program more than 60 tracks.

continued to next page

Press **program** button on the unit ( **PROGRAM** button on the remote control) in stop mode to review the program sequence.

- 5** Press **▶/||** button ( **▶/|| PLAY/PAUSE** button on the remote control) to play the programmed tracks.

If you press **repeat** button on the unit (**REPEAT** button on the remote control) during programmed playback, the current track or all programmed tracks will be played repeatedly. The icon "REPEAT" or "REPEAT ALL" and the icon "PROGRAM" will appear on the display.

- 6** Press **■** button (**STOP ■** button on the remote control) once to stop program playback or twice to clear the program.

The icon "PROGRAM" will disappear from the display.

### Notes:

- "P" represents PROGRAM.
- The program is automatically cleared as soon as the CD door is opened.
- The function of program setting is disabling in PLAY/PAUSE mode.

## Random

You can play all the tracks in random order.

- 1** During playing, pause or stop mode, press **RANDOM** button on the remote control to enable random play mode.

The icon "RANDOM" will appear on the display.

- 2** To exit random mode, press **RANDOM** button again. The icon "RANDOM" will disappear from the display.

### Note:

If the program function enabled or the repeat function is set on, will disable the random play mode.

## Repeat

You can play the current track or the whole disc repeatedly.

### To repeat all the tracks

Press **repeat** button on the unit (**REPEAT** button on the remote control) once in play or pause mode. The icon "REPEAT ALL" will appear on the display.

- All tracks/files will be repeated continuously.
- To cancel repeat play, repress **repeat** button on the unit (**REPEAT** button on the remote control) twice.

### To repeat a single track

Press **repeat** button on the unit (**REPEAT** button on the remote control) twice in play or pause mode.

The icon "REPEAT" will appear on the display.

- To cancel repeat play, repress **repeat** button on the unit (**REPEAT** button on the remote control) once.

## Intro scan

This function let you listen to the first 10 seconds of each track throughout the disc.

Press **INTRO** button on the remote control to start scanning, and the icon "INTRO" will appear on the display.

### To stop the intro scan

Press **INTRO** button on the remote control again. The unit enters normal play mode and starts playing from where you stop the scanning.

## Using the RDS/display/demo button

Pressing **RDS/display/demo** button on the unit (**RDS/DISPLAY** on the remote control) shows various display information of the disc, such as time information of the current track or a whole disc, program number during program play and etc.

# Using the radio

## Tuning in radio stations

- 1 Press **TUNER/band** button (**TUNER/BAND** button on the remote control) to select the desired waveband: FM or AM.
- 2 Press and hold **◀◀** or **▶▶** button (**◀◀** or **▶▶** **SEARCH/SKIP/TUNING** button on the remote control).

Repeat this procedure until the desired station is reached.

To tune to a weak station briefly press **◀◀** or **▶▶** button (**◀◀** or **▶▶** **SEARCH/SKIP/TUNING** button on the remote control) repeatedly until the display shows the desired frequency or when the best reception has been obtained.

## Storing preset

You can store up to 20 for FM and 20 for AM radio stations in the memory. When a preset radio stations selected. The preset number appears on the display.

- 1 Press **TUNER/band** button (**TUNER/BAND** button on the remote control) to select the desired waveband: FM or AM.
- 2 Press **◀◀** or **▶▶** button (**◀◀** or **▶▶** **SEARCH/SKIP/TUNING** button on the remote control) to tune to the desired frequency.
- 3 Press **program** button (**PROGRAM** button on the remote control) so that “--” will start flashing.
- 4 If you wish to store the radio station to another preset number, **p.call +** button (**P. CALL +** button on the remote control) or **p.call –** button (**P. CALL –** button on the remote control) to select the desired preset number.
- 5 Press **program** button (**PROGRAM** button on the remote control) again to store the radio station.  
Repeat steps 2 to 5 to store other preset radio stations.

### Note:

During program, if no button is press within 20 seconds, the system will exit program mode automatically.

## Tuning to a preset radio station

Press **p.call +** button (**P. CALL +** button on the remote control) or **p.call –** button (**P. CALL –** button on the remote control) or digit buttons (0~9) on the remote control to select the desired preset number.

- The preset number and radio frequency will appear on the display.

## STEREO/MONO

Press the **STEREO/MONO** button on the remote control to select mono or stereo mode.

- When stereo mode is selected, the icon “STEREO” will appear on the display (if current station is FM stereo).

### Note:

You are able to select stereo or mono mode in FM band only.

## Using RDS (Radio Data System)

RDS is a system that transmits useful information (in the form of digital data) for FM broadcasts along with the broadcast signal. Tuners and receivers designed for RDS reception can extract the information from the broadcast signal for use with various functions, such as automatic display of the station name.

### RDS functions:

**PTY** (Program Type Identification) Search  
Automatically tunes to a station that is currently broadcasting the specified program type (genre).

### PS (Program Service Name) Display:

Automatically displays the station name transmitted by the RDS station.

### Radio Text function:

Displays the radio text data transmitted by some RDS stations when you press **RDS/display/demo** button on the unit (**RDS/DISPLAY** button on the remote control). There is “NO TEXT” display if no text data is transmitted.

- The icon “R-D-S” appears on the display when an RDS broadcast (signal) is received.

## Using the radio

### Note:

Some functions and function names may differ certain countries and areas.

## Using the RDS/display/demo button

While receiving a RDS station, pressing **RDS/display/demo** button on the unit (**RDS/DISPLAY** button on the remote control) changes the contents of the display.

Every time the button is pressed, the display changes in a following order :

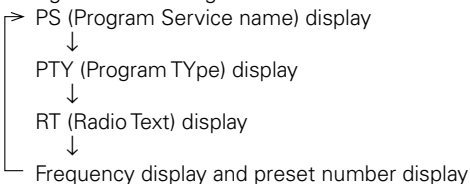

## Tuning by Program TYPe (PTY search)

This function lets you set the tuner to automatically search for stations which are currently broadcasting the type of program (genre) you want to listen to.

- 1 Press **TUNER/band** button (**TUNER/BAND** button on the remote control) to select FM.
- 2 Press **PTY** button on the remote control.

If the current station is with RDS, the program type of the station is displayed.

- 3 Press **PTY** button on the remote control to select your desired program type.

### Program type table

| Program Type Name       | Display  |
|-------------------------|----------|
| News                    | NEWS     |
| Current Affairs         | AFFAIRS  |
| Information             | INFO     |
| Sport                   | SPORT    |
| Education               | EDUCATE  |
| Drama                   | DRAMA    |
| Culture                 | CULTURE  |
| Science                 | SCIENCE  |
| Varied Speech           | VARIED   |
| Pop Music               | POP M    |
| Rock Music              | ROCK M   |
| Easy Music              | EASY M   |
| Light Classical Music   | LIGHT M  |
| Serious Classical Music | CLASSICS |
| Other Music             | OTHER M  |
| Weather                 | WEATHER  |
| Finance                 | FINANCE  |
| Children's Program      | CHILDREN |
| Social Affairs          | SOCIAL   |
| Religion                | RELIGION |
| Phone In                | PHONE IN |
| Travel                  | TRAVEL   |
| Leisure                 | LEISURE  |
| Jazz Music              | JAZZ     |
| Country Music           | COUNTRY  |
| National Music          | NATION M |
| Oldies Music            | OLDIES   |
| Folk Music              | FOLK M   |
| Documentary             | DOCUMENT |

- 4 Press **◀◀** or **▶▶** button (**◀◀** or **▶▶** **SEARCH/SKIP/TUNING** button on the remote control) to start searching.

### Notes:

- Under certain receiving conditions, it may take more than 1 minute to complete the search.
- If the desired program type cannot be found, "NO MATCH" is displayed, then after several seconds the display returns to the original display.

# Using the cassette

## Playing a cassette tape

- 1 Press **TAPE** button to TAPE.
- 2 Press the area marked **push open** to open the cassette compartment door.
- 3 Insert cassette tape into the compartment with the open edge facing down.
- 4 Close the door securely.
- 5 Press **I◀◀** or **▶▶I** button (**I◀◀** or **▶▶I** **SEARCH/SKIP/TUNING** button on the remote control) to move tape to the desired starting point.
- 6 Press **▶/||** button (**▶/||** **PLAY/PAUSE** button on the remote control) to begin playing the tape.
- 7 Press **volume** buttons (**VOLUME UP** or **DOWN** button on the remote control) and press **EQ/X-bass** button (**EQ/X-BASS** on the remote control) to desired listening level.

## Recording on a cassette tape

You can record from the radio or the CD player. For best recording, use a normal bias tape (Type 1 only).

### Recording from the radio

- 1 Insert a cassette tape into the tape compartment and close door.
- 2 Press **TUNER/band** button (**TUNER/BAND** button on the remote control) to TUNER and select a radio station.
- 3 Press **rec** button (**REC** button on the remote control) to set the unit into recording standby mode.

The icon "REC." appears on the display.

- 4 Press **▶/||** button (**▶/||** **PLAY/PAUSE** button on the remote control) to begin recording.
- 5 Press **■** button (**STOP ■** button on the remote control) to end recording.

### Radio recording tip

- To temporarily pause the recording, press **rec** button (**REC** button on the remote control). Press **▶/||** button (**▶/||** **PLAY/PAUSE** button on the remote control) to resume recording.

### Recording from a CD

- 1 Insert a blank cassette tape into the tape deck.
- 2 Press **CD** button to CD.
- 3 Insert a disc and make sure that the unit is in stop mode.
- 4 Press **I◀◀** or **▶▶I** button (**I◀◀** or **▶▶I** **SEARCH/SKIP/TUNING** button on the remote control) to select the first track you want to record.
- 5 Press **rec** button (**REC** button on the remote control) to set the unit into recording standby mode.

The icon "REC." appears on the display.

- 6 Press **▶/||** button (**▶/||** **PLAY/PAUSE** button on the remote control) to begin recording.

The icon "SYNC" appears on the display.

Press **rec** button (**REC** button on the remote control) to interrupt recording. Press **▶/||** button (**▶/||** **PLAY/PAUSE** button on the remote control) to resume recording.

- 7 Press **■** button (**STOP ■** button on the remote control) to end recording.

### Notes:

- To ensure good system performance, wait until the unit completely reads the disc before recording.
- During recording, it is not possible to listen to another source.

## Using the cassette

### Program recording from a CD

Desired CD tracks can be programmed in the desired sequence and recorded onto a tape.

- 1 Insert a blank cassette tape into the tape deck.
- 2 Press **CD** button to CD.
- 3 Insert a disc and make sure that the unit is in stop mode.
- 4 Program the desired sequence of CD tracks.

See page 9 and 10 for programming procedure.

- 5 Press **rec** button (**REC** button on the remote control) to set the unit into recording standby mode.

The icon "REC." appears on the display.

- 6 Press **▶/||** button (**▶/|| PLAY/PAUSE** button on the remote control) to begin recording.

The icon "SYNC" appears on the display.

- 7 Press **■** button (**STOP ■** button on the remote control) to end recording.

## Clock/timer operation

### View clock

The clock (if it is set) will be shown in standby mode.

To view the clock in any source mode (CD, TUNER or TAPE), press **timer set** button (**TIMER SET** button on the remote control). The clock will be displayed.

If the clock has not been set, "0:00" will start flashing.

### Clock setting

**Before carrying out the clock setting, ensure that the system is in standby mode.**

- 1 Press **program** button (**PROGRAM** button on the remote control) to enter the hour setting mode.

The hour indication will start flashing.

- 2 Press **I◀◀** or **▶▶I** button (**I◀◀** or **▶▶I SEARCH/ SKIP/TUNING** button on the remote control) to set the hours.

- 3 Press **program** button (**PROGRAM** button on the remote control) to enter the minute setting mode.

The minute indication will start flashing.

- 4 Press **I◀◀** or **▶▶I** button (**I◀◀** or **▶▶I SEARCH/ SKIP/TUNING** button on the remote control) to set the minutes.

- 5 Press **program** button (**PROGRAM** button on the remote control) to store the setting.

The clock will start working.

To exit without storing the setting, turn on the system.

### Notes:

- The clock setting will be erased when the power cord is disconnected or a power failure occurred.
- The clock can be set in either 12 or 24-hour mode. To change the mode: When the system is in standby mode, press **program** button while pressing **■** button.

### Timer setting

The system can switch on to CD, TUNER or TAPE mode automatically at a preset time, serving as an alarm to wake you up.

The timer recording of radio programs onto a cassette tape is also possible.

#### Important!

**Before setting the timer, ensure that the clock is set correctly.**

**When setting the timer (playback or recording) for TUNER, be sure to select the station you wish to tune in beforehand.**

- 1 Turn the system on.
- 2 Press **timer set** button (**TIMER SET** button on the remote control) twice to enter timer setting mode.

The icon "TIMER ON" will start flashing on the display.

- 3 Press **program** button (**PROGRAM** button on the remote control).

The hour indication will start flashing.

- 4 Set the time to start playback.  
Press **I◀◀** or **▶▶I** button (**I◀◀** or **▶▶I** **SEARCH/ SKIP/TUNING** button on the remote control) to set timer start hours and press **program** button (**PROGRAM** button on the remote control) to store the setting.  
Repeat the same procedure to set the minutes.

- 5 Press **timer set** button (**TIMER SET** button on the remote control).

The icon "TIMER OFF" will start flashing.

- 6 Repeat the step 3 and 4 to set the time to stop the timer (off time).
- 7 Press **timer set** button (**TIMER SET** button on the remote control).

The icon "TIMER" will flash and the source display will appear.

- 8 Press **program** button (**PROGRAM** button on the remote control).

- 9 Press **I◀◀** or **▶▶I** button (**I◀◀** or **▶▶I** **SEARCH/ SKIP/TUNING** button on the remote control) to select the desired source and press **program** button (**PROGRAM** button on the remote control) to store the setting.

The source switches as follows :

"CD" → "TUNER" → "TAPE" → "REC TU"  
(recording tuner)

- 10 Press **timer set** button (**TIMER SET** button on the remote control).

The icon "TIMER" will flash and the volume display will appear.

- 11 Press **program** button (**PROGRAM** button on the remote control).

- 12 Press **I◀◀** or **▶▶I** button (**I◀◀** or **▶▶I** **SEARCH/ SKIP/TUNING** button on the remote control) to set volume level and press **program** button (**PROGRAM** button on the remote control) to store the setting.

- 13 Press **timer set** button (**TIMER SET** button on the remote control).

- 14 Press **timer on/off** button (**TIMER ON/OFF** button on the remote control) to activate timer mode.

The icon "TIMER" changes from flashing to steadily lit.

The timer is now set.

- 15 Switch the system to standby mode.

When reached the preset timer, the selected source will play or switch to standby mode if the timer has been activated.

## ***Clock/timer operation***

### ***To activate / deactivate the timer***

Press **timer on/off** button (**TIMER ON/OFF** button on the remote control). If activated, the icon "TIMER" will appear on the display.

#### ***Notes:***

- The timer on will not be activated if the starting and stopping time are the same.
- If the selected source ("CD"; "TAPE" or "RECTU") is not available when preset timer is reached, TUNER will be selected automatically.
- During timer setting, if no button is press within 7 seconds, the system will exit timer setting mode automatically.

### ***Sleep timer setting***

If the sleep timer is activated, the system will switch to standby mode after the selected time has expired.

Each press of the **SLEEP** button on the remote control decreases the timer period by 10 minutes. The sleep timer can be set up to 90 minutes.

The display will change to sleep time display and change as follows:

90 min - 80 min - 70 min - 60 min - 50 min - 40 min - 30 min - 20 min - 10 min - OFF - 90 min - 80 min...

The icon "SLEEP" will appear on the display.

#### ***While sleep mode is in active:***

##### ***To deactivate the sleep timer***

Press **SLEEP** button on the remote control or press the  $\odot$  button to turn the power off.

#### ***Note:***

If timer off and the sleep off are all activated, the system will switch to standby mode by the earlier timer set.

## ***General information***

### ***Maintenance***

#### ***Cleaning the cabinet***

- Use a soft cloth slightly moistened with a mild detergent solution. Do not use a solution containing alcohol, spirits, ammonia or abrasive.

#### ***Cleaning discs***

- When a disc becomes dirty, clean it with a cleaning cloth, wipe the disc from the center out. Do not wipe in circular motion.
- Do not use solvents such as benzene, thinner commercially available cleaners, or antistatic spray intended for analogue records.

#### ***Cleaning the heads and tape path***

- To ensure good recording and playback quality, clean the heads, the capstans and pressure rollers after every 50 hours of tape operation.
- Use a cotton swab slight moistened with cleaning fluid.
- You also can clean the heads by playing a cleaning tape once.

#### ***Caution on condensation***

Condensation (of dew) may occur inside the unit when there is a great difference in temperature between this unit and the outside. This unit may not function properly if condensation occurs. In this case, leave the unit for a few hours and restart the operation after the condensation has dried up.

Be specially cautious against condensation in the following circumstances:

When this unit is carried from one place to another across a large difference in temperature, when the humidity in the room where this unit is installed increases, etc.

#### ***Warning notice***

In most cases it is an infringement of copyright to make copies of tapes or discs without the permission of the copyright owners. Anyone wishing to copy commercially available tapes or disc should contact the mechanical copyright protection society limited or the performing rights society limited.

# In case of difficulty

## Resetting the Microcomputer

The microcomputer may malfunction (unit cannot be operated, or shows an erroneous display) if the power cord is unplugged while the power is ON, or due to some other external factor. If this happens, execute the following procedure to reset the microcomputer and return the unit to its normal operating condition.

**When the power is on and TUNER input is selected, press and hold down the ■ button for more than 2 seconds.**

- Please note that resetting the microcomputer will clear the contents of the memory and return the unit to the state it was in when it left the factory.

Check that following guide for problem resolution.

## General

### No sound.

- ➔ Plug in AC cord securely.
- ➔ Set the VOLUME control to proper sound level.
- ➔ Make sure the source is set to the source you wish to operate.
- ➔ Pull out the headphones plug from the headphones jack.

### The left and right sound outputs are reverse.

- ➔ Check the speaker connections and location.

### The system displays features automatically.

- ➔ Switch off the demo operation.

## CD player operation

### "NO DISC" is displayed.

- ➔ Insert a disc correctly (label side up).
- ➔ Clean the disc.
- ➔ Use a new or readable disc.
- ➔ Wait until the moisture condensation at the lens has cleared.
- ➔ Plug in AC cord securely.

## Radio reception

### Noise in radio.

- ➔ Tune to a correct frequency.
- ➔ Adjust the direction of the FM antenna.
- ➔ AM antenna is built in; rotate the system to face a new direction.
- ➔ Increase the distance between the system and TV or VCR.

## Cassette deck operation

### Cannot record.

- ➔ Replace the tape or cover tabs with adhesive tape.
- ➔ Clean the head.
- ➔ Use only NORMAL (IEC I) tape.
- ➔ Do not use a cassette with more than 90-minute recording time, for the tape used in such a cassette is very thin and tends to cause problem such as entanglement around the pinch roller or could be easily cut off.

## Timer / Clock

### The timer is not working.

- ➔ Set the correct clock.
- ➔ Press the TIMER ON/OFF button to switch on the timer.
- ➔ Switch the system to standby mode.

### The timer/clock is erased.

- ➔ Power has been interrupted or power cord has been disconnected. Set it again.

## Remote control

### Does not function properly.

- ➔ Replace the batteries.
- ➔ Remove the obstacles.
- ➔ Move closer to the system when using the remote control and make sure that you are pointing at unit's remote sensor.

# Specifications

## Main unit

### Amplifier section

Rate output power  
..... 5 W + 5 W (1 kHz, 10% T.H.D., at 4  $\Omega$ )

### Tuner section

FM tuner section  
Tuning frequency range  
..... 87.5 MHz ~ 108 MHz  
AM tuner section  
Tuning frequency range  
..... 531 kHz ~ 1,602 kHz

### CD player section

Laser ..... Semiconductor laser  
Over sampling ..... 8 fs (352.8 kHz)  
Laser wave length ..... 760 ~ 800 nm  
Laser power class ..... Class 1 (IEC)  
D/A conversion ..... 1 Bit

### Cassette deck section

Track ..... 4-track, 2-channel stereo

### General

Power consumption ..... 25 W  
Dimensions ..... W : 145mm (5-11/16")  
..... H : 210 mm (8-1/4")  
..... D : 227 mm (8-15/16")  
Weight (net) ..... 2.7 kg (6.0 lb)

## Speakers

Enclosure ..... Bass-reflex type  
Speaker configuration  
Woofer ..... 100 mm, cone type  
Impedance ..... 4  $\Omega$   
Maximum input level ..... 10 W  
Dimensions ..... W : 130 mm (5-1/8")  
..... H : 208 mm (8-3/16")  
..... D : 161 mm (6-5/16")  
Weight (net) ..... 1.2 kg (2.7 lb) (1 piece)

### Notes:

- KENWOOD follows a policy of continuous advancements in development. For this reason specifications may be changed without notice.
- Sufficient performance may not be exhibited at extremely cold locations (where water freezes).

# KENWOOD

## For your records

Record the serial number, found on the back of the unit, in the spaces designated on the warranty card, and in the space provided below. Refer to the model and serial numbers whenever you call upon your dealer for information or service on this product.

Model \_\_\_\_\_ Serial Number \_\_\_\_\_

# KENWOOD

## HM-337-SG

CHAÎNE HI-FI MODULAIRE COMPACTE

---

MODE D'EMPLOI

FRANÇAIS



Kenwood Corporation

# Avant la mise sous tension

⚠ **Attention** : Lire attentivement cette page pour garantir une exploitation sans danger.

Les appareils sont destinés aux opérations comme les suivantes.

L'Europe et le Royaume-Uni  
..... CA 230 V uniquement

## Déballage

Déballer soigneusement l'appareil et assurez-vous que tous les accessoires ci-dessous sont présents.

|                                       |     |
|---------------------------------------|-----|
| Couvre-borne d'antenne .....          | (1) |
| Vis pour le couvercle d'antenne ..... | (1) |
| Antenne cadre AM .....                | (1) |
| Télécommande .....                    | (1) |
| Piles(R6/AA) .....                    | (2) |

Si un quelconque des accessoires est manquant, ou encore si l'appareil est endommagé ou ne fonctionne pas, prévenez immédiatement le revendeur. Si l'appareil vous a été livré directement, faites des réserves auprès du transporteur. KENWOOD vous suggère de conserver l'emballage d'origine de manière que vous puissiez ultérieurement réexpédier l'appareil sans risque.

**Gardez ce manuel pour une référence future.**

### Marque d'un produit Laser

**CLASS 1 LASER PRODUCT  
LASER KLASSE 1  
APPAREIL A LASER DE CLASSE 1  
LUOKAN 1 LASERLAITE  
KLASS 1 LASERAPPARAT**

Cette étiquette signale que l'appareil appartient à la Classe 1. Cela signifie qu'il n'existe aucun risque de rayonnement dangereux à l'extérieur de l'appareil.

Emplacement: Dessous

## Précautions de sécurité

**AVERTISSEMENT** : POUR EVITER TOUT INCENDIE OU CHOC ELECTRIQUE, NE PAS EXPOSER CET APPAREIL A LA PLUIE OU A L'HUMIDITE.



**ATTENTION**  
**RISQUE DE CHOC ELECTRIQUE**  
**NE PAS OUVRIR**



ATTENTION: POUR REDUIRE LES RISQUES DE CHOC ELECTRIQUE, NE PAS DEPOSER LE COUVERCLE (OU LE PANNEAU ARRIERE). AUCUNE PIECE REPARABLE PAR L'UTILISATEUR NE SE TROUVE A L'INTERIEUR. CONFIER TOUT TRAVAIL D'ENTRETIEN A UN PERSONNEL DE SERVICE QUALIFIE.



LE SYMBOLE DE L'ECLAIR DANS UN TRIANGLE EQUILATERAL A POUR BUT D'ATTIRER L'ATTENTION DE L'UTILISATEUR SUR LA PRESENCE, A L'INTERIEUR DU COFFRET, D'UNE TENSION DANGEREUSE ET NON ISOLEE D'UNE PUISSANCE SUFFISANTE POUR CONSTITUER UN RISQUE DE COMMOTION ELECTRIQUE AUX ETRES HUMAINS.



LE POINT D'EXCLAMATION DANS UN TRIANGLE EQUILATERAL A POUR BUT D'ATTIRER L'ATTENTION DE L'UTILISATEUR SUR LA PRESENCE, DANS LA LITTERATURE QUI ACCOMPAGNE CET APPAREIL, D'INFORMATIONS IMPORTANTES RELATIVE A L'EXPLOITATION ET A L'ENTRETIEN.

## Disques lisibles

Cet appareil peut lire tous les CD audio numériques, les CD inscriptibles (CDR) finalisés à contenu audio numérique et les CD réinscriptibles (CDRW) finalisés à contenu audio numérique. Cet appareil peut également lire les CD audio numériques de format CD-DA.

### Les formats suivants sont illisibles

- Les fichiers comme \*.AAC, \*.DLF, \*.M3U, \*.PLS., \*.MP3.
- Les noms chinois.
- Les disques à session ouverte.
- Les disques enregistrés au format UDF.

## Sommaire

**Attention: Lire les pages marquées ⚠ avec attention pour garantir un fonctionnement en toute sécurité.**

|   |    |
|---|----|
| ⚠ Avant la mise sous tension .....                                | 2  |
| ⚠ Précautions de sécurité .....                                   | 2  |
| Déballage .....   | 2  |
| Disques lisibles .....  | 3  |
| Préparation de la télécommande .....                              | 4  |
| Raccordements .....   | 4  |
| Noms et fonctions des éléments .....                              | 5  |
| Télécommande .....  | 5  |
| Unité principale .....  | 6  |
| Fonctions de base .....   | 8  |
| Mode de démonstration .....                                       | 8  |
| Mise sous tension de l'appareil .....                             | 8  |
| Mettre l'appareil en mode de veille .....                         | 8  |
| Réglage du volume .....   | 8  |
| Réglage du son .....  | 8  |
| Casque d'écoute .....   | 8  |
| Emploi du lecteur CD .....  | 9  |
| Chargement d'un disque .....                                      | 9  |
| Lecture d'un disque .....   | 9  |
| Sélection d'une piste ou d'un passage<br>désiré .....             | 9  |
| Programmation de pistes .....                                     | 9  |
| Lecture aléatoire .....   | 10 |
| Répétition .....  | 10 |
| Balayage des introductions .....                                  | 10 |
| Utilisation de la touche RDS/display/demo .....                   | 10 |
| Emploi de la radio .....  | 11 |
| Syntonisation de stations de radio .....                          | 11 |
| Enregistrement de préréglages .....                               | 11 |
| Syntonisation d'une station de radio<br>mémorisée .....           | 11 |
| Utilisation du RDS (Radio Data System) .....                      | 11 |
| Utilisation de la touche RDS/display/demo .....                   | 12 |
| Réception d'une émission d'un type<br>donné (recherche PTY) ..... | 12 |
| Emploi de la platine cassette .....                               | 13 |
| Lecture d'une cassette .....                                      | 13 |
| Enregistrement d'une cassette .....                               | 13 |
| Fonctionnement de l'horloge et de la<br>minuterie .....           | 14 |
| Visualisation de l'horloge .....                                  | 14 |
| Réglage de l'horloge .....  | 14 |
| Réglage de la minuterie .....                                     | 15 |
| Pour activer/désactiver la minuterie .....                        | 16 |
| Réglage de la minuterie de veille .....                           | 16 |
| Informations générales .....                                      | 16 |
| Entretien .....   | 16 |
| En cas de problème .....  | 17 |
| Spécifications .....  | 18 |

## Préparation de la télécommande

Insérez des piles de type R6/LR6 (taille "AA") dans la télécommande.

### Mode d'emploi

Lorsque l'indicateur **standby** est allumé, l'appareil se met en service dès que vous appuyez sur la touche **POWER**  de la télécommande. Une fois l'appareil sous tension, appuyez sur la touche correspondant à la fonction que vous souhaitez utiliser.

### Remarques:

- Les piles fournies sont destinées à vérifier le fonctionnement. Par conséquent, leur durée peut être plus courte que celle des piles ordinaires.
- Lorsque la distance télécommandable décroît, remplacez les deux piles par des neuves.
- Un dysfonctionnement peut se produire si le capteur de la télécommande est exposé à la lumière directe du soleil ou à celle d'une lampe fluorescente haute fréquence.  
Dans ce cas, modifiez l'emplacement du système pour éviter tout dysfonctionnement.

### ATTENTION

**Veillez respecter ce qui suit, faute de quoi la ventilation de l'appareil serait perturbée, ce qui pourrait causer son endommagement, voire un incendie.**

- Ne posez aucun appareil sur le dessus de celui-ci.
- Ménagez un espace autour de l'appareil au moins égal aux valeurs ci-dessous (compté à partir des parties faisant saillie).

**Panneau supérieur: 50 cm**

**Panneau arrière: 10 cm**

## Raccordements

### Raccordement de l'antenne AM

Installez l'antenne cadre AM, puis branchez-la.

### Raccordement des enceintes

- Raccordez l'enceinte droite à la borne marquée "R", avec le fil rouge sur + et le fil noir sur -.
- Raccordez l'enceinte gauche à la borne marquée "L", avec le fil rouge sur + et le fil noir sur -.
- Coupez la partie dénudée du fil d'enceinte comme dans l'illustration.

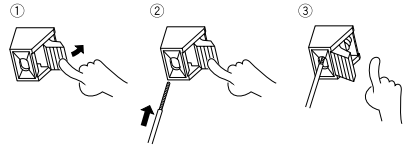

### Remarques:

- Au sujet de l'antenne FM: ajustez la position de l'antenne FM de façon à optimiser la réception.
- Pour maximiser le rendement acoustique, nous recommandons d'utiliser les enceintes fournies.
- Ne branchez plus d'une enceinte à aucune paire de bornes d'enceinte +/-.

### ATTENTION

- Placez l'unité dans un endroit où le cordon d'alimentation c.a. se débranche facilement.
- L'unité n'est pas entièrement isolée de la prise murale c.a. quand l'interrupteur est sur OFF. Pour couper l'alimentation complètement, débranchez le cordon d'alimentation c.a. de la prise murale c.a.

# Noms et fonctions des éléments

## Télécommande

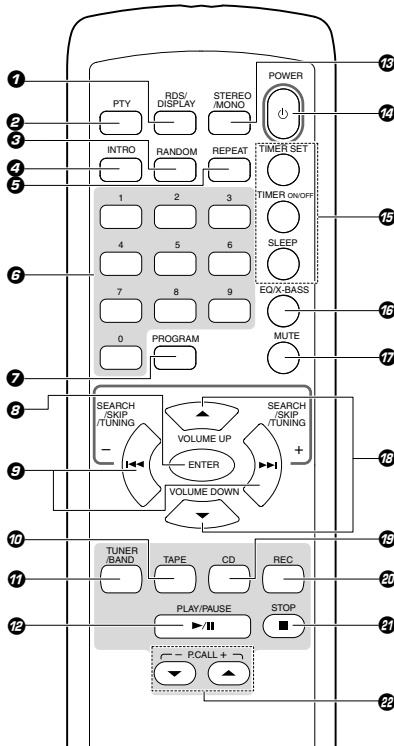

- 1** Touche **RDS/DISPLAY**  
Pour modifier l'affichage de RDS; pour visualiser le statut actuel de l'appareil; pour changer l'affichage du temps de CD.
- 2** Touche **PTY**  
Pour effectuer une recherche PTY.
- 3** Touche **RANDOM**  
Pour effectuer la lecture aléatoire d'un CD.
- 4** Touche **INTRO**  
Pour lire les quelques premières secondes de chaque piste d'un CD.
- 5** Touche **REPEAT**  
Pour répéter une piste ou toutes les pistes d'un CD.
- 6** Touches **numériques (0 ~ 9)**  
Pour sélectionner un numéro de piste de CD; pour sélectionner une station de radio préregistrée pour TUNER.
- 7** Touche **PROGRAM**  
Pour programmer des pistes sous CD; pour programmer des stations de radio mémorisées sous TUNER; pour régler ou réinitialiser l'horloge sous horloge; pour régler la minuterie ou la remettre à zéro sous minuterie.

- 8** Touche **ENTER**  
Pour confirmer la sélection la piste voulue.
- 9** Touches **SEARCH/SKIP/TUNING +/- ►►/◄◄**  
Pour chercher la piste suivante/précédente vers l'avant ou l'arrière sous CD; pour sauter des pistes sur un CD; pour faire avancer ou reculer une cassette rapidement; pour syntoniser une radiofréquence supérieure/inférieure ou pour trouver des stations de radio avec TUNER; pour régler l'heure et les minutes de l'horloge; pour activer la fonction de minuterie.
- 10** Touche **TAPE**  
Pour sélectionner l'entrée TAPE ou allumer la chaîne sur l'entrée TAPE.
- 11** Touche **TUNER/BAND**  
Pour sélectionner l'entrée TUNER ou allumer la chaîne sur l'entrée TUNER. Au mode d'entrée TUNER, pressez pour sélectionner la gamme d'ondes : FM ou AM.
- 12** Touche **PLAY/PAUSE ►/||**  
Pour lancer ou interrompre la lecture sous CD. Pour lancer la lecture sous TAPE.
- 13** Touche **STEREO/MONO**  
Pour commuter entre les modes stéréo et mono (gamme FM seulement) sous TUNER.
- 14** Touche **POWER**   
Pour allumer l'appareil ou activer le mode de veille.
- 15** Touches afférentes à l'horloge et à la minuterie  
Touche **TIMER SET** pour voir l'horloge ou la régler. Touche **TIMER ON/OFF** pour mettre la minuterie en/hors service.  
Touche **SLEEP** pour définir la durée de veille.
- 16** Touche **EQ/X-BASS**  
Pour sélectionner l'effet acoustique désiré: POP, CLASSIC, ROCK, JAZZ ou FLAT; pour mettre le mode X-BASS en/hors service.
- 17** Touche **MUTE**  
Pour interrompre et reprendre la reproduction sonore.
- 18** Touches **VOLUME UP/DOWN ▲/▼**  
Pour monter ou baisser le volume.
- 19** Touche **CD**  
Pour sélectionner l'entrée CD ou allumer la chaîne sur l'entrée CD.
- 20** Touche **REC**  
Pour enregistrer sur cassette à partir de TUNER ou de CD.
- 21** Touche **STOP** ■  
Pour mettre fin à la lecture sous CD ou TAPE; pour arrêter le programme sous CD.
- 22** Touches **PCALL +/- ▲/▼**  
Pour sélectionner une station de radio mémorisée sous TUNER.

Unité principale

FRANÇAIS

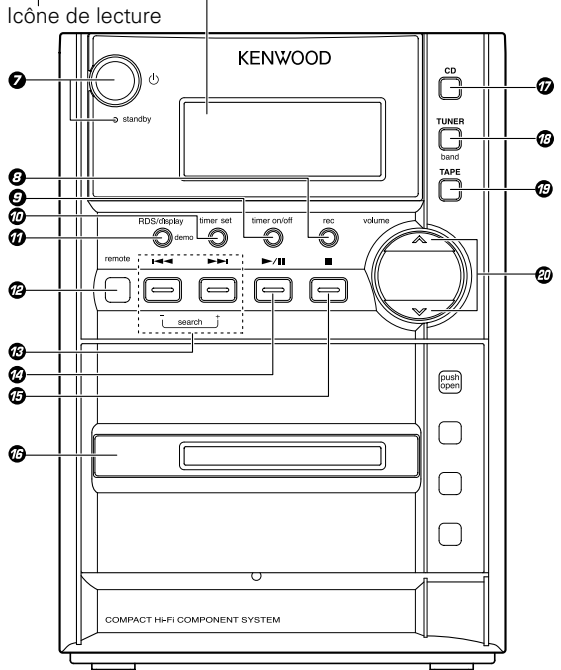
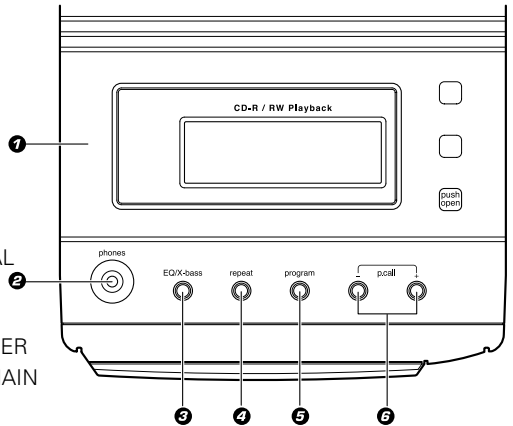
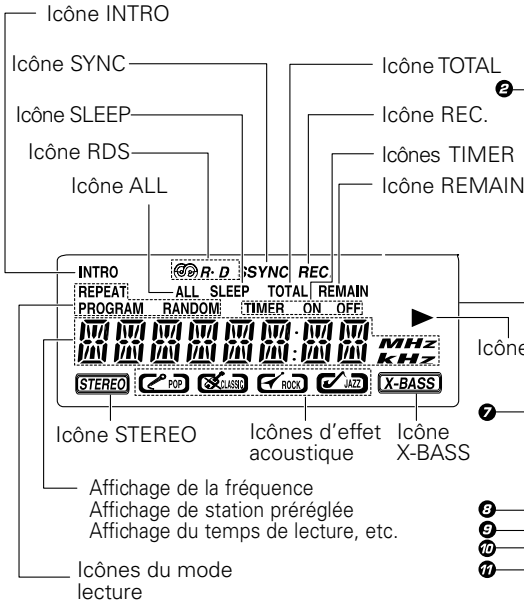

## Noms et fonctions des éléments

- 1 Compartiment de CD
- 2 Prise **phones**
- 3 Touche **EQ/X-bass**  
Pour sélectionner l'effet acoustique désiré: POP, CLASSIC, ROCK, JAZZ ou FLAT; pour mettre le mode X-BASS en/hors service.
- 4 Touche **repeat**  
Pour répéter une piste ou toutes les pistes d'un CD.
- 5 Touche **program**  
Pour programmer des pistes sous CD; pour programmer des stations de radio mémorisées sous TUNER; pour régler ou réinitialiser l'horloge sous horloge; pour régler la minuterie ou la remettre à zéro sous minuterie.
- 6 Touches **p.call +/-**  
Pour choisir une station de radio mémorisée sous TUNER.
- 7 Touche **⏻**  
Pour allumer l'appareil ou activer le mode de veille.  
Indicateur **standby**
- 8 Touche **rec**  
Pour enregistrer sur cassette à partir de TUNER ou de CD.
- 9 Touche **timer on/off**  
Pour mettre la minuterie en/hors service.
- 10 Touche **timer set**  
Pour voir l'horloge ou la régler.
- 11 Touche **RDS/display/demo**  
Pour modifier l'affichage de RDS; pour visualiser le statut actuel de l'appareil; pour changer l'affichage du temps de CD; pour activer/désactiver la démonstration au mode allumé.
- 12 Détecteur de télécommande

- 13 Touches **search +/- >>> / <<<**  
Pour chercher la piste suivante/précédente vers l'avant ou l'arrière sous CD; pour sauter des pistes sur un CD; pour faire avancer ou reculer une cassette rapidement; pour syntoniser une radiofréquence supérieure/inférieure ou pour trouver des stations de radio avec TUNER; pour régler l'heure et les minutes de l'horloge; pour activer la fonction de minuterie.
- 14 Touche **▶/||**  
Pour lancer ou interrompre la lecture sous CD. Pour amorcer la lecture sous TAPE.
- 15 Touche **■**  
Pour mettre fin à la lecture sous CD ou TAPE. Pour arrêter le programme sous CD.
- 16 Compartiment de cassette
- 17 Touche **CD**  
Pour sélectionner l'entrée CD ou allumer la chaîne sur l'entrée CD.
- 18 Touche **TUNER/band**  
Pour sélectionner l'entrée TUNER ou allumer la chaîne sur l'entrée TUNER. Au mode d'entrée TUNER, pressez pour sélectionner la gamme d'ondes : FM ou AM.
- 19 Touche **TAPE**  
Pour sélectionner l'entrée TAPE ou allumer la chaîne sur l'entrée TAPE.
- 20 Touches **VOLUME ^/v**  
Pour monter ou baisser le volume.

### Mode de veille

Lorsque l'indicateur de veille est éclairé, une faible quantité de courant est consommée par l'appareil pour assurer la sauvegarde du contenu de la mémoire. On dit alors que l'appareil est en veille. Dans cette condition, il peut être mis en service au moyen du boîtier de télécommande.

# Fonctions de base

## Mode de démonstration

L'appareil est pourvu d'une fonction de démonstration (affichage seulement). La démonstration consiste dans un changement séquentiel de l'affichage et des indicateurs, qui présente les fonctions sans influencer la sortie audio. On annule la fonction de démonstration comme suit.

### Pour désactiver la démonstration

Tenez la touche **RDS/display/demo** de l'unité enfoncée pendant plus de 1 seconde au cours de la démonstration.

### Pour activer la démonstration

Après la mise sous tension, tenez la touche **RDS/display/demo** de l'unité enfoncée pendant plus de 1 seconde.

### Remarque:

La démonstration s'active automatiquement si le courant est revenu après une panne, ou si le cordon d'alimentation a été débranché pendant que l'appareil était allumé, et qu'il a été ensuite rebranché.

## Mise sous tension de l'appareil

Appuyez sur la touche **⏻** de l'unité ou **POWER ⏻** sur la télécommande; ou sur la touche **CD,TUNER /band (TUNER/BAND** sur la télécommande) ou **TAPE**. Le voyant LED **standby** s'éteindra.

- L'appareil commutera sur la dernière source sélectionnée ou sur la source choisie.

## Mettre l'appareil en mode de veille

Appuyez sur la touche **⏻** de l'unité ou la touche **POWER ⏻** de la télécommande.

- L'horloge s'affiche.

## Réglage du volume

Appuyez sur la touche **volume ^** de l'unité (**VOLUME UP ▲** de la télécommande) pour monter le volume ou appuyez sur la touche **volume v** de l'unité (**VOLUME DOWN ▼** de la télécommande) pour le baisser.

"VOL XX" s'affiche. "VOL XX" indique le niveau du volume.

Il y a 32 échelons de volume de minimum à maximum.

### Pour éteindre temporairement le volume

Appuyez sur la touche **MUTE** de la télécommande.

La lecture se poursuit silencieusement; seules les valeurs de sortie d'enceinte et "MUTE" s'affichent. Pour rétablir le volume, appuyez de nouveau sur la touche **MUTE** de la télécommande ou réglez le volume.

## Réglage du son EQ/X-BASS

La fonction de réglage du son vous permet de profiter d'effets acoustiques spéciaux comportant des réglages d'égaliseur prédéfinis pour une reproduction musicale de qualité optimale.

### Enfoncer la touche EQ/X-BASS

Pour sélectionner l'effet acoustique désiré: POP, CLASSIC, ROCK, JAZZ ou FLAT.

### Pour mettre X-BASS en/hors service

Tenez la touche **EQ/X-bass** de l'unité enfoncée (**EQ/X-BASS** sur la télécommande).

Si la X-BASS est activée, "BASS ON" s'affiche momentanément, puis l'icône "X-BASS" apparaît à l'écran. Si la X-BASS est désactivée, "BASS OFF" s'affiche momentanément, puis l'icône "X-BASS" disparaît de l'écran.

### Remarque:

Les fonctions EQ et X-BASS ne s'appliquent pas au son d'enregistrement.

## Casque d'écoute

Pour écouter votre chaîne stéréo avec un casque (non compris), utilisez la prise **phones** de 3,5 mm dans le haut de l'unité.

# Emploi du lecteur CD

## Chargement d'un disque

- 1 Appuyez sur la touche **CD** pour sélectionner le mode CD.
- 2 Enfoncez l'endroit indiqué **push open** pour ouvrir la porte de CD.
- 3 Placez un disque dans le tiroir avec l'étiquette vers le haut.
- 4 Fermez la porte de CD.

Le temps de lecture total et le nombre total de pistes s'affichent.

- 5 Pour extraire le disque, enfoncez l'endroit indiqué **push open** pour ouvrir la porte de CD, prenez le disque par les bords et soulevez-le avec soin.

### Remarques:

- Pour que l'appareil fonctionne bien, attendez qu'il reconnaisse complètement le disque avant de continuer.
- Si le tiroir de CD ne contient aucun disque, le message "NO DISC" se met à clignoter. Si le disque est illisible, le message "NO PLAY" se met à clignoter, ou ne pas être reproduits correctement en fonction.

## Lecture d'un disque

- 1 Appuyez sur la touche **▶/|| (▶/|| PLAY/PAUSE)** sur la télécommande) pour amorcer la lecture.

Le numéro de piste et la durée de lecture écoulée de la piste actuelle apparaissent à l'écran.

Pour interrompre la lecture, appuyez sur la touche **▶/|| (▶/|| PLAY/PAUSE)** sur la télécommande).

La durée de lecture se met à clignoter.

Pour reprendre la lecture, appuyez de nouveau sur la touche **▶/|| (▶/|| PLAY/PAUSE)** sur la télécommande).

- 2 Pour mettre fin à la lecture, appuyez sur la touche **■ (STOP ■)** sur la télécommande).

## Sélection d'une piste ou d'un passage désiré

### Pour sélectionner la piste voulue

Appuyez sur la touche **◀◀ ou ▶▶ (◀◀ ou ▶▶ SEARCH/SKIP/TUNING)** sur la télécommande) jusqu'à ce que la piste désirée apparaisse à l'écran.

- Si la lecture est arrêtée, appuyez sur la touche **▶/|| (▶/|| PLAY/PAUSE)** sur la télécommande) pour l'amorcer.
- Les touches numériques (0~9) sur la télécommande peuvent aussi être utilisées pour sélectionner une piste.

Appuyez sur les touches numériques comme suit:

Pour sélectionner la piste 2 : **2** et **ENTER**

Pour sélectionner la piste 23 : **2, 3** et **ENTER**

### Pour chercher un passage particulier en cours de lecture

Appuyez sur la touche **◀◀ ou ▶▶** enfoncée (**◀◀** ou **▶▶ SEARCH/SKIP/TUNING** sur la télécommande) et lâchez-la une fois que le passage désiré a été trouvé sur le CD.

## Programmation de pistes

La programmation des pistes d'un disque est possible en arrêt de lecture. Jusqu'à 60 pistes peuvent être stockées en mémoire dans n'importe quel ordre.

- 1 En mode arrêt, appuyez sur la touche **program** de l'unité (**PROGRAM** sur la télécommande) pour entrer un paramètre de programme.

Les icônes "PROGRAM" et "-- P-01" s'affichent. "--" indique un numéro de piste du CD et "P-01" un numéro de programme.

- 2 Appuyez sur la touche **◀◀ ou ▶▶ (◀◀ ou ▶▶ SEARCH/SKIP/TUNING)** sur la télécommande) pour sélectionner la piste désirée.

Les touches numériques (0~9) sur la télécommande peuvent aussi être utilisées pour sélectionner une piste.

L'icône "PROGRAM" et le numéro de programme se mettent à clignoter.

- 3 Appuyez sur la touche **program** de l'unité (**PROGRAM** sur la télécommande) pour enregistrer la piste sélectionnée.

Le numéro de la piste revient à "--" et le numéro de programme suivant s'affiche.

## Emploi du lecteur CD

- 4** Répétez les étapes **2** à **3** pour sélectionner et mémoriser ainsi d'autres pistes désirées.

L'icône "PROGRAM" s'affiche, et "FULL" se met à clignoter si vous essayez de programmer plus de 60 pistes.

Appuyez sur la touche **program** de l'unité (**PROGRAM** sur la télécommande) en mode arrêt pour revoir la séquence programmée.

- 5** Appuyez sur la touche **▶/|| ▶/|| PLAY/PAUSE** sur la télécommande) pour lire les pistes programmées.

Si vous appuyez la touche **repeat** de l'unité (**REPEAT** sur la télécommande) en cours de lecture programmée, la piste actuelle ou toutes les pistes programmées sont lues à répétition. L'icône "REPEAT" ou "REPEAT ALL" et l'icône "PROGRAM" s'affichent.

- 6** Appuyez une fois sur la touche **■ (STOP ■** sur la télécommande) pour arrêter la lecture du programme ou deux fois pour effacer le programme.

L'icône "PROGRAM" disparaît de l'écran.

### Remarques:

- "P" représente PROGRAM.
- Le programme s'efface automatiquement à l'ouverture du tiroir de CD.
- La fonction programmation est inaccessible au mode PLAY/PAUSE.

## Lecture aléatoire

Vous pouvez lire toutes les pistes en ordre aléatoire.

- 1** En mode lecture, pause ou arrêt, appuyez sur la touche **RANDOM** de la télécommande pour activer le mode de lecture aléatoire.

L'icône "RANDOM" s'affiche.

- 2** Pour sortir du mode de lecture aléatoire, appuyez de nouveau sur la touche **RANDOM**. L'icône "RANDOM" disparaît de l'écran.

### Remarque:

Si la fonction programmation est activée ou la fonction

répétition mise en service, le mode de lecture aléatoire est désactivé.

## Répétition

Vous pouvez lire la piste actuelle ou le disque tout entier à répétition.

### Pour répéter toutes les pistes

Appuyez une fois sur la touche **repeat** de l'unité (**REPEAT** sur la télécommande) en mode lecture ou pause.

L'icône "REPEAT ALL" s'affiche.

- Toutes les pistes/fichiers sont continuellement répétées.
- Pour annuler la lecture répétée, appuyez encore deux fois sur la touche **repeat** de l'unité (**REPEAT** sur la télécommande).

### Pour répéter une seule piste

Appuyez deux fois sur la touche **repeat** de l'unité (**REPEAT** sur la télécommande) en mode lecture ou pause.

L'icône "REPEAT" s'affiche.

- Pour annuler la lecture répétée, appuyez encore une fois sur la touche **repeat** de l'unité (**REPEAT** sur la télécommande).

## Balayage des introductions

Cette fonction vous permet d'entendre les 10 premières secondes de chaque piste du disque.

Appuyez sur la touche **INTRO** de la télécommande pour amorcer le balayage, et l'icône "INTRO" s'affiche.

### Pour arrêter le balayage des introductions

Appuyez de nouveau sur la touche **INTRO** de la télécommande.

L'unité passe au mode de lecture normale et commence à lire de l'endroit où vous avez interrompu le balayage.

## Utilisation de la touche RDS/display/demo

La touche **RDS/display/demo** de l'unité (**RDS/DISPLAY** sur la télécommande) affiche des informations diverses du disque, telles que la durée de la piste en cours ou du disque en entier, le numéro du programme en cours de lecture, etc.

# Emploi de la radio

## Syntonisation de stations de radio

- 1 Appuyez sur la touche **TUNER/band (TUNER/BAND)** sur la télécommande) pour sélectionner la gamme d'ondes désirée: FM ou AM.
- 2 Tenez la touche **I◀◀** ou **▶▶I** (enfoncée (**I◀◀** ou **▶▶I** **SEARCH/SKIP/TUNING** sur la télécommande).

Répétez cette démarche jusqu'à ce que la station désirée soit atteinte.

Pour syntoniser une station faible, appuyez brièvement la touche **I◀◀** ou **▶▶I** (**I◀◀** ou **▶▶I** **SEARCH/SKIP/TUNING** sur la télécommande) plusieurs fois jusqu'à ce que l'affichage indique la fréquence désirée ou jusqu'à ce que la réception optimale soit obtenue.

## Enregistrement de préréglages

Vous pouvez mémoriser jusqu'à 20 stations de radio FM et 20 stations AM. Lorsqu'une station de radio mémorisée est sélectionnée, le numéro de présélection s'affiche.

- 1 Appuyez sur la touche **TUNER/band (TUNER/BAND)** sur la télécommande) pour sélectionner la gamme d'ondes désirée: FM ou AM.
- 2 Appuyez sur la touche **I◀◀** ou **▶▶I** (**I◀◀** ou **▶▶I** **SEARCH/SKIP/TUNING** sur la télécommande) pour syntoniser la fréquence désirée.
- 3 Appuyez sur la touche **program (PROGRAM)** sur la télécommande) pour que "–" se mette à clignoter.
- 4 Pour attribuer un autre numéro de présélection à la station de radio, utilisez la touche **p.call + (P. CALL +)** sur la télécommande) ou la touche **p.call – (P. CALL –)** sur la télécommande) pour choisir le numéro de présélection voulu.
- 5 Appuyez de nouveau sur la touche **program (PROGRAM)** sur la télécommande) pour enregistrer la station de radio.  
Répétez les étapes 2 à 5 pour mémoriser d'autres stations de radio préréglées.

### Remarque:

L'appareil sortira automatiquement du mode de programmation si aucune touche n'est appuyée pendant 20 secondes.

## Syntonisation d'une station de radio mémorisée

Appuyez sur la touche **p.call + (P. CALL +)** sur la télécommande) ou la touche **p.call – (P. CALL –)** sur la télécommande) ou touches numériques (0~9) sur la télécommande pour choisir le numéro de présélection voulu.

- Le numéro de présélection et la radiofréquence s'affichent.

## STÉRÉO/MONO

Appuyez sur la touche **STEREO/MONO** de la télécommande pour choisir entre les modes mono et stéréo.

- Quand le mode stéréo est sélectionné, l'icône "STEREO" s'affiche (si la station actuelle est du type FM stéréophonique).

### Remarque:

La sélection de mode stéréo ou mono n'est offerte que dans la gamme FM.

## Utilisation du RDS (Radio Data System)

Le système RDS transmet des informations utiles (sous la forme de données numériques) dans les signaux d'émission en FM. Les syntoniseurs et récepteurs conçus pour la réception RDS peuvent extraire des informations du signal et les utiliser avec différentes fonctions, telles que l'affichage automatique du nom des stations.

### Fonctions RDS:

Recherche PTY (identification du type de programme)  
Recherche automatiquement une station diffusant le type de programme spécifié.

### Affichage PS (nom de la chaîne de programmes):

Affiche automatiquement le nom de la station émise par la station RDS.

### Affichage en clair d'un message (fonction RT, Radio Text):

Le message textuel émis par une station RDS s'affiche lorsque vous appuyez sur la touche **RDS/display/demo** de l'unité (**RDS/DISPLAY** sur la télécommande). Si aucune donnée textuelle n'est transmise, l'indication "NO TEXT" s'affiche.

voir page suivante

## Emploi de la radio

- L'icône "R-D-S" s'affiche quand une émission (un signal) RDS est reçue.

### Remarque:

Certaines fonctions et noms de fonctions peuvent être différents selon les régions et le pays.

## Utilisation de la touche RDS/display/demo

À la réception d'une station RDS, le fait d'appuyer sur la touche **RDS/display/demo** de l'unité (**RDS/DISPLAY** sur la télécommande) modifie l'affichage.

Chaque appuie sur cette touche permet de passer d'un affichage à l'autre comme suit:

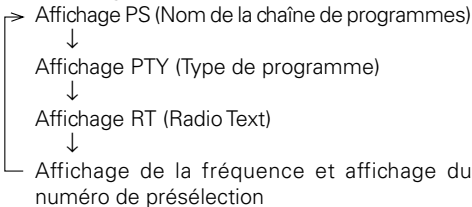

## Réception d'une émission d'un type donné (recherche PTY)

Cette fonction est utilisée pour balayer automatiquement les stations qui diffusent le type de programme que vous souhaitez écouter.

**1** Appuyez sur la touche **TUNER/band (TUNER/BAND)** sur la télécommande pour sélectionner FM.

**2** Appuyez sur la touche **PTY** de la télécommande.

Si la station actuelle dispose du RDS, le type de programme de la station s'affiche.

**3** Appuyez sur la touche **PTY** sur la télécommande pour sélectionner le type de programme désiré.

## Tableau des types de programme

| Nom de type de programme   | Afficheur |
|----------------------------|-----------|
| Informations               | NEWS      |
| Magazine                   | AFFAIRS   |
| Services                   | INFO      |
| Sport                      | SPORT     |
| Education                  | EDUCATE   |
| Art dramatique             | DRAMA     |
| Culture                    | CULTURE   |
| Science                    | SCIENCE   |
| Emission de variétés       | VARIED    |
| Musique pop                | POP M     |
| Musique rock               | ROCK M    |
| Musique variée             | EASY M    |
| Musique classique légère   | LIGHT M   |
| Musique classique sérieuse | CLASSICS  |
| Autre style de musique     | OTHER M   |
| Bulletin météorologique    | WEATHER   |
| Finances                   | FINANCE   |
| Emissions pour enfants     | CHILDREN  |
| Affaires sociales          | SOCIAL    |
| Religion                   | RELIGION  |
| Programmes à ligne ouverte | PHONE IN  |
| Voyages                    | TRAVEL    |
| Loisirs                    | LEISURE   |
| Musique jazz               | JAZZ      |
| Musique country            | COUNTRY   |
| Musique nationale          | NATION M  |
| Vieux succès musicaux      | OLDIES    |
| Musique folk               | FOLK M    |
| Documentaires              | DOCUMENT  |

**4** Appuyez sur la touche **◀◀** ou **▶▶** (**◀◀** ou **▶▶**) **SEARCH/SKIP/TUNING** sur la télécommande pour amorcer la recherche.

### Remarques:

- Dans certaines conditions de réception, la recherche peut prendre plus d'une minute.
- Si le type de programme désiré est introuvable, "NO MATCH" apparaît, puis l'affichage original est restauré au bout de plusieurs secondes.

# Emploi de la platine cassette

## Lecture d'une cassette

- 1 Appuyez sur la touche **TAPE** pour sélectionner le mode TAPE.
- 2 Enfoncez l'endroit indiqué **push open** pour ouvrir la porte du compartiment de cassette.
- 3 Insérez la cassette tape dans le compartiment avec le bord ouvert vers le bas.
- 4 Fermez bien la porte.
- 5 Appuyez sur la touche **I◀◀** ou **▶▶I** (**I◀◀** ou **▶▶I**) **SEARCH/SKIP/TUNING** sur la télécommande) pour amener la bande au point de départ désiré.
- 6 Appuyez sur la touche **▶/II** (**▶/II PLAY/PAUSE** sur la télécommande) pour sélectionner le sens de lecture de la cassette et commencer à la lire.
- 7 Appuyez sur les touches **volume (VOLUME UP** ou **DOWN** de la télécommande) et appuyez sur la touche **EQ/X-bass (EQ/X-BASS** sur la télécommande) pour atteindre le niveau sonore souhaité.

## Enregistrement d'une cassette

Vous pouvez enregistrer à partir de la radio ou du lecteur CD. Pour un enregistrement optimal, utilisez une bande de polarisation normale (Type 1 seulement).

### Enregistrement de la radio

- 1 Insérez une cassette dans la platine cassette et fermez la porte.
- 2 Appuyez sur la touche **TUNER/band (TUNER/BAND** sur la télécommande) pour sélectionner le mode TUNER, puis une station de radio.
- 3 Appuyez sur la touche **rec (REC** sur la télécommande) pour mettre l'unité en mode de veille pré-enregistrement.

L'icône "REC." s'affichent.

- 4 Appuyez sur la touche **▶/II** (**▶/II PLAY/PAUSE** sur la télécommande) pour amorcer l'enregistrement.
- 5 Appuyez sur la touche **■ (STOP ■** sur la télécommande) pour mettre fin à l'enregistrement.

### Astuce pour enregistrer la radio

- Pour une suspension temporaire de l'enregistrement, appuyez sur la touche **rec (REC** sur la télécommande). Appuyez sur la touche **▶/II** (**▶/II PLAY/PAUSE** sur la télécommande) pour reprendre l'enregistrement.

### Enregistrement à partir d'un CD

- 1 Insérez une cassette vierge dans la platine cassette.
- 2 Appuyez sur la touche **CD** pour sélectionner le mode CD.
- 3 Insérez un disque et assurez-vous que l'appareil est en mode arrêt.
- 4 Appuyez sur la touche **I◀◀** ou **▶▶I** (**I◀◀** ou **▶▶I**) **SEARCH/SKIP/TUNING** sur la télécommande) pour sélectionner la première piste à copier.
- 5 Appuyez sur la touche **rec (REC** sur la télécommande) pour mettre l'unité en mode de veille pré-enregistrement.  
L'icône "REC." s'affichent.

- 6 Appuyez sur la touche **▶/II** (**▶/II PLAY/PAUSE** sur la télécommande) pour amorcer l'enregistrement.

L'icône "SYNC" s'affichent.

Appuyez sur la touche **rec (REC** sur la télécommande) pour interrompre l'enregistrement. Appuyez sur la touche **▶/II** (**▶/II PLAY/PAUSE** sur la télécommande) pour reprendre l'enregistrement.

- 7 Appuyez sur la touche **■ (STOP ■** sur la télécommande) pour arrêter l'enregistrement.

### Remarques:

- Pour que l'appareil fonctionne bien, attendez qu'il reconnaisse complètement le disque avant d'enregistrer.
- Au cours de l'enregistrement, il est impossible d'écouter une autre source.

## Emploi de la platine cassette

### Enregistrement de programme à partir d'un CD

Les pistes de CD désirés peuvent être programmés dans la séquence voulue et enregistrés sur une cassette.

- 1 Insérez une cassette vierge dans la platine cassette.
- 2 Appuyez sur la touche **CD** pour sélectionner le mode CD.
- 3 Insérez un disque et assurez-vous que l'appareil est en mode arrêt.
- 4 Programmez la séquence voulue de pistes de CD.

Reportez-vous à la page 9 et 10 pour savoir comment programmer.

- 5 Appuyez sur la touche **rec (REC)** sur la télécommande pour mettre l'unité en mode de veille pré-enregistrement.

L'icône "REC." s'affichent.

- 6 Appuyez sur la touche **▶/II (▶/II PLAY/PAUSE)** sur la télécommande pour amorcer l'enregistrement.

L'icône "SYNC" s'affichent.

- 7 Appuyez sur la touche **■ (STOP ■)** sur la télécommande pour arrêter l'enregistrement.

## Fonctionnement de l'horloge et de la minuterie

### Visualisation de l'horloge

L'horloge (si elle est réglée) s'affiche en mode de veille.

Pour voir l'horloge dans un des modes source (CD, TUNER ou TAPE), appuyez sur la touche **timer set (TIMER SET)** sur la télécommande. L'horloge s'affiche. Si l'horloge n'a pas été réglée, "0:00" se met à clignoter.

### Réglage de l'horloge

**Avant de régler l'horloge, assurez-vous que l'appareil est en mode de veille.**

- 1 Appuyez sur la touche **program (PROGRAM)** sur la télécommande) pour passer au mode de réglage de l'horloge.

L'indicateur d'heure se met à clignoter.

- 2 Appuyez sur la touche **◀◀ ou ▶▶ (◀◀ ou ▶▶) SEARCH/SKIP/TUNING** sur la télécommande) pour régler les heures.

- 3 Appuyez sur la touche **program (PROGRAM)** sur la télécommande) pour passer au mode de réglage des minutes.

L'indicateur de minutes se met à clignoter.

- 4 Appuyez sur la touche **◀◀ ou ▶▶ (◀◀ ou ▶▶) SEARCH/SKIP/TUNING** sur la télécommande) pour régler les minutes.

- 5 Appuyez sur la touche **program (PROGRAM)** sur la télécommande) pour enregistrer le réglage.

L'horloge se met à fonctionner.

Pour quitter le réglage sans l'enregistrer, mettez la chaîne en service.

### Remarques:

- Le réglage de l'horloge est effacé quand le cordon d'alimentation est déconnecté ou lors d'une coupure d'électricité.
- L'horloge peut être réglée soit en mode de 12 ou de 24 heures. Pour changer de mode : avec l'appareil en mode de veille, appuyez sur la touche **program** tout en pressant la touche **■**.

### Réglage de la minuterie

La chaîne peut automatiquement se mettre en service en mode CD, TUNER ou TAPE à une heure présélectionnée et faire office de réveil.

L'enregistrement par minuterie de programmes radiodiffusés sur une cassette est également possible.

#### Important!

**Avant de régler la minuterie, assurez-vous que l'horloge est à la bonne heure.**

**Lorsque vous réglez la minuterie (lecture ou enregistrement) pour TUNER, prenez soin de sélectionner la station à syntoniser au préalable.**

- 1 Mettez l'appareil sous tension.
- 2 Appuyez sur la touche **timer set (TIMER SET)** sur la télécommande deux fois pour obtenir le mode de réglage de la minuterie.  
  
L'icône "TIMER ON" se met à clignoter s'affichent.
- 3 Appuyez sur la touche **program (PROGRAM)** sur la télécommande.

L'indicateur d'heure se met à clignoter.

- 4 Fixez l'heure où la lecture doit commencer. Appuyez sur la touche **SEARCH/SKIP/TUNING** sur la télécommande pour définir les heures de déclenchement de la minuterie, puis appuyez sur la touche **program (PROGRAM)** sur la télécommande pour enregistrer votre réglage. Procédez de même pour le réglage des minutes.
- 5 Appuyez sur la touche **timer set (TIMER SET)** sur la télécommande.  
  
L'icône "TIMER OFF" se met à clignoter.
- 6 Répétez les étapes 3 et 4 pour fixer l'heure à laquelle la minuterie doit s'arrêter (l'heure d'arrêt).
- 7 Appuyez sur la touche **timer set (TIMER SET)** sur la télécommande.

L'icône "TIMER" clignote, et la source s'affiche.

- 8 Appuyez sur la touche **program (PROGRAM)** sur la télécommande).
- 9 Appuyez sur la touche **SEARCH/SKIP/TUNING** sur la télécommande pour sélectionner la source de votre choix en appuyez sur la touche **program (PROGRAM)** sur la télécommande pour enregistrer le réglage.

La source change dans l'ordre suivant:  
"CD" → "TUNER" → "TAPE" → "REC TU"  
(enregistrement syntoniseur)

- 10 Appuyez sur la touche **timer set (TIMER SET)** sur la télécommande.  
  
L'icône "TIMER" clignote, et la volume s'affiche.
- 11 Appuyez sur la touche **program (PROGRAM)** sur la télécommande).

- 12 Appuyez sur la touche **SEARCH/SKIP/TUNING** sur la télécommande pour régler le niveau du volume en appuyez sur la touche **program (PROGRAM)** sur la télécommande pour enregistrer le réglage.

- 13 Appuyez sur la touche **timer set (TIMER SET)** sur la télécommande).

- 14 Appuyez sur la touche **timer on/off (TIMER ON/OFF)** sur la télécommande pour activer le mode minuterie.

L'icône "TIMER" s'arrête de clignoter et reste allumé de façon continue.  
La minuterie est à présent réglée.

- 15 Mettez l'appareil en mode de veille.

Une fois l'heure prédéfinie de la minuterie arrivée, la source sélectionnée est lue ou passe au mode de veille si la minuterie a été activée.

## **Pour activer/désactiver la minuterie**

Appuyez sur la touche **timer on/off (TIMER ON/OFF)** sur la télécommande). Si elle est activée, l'icône "TIMER" apparaît à l'écran.

### **Remarques:**

- L'activité de la minuterie n'est pas activée si les heures de commencement et d'arrêt sont les mêmes.
- Si la source sélectionnée ("CD", "TAPE" ou "REC TU") n'est pas disponible lorsque l'heure prédéfinie est atteinte, TUNER est automatiquement sélectionné.
- Pendant le réglage de la minuterie, si aucune touche n'est enfoncée dans les 7 secondes, la chaîne sort automatiquement du mode de réglage de la minuterie.

## **Réglage de la minuterie de veille**

Si la minuterie de veille fonctionne, l'appareil commute sur le mode de veille à la fin du délai défini.

Chaque appui de la touche **SLEEP** de la télécommande réduit le décompte de 10 minutes. La minuterie de veille peut durer jusqu'à 90 minutes.

La durée de veille s'affiche et change dans l'ordre suivant:

90 min - 80 min - 70 min - 60 min - 50 min - 40 min - 30 min - 20 min - 10 min - OFF - 90 min - 80 min...

L'icône "SLEEP" apparaît à l'écran.

### **Pendant que le mode de veille fonctionne:**

#### **Pour désactiver la minuterie de veille**

Appuyez sur la touche **SLEEP** de la télécommande ou sur la touche  $\odot$  pour mettre hors tension.

### **Remarque:**

Si l'arrêt de la minuterie et l'arrêt de la durée de veille sont tous les deux activés, l'appareil commute sur le mode de veille à la première des heures définies.

## **Informations générales**

### **Entretien**

#### **Nettoyage du cabinet**

- Utilisez un chiffon doux légèrement humide avec une solution détergente douce. N'utilisez pas de solution contenant de l'alcool, des essences, de l'ammoniac ou un abrasif.

#### **Nettoyage des disques**

- Quand un disque devient sale, nettoyez-le avec un chiffon de nettoyage en l'essuyant depuis le centre vers l'extérieur. Ne le nettoyez pas en faisant des cercles.
- N'utilisez pas de solvants tels que le benzène, un diluant, un nettoyant en vente libre ou un vaporisateur antistatique destiné au nettoyage des disques analogiques.

#### **Nettoyage des têtes et du chemin de la bande**

- Pour garantir un bon enregistrement et une lecture de qualité, nettoyez les têtes, le cabestan et le contre-cabestan toutes les 50 heures d'écoute de bandes.
- Utilisez un coton-tige légèrement humide avec un liquide nettoyant.
- Vous pouvez également nettoyer les têtes en lisant une cassette de nettoyage une fois.

#### **Précaution concernant la condensation**

L'humidité ambiante peut se condenser à l'intérieur de l'appareil si une différence de température importante existe entre la température de l'appareil et celle de l'atmosphère ambiante. En ce cas, l'appareil peut présenter des anomalies de fonctionnement. Si cela se produit, laissez l'appareil pendant quelques heures et ne l'utilisez qu'après l'évaporation de l'eau condensée. Veillez spécialement à la condensation dans les cas suivants:

L'appareil est transporté d'un endroit à un autre et une différence importante de température existe entre les deux endroits, l'humidité de la pièce où se trouve l'appareil augmente, etc.

# En cas de problème

## Réinitialisation du micro-ordinateur

Ils se peut que le micro-ordinateur présente un dysfonctionnement (l'appareil ne fonctionne pas ou présente un affichage erroné) si le câble d'alimentation est débranché alors que l'alimentation est sur ON ou en raison de facteurs externes. Si ceci se produit, effectuez les opérations suivantes pour réinitialiser le micro-ordinateur et ramener l'appareil en état de fonctionnement normal.

**Lorsque l'appareil est sous tension et que l'entrée TUNER est sélectionnée, maintenez la touche ■ appuyée pendant plus de 2 secondes.**

- Veuillez noter que la réinitialisation du micro-ordinateur effacera le contenu de la mémoire et ramènera l'appareil à l'état de sortie d'usine.

Consultez le guide suivant pour résoudre les problèmes éventuels.

## Général

### Pas de son.

- ➔ Branchez complètement le cordon électrique c.a.
- ➔ Réglez la commande de VOLUME à un niveau sonore adéquat.
- ➔ Assurez-vous que la source actuelle est celle que vous voulez écouter.
- ➔ Retirez la fiche du casque de la prise de casque.

**Les sorties de son droite et gauche sont inversées.**

- ➔ Vérifiez les branchements et l'emplacement des enceintes.

**L'appareil affiche automatiquement des options.**

- ➔ Désactivez le mode de démonstration.

## Fonctionnement du lecteur de CD

**"NO DISC" s'affiche.**

- ➔ Insérez un disque correctement (étiquette sur le dessus).
- ➔ Nettoyez le disque.
- ➔ Utilisez un disque neuf ou lisible.

- ➔ Attendez que la condensation de l'humidité au niveau de la lentille soit dissipée.
- ➔ Branchez complètement le cordon électrique c.a.

## Réception radio

### Parasites.

- ➔ Syntonisez une fréquence correcte.
- ➔ Ajustez l'orientation de l'antenne FM.
- ➔ L'antenne AM est intégrée; tournez l'appareil dans une nouvelle direction.
- ➔ Augmentez la distance entre la chaîne et la télévision ou le magnétoscope.

## Fonctionnement de la platine cassette

### Impossible d'enregistrer.

- ➔ Remplacez la bande ou recouvrez les ergots de sûreté avec une bande adhésive.
- ➔ Nettoyez la tête.
- ➔ Utilisez uniquement des cassettes de type NORMAL (CEI I).
- ➔ N'utilisez pas de cassette de plus de 90 minutes de temps d'enregistrement, car la bande de ce type de cassette est très fine et risque de provoquer des problèmes d'enchevêtrement ou de coupure au niveau d'une pièce rotative.

## Minuterie/horloge

### La minuterie ne fonctionne pas.

- ➔ Réglez l'horloge correctement.
- ➔ Appuyez sur la touche TIMER ON/OFF pour mettre la minuterie en marche.
- ➔ Mettez l'appareil en mode de veille.

### La minuterie/l'horloge est effacé.

- ➔ Il y a eu une coupure d'électricité ou le cordon d'alimentation a été déconnecté. Remettez le courant.

## Télécommande

### Ne fonctionne pas correctement.

- ➔ Remplacez les piles.
- ➔ Retirez les obstacles.
- ➔ Quand vous utilisez la télécommande, rapprochez-vous de l'appareil et assurez-vous de la pointer sur le détecteur de télécommande de l'unité.

# Spécifications

## Unité principale

### Section de l'amplificateur

Puissance de sortie nominale  
..... 5 W + 5 W (1 kHz, 10% D.H.T., à 4  $\Omega$ )

### Section du syntoniseur

Section du syntoniseur FM  
Plage des fréquences de syntonisation  
..... 87,5 MHz ~ 108 MHz  
Section du syntoniseur AM  
Plage des fréquences de syntonisation  
..... 531 kHz ~ 1.602 kHz

### Section du lecteur de CD

Laser ..... Laser semi-conducteur  
Suréchantillonnage ..... 8 fs (352,8 kHz)  
Longueur d'onde du laser ..... 760 ~ 800 nm  
Classe de puissance du laser ... Classe 1 (CEI)  
Conversion N/A ..... 1 Bit

### Section de la platine cassette

Piste ..... 4 pistes, Stéréo 2 voies

### Général

Consommation d'énergie ..... 25 W  
Dimensions ..... L : 145 mm  
..... H : 210 mm  
..... P : 227 mm  
Poids (net) ..... 2,7 kg

## Enceintes

Coffret ..... Type bass-reflex  
Configuration des enceintes  
Graves ..... 100 mm, type à cône  
Impédance ..... 4  $\Omega$   
Puissance d'entrée maximale ..... 10 W  
Dimensions ..... L : 130 mm  
..... H : 208 mm  
..... P : 161 mm  
Poids (net) ..... 1,2 kg (1 pièce)

### Remarques:

- KENWOOD suit une politique de progrès continus en matière de développement. Pour cette raison, les spécifications peuvent être modifiées sans notification.
- Il est possible que les appareils ne soient pas aussi performants dans un environnement très froid (à une température de gel).

# KENWOOD

## Pour votre référence

Inscrivez le numéro de série, que vous trouverez à l'arrière de l'appareil, dans les espaces prévus de la carte de garantie et dans l'espace prévu ci-dessous. Indiquez les numéros de modèle et de série au cas où vous devrez faire appel à votre concessionnaire pour des renseignements ou réparations de cet appareil.

Modèle \_\_\_\_\_ Numéro de série \_\_\_\_\_

# KENWOOD

## HM-337-SG

COMPACT HI-FI COMPONENT SYSTEM

---

**BEDIENUNGSANLEITUNG**

DEUTSCH



Kenwood Corporation

# Vor Einschalten der Spannungsversorgung

⚠ **Achtung** : Lesen Sie diese Seite sorgfältig durch, um einen sicheren Betrieb zu gewährleisten.

**Geräte sind für Betrieb wie folgt vorgesehen.**

Europe und Groß britannien  
..... nur Wechselstrom 230 V

## Auspacken

Packen Sie das Gerät vorsichtig aus, und achten Sie darauf, daß alle Zubehörteile vorhanden sind.

Abdeckung des Antennenanschlusses ..... (1)  
Schraube für die Abdeckung des  
Antennenanschlusses ..... (1)  
AM-Rahmenantenne ..... (1)  
Fernbedienungsgeber ..... (1)  
Batterie(R6/AA) ..... (2)

Falls nicht alle Zubehörteile vorhanden sind bzw. das Gerät beschädigt ist oder nicht einwandfrei funktioniert, wenden Sie sich sofort an das Geschäft, in dem Sie das Gerät erworben haben. Wir empfehlen, den Karton und die Verpackungsmaterialien für einen möglichen Transport des Gerätes in der Zukunft aufzubewahren.

**Bitte heben Sie diese Bedienungsanleitung für zukünftiges Nachschlagen gut auf.**

### Hinweis zur Entsorgung der Batterien :



Verbrauchte Batterien dürfen nach der Batterieverordnung nicht mehr mit dem Hausmüll entsorgt werden. Kenwood beteiligt sich daher am „Gemeinsamen Rücknahmesystem Batterien“ (GRS Batterien).

Werfen Sie verbrauchte Batterien unentgeltlich in die beim Handel aufgestellten Sammelbehälter. Auch bei Ihrem Fachhändler finden Sie einen Sammelbehälter für verbrauchte Batterien.

Auch Batterien, die in Geräten fest eingebaut sind, unterliegen diesen gesetzlichen Vorschriften.

### Die Kennzeichnung des Laserprodukts

**CLASS 1 LASER PRODUCT  
LASER KLASSE 1  
APPAREIL A LASER DE CLASSE 1  
LUOKAN 1 LASERLAITE  
KLASS 1 LASERAPPARAT**

Mit dieser Markierung wurde das Produkt der Klasse 1 zugeordnet. D.h. daß außerhalb des Produktes keine Gefahr von gefährlicher Strahlung besteht.

Position: Unterseite

## Sicherheitshinweise

**WARNUNG** : DIESES GERÄT DARF NICHT IM REGEN ODER IN FEUCHTEN RÄUMEN BETRIEBEN WERDEN, UM FEUER UND ELEKTRISCHE SCHLÄGE ZU VERMEIDEN.



**CAUTION**

**RISK OF ELECTRIC SHOCK  
DO NOT OPEN**



ACHTUNG: ZUR VERMEIDUNG VON ELEKTRISCHEN SCHLAGEN KEINE GEHÄUSETEILE (ODER DIE RÜCKWAND) ENTFERNEN. IM INNEREN BEFINDEN SICH KEINE VOM BENUTZER REPARIERBAREN TEILE. WENDEN SIE SICH FÜR REPARATUREN AN QUALIFIZIERTES KUNDENDIENSTPERSONAL.



DAS BLITZSYMBOL MIT PFEILSPITZE IN EINEM GLEICHSEITIGEN DREIECK SOLL DEN BENUTZER AUF NICHT ISOLIERTE, SPANNUNGSFÜHRENDE TEILE INNERHALB DES GEHÄUSES HINWEISEN, UM ELEKTRISCHE SCHLÄGE ZU VERMEIDEN.



DAS AUSRUFUNGSZEICHEN IN EINEM GLEICHSEITIGEN DREIECK SOLL DEN BENUTZER AUF WICHTIGE BETRIEB- UND WARTUNGSANWEISUNGEN IN DER MIT DEM GERÄT MITGELIEFERTEN BETRIEBUNGSANLEITUNG AUFMERKSAM MACHEN.

### Abspielbare Disks



Dieses System kann alle digitalen Audio-CDs, – und CD-RWs abspielen. Auch CDs im Format CD-DA können wiedergegeben werden.

### Folgende Formate werden nicht unterstützt

- Dateien im Format \*.AAC, \*.DLF, \*.M3U, \*.PLS., \*.MP3.
- Chinesische Namen.
- Disks, bei denen die Aufnahmesession nicht abgeschlossen wurde.
- Im Format UDF aufgenommene Disks.

### Inhalt

**Achtung :** Lesen Sie die folgendent, min  markierten Seiten sorgfältig durch.

|   |    |
|---|----|
|  Vor Einschalten der Spannungsversorgung ..... | 2  |
|  Sicherheitshinweise .....                     | 2  |
| Auspacken .....   | 2  |
| Abspielbare Disks .....   | 3  |
| Vorbereiten der Fernbedienung .....   | 4  |
| Anschließen .....   | 4  |
| Lage und Funktion der Teile und Bedienelemente .....  | 5  |
| Fernbedienung .....   | 5  |
| Hauptgerät .....  | 6  |
| Grundfunktionen .....   | 8  |
| Demomodus .....   | 8  |
| Anschalten des Systems .....  | 8  |
| Umschalten auf Standbymodus .....   | 8  |
| Lautstärkereglern .....   | 8  |
| Soundkontrolle .....  | 8  |
| Kopfhörer .....   | 8  |
| Der CD-Modus .....  | 9  |
| Einlegen einer Disk .....   | 9  |
| Wiedergabe einer Disk .....   | 9  |
| Auswählen eines bestimmten Titels/einer bestimmten Passage .....  | 9  |
| Programmieren von Titeln .....  | 9  |
| Zufallswiedergabe .....   | 10 |
| Wiederholung .....  | 10 |
| Anspielen der Titel .....   | 10 |
| Gebrauch der Taste RDS/display/demo .....   | 10 |
| Benutzung des Radios .....  | 11 |
| Einstellen der Radiosender .....  | 11 |
| Speichern der Voreinstellungen .....  | 11 |
| Anwählen eines voreingestellten Senders .....   | 11 |
| Das Radiodaten-system (Radio Data System) .....   | 11 |
| Die Taste RDS/display/demo .....  | 12 |
| Einstellen eines Senders nach Programmtyp (PTY-Suche) .....   | 12 |
| Benutzung des Kassettenteils .....  | 13 |
| Abspielen einer Kassette .....  | 13 |
| Aufnahme auf eine Kassette .....  | 13 |
| Einstellen von Uhr und Timer .....  | 14 |
| Ansehen der Uhr .....   | 14 |
| Stellen der Uhr .....   | 14 |
| Einstellen des Timers .....   | 15 |
| Aktivierung/Deaktivierung des Timers .....  | 16 |
| Einstellen der Sleeper-Zeit .....   | 16 |
| Allgemeine Informationen .....  | 16 |
| Wartung und Pflege .....  | 16 |
| Störungsbehebung .....  | 17 |
| Technische Daten .....  | 18 |

### Vorbereiten der Fernbedienung

Legen Sie Batterien vom Typ R6/LR6 (Größe „AA“) in die Fernbedienung ein.

#### Vorgehen

Wenn die Anzeige **standby** leuchtet und Sie die Taste **POWER**  an der Fernbedienung drücken, schaltet sich das Gerät ein. Sobald sich das Gerät eingeschaltet hat, drücken Sie die Taste zu der gewünschten Funktion.

#### Hinweise:

- Die Lebensdauer der mitgelieferten Batterien kann aufgrund von Funktionsprüfungen, die mit diesen Batterien vorgenommen wurden, kürzer sein als bei neu gekauften Batterien.
- Wenn die Reichweite der Fernbedienung abnimmt, ersetzen Sie beide Batterien durch neue.
- Wenn Sie den Fernbedienungssensor direktem Sonnenlicht oder dem Licht hochfrequenter Leuchtstoffröhren aussetzen, kann es zu Fehlfunktionen kommen.

In solchen Fällen sollten Sie das System an einer anderen Stelle aufstellen, um solche Fehlfunktionen zu vermeiden.

### Anschließen

#### MW-Antennenanschluss (AM)

Montieren Sie die MW-Rahmenantenne (AM) und schließen Sie diese dann an.

#### Anschließen der Lautsprecher

- Schließen Sie den rechten Lautsprecher an die Klemme an, die mit einem „R“ gekennzeichnet ist. Der rote Draht muss an + und der schwarze an – angeschlossen werden.
- Schließen Sie den linken Lautsprecher an die Klemme an, die mit einem „L“ gekennzeichnet ist. Der rote Draht muss an + und der der schwarze an – angeschlossen werden.
- Die blanken Litzen der Adern wie abgebildet in die Klemmen einführen und festklemmen.

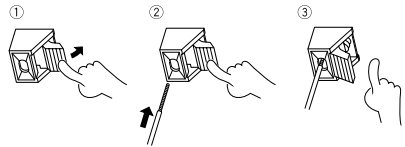

#### Hinweise:

- Für die UKW-Antenne (FM): Stellen Sie die UKW-Antenne (FM) so ein, dass sie den besten Empfang bietet.
- Um einen optimalen Sound zu erhalten, sollten Sie unbedingt die mitgelieferten Lautsprecher benutzen.
- Auf keinen Fall mehr als einen Lautsprecher an ein Paar der +/- Lautsprecherklemmen anschließen.

#### ACHTUNG

**Beachten Sie unbedingt die folgenden Punkte, da anderenfalls die Belüftung blockiert wird, was zu Feuergefahr führt.**

- Stellen Sie niemals Gegenstände auf der Einheit ab, welche die Wärmeabfuhr beeinträchtigen.
- Halten Sie ausreichend Abstand rund um die Einheit ein (gemessen von der größten Außendimension einschließlich Ißberständen), der mindestens den nachfolgenden Werten entspricht.

**Oberseite: 50 cm**  
**Rückwand: 10 cm**

#### ACHTUNG

- Platzieren Sie das Gerät so, dass das Stromversorgungskabel einfach aus der Steckdose gezogen werden kann.
- Dieses Gerät wird nicht vollständig von der Netzversorgung abgetrennt, wenn der Hauptschalter auf OFF geschaltet wird. Ziehen Sie den Stecker des Stromversorgungskabels aus der Netzsteckdose, um die Netzversorgung vollständig abzutrennen.

# Lage und Funktion der Teile und Bedienelemente

## Fernbedienung

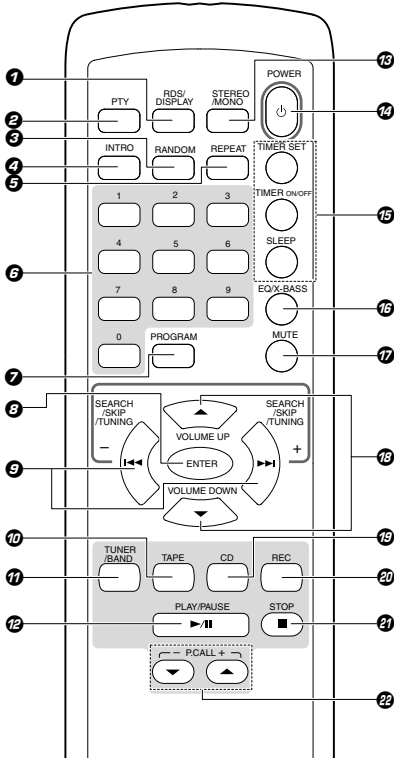

- 1 RDS/DISPLAY-Taste**  
Um das Display auf RDS umzustellen, um sich den augenblicklichen Status des Systems anzusehen; zum Wechsel des Zeitdisplays für CDs.
- 2 PTY-Taste**  
Um eine PTY-Suche zu starten.
- 3 RANDOM-Taste**  
Zum Start der zufälligen Wiedergabe im CD-Modus.
- 4 INTRO-Taste**  
Zum Abspielen der jeweils ersten Sekunden aller Titel auf einer CD.
- 5 REPEAT-Taste**  
Zum Wiederholen eines oder mehrerer Titel im CD-Modus.
- 6 Ziffern-Tasten (0 ~ 9)**  
Zur Auswahl der Titellesnummer bei CDs; zur Auswahl eines voreingestellten Radiosenders für den TUNER.
- 7 PROGRAM-Taste**  
Zum Programmieren von Titeln auf der Disk im CD-Modus; zum Programmieren von voreingestellten Radiosendern im TUNER-Modus; zum Stellen oder Zurücksetzen der Uhr; zum Stellen oder Zurücksetzen des Timers.

- 8 ENTER-Taste**  
Zur Bestätigung der Auswahl eines bestimmten Titels.
- 9 SEARCH/SKIP/TUNING +/- >>>/I<<<-Tasten**  
Um vorwärts und rückwärts den vorherigen/nächsten Titels im CD-Modus zu suchen; um Titel im CD-Modus zu überspringen; um Vor- oder Zurückspulen einer Kassette; um höhere oder niedrigere Radiofrequenzen einzustellen oder im TUNER-Modus Radiosender zu suchen; um an der Uhr Stunden und Minuten einzustellen; um die Timerfunktionen für den Timer einzustellen.
- 10 TAPE-Taste**  
Zur Auswahl des TAPE-Inputs oder zum Umschalten des Systems auf TAPE-Input.
- 11 TUNER/BAND-Taste**  
Um TUNER auszuwählen oder das System auf TUNER-Eingabe umzuschalten. Bitte wählen Sie im TUNER-Modus den gewünschten Wellenbereich, UKW (FM) oder MW (AM), aus.
- 12 PLAY/PAUSE >>/II -Taste**  
Um das Abspielen im CD-Modus zu starten oder zu unterbrechen.  
Um das Abspielen im TAPE-Modus zu starten.
- 13 STEREO/MONO-Taste**  
Zum Hin- und Herwechseln zwischen Mono- und Stereo-Modus im TUNER-Modus (nur UKW).
- 14 POWER ⏻ -Taste**  
Zum Einschalten des System, zum Umschalten auf Standbybetrieb.
- 15 Spezielle Tasten für Uhr und Timer**  
**TIMER SET-Taste**  
Zum Ansehen oder Stellen der Uhr.  
**TIMER ON/OFF -Taste**  
Zum An- oder Ausschalten des Timers.  
**SLEEP -Taste**  
Zum Auswählen der Sleep-Zeit.
- 16 EQ/X-BASS-Taste**  
Zur Auswahl des gewünschten Soundeffekts: POP, CLASSIC, ROCK, JAZZ oder FLAT; zum An- oder Ausschalten des X-BASS-Modus.
- 17 MUTE-Taste**  
Zum Unterbrechen und Neustarten der Soundwiedergabe.
- 18 VOLUME UP/DOWN ▲/▼ -Tasten**  
Zum Einstellen der Lautstärke.
- 19 CD-Taste**  
Um CD-Eingabe auszuwählen oder das System auf CD-Eingabe umzuschalten.
- 20 REC-Taste**  
Zum Überspielen von TUNER oder CD auf Kassette.
- 21 STOP ■-Taste**  
Um das Abspielen im CD-Modus oder TAPE-Modus zu beenden; zum Abbruch des Programmierens der CD.
- 22 PCALL +/- ▲/▼ -Tasten**  
Um im TUNER-Modus einen voreingestellten Radiosender auszuwählen.

# Hauptgerät

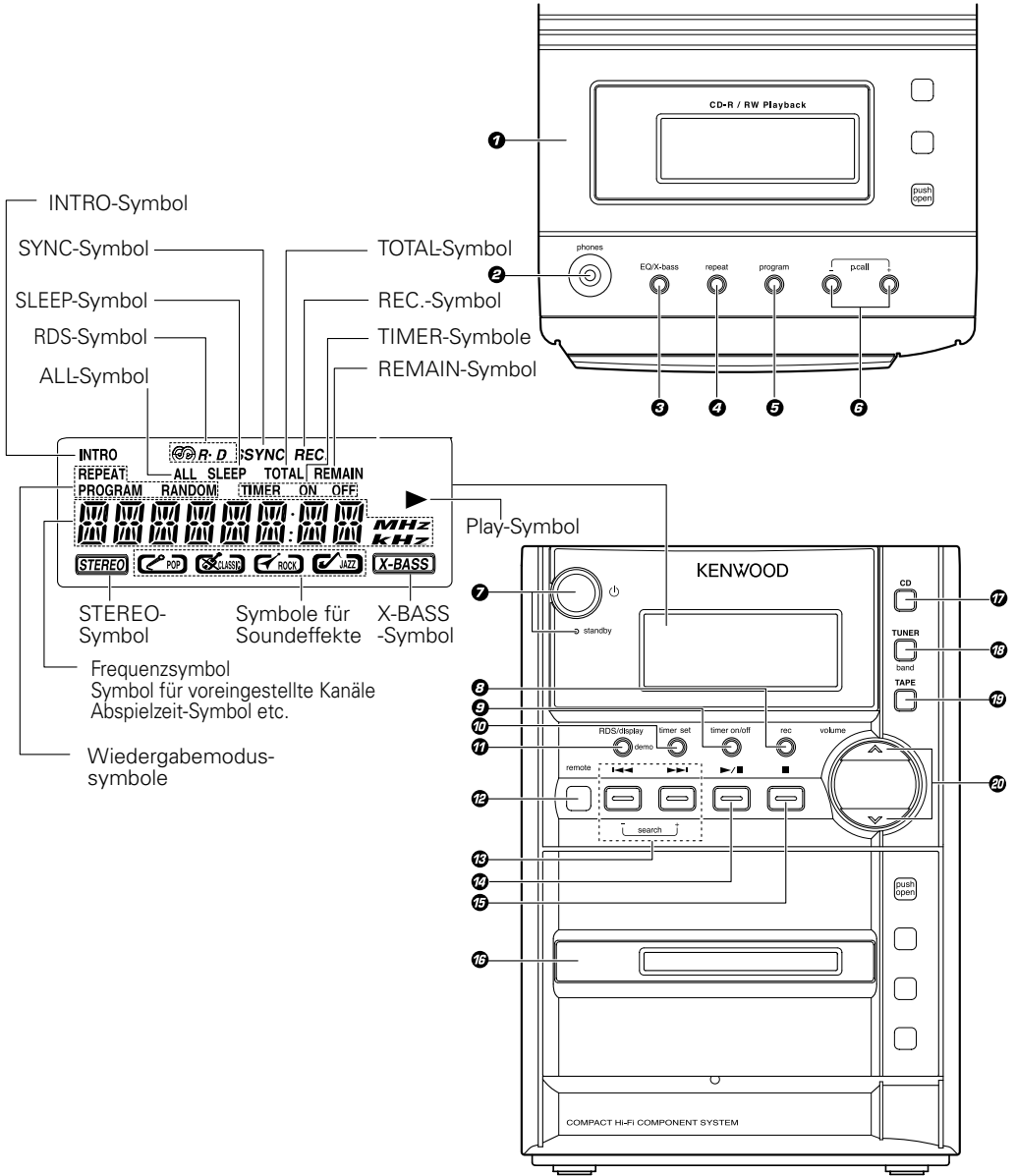

DEUTSCH

## Lage und Funktion der Teile und Bedienelemente

- 1 CD-Fach
- 2 **phones**-Buchse
- 3 **EQ/X-bass** -Taste  
Zur Auswahl des gewünschten Soundeffekts: POP, CLASSIC, ROCK, JAZZ oder FLAT; zum An- oder Abschalten des X-BASS-Modus.
- 4 **repeat** -Taste  
Zum Wiederholen eines oder aller Titel einer CD.
- 5 **program** -Taste  
Zur Programmierung von Titeln auf einer Disk im CD-Modus; zur Programmierung voreingestellter Radiosender im TUNER-Modus. Zum Stellen oder Zurücksetzen der Uhr. Zum Stellen oder Zurücksetzens des Timers.
- 6 **p.call +/-** -Tasten  
Zum Auswählen oder Voreinstellen von Radiostationen im TUNER-Modus.
- 7 **⏻** -Taste  
Zum Anschalten des Systems oder zum Wechseln in den Stand-by-Modus.  
**standby** -Anzeiger
- 8 **rec** -Taste  
Zum Aufnehmen auf Kassette von TUNER oder CD.
- 9 **timer on/off** -Taste  
Zum An- oder Ausschalten des Timers.
- 10 **timer set** -Taste  
Zum Ansehen oder Stellen der Uhr.
- 11 **RDS/display/demo**-Taste  
Um das Display auf RDS umzustellen, um sich den augenblicklichen Status des Systems anzusehen; zum Wechsel des Zeitdisplays für CDs; zum Aktivieren/Deaktivieren der Vorführung im Betriebsmodus.
- 12 Fernbedienungssensor
- 13 **search +/- ►►► / ◀◀◀** -Tasten  
Um vorwärts und rückwärts den vorherigen/nächsten Titels im CD-Modus zu suchen; um Titel im CD-Modus zu überspringen; um Vor- oder Zurückspulen einer Kassette; um höhere oder niedrigere Radiofrequenzen einzustellen oder im TUNER-Modus Radiosender zu suchen; um an der Uhr Stunden und Minuten einzustellen; um die Timerfunktionen für den Timer einzustellen.

- 14 **▶/||** -Taste  
Zum Starten oder Unterbrechen des Abspielens im CD-Modus.  
Zum Starten des Abspielens im TAPE-Modus.
- 15 **■** -Taste  
Zum Anhalten des Abspielens im CD-Modus oder TAPE-Modus.  
Zum Abbruch des Programmierens der CD.
- 16 Kassettenfach
- 17 **CD** -Taste  
Zur Auswahl des CD-Inputs oder zum Umschalten des Systems auf CD-Input.
- 18 **TUNER/band** -Taste  
Zur Auswahl des TUNER-Inputs oder zum Umschalten des Systems auf TUNER-Input. Bitte wählen Sie das Frequenzband, UKW (FM) oder MW (AM) aus, wenn Sie sich im TUNER-Input befinden.
- 19 **TAPE** -Taste  
Zur Auswahl des TAPE-Inputs oder zum Umschalten des Systems auf TAPE-Input.
- 20 **VOLUME  $\wedge/\vee$**  -Tasten  
Zur Einstellung der Lautstärke.

### Bereitschaftsmodus

Wenn die Bereitschaftsanzeige des Geräts aufleuchtet, werden die internen Schaltkreise des Geräts mit einer geringen Menge Strom versorgt, der zur Pufferung des Speicherinhalts dient. Dieser Betriebszustand wird als Bereitschaftsmodus bezeichnet. Wenn sich das Gerät im Bereitschaftsmodus befindet, kann es über die Fernbedienungseinheit eingeschaltet werden.

# Grundfunktionen

## Demomodus

Das System ist mit einer Vorführungsfunktion ausgerüstet (nur auf dem Display). Die Vorführung besteht aus aufeinander folgenden Wechseln von Display und Anzeigern, die die Funktionen erörtern, während der Ton selbst nicht verändert wird. Die Vorführungsfunktion kann folgendermaßen abgebrochen werden.

### Deaktivierung der Demo-Funktion

Halten Sie die Taste **RDS/display/demo** auf der Gerät während der Vorführung für mehr als 1 Sekunde gedrückt.

### Aktivierung der Demo-Funktion

Nachdem Sie das Gerät eingeschaltet haben, halten Sie die die Taste **RDS/display/demo** auf der Gerät während der Vorführung für mehr als 1 Sekunde gedrückt.

### Hinweis:

Die Demo-Anzeige schaltet sich automatisch ein, wenn der Strom ausgefallen war oder wenn das Stromkabel bei eingeschaltetem Gerät herausgezogen und anschließend wieder angeschlossen wurde.

## Anschalten des Systems

Drücken Sie die Taste  $\odot$  auf dem Gerät, die Taste **POWER**  $\odot$  auf der Fernbedienung oder **CD, TUNER/band (TUNER/BAND)** auf der Fernbedienung) oder die Taste **TAPE**. Die **standby** leuchte verlischt.

- Das System geht zu der Funktion über, die als Letztes ausgewählt wurde oder zu der gerade ausgewählten Funktion.

## Umschalten auf Standbymodus

Drücken Sie die Taste  $\odot$  auf dem Gerät oder die Taste **POWER**  $\odot$  auf der Fernbedienung.

- Die Uhr wird angezeigt.

## Lautstärkereglern

Drücken Sie die Taste **volume**  $\wedge$  auf der Gerät (**VOLUME UP**  $\blacktriangle$  auf der Fernbedienung), um den Lautstärkepegel zu erhöhen, oder drücken Sie die Taste **volume**  $\vee$  auf der Gerät (**VOLUME DOWN**  $\blacktriangledown$  auf der Fernbedienung), um den Lautstärkepegel zu verringern.

„VOL XX“ erscheint auf dem Display. „VOL XX“ zeigt den Lautstärkegrad an.

Die Lautstärke kann in 32 Stufen zwischen Minimum und Maximum eingestellt werden.

### Zeitweises Abstellen der Lautstärke

Drücken Sie die Taste **MUTE** auf der Fernbedienung.

Das Abspielen geht ohne Ton und nur mit Systemlautsprecheroutput weiter und „MUTE“ erscheint im Display.

Drücken Sie erneut die Taste **MUTE** auf der Fernbedienung, um den Ton wieder anzuschalten oder regulieren Sie die Lautstärke.

## Soundkontrolle

### EQ/X-BASS

Die Soundkontrolleinrichtung des Systems bietet Ihnen spezielle Soundeffekte, die voreingestellte Equalizereinstellungen haben, um beste Musikqualität liefern zu können.

### Drücken Sie die EQ/X-BASS-Taste

Zum Auswählen der gewünschten Soundeffekte: POP, CLASSIC, ROCK, JAZZ oder FLAT.

### An- oder Ausschalten des X-BASS

Drücken Sie die Taste **EQ/X-bass** auf der Gerät (Taste **EQ/X-BASS** auf der Fernbedienung) und halten Sie sie gedrückt.

„BASS ON“ erscheint kurz auf dem Display, sobald der X-BASS angeschaltet wird und anschließend ist das Symbol „X-BASS“ zu sehen. „BASS OFF“ erscheint kurz auf dem Display, wenn der X-BASS ausgeschaltet wird und das Symbol „X-BASS“ verschwindet.

### Hinweis:

Die Funktionen EQ und X-BASS werden nicht auf den Ton der Aufnahme angewandt.

## Kopfhörer

Bitte benutzen Sie den 3,5 mm-**phones**-Anschluss, wenn Sie einen Kopfhörer (nicht im Lieferumfang enthalten) benutzen wollen.

# Der CD-Modus

## Einlegen einer Disk

- 1 Drücken Sie die Taste **CD**, um den CD Modus auszuwählen.
- 2 Drücken Sie auf das Feld mit der Inschrift **push open**, um den CD-Teller zu öffnen.
- 3 Legen Sie eine Disk in die Schublade mit der Aufschrift nach oben ein.
- 4 Schließen Sie die Klappe wieder.

Die komplette Spielzeit und die Gesamtzahl der Titel erscheinen im Display.

- 5 Drücken Sie auf das Feld mit der Inschrift **push open**, um die Disk zu entnehmen, greifen Sie die Disk an den Kanten und nehmen Sie die vorsichtig heraus.

### Hinweise:

- Warten Sie bis das Gerät die Disk komplett gelesen hat, bevor Sie starten, um eine optimale Leistung des Systems zu gewährleisten.
- „NO DISC“ blinkt auf dem Display, falls keine Disk im CD-Teller ist. Die Disk unleserlich ist, „NO PLAY“ blinkt auf dem Display oder nicht wiedergegeben werden.

## Wiedergabe einer Disk

- 1 Drücken Sie die Taste **▶/II (▶/II PLAY/PAUSE** auf der Fernbedienung), um das Abspielen zu starten.

Die Nummer des Titels und die abgelaufene Spieldauer des laufenden Titels erscheinen im Display.

Drücken Sie die Taste **▶/II (▶/II PLAY/PAUSE** auf der Fernbedienung), um Unterbrechen der Wiedergabe.

Die Anzeige der Spieldauer blinkt.

Drücken Sie die Taste erneut **▶/II (▶/II PLAY/PAUSE** auf der Fernbedienung) um Fortsetzen der Wiedergabe.

- 2 Drücken Sie die Taste **■ (STOP ■** auf der Fernbedienung), um Beenden der Wiedergabe.

## Auswählen eines bestimmten Titels/einer bestimmten Passage

### Auswählen eines bestimmten Titels

Drücken Sie so oft die Taste **◀◀ oder ▶▶ (◀◀ oder ▶▶ SEARCH/SKIP/TUNING** auf der Fernbedienung), bis der gewünschte Titel auf dem Display erscheint.

- Drücken Sie die Taste **▶/II (▶/II PLAY/PAUSE** auf der Fernbedienung), falls das Abspielen angehalten wurde.
- Die Zifferntasten (0~9) auf der Fernbedienung können auch zur Auswahl eines Titels benutzt werden.

Drücken Sie die Zifferntasten so, wie es weiter unten angegeben wird:

Zur Auswahl von Stück 2: **2** und **ENTER**  
Zur Auswahl von Stück 23: **2, 3** und **ENTER**

## Suchen einer bestimmten Passage während des Abspielens

Drücken und halten Sie die Taste **◀◀ oder ▶▶ (◀◀ oder ▶▶ SEARCH/SKIP/TUNING** auf der Fernbedienung) gedrückt und lassen Sie sie los, sobald Sie die gewünschte Passage auf der CD gefunden haben.

## Programmieren von Titeln

Es ist möglich Titel zu programmieren, sobald das Abspielen angehalten worden ist. Bis zu 60 Titel können im Datenspeicher in beliebiger Reihenfolge gespeichert werden.

- 1 Drücken Sie die Taste **program** auf der Gerät (**PROGRAM** auf der Fernbedienung) im Stop-Modus, um Programmeinstellungen einzugeben.

Das Symbol „PROGRAM“ und „--P-01“ erscheinen auf dem Display. „--“ zeigt die Titelnummer auf der CD an und „P-01“ zeigt die Programmnummer an.

- 2 Drücken Sie die Taste **◀◀ oder ▶▶ (◀◀ oder ▶▶ SEARCH/SKIP/TUNING** auf der Fernbedienung), um den gewünschten Titel auszuwählen.

Die Zifferntasten (0~9) auf der Fernbedienung können auch zur Auswahl eines Titels benutzt werden.

Das Symbol „PROGRAM“ und die Programmnummer beginnen zu blinken.

- 3 Drücken Sie die Taste **program** auf der Gerät (**PROGRAM** auf der Fernbedienung), um den ausgewählten Titel zu speichern.

Die Stücknummer wird auf „--“ zurückgesetzt und die nächste Programmnummer wird auf dem Display erscheinen.

- 4 Wiederholen Sie die Schritte **2** bis **3**, um weitere Titel auf diese Art auszuwählen und zu speichern.

**fortsetzung auf der nächsten Seite**

Falls Sie versuchen, mehr als 60 Titel zu programmieren, erscheint das Symbol „PROGRAM“ auf dem Bildschirm und „FULL“ beginnt zu blinken.

Drücken Sie die Taste **program** auf dem Gerät (**PROGRAM** auf der Fernbedienung) im Stopmodus, um die Programmsequenz zu überprüfen.

- 5 Drücken Sie die Taste **▶/|| (▶/|| PLAY/PAUSE** auf der Fernbedienung), um die programmierten Titel abzuspielen.

Falls Sie während des Abspielens der programmierten Titel die Taste **repeat** auf dem Gerät drücken (**REPEAT** auf der Fernbedienung), werden der laufende Titel oder alle Titel ständig wiederholt. Die Symbole „REPEAT“ oder „REPEAT ALL“ die das symbol „PROGRAM“ erscheinen auf dem Display.

- 6 Drücken Sie einmal die Taste **■ (STOP ■** auf der Fernbedienung), um das Abspielen der programmierten Titel zu beenden oder zweimal, um die Programmierung zu löschen.

Das Symbol „PROGRAM“ verschwindet vom Display.

### **Hinweise:**

- „P“ bedeutet PROGRAM.
- Die Programmierung wird automatisch gelöscht, sobald das CD-Fach geöffnet wird.
- Im PLAY/PAUSE-Modus ist eine Programmierung nicht möglich.

## **Zufallswiedergabe**

Sie können alle Titel in zufälliger Reihenfolge wiedergeben.

- 7 Drücken Sie die Taste **RANDOM** auf der Fernbedienung im Modus Abspielen, Pause oder Stop, um die Zufallswiedergabe zu ermöglichen.

Das Symbol „RANDOM“ erscheint auf dem Display.

- 8 Drücken Sie erneut die Taste **RANDOM**, um die Zufallswiedergabe zu verlassen. Das Symbol „RANDOM“ verschwindet vom Display.

### **Hinweis:**

Die Zufallswiedergabe ist nicht möglich, wenn die Programmierungsfunktion oder die Wiederholungsfunktion aktiviert sind.

## **Wiederholung**

Sie können den laufenden Titel oder die ganze Disk wiederholt abspielen.

### **Wiederholung aller Titel**

Drücken Sie die Taste **repeat** auf dem Gerät (**REPEAT** auf der Fernbedienung) einmal im Modus Abspielen oder Pause.

Das Symbol „REPEAT ALL“ erscheint auf dem Display.

- Alle Titel/Datei werden ständig wiederholt.
- Um die Wiederholungswiedergabe auszuschalten, drücken Sie erneut die Taste **repeat** auf dem Gerät (**REPEAT** auf der Fernbedienung) 2 Mal.

### **Wiederholung eines einzelnen Titels**

Drücken Sie zweimal die Taste **repeat** auf dem Gerät (**REPEAT** auf der Fernbedienung) im Wiedergabe- oder Pausemodus.

Das Symbol „REPEAT“ erscheint auf dem Display.

- Drücken Taste **REPEAT** auf der Fernbedienung einmal, um die wiederholte Wiedergabe zu beenden.

## **Anspielen der Titel**

Sie können mit dieser Funktion jeweils die ersten 10 Sekunden eines jeden Titels der Disk hören.

Drücken Sie die Taste **INTRO** auf der Fernbedienung um den Scan zu starten. Das Symbol „INTRO“ erscheint auf dem Display.

### **Beenden des Anspielens der Titel**

Drücken Sie erneut die Taste **INTRO** auf der Fernbedienung. Das Gerät geht zu normalem Abspielen über und beginnt das Abspielen an der Stelle, an der Sie den Scan beendet haben.

## **Gebrauch der Taste RDS/display/demo**

Wenn Sie die Taste **RDS/display/demo** auf dem Gerät (**RDS/DISPLAY** auf der Fernbedienung) drücken, erscheinen mehrere Informationen über die CD, wie die Länge des Stücks, das wiedergegeben wird, die Programmnummer bei Programmwiedergabe, etc.

# Benutzung des Radios

## Einstellen der Radiosender

- 1 Drücken Sie die Taste **TUNER/band (TUNER/BAND)** auf der Fernbedienung) um das gewünschte Frequenzband, UKW (FM) oder MW (AM), auszuwählen.
- 2 Drücken und halten Sie die Taste **◀◀** oder **▶▶** (**◀◀** oder **▶▶** **SEARCH/SKIP/TUNING** auf der Fernbedienung).

Wiederholen Sie dies so lange, bis der gewünschte Radiosender erreicht ist. Drücken sie wiederholt kurz **◀◀** oder **▶▶** (**◀◀** oder **▶▶** **SEARCH/SKIP/TUNING** auf der Fernbedienung), um einen schwachen Sender einzustellen, bis auf dem Display die gewünschte Frequenz erscheint oder sobald der beste Empfang erreicht ist.

## Speichern der Voreinstellungen

Sie können bis zu 20 UKW(FM)- und 20 MW(AM)-Sender speichern. Wenn Sie einen voreingestellten Sender auswählen, erscheint die Nummer dieses Senders auf dem Display.

- 1 Drücken Sie die Taste **TUNER/band (TUNER/BAND)** auf der Fernbedienung), um das gewünschte Frequenzband, UKW (FM) oder MW (AM), auszuwählen.
- 2 Drücken Sie die Taste **◀◀** oder **▶▶** (**◀◀** oder **▶▶** **SEARCH/SKIP/TUNING** auf der Fernbedienung), um die gewünschte Frequenz einzustellen.
- 3 Drücken Sie die Taste **program (PROGRAM)** auf der Fernbedienung), so dass „—“ aufblinkt.
- 4 Falls Sie den Sender unter einer anderen Nummer abspeichern wollen, drücken Sie die Taste **p.call + (PCALL +)** auf der Fernbedienung) oder **p.call - (PCALL -)** auf der Fernbedienung) und wählen Sie die gewünschte Nummer aus.
- 5 Drücken Sie die Taste **program (PROGRAM)** auf der Fernbedienung), um den Sender zu speichern. Wiederholen Sie die Schritte **2** bis **5**, um andere Radiosender zu speichern.

### Hinweis:

Während des Programmierens wird das System den Programmiermodus automatisch verlassen, falls 20 Sekunden lang keine Taste gedrückt wird.

## Anwählen eines voreingestellten Senders

Drücken Sie die Taste **p.call + (P.CALL +)** auf der Fernbedienung) oder **p.call - (P.CALL -)** auf der Fernbedienung) oder Zifferntasten (0~9) auf der Fernbedienung um die gewünschte voreingestellte Nummer auszuwählen.

- Diese Nummer und die Senderfrequenz erscheinen auf dem Display.

## STEREO/MONO

Drücken Sie die Taste **STEREO/MONO** auf der Fernbedienung, um Stereo- oder Monobetrieb auszuwählen.

- Wenn Sie Stereobetrieb ausgewählt haben, erscheint das Symbol „STEREO“ auf dem Display (falls der augenblickliche Sender ein UKW-Sender ist).

### Hinweis:

Sie können Stereo oder Mono nur bei einem UKW-Sender auswählen.

## Das Radiodatensystem (Radio Data System)

RDS ist ein Sendesystem, bei dem FM-Sender zusammen mit dem eigentlichen Sendesignal weitere nützliche Informationen übertragen (in Form digitaler Sendedaten). Tuner und Receiver, die auf RDS-Empfang ausgelegt sind, können diese Informationen aus dem normalen Sendesignal extrahieren und für eine Reihe von Zusatzfunktionen nutzen. Zum Beispiel kann der Name des Radiosenders automatisch angezeigt werden.

### RDS-Funktionen:

PTY-Suche (Suche nach Programmtypkennung)  
Das Gerät stellt automatisch einen Sender ein, der gerade eine Sendung des angegebenen Programmtyps (Genres) ausstrahlt.

### PS-Anzeige (Programmnamenname):

Das Gerät zeigt automatisch den Sendernamen an, der von dem RDS-Sender ausgestrahlt wird.

### Radiotext:

Wenn Sie die Taste **RDS/display/demo** auf dem

fortsetzung auf der nächsten Seite

## Benutzung des Radios

Gerät (**RDS/DISPLAY** auf dem Fernbedienung) drücken, zeigt das Gerät den Radiotext an, der von manchen RDS-Sendern ausgestrahlt wird. Wenn der Sender keinen Radiotext ausstrahlt, wird „NO TEXT“ angezeigt.

- Das Symbol „R.D.S.“ erscheint auf dem Display, sobald ein RDS-Sender erreicht ist.

### Hinweis:

Je nach Land und Region stehen unterschiedliche RDS-Funktionen zur Verfügung, oder die RDS-Funktionen haben andere Bezeichnungen.

## Die Taste RDS/display/demo

Wenn Sie die Taste **RDS/display/demo** auf dem Gerät (**RDS/DISPLAY** auf dem Fernbedienung) drücken, während Sie einen RDS-Radiosender empfangen, ändert sich der Inhalt des Displays.

Mit jedem Tastendruck wechselt die Anzeige folgendermaßen:

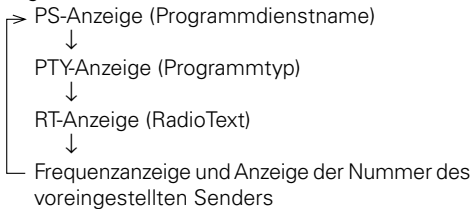

## Einstellen eines Senders nach Programmtyp (PTY-Suche)

Bei dieser Funktion sucht der Tuner automatisch nach Sendern, die gerade den Typ von Sendung (Genre) ausstrahlen, den Sie hören wollen.

- 1 Drücken Sie die Taste **TUNER/band** (**TUNER/BAND** auf der Fernbedienung), um UKW (FM) auszuwählen.
- 2 Drücken Sie die Taste **PTY** auf der Fernbedienung.  
Falls der laufende Sender RDS-fähig ist, erscheint die Art des Programms im Display.
- 3 Drücken Sie die Taste **PTY** auf der Fernbedienung um die gewünschte Programmart auszuwählen.

## Programmtypentabelle

| Programmtyp              | Display  |
|--------------------------|----------|
| Nachrichten              | NEWS     |
| Aktuelles Zeitgeschehen  | AFFAIRS  |
| Informationen            | INFO     |
| Sportsendungen           | SPORT    |
| Erziehung                | EDUCATE  |
| Hörspiele                | DRAMA    |
| Kultursendungen          | CULTURE  |
| Wissenschaft             | SCIENCE  |
| Nicht-Musik-Sendungen    | VARIED   |
| Pop-Musik                | POP M    |
| Rock-Musik               | ROCK M   |
| Schlager usw.            | EASY M   |
| Leichte klassische Musik | LIGHT M  |
| Ernste klassische Musik  | CLASSICS |
| Sonstige Musik           | OTHER M  |
| Wetter                   | WEATHER  |
| Finanzberichte           | FINANCE  |
| Kinderprogramme          | CHILDREN |
| Magazinsendungen         | SOCIAL   |
| Religion                 | RELIGION |
| Hörer-Telefon            | PHONE IN |
| Reiseinformationen       | TRAVEL   |
| Freizeitprogramm         | LEISURE  |
| Jazz                     | JAZZ     |
| Country-Musik            | COUNTRY  |
| Volksmusik               | NATION M |
| Oldies                   | OLDIES   |
| Folk-Musik               | FOLK M   |
| Dokumentarsendungen      | DOCUMENT |

- 4 Drücken Sie die Taste **I◀◀** oder **▶▶I** (**I◀◀** oder **▶▶I** **SEARCH/SKIP/TUNING** auf der Fernbedienung), um die Suche zu beginnen.

### Hinweise:

- Unter bestimmten Empfangsbedingungen kann es bis zu einer Minute dauern, um die Suche zu vervollständigen.
- Falls die gewünschte Programmart nicht gefunden werden kann, erscheint „NO MATCH“ auf dem Display. Nach ein paar Sekunden geht das Display auf die vorige Anzeige zurück.

# Benutzung des Kassettenteils

## Abspielen einer Kassette

- 1 Drücken Sie die Taste **TAPE**, um den Kassettenmodus zu aktivieren.
- 2 Drücken Sie auf das Feld mit der Inschrift **push open**, um die Klappe des Kassettenfachs zu öffnen.
- 3 Legen Sie die Kassette mit der offenen Seite nach unten.
- 4 Schließen Sie das Kassettenfach ganz.
- 5 Drücken Sie die Taste **I◀◀** oder **▶▶I** (**I◀◀** oder **▶▶I** **SEARCH/SKIP/TUNING** auf der Fernbedienung), um das Band zum gewünschten Beginn zu spulen.
- 6 Drücken Sie **▶/II** (**▶/II PLAY/PAUSE** auf der Fernbedienung), um die Wiedergabe der Kassette zu beginnen.
- 7 Drücken Sie die Tasten **volume (VOLUME UP** oder **DOWN** auf der Fernbedienung) und drücken Sie die Taste **EQ/X-bass (EQ/X-BASS** auf der Fernbedienung), um den erwünschten Hörpegel zu erreichen.

## Aufnahme auf eine Kassette

Sie können vom Radio oder vom CD-Spieler aufnehmen. Benutzen Sie Kassetten vom Typ IEC I, um beste Aufnahmequalität zu erreichen.

### Aufnehmen vom Radio

- 1 Legen Sie eine Kassette in das Kassettenfach ein und schließen Sie die Klappe.
- 2 Drücken Sie die Taste **TUNER/band (TUNER/BAND** auf der Fernbedienung), um zum Tuner zu gelangen und wählen Sie einen Sender aus.
- 3 Drücken Sie die Taste **rec (REC** auf der Fernbedienung), um das Gerät in den Modus Aufnahme/Standby zu bringen.

Das Symbol „REC.“ erscheinen auf dem Display.

- 4 Drücken Sie die Taste **▶/II** (**▶/II PLAY/PAUSE** auf der Fernbedienung), um die Aufnahme zu starten.
- 5 Drücken Sie die Taste **■ (STOP ■** auf der Fernbedienung), um die Aufnahme zu beenden.

### Rundfunk Legung Trinkgeld

- Drücken Sie die Taste **rec (REC** auf der Fernbedienung), um die Aufnahme kurzzeitig anzuhalten. Drücken Sie die Taste **▶/II** (**▶/II PLAY/PAUSE** auf der Fernbedienung), um mit der Aufnahme fort zu fahren.

### Aufnahmen von einer CD

- 1 Legen Sie eine leere Kassette in das Kassettenfach ein.
- 2 Drücken Sie die Taste **CD**, um in den CD-Modus zu gelangen.
- 3 Legen Sie eine Disk ein und stellen Sie sicher, dass sich das Gerät im Stop-Modus befindet.
- 4 Drücken Sie die Taste **I◀◀** oder **▶▶I** (**I◀◀** oder **▶▶I** **SEARCH/SKIP/TUNING** auf der Fernbedienung), um den ersten Titel, den Sie aufnehmen möchten, auszuwählen.
- 5 Drücken Sie die Taste **rec (REC** auf der Fernbedienung), um das Gerät in den Modus Aufnahme/Standby zu bringen.

Das Symbol „REC.“ erscheinen auf dem Display.

- 6 Drücken Sie die Taste **▶/II** (**▶/II PLAY/PAUSE** auf der Fernbedienung), um mit der Aufnahme zu beginnen.

Das Symbol „SYNC“ erscheinen auf dem Display.

Drücken Sie die Taste **rec (REC** auf der Fernbedienung), um die Aufnahme zu unterbrechen.

Drücken Sie die Taste **▶/II** (**▶/II PLAY/PAUSE** auf der Fernbedienung), um mit der Aufnahme fortzufahren.

- 7 Drücken Sie die Taste **■ (STOP ■** auf der Fernbedienung), um die Aufnahme zu beenden.

### Hinweise:

- Um die gute Performance Ihres Systems sicherzustellen, warten Sie bis das Gerät die Disc vollständig gelesen hat, bevor Sie Aufnahmen vornehmen.
- Während der Aufnahme ist die Wiedergabe einer anderen Tonquelle nicht möglich.

### Vorprogrammierte Aufnahme von einer CD

CD-Titel können in die erwünschte Reihe programmiert werden und dann auf Kassette aufgenommen werden.

- 1 Legen Sie eine leere Kassette in das Kassettenschubfach ein.
- 2 Drücken Sie die Taste **CD**, um in den CD-Modus zu gelangen.
- 3 Legen Sie eine Disk ein und stellen Sie sicher, dass sich das Gerät im Stop-Modus befindet.
- 4 Programmieren Sie die erwünschte Reihe der CD-Titel.

Zum Ablauf der Programmierung siehe Seite 9 und 10.

- 5 Drücken Sie die Taste **rec (REC)** auf der Fernbedienung, um das Gerät in den Modus Aufnahme/Standby zu bringen.

Das Symbol „REC.“ erscheint auf dem Display.

- 6 Drücken Sie die Taste **▶/II (▶/II PLAY/PAUSE)** auf der Fernbedienung, um mit der Aufnahme zu beginnen.

Das Symbol „SYNC“ erscheint auf dem Display.

- 7 Drücken Sie die Taste **■ (STOP ■)** auf der Fernbedienung, um die Aufnahme zu beenden.

## Einstellen von Uhr und Timer

### Ansehen der Uhr

Die Uhr wird im Standbymodus angezeigt, falls sie eingestellt ist.

Drücken Sie die Taste **timer set (TIMER SET)** auf der Fernbedienung, um die Uhr bei einer anderen Quelle (CD, TUNER oder TAPE) anzusehen. Die Uhr erscheint dann im Display.

Falls die Uhr noch nicht gestellt ist, beginnt „0:00“ zu blinken.

### Stellen der Uhr

#### Überprüfen Sie, ob das System im Standbymodus ist, bevor Sie die Uhr stellen.

- 1 Drücken Sie die Taste **program** (die Taste **PROGRAM** auf der Fernbedienung), um in den Stundeneinstellungsmodus zu kommen.

Die Stundenanzeige beginnt zu blinken.

- 2 Drücken Sie die Taste **I◀◀** oder **▶▶I** (die Taste **I◀◀** oder **▶▶I SEARCH/SKIP/TUNING** auf der Fernbedienung), um die Stunden einzugeben.

- 3 Drücken Sie die Taste **program** (die Taste **PROGRAM** auf der Fernbedienung), um in den Minuteneinstellungsmodus zu kommen.

Die Minutenanzeige wird beginnen zu blinken.

- 4 Drücken Sie die Taste **I◀◀** oder **▶▶I** (**I◀◀** oder **▶▶I SEARCH/SKIP/TUNING** auf der Fernbedienung), um die Minuten einzustellen.

- 5 Drücken Sie die Taste **program (PROGRAM)** auf der Fernbedienung, um die Einstellungen zu speichern.

Die Uhr beginnt zu laufen.

Schalten Sie das System an, wenn Sie ohne zu Speichern beenden wollen.

### Hinweise:

- Bei einem Stromausfall oder wenn das Netzkabel abgezogen wird, werden die Einstellungen der Uhrzeit gelöscht.
- Die Uhrzeit kann entweder im 12-Stunden- oder im 24-Stunden-Modus angezeigt werden. Um den Modus zu wechseln: Wenn sich das System im Standby-Modus befindet, drücken Sie die Taste **program**, während Sie die Taste **■** gedrückt halten.

### Einstellen des Timers

Das System kann zu einer voreingestellten Zeit automatisch in den CD, TUNER oder TAPE-Modus gehen, um als Wecker zu dienen.

Eine nach Zeiteingabe vorprogrammierte Aufnahme von Radioprogrammen auf Kassette ist auch möglich.

#### Wichtiger Hinweis!

**Versichern Sie sich, dass die Uhr korrekt gestellt ist, bevor Sie den Timer einstellen.**

**Wenn Sie den Zeitgeber (Wiedergabe oder Aufnahme) auf TUNER einstellen, stellen Sie sicher, dass Sie das Programm, das Sie hören möchten, im Voraus ausgewählt haben.**

- 1 Schalten Sie das System ein.
- 2 Drücken Sie zweimal die Taste **timer set (TIMER SET)** auf der Fernbedienung, um den Timer-Einstellungsmodus zu aktivieren.

Das Symbol „TIMER ON“ dem Display beginnt zu blinken.

- 3 Drücken Sie die Taste **program (PROGRAM)** auf der Fernbedienung).

Die Stundenanzeige beginnt zu blinken.

- 4 Stellen Sie die Zeit ein, zu der das Abspielen beginnen soll.  
Drücken Sie die Taste **I◀◀** oder **▶▶I** (**I◀◀** oder **▶▶I** **SEARCH/SKIP/TUNING** auf der Fernbedienung), um die Stunden einzustellen und Drücken Sie dann zum Speichern die Taste **program (PROGRAM)** auf der Fernbedienung).  
Wiederholen Sie dann diesen Vorgang, um die Minuten einzustellen.

- 5 Drücken Sie die Taste **timer set (TIMER SET)** auf der Fernbedienung).

Das Symbol „TIMER OFF“ beginnt zu blinken.

- 6 Wiederholen Sie die Schritte **3** und **4**, um die Zeit einzustellen, zu der der Zeitgeber gestoppt wird (Aus-Zeit).

- 7 Drücken Sie die Taste **timer set (TIMER SET)** auf der Fernbedienung).

Das Symbol „TIMER“ wird aufblinken und das Quellendisplay wird erscheinen.

- 8 Drücken Sie die Taste **program (PROGRAM)** auf der Fernbedienung).

- 9 Drücken Sie die Taste **I◀◀** oder **▶▶I** (**I◀◀** oder **▶▶I** **SEARCH/SKIP/TUNING** auf der Fernbedienung), um die gewünschte Sendequelle auszuwählen und Drücken Sie dann zum Speichern **program (PROGRAM)** auf der Fernbedienung).

Die Quelle wechselt wie folgt:

„CD“ → „TUNER“ → „TAPE“ → „REC TU“ (Aufnahmetuner)

- 10 Drücken Sie die Taste **timer set (TIMER SET)** auf der Fernbedienung).

Das Symbol „TIMER“ wird aufblinken und das Lautstärkegrad-display wird erscheinen.

- 11 Drücken Sie die Taste **program (PROGRAM)** auf der Fernbedienung).

- 12 Die Uhr auf dem Display beginnt zu blinken.  
Drücken Sie die Taste **I◀◀** oder **▶▶I** (**I◀◀** oder **▶▶I** **SEARCH/SKIP/TUNING** auf der Fernbedienung), um den Lautstärkegrad einzustellen und Drücken Sie dann zum Speichern **program (PROGRAM)** auf der Fernbedienung).

- 13 Drücken Sie die Taste **timer set (TIMER SET)** auf der Fernbedienung).

- 14 Drücken Sie die Taste **timer on/off (TIMER ON/OFF)** auf der Fernbedienung), um den Timermodus zu aktivieren.

Das Symbol „TIMER“ hört auf zu blinken und leuchtet ständig.

Nun ist der Timer eingestellt.

- 15 Schalten Sie das System nun in den Standbymodus.

Wenn die voreingestellte Zeit erreicht ist, fängt die ausgewählte Quelle an zu spielen oder wechselt in den Standbymodus, falls der Timer aktiviert ist.

### Aktivierung/Deaktivierung des Timers

Drücken Sie die Taste **timer on/off (TIMER ON/OFF)** auf der Fernbedienung). Das Symbol „TIMER“ erscheint auf dem Display, wenn er aktiviert ist.

#### Hinweise:

- Falls Start- und Endzeit die gleiche sind, wird Timer On nicht aktiviert.
- Falls die ausgewählte Quelle („CD“, „TAPE“ oder „REC TU“) nicht verfügbar ist, wenn die voreingestellte Zeit erreicht ist, wird automatisch TUNER ausgewählt.
- Falls während des Einstellens des Timers 7 Sekunden lang keine Taste gedrückt wird, verlässt das System diesen Modus automatisch.

### Einstellen der Sleeper-Zeit

Falls der Sleep Timer aktiviert ist, wechselt das System automatisch in den Standbymodus, sobald die ausgewählte Zeit erreicht ist.

Jedes Mal, wenn die Taste **SLEEP** auf der Fernbedienung gedrückt wird, wird die Zeitspanne des Zeitgebers um 10 Minuten verkürzt. Der Schlafzeitgeber kann bis auf 90 Minuten eingestellt werden.

Das Display wechselt zu Sleep Time. Das Display ändert sich dann wie folgt:

90 min – 80 min – 70 min – 60 min – 50 min – 40 min – 30 min – 20 min – 10 min – OFF – 90 min – 80 min...

Das Symbol „SLEEP“ erscheint auf dem Display.

### Während der Sleep-Modus aktiv ist:

#### Deaktivierung des Sleep Timers

Drücken Sie die Taste **SLEEP** auf der Fernbedienung oder die Taste  $\odot$ , um das Gerät auszuschalten.

#### Hinweis:

Falls Timer off und Sleep off aktiviert sind, geht das System zur früher eingestellten Zeit in den Standbymodus.

## Allgemeine Informationen

### Wartung und Pflege

#### Reinigung des Gehäuses

- Benutzen Sie ein mit einem milden Reinigungsmittel leicht angefeuchtetes Tuch. Benutzen Sie keine Reinigungsmittel, die Alkohol, Spiritus, Ammoniak oder Scheuermittel enthalten.

#### Reinigung der Disks

- Reinigen Sie verschmutzte Disks mit einem speziellen Reinigungstuch. Wischen Sie die Disk geradlinig von der Mitte bis zum Rand hin ab. Wischen Sie nicht mit kreisenden Bewegungen.
- Benutzen Sie keine Lösungsmittel, wie etwa Waschbenzin, Verdünner, handelsübliche Reinigungsmittel oder Anti-Statik-Spray für analoge Schallplatten.

#### Reinigung der Tonköpfe und Bandführungsrollen

- Reinigen Sie die Tonköpfe, die Tonwelle und die Andruckrolle nach jeweils 50 Betriebsstunden, um eine einwandfreie Aufnahme- und Wiedergabequalität zu gewährleisten.
- Benutzen Sie einen leicht mit einer Reinigungsflüssigkeit angefeuchteten Baumwollappen.
- Sie können die Tonköpfe auch durch einmaliges Abspielen einer Reinigungskassette säubern.

#### Vorsichtshinweise zur Kondensationsbildung

Kondensation (Tau) kann sich im Innern des Geräts bilden, wenn zwischen der Temperatur des Geräts und der Umgebungstemperatur ein wesentlicher Unterschied besteht. Sollte sich im Innern des Geräts Kondensation bilden, ist eine einwandfreie Funktion nicht mehr gewährleistet. In diesem Fall muß einige Stunden gewartet werden; nachdem die Kondensation abgetrocknet ist, kann das Gerät wieder verwendet werden.

Besondere Vorsicht ist unter den folgenden Umständen geboten:

Wenn das Gerät von einem Ort zu einem anderen bewegt wird, der eine wesentlich höhere oder niedrigere Temperatur aufweist, oder wenn sich die Luftfeuchtigkeit am Aufstellort des Geräts erhöht, usw.

# Störungsbehebung

## Zurücksetzen des Mikrocomputers

Wenn Sie bei eingeschaltetem Gerät das Netzkabel aus der Steckdose ziehen oder wenn andere externe Einflüsse auf das Gerät einwirken, kann es vorkommen, daß der Mikrocomputer im Gerät nicht mehr funktioniert. In diesem Fall ist das Gerät nicht mehr betriebsbereit, oder es erscheint eine fehlerhafte Anzeige im Display. Führen Sie in diesem Fall folgende Schritte aus, um den Mikrocomputer zurückzusetzen und das Gerät wieder in seinen normalen Betriebszustand zu schalten.

**Wenn das Gerät eingeschaltet ist und TUNER Input gewählt wurde, halten Sie die Stopp-Taste ■ für mindestens 2 Sekunden gedrückt.**

- Bitte beachten Sie folgendes: Wenn Sie den Mikrocomputer zurücksetzen, werden alle Speicherinhalte gelöscht, und für das Gerät gelten wieder alle werkseitigen Einstellungen.

Überprüfen Sie bei Fehlfunktionen die folgenden Punkte.

## Allgemein

### Kein Sound.

- ➔ Stecken Sie den Netzstecker fest ein.
- ➔ Stellen Sie den Lautstärkeregler auf ein entsprechendes Niveau ein.
- ➔ Stellen Sie sicher, dass Sie die Quelle ausgewählt haben, die Sie wollen.
- ➔ Ziehen Sie den Stecker des Kopfhörers aus der Kopfhörerbuchse.

### Linker und rechter Kanal sind vertauscht.

- ➔ Überprüfen Sie die Verbindung der Lautsprecher und ihren Standort.

### Das System zeigt Funktionen automatisch an.

- ➔ Schalten Sie den Demomodus aus.

## Betrieb des CD-Players

### „NO DISC“ wird angezeigt.

- ➔ Legen Sie die Disk mit der beschrifteten Seite nach oben ein.
- ➔ Reinigen Sie die Disk.
- ➔ Benutzen Sie eine neue oder eine lesbare Disk.

- ➔ Warten Sie bis die kondensierte Feuchtigkeit auf der Linse verschwunden ist.
- ➔ Stecken Sie den Netzstecker fest ein.

## Radioempfang

### Geräusche im Radio.

- ➔ Stellen Sie eine bessere Frequenz ein.
- ➔ Korrigieren Sie die Richtung der UKW-Antenne.
- ➔ Die MW-Antenne ist fest eingebaut, drehen Sie das System in eine andere Richtung.
- ➔ Ein Fernseher oder ein Videorekorder befinden sich zu nahe am Gerät.

## Betrieb des Kassettendecks

### Keine Aufnahme möglich.

- ➔ Nehmen Sie eine andere Kassette oder überkleben Sie die Öffnung der Überspielschutzzunge mit Klebeband.
- ➔ Reinigen Sie den Tonkopf.
- ➔ Nehmen Sie nur Kassetten vom Typ IEC I.
- ➔ Keine Kassetten mit einer längeren Aufnahmezeit als 90 Minuten verwenden, da diese Bänder sehr dünn sind und sich um die Andruckrolle wickeln bzw. abreißen können.

## Timer/Uhr

### Der Timer arbeitet nicht.

- ➔ Überprüfen Sie, ob die richtige Uhrzeit eingestellt ist.
- ➔ Drücken Sie TIMER ON/OFF, um den Timer zu aktivieren.
- ➔ Schalten Sie um in den Standbymodus.

### Timer oder Uhrzeit sind gelöscht.

- ➔ Es gab einen Stromausfall oder das Netzkabel wurde ausgesteckt. Stellen Sie Timer oder Uhr neu.

## Fernbedienung

### Keine ordnungsgemäße Funktion.

- ➔ Wechseln Sie die Batterien.
- ➔ Entfernen Sie eventuelle Hindernisse.
- ➔ Bewegen Sie sich näher zum System hin, wenn sie die Fernbedienung benutzen und stellen Sie sicher, dass Sie zum Sensor am Gerät zeigen.

# Technische Daten

## Haupteinheit

### Verstärker

Ausgangsleistung  
.. 5 W + 5 W (1 kHz, 10% T.H.D., bei 4  $\Omega$ )

### Tuner

UKW-Tuner  
Wellenbereich ..... 87,5 MHz ~ 108 MHz  
MW-Tuner  
Wellenbereich ..... 531 kHz ~ 1.602 kHz

### CD-Spieler

Laser ..... Halbleiterlaser  
Over Sampling ..... 8 fs (352,8 KHz)  
Laserwellenlänge ..... 760 ~ 800 nm  
Laserklasse ..... Klasse 1 (IEC)  
D/A-Wandlung ..... 1 Bit

### Kassettendeck

Spurlage ..... 4-Track, 2-Kanal-Stereo

### Allgemein

Leistungsaufnahme ..... 25 W  
Abmessungen ..... B : 145 mm  
..... H : 210 mm  
..... T : 227 mm  
Gewicht (netto) ..... 2,7 kg

## Lautsprecher

Gehäuse ..... Bassreflex  
Lautsprecherausstattung  
Tiefenlautsprecher (Woofer)  
..... 100 mm, knoische Bauart  
Widerstand ..... 4  $\Omega$   
Maximale Eingangsspannung ..... 10 W  
Abmessungen ..... B : 130 mm  
..... H : 208 mm  
..... T : 161 mm  
Gewicht (netto) ..... 1,2 kg (1 Lautsprecher)

### Hinweise:

- KENWOOD ist um eine ständige Weiterentwicklung seiner Produkte bemüht. Daher sind unangekündigte Änderungen an den technischen Daten vorbehalten.
- In extrem kalter Umgebung (unter 0°C) ist die Leistung des Geräts unter Umständen eingeschränkt.

DEUTSCH

# KENWOOD

## Seriennummer

Tragen Sie die Seriennummer, die sich an der Rückseite des Gerätes befindet, in die Garantiekarte und unten ein. Geben Sie das Modell und die Seriennummer immer an, wenn Sie sich für Rückfragen oder Reparaturen an Ihren Fachhändler wenden.

Modell \_\_\_\_\_ Seriennummer \_\_\_\_\_

# KENWOOD

## HM-337-SG

COMPACT HI-FI COMPONENTEN SYSTEEM

---

### GEBRUIKSAANWIJZING

NEDERLANDS



Kenwood Corporation

# Alvorens het apparaat op het stopcontact aan te sluiten

⚠ Let op : Om veilige bediening te waarborgen, dient deze bladzijde zorgvuldig te worden doorgelezen.

De spanningsvereiste van het toestel zijn zoals hieronder aangegeven.

Europa en Groot-Brittannië  
..... alleen 230 V wisselstroom

## Uitpakken

Pak het apparaat zorgvuldig uit en controleer of geen van de accessoires ontbreekt.

- Klep voor antenneaansluiting ..... (1)
- Schroef voor klep voor antenneaansluiting ... (1)
- AM ringantenne ..... (1)
- Afstandsbediening ..... (1)
- Batterijen(R6/AA) ..... (2)

Indien een of meer accessoires ontbreken, of indien het apparaat beschadigd is of niet werkt, stel dan meteen uw handelaar hiervan op de hoogte. Indien uw apparaat rechtstreeks aan u werd toegezonden, stel dan onmiddellijk het vervoerbedrijf op de hoogte. Het is aan te raden dat u de originele verpakking bewaart voor het geval de apparaat in de toekomst nogmaals vervoerd moet worden.

**Bewaar deze gebruiksaanwijzing voor eventuele naslag in de toekomst.**



NEDERLANDS

## Veiligheidsmaatregelen

**WAARSCHUWING :** STEL HET APPARAAT NIET BLOOT AAN REGEN OF VOCHT OM BRAND OF EEN GEVAARLIJKE ELEKTRISCHE SCHOK TE VOORKOMEN.

|  |  |  |   |
|--|--|--|---|
|  | <b>CAUTION</b><br>RISK OF ELECTRIC SHOCK<br>DO NOT OPEN  |  | LET OP: VERWIJDER HET DEKSEL (OF DE ACHTERKANT) NIET OM EEN ELEKTRISCHE SCHOK TE VOORKOMEN. IN HET INWENDIGE ZIJN GEEN DOOR DE GEBRUIKER REPAREREBARE ONDERDELEN AANWEZIG. LAAT ALLE REPARATIES OVER AAN HIERTOE BEVOEGDE PERSONEN. |
|  | EEN BLIKSEMPIJL IN EEN GELIJKZIJDIGE DRIEHOEK BETEKEN DE AANWEZIGHEID VAN NIET GEISOLEERDE "GEVAARLIJKE SPANNINGEN" IN HET INWENDIGE VAN HET APPARAAT. DEZE SPANNINGEN KUNNEN ZO GROOT ZIJN DAT ZE HET GEVAAR VAN EEN ELEKTRISCHE SCHOK OPLEVEREN. |  |   |
|  | EEN UITROEPTEKEN IN EEN GELIJKZIJDIGE DRIEHOEK MAAKT DE GEBRUIKER EROP ATTENT DAT ER BELANGRIJKE BEDIENING/ONDERHOUDSINFORMATIE IN DE BIJGEVOEGDE LITERATUUR IS.   |  |   |

## **Af te spelen formaten**



Dit systeem kan alle digitale audio CD's, afgesloten digitale audio CD-Recordable (CD-R) schijven en afgesloten digitale audio CD-Rewritable (CD-RW) schijven afspelen. Dit systeem kan ook CD-DA digitale audio CD's afspelen.

### **De volgende formaten worden niet ondersteund**

- Bestanden zoals \*.AAC, \*.DLF, \*.M3U, \*.PLS, \*.MP3.
- Chinese naam.
- Schijven met niet-afgesloten sessies.
- Schijven opgenomen in UDF-formaat.

## **Inhoud**

**Let op : Voor veiligheidsredenen dienen de bladzijden voorzien van het  teken zorgvuldig te worden doorgelezen.**

|   |    |
|---|----|
|  Alvorens het apparaat op het stopcontact aan te sluiten ..... | 2  |
|  Veiligheidsmaatregelen .....                                  | 2  |
| Uitpakken .....   | 2  |
| Af te spelen formaten .....   | 3  |
| De afstandsbediening gebruiksklaar maken ..   | 4  |
| Aansluitingen .....   | 4  |
| Benaming en functies van onderdelen .....   | 5  |
| Afstandsbediening .....   | 5  |
| Hoofdeenheid .....  | 6  |
| Basisfuncties .....   | 8  |
| Demonstratie .....  | 8  |
| Het systeem inschakelen .....   | 8  |
| Het systeem op standby zetten .....   | 8  |
| Volume aanpassen .....  | 8  |
| Geluidsweergave .....   | 8  |
| Hoofdtelefoons .....  | 8  |
| De CD-speler gebruiken .....  | 9  |
| De disc laden .....   | 9  |
| Een CD afspelen .....   | 9  |
| Een nummer/passage naar keuze selecteren .....  | 9  |
| Nummers programmeren .....  | 9  |
| Willekeurig volgorde .....  | 10 |
| Herhalen .....  | 10 |
| Introscaan .....  | 10 |
| De knop RDS/display/demo gebruiken .....  | 10 |
| De radio gebruiken .....  | 11 |
| Afstemmen op radiozenders .....   | 11 |
| Voorkeuzenders opslaan .....  | 11 |
| Op een voorkeuzender afstemmen .....  | 11 |
| Gebruik van RDS (Radio Data System) .....   | 11 |
| Met de RDS/display/demo (Uitleesvenster) knop .....   | 12 |
| Afstemmen volgens programmatype (PTY zoeken) .....  | 12 |
| Het cassettedeck gebruiken .....  | 13 |
| Een cassette afspelen .....   | 13 |
| Opnemen op een cassette .....   | 13 |
| Bediening van de klok en timer .....  | 14 |
| Klok weergeven .....  | 14 |
| De klok instellen .....   | 14 |
| De timer instellen .....  | 15 |
| De timer in- en uitschakelen .....  | 16 |
| De slaaptimer instellen .....   | 16 |
| Algemene informatie .....   | 16 |
| Onderhoud .....   | 16 |
| Bij problemen .....   | 17 |
| Technische gegevens .....   | 18 |

## **De afstandsbediening gebruiksklaar maken**

Plaats batterijen van het type R6/LR6 ("AA") in de afstandsbediening.

### **Bediening**

Wanneer de **standby** indicator oplicht, wordt de spanning ingeschakeld wanneer u op de knop **POWER**  op de afstandsbediening drukt. Druk nadat de spanning is ingeschakeld op de gewenste bedieningstoets.

### **Opmerkingen:**

- De meegeleverde batterijen gaan mogelijk minder lang mee vanwege controles die met deze batterijen werden verricht.
- Vervang beide batterijen door nieuwe wanneer het werkingbereik van de afstandsbediening korter begint te worden.
- De werking van de afstandsbediening kan worden verstoord wanneer de afstandsbedieningssensor is blootgesteld aan direct zonlicht of krachtige neonverlichting.  
Zet het systeem in dat geval op een andere plaats om te voorkomen dat de werking verstoord raakt.

## **Aansluitingen**

### **De AM-antenne aansluiten**

Installeer de AM-lusantenne en sluit deze vervolgens aan.

### **Luidsprekers aansluiten**

- Verbind de rechter luidspreker op de aansluiting gemarkeerd met "R"; met de rode draad aan de + en de zwarte draad aan de -.
- Verbind de linker luidspreker op de aansluiting gemarkeerd met "L", met de rode draad aan de + en de zwarte draad aan de -.
- Steek het gestripte deel van de luidsprekerdraad in de klem zoals hieronder staat aangegeven.

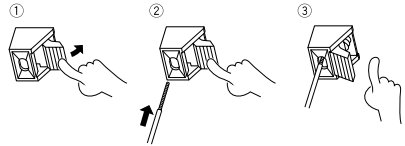

### **Opmerkingen:**

- Voor de FM-antenne : pas de positie van de FM-antenne aan voor een goede ontvangst.
- Voor een optimale geluidsweergave wordt het aanbevolen de geleverde luidsprekers te gebruiken.
- Verbind niet meer dan één luidspreker op dezelfde luidsprekeraansluiting (+/- paar).

### **LET OP**

**Let er op dat u de volgende instructies opvolgt, zo niet, dan kan de ventilatie geblokkeerd raken hetgeen schade of brandgevaar kan veroorzaken.**

- Zet geen voorwerpen die de warmteuitstraling kunnen belemmeren op het apparaat.
- Laat ruimte rond het apparaat (gemeten van de grootste buitenafmetingen inclusief de uitsteeksels), gelijk aan of groter dan, zoals hieronder aangegeven.

**Bovenkant: 50 cm**  
**Achterkant: 10 cm**

### **LET OP**

- Plaats het apparaat waar de stekker makkelijk uit de wandcontactdoos kan worden genomen.
- De stroomtoevoer wordt niet volledig uitgeschakeld, wanneer de aan-/uitschakelaar op OFF (uit) wordt gezet. Om de stroomtoevoer volledig uit te schakelen, neemt u de stekker uit de wandcontactdoos.

# Benaming en functies van onderdelen

## Afstandsbediening

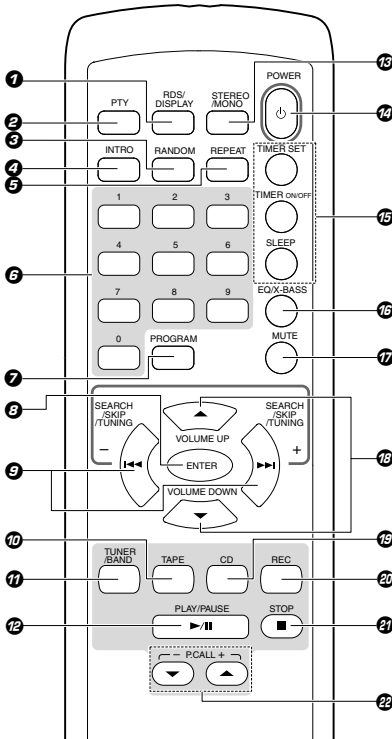

- 1 RDS/DISPLAY-knop**  
Voor het omschakelen van het display naar RDS; voor het bekijken van de huidige systeemstatus; voor het wijzigen van de tijdweergave voor CD.
- 2 PTY-knop**  
Voor het PTY-zoeken.
- 3 RANDOM-knop**  
Voor het willekeurig afspelen van nummers van een CD.
- 4 INTRO-knop**  
Voor het afspelen van de eerste paar seconden van elk nummer van een CD.
- 5 REPEAT-knop**  
Voor het herhalen van een enkel of alle nummers van een CD.
- 6 Nummerieke (0 ~ 9)-knoppen**  
Voor het selecteren van een nummer van CD; voor het selecteren van een voorkeuzender voor TUNER.
- 7 PROGRAM-knop**  
Voor het programmeren van nummers van een CD; voor het instellen van voorkeuzenders op de TUNER; voor het instellen of terugzetten van de klok; voor het instellen of terugzetten van de timer.

- 8 ENTER-knop**  
Voor het bevestigen van de selectie een nummer naar keuze.
- 9 SEARCH/SKIP/TUNING +/- >>> / <<< -knoppen**  
Voor het vooruit/achteruit zoeken en het overschakelen naar het volgende/vorige nummer op CD; voor het overslaan van nummers op CD; voor het vooruit- en terugspelen van een cassette; voor het afstemmen op hogere/lagere radiofrequenties of het zoeken van radiozenders op de TUNER; voor het instellen van de uren en minuten van de klok; voor het instellen van de timer.
- 10 TAPE-knop**  
Voor het selecteren van TAPE-invoer of het inschakelen van het systeem met TAPE-invoer.
- 11 TUNER/BAND-knop**  
Voor TUNER-invoer te selecteren of voor het systeem in te schakelen met tunerinvoer. Druk bij TUNER-invoer op de knop band voor het frequentiebereik FM of AM te selecteren.
- 12 PLAY/PAUSE >>|| -knop**  
Voor het starten of pauzeren van het afspelen van CD. Voor het starten van het afspelen van TAPE.
- 13 STEREO/MONO-knop**  
Voor het overschakelen tussen stereo en mono (alleen voor FM) op de TUNER.
- 14 POWER <math>\text{⏻}</math> -knop**  
Voor het systeem in te schakelen of op standby te zetten.
- 15 Klok- en timergerelateerde knoppen**  
**TIMER SET** voor het bekijken of instellen van de klok.  
**TIMER ON/OFF** voor het in- en uitschakelen van de timer.  
**SLEEP** voor het instellen van de slaaptimer.
- 16 EQ/X-BASS-knop**  
Voor het selecteren van het gewenste geluidseffect: POP, CLASSIC, ROCK, JAZZ of FLAT; voor het in- en uitschakelen van X-BASS.
- 17 MUTE-knop**  
Voor het tijdelijk uitschakelen en hervatten van de geluidswaergave.
- 18 VOLUME UP/DOWN <math>\blacktriangle</math>/<math>\blacktriangledown</math> -knoppen**  
Voor het verhogen of verlagen van het volume.
- 19 CD-knop**  
Voor het selecteren van CD-invoer of het inschakelen van het systeem met CD-invoer.
- 20 REC-knop**  
Voor het opnemen van TUNER of CD naar een cassette.
- 21 STOP <math>\blacksquare</math> -knop**  
Voor het stoppen van het afspelen van CD of TAPE; stoppen van programmeren voor CD.
- 22 P.CALL +/- <math>\blacktriangle</math>/<math>\blacktriangledown</math> -knoppen**  
Voor het selecteren van een voorkeuzender op de TUNER.

Hoofdeenheid

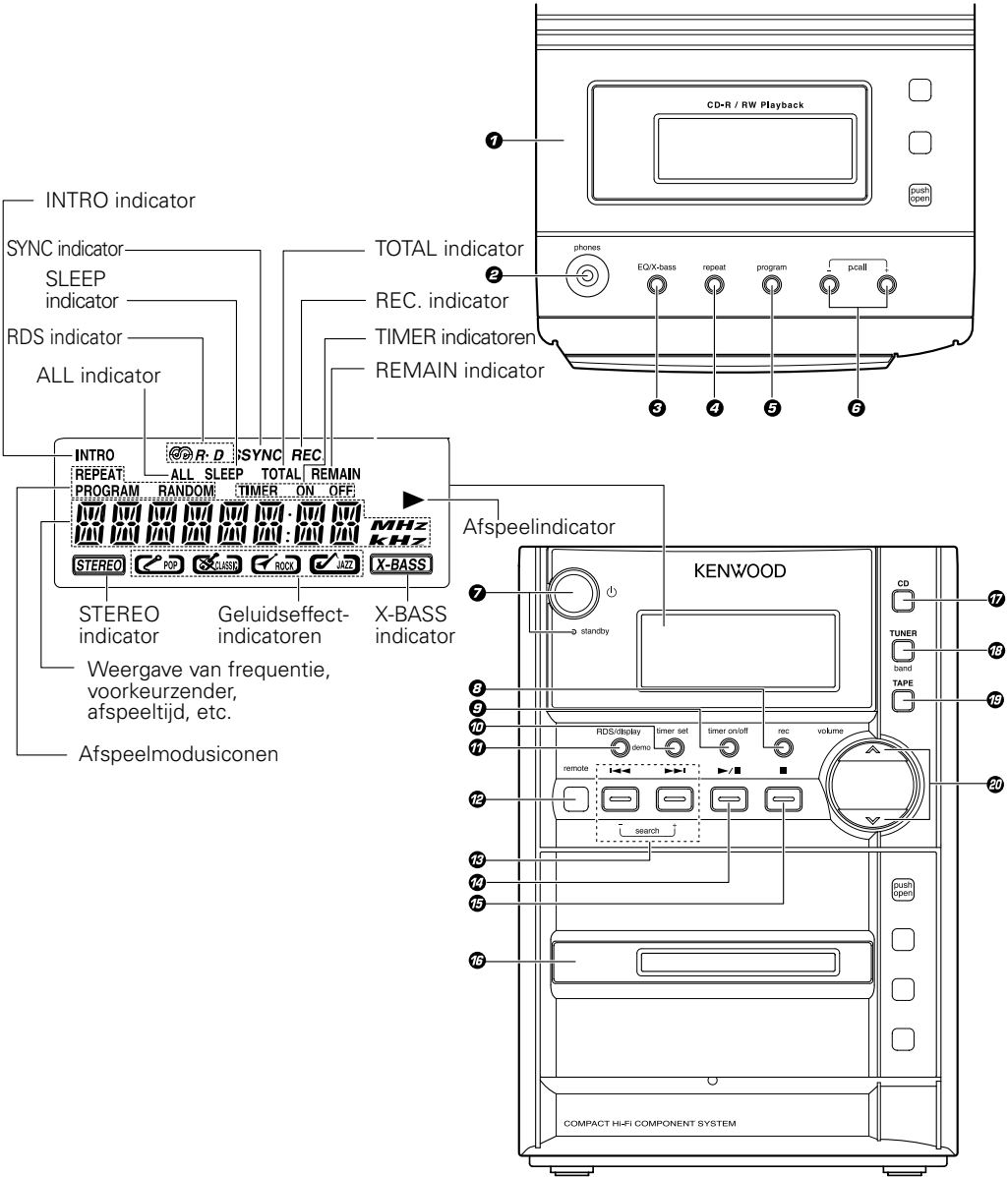

NEDERLANDS

## Benaming en functies van onderdelen

- 1 CD-speler
- 2 **phones** aansluiting
- 3 **EQ/X-bass**-knop  
Voor het selecteren van het gewenste geluidseffect: POP, CLASSIC, ROCK, JAZZ, of FLAT; voor het in- en uitschakelen van X-BASS.
- 4 **repeat**-knop  
Voor het herhalen van een enkel of alle nummers van een CD.
- 5 **program**-knop  
Voor het programmeren van nummers van een CD; en het programmeren van voorkeuzenders voor de TUNER; voor het instellen of terugzetten van de klok; voor het instellen of terugzetten van de timer.
- 6 **p.call +/-** -knoppen  
Voor het selecteren van voorkeuzenders van de TUNER.
- 7  $\text{⏻}$  knop  
Voor het inschakelen of op standby zetten van het systeem.  
**standby**-indicator
- 8 **rec**-knop  
Voor het opnemen van TUNER of CD naar een cassette.
- 9 **timer on/off**-knop  
Voor het aan- en uitzetten van de timer.
- 10 **timer set**-knop  
Voor het bekijken of instellen van de klok.
- 11 **RDS/display/demo**-knop  
Voor het omschakelen van het display naar RDS; voor het bekijken van de huidige systeemstatus; voor het wijzigen van de tijdweergave voor CD; voor het starten en stoppen van de demonstratie in de aan-stand.
- 12 Infraroodontvanger
- 13 **search +/- >>> / <<<** -knoppen  
Voor het vooruit/achteruit zoeken en het overschakelen naar het volgende/vorige nummer op CD; voor het overslaan van nummers op CD; voor het vooruit- en terugspoelen van een cassette; voor het afstemmen op hogere/lagere radiofrequenties of het zoeken van radiozenders op de TUNER; voor het instellen van de uren en minuten van de klok; voor het instellen van de timer.
- 14  $\text{▶/||}$  knop  
Voor het starten of pauzeren van het afspelen van CD.  
Voor het starten van het afspelen van TAPE.
- 15  $\text{■}$  -knop  
Voor het stoppen van het afspelen van CD of TAPE.  
Stoppen van programmeren voor CD.
- 16 Cassettedeck.
- 17 **CD**-knop  
Voor het selecteren van CD-invoer of het inschakelen van het systeem met CD-invoer.
- 18 **TUNER/band**-knop  
Voor het selecteren van TUNER-invoer of het inschakelen van het systeem met TUNER-invoer. Druk bij TUNER-invoer op de knop band om het frequentiebereik FM of AM te selecteren.
- 19 **TAPE**-knop  
Voor het selecteren van TAPE-invoer of het inschakelen van het systeem met TAPE-invoer.
- 20 **VOLUME**  $\wedge/\vee$  -knoppen  
Voor het verhogen en verlagen van het volume.

### Standbyfunctie

Met de standby-indicator opgelicht wordt er nog een kleine hoeveelheid spanning door het toestel verbruikt om bijvoorbeeld het geheugen te ondersteunen. We noemen dit de standbyfunctie. Het toestel kan met de afstandsbediening worden ingeschakeld wanneer de standbyfunctie is geactiveerd.

# Basisfuncties

## Demonstratie

Het systeem is voorzien van een demonstratiefunctie (alleen display). De demonstratie bestaat uit een serie veranderingen van het display en indicatoren voor de mogelijkheden aan te geven, de geluidswaergave zelf verandert niet. De demonstratie kan als volgt worden gestopt.

### De demonstratie deactiveren

Hou tijdens de demonstratie de knop **RDS/display/demo** op het apparaat minstens 1 seconde ingedrukt.

### De demonstratie activeren

Hou na het inschakelen van de stroomtoevoer de knop **RDS/display/demo** op het apparaat minstens 1 seconde ingedrukt.

### Opmerking:

De demonstratie wordt automatisch gestart na een stroomstoring, of wanneer de stekker werd uitgetrokken en weer ingestoken, terwijl de stroomtoevoer was ingeschakeld.

## Het systeem inschakelen

Druk op de knop  $\phi$  op het apparaat of de knop **POWER**  $\phi$  op de afstandsbediening, of op een van de knop **CD**, **TUNER/band** (**TUNER/BAND** op de afstandsbediening), of de knop **TAPE**. De **standby**-indicator gaat uit.

- Het systeem schakelt in met de laatst geselecteerde bron of de geselecteerde bron.

## Het systeem op standby zetten

Druk op de knop  $\phi$  op het apparaat of de knop **POWER**  $\phi$  op de afstandsbediening.

- De klok wordt weergegeven.

## Volume aanpassen

Druk op de knop **volume**  $\wedge$  op het apparaat (**VOLUME UP**  $\blacktriangle$  op de afstandsbediening) voor het volume te verhogen, of op de knop **volume**  $\vee$  op het apparaat (**VOLUME DOWN**  $\blacktriangledown$  op de afstandsbediening) voor het volume te verlagen.

“VOL XX” wordt getoond. Waarbij “VOL XX” het volumeniveau aangeeft.

Het volume kan worden ingesteld in 32 stappen van minimum naar maximum.

## Het geluid tijdelijk uitschakelen

Druk op de knop **MUTE** op de afstandsbediening.

Het afspelen gaat door zonder geluid, behalve uit de systeemuidspreker, en de “MUTE” verschijnt op het display.

Druk nogmaals op de knop **MUTE** of pas het volume aan voor het geluid weer in te schakelen.

## Geluidswaergave

### EQ/X-BASS

Het geluidswaergavesysteem laat u genieten van speciale geluidseffecten met voorinstelde equalizerinstellingen, waardoor de beste muziekreproductie wordt geleverd.

### EQ/X-BASS-knop

Voor het selecteren van het gewenste geluidseffect: POP, CLASSIC, ROCK, JAZZ of FLAT.

### X-BASS in- en uitschakelen

Hou de knop **EQ/X-bass** op het apparaat (**EQ/X-BASS** op de afstandsbediening) ingedrukt.

Indien X-BASS is ingeschakeld, verschijnen de tekst “BASS ON” en de “X-BASS”-indicator op het display. Indien X-BASS is uitgeschakeld, verschijnt de tekst “BASS OFF” op het display en verdwijnt de “X-BASS”-indicator.

### Opmerking:

De functies EQ en X-BASS worden niet toegepast op het opgenomen geluid.

## Hoofdtelefoons

Gebruik de 3,5 mm **phones** aansluiting aan de bovenzijde van het apparaat voor het luisteren naar uw stereo met behulp van een hoofdtelefoon (niet inbegrepen).

# De CD-speler gebruiken

## De disc laden

- 1 Druk op de knop **CD** voor de CD modus te selecteren.
- 2 Druk op het deel dat is gemarkeerd met **push open** om de CD-deur te openen.
- 3 Plaats een schijf in de CD-speler met het label naar boven.
- 4 Sluit de CD-speler.

De totale speeltijd en het aantal nummers verschijnen op het display.

- 5 Voor de schijf uit te nemen, druk op het deel dat is gemarkeerd met **push open**, neem de schijf beet aan de rand en neem deze voorzichtig uit.

## Opmerkingen:

- Wacht tot het apparaat de CD volledig heeft gelezen, voor ervoor te zorgen dat het systeem een goede prestatie aflevert.
- Indien er geen schijf in de CD-lade is geplaatst, wordt de tekst "NO DISC" begint te knipperen. Indien de schijf onleesbaar is, wordt de tekst "NO PLAY" begint te knipperen, of kunnen niet correct worden afspelen.

## Een CD afspelen

- 1 Druk op de knop **▶/II (▶/II PLAY/PAUSE** op de afstandsbediening) voor het afspelen te starten.

Het huidige nummer en de verlopen speeltijd worden op het display weergegeven.

Druk op de knop **▶/II (▶/II PLAY/PAUSE** op de afstandsbediening) voor het afspelen te pauzeren.

De afspeeltijd gaat knipperen.

Druk nogmaals op de knop **▶/II (▶/II PLAY/PAUSE** op de afstandsbediening) voor het afspelen te hervatten.

- 2 Druk op de knop **■ (STOP ■** op de afstandsbediening) voor het afspelen te stoppen.

## Een nummer/passage naar keuze selecteren

### Een nummer selecteren

Druk herhaaldelijk op de knop **◀◀ of ▶▶ (◀◀ of ▶▶SEARCH/SKIP/TUNING** op de afstandsbediening) tot het gewenste nummer op het display verschijnt.

- Druk op de knop **▶/II (▶/II PLAY/PAUSE** op de afstandsbediening) voor het afspelen te hervatten indien dit is gestopt.
- De numerieke knoppen (0~9) op de afstandsbediening kunnen ook worden gebruikt voor het selecteren van een nummer.

Druk op de numerieke knoppen zoals hieronder is aangegeven:

Voor nummer 2 te selecteren: **2** en **ENTER**

Voor nummer 23 te selecteren: **2, 3** en **ENTER**

### Een specifieke passage zoeken tijdens het afspelen

Hou de knop **◀◀ of ▶▶ (◀◀ of ▶▶SEARCH/SKIP/TUNING** op de afstandsbediening) ingedrukt en laat deze weer los wanneer de gewenste passage op de CD is bereikt.

## Nummers programmeren

Het programmeren van nummers van een CD is mogelijk wanneer het afspelen is gestopt. Tot maximaal 60 nummers kunnen in willekeurige volgorde in het geheugen worden opgeslagen.

- 1 Druk, wanneer het afspelen is gestopt, op de knop **program** op het apparaat (**PROGRAM** op de afstandsbediening) voor de programmainstellingen in te voeren.

De "PROGRAM"-indicator en "– – P-01" verschijnen op het display. "– –" geeft het nummer van de CD aan en "P-01" geeft het programmanummer aan.

- 2 Druk op de knop **◀◀ of ▶▶ (◀◀ of ▶▶SEARCH/SKIP/TUNING** op de afstandsbediening) voor het gewenste nummer te selecteren.

De numerieke knoppen (0~9) op de afstandsbediening kunnen ook worden gebruikt voor het selecteren van een nummer.

De "PROGRAM"-indicator en het programmanummer gaan knipperen.

- 3 Druk op de knop **program** op het apparaat (**PROGRAM** op de afstandsbediening) voor het geselecteerde nummer op te slaan.

Het tracknummer springt naar "– –" en het volgende programmanummer verschijnt op het display.

**vervolg op de volgende bladzijde**

## De CD-speler gebruiken

- 4** Herhaal stap **2** t/m **3** voor andere nummers op deze manier op te slaan.

De "PROGRAM"-indicator verschijnt op het display en "FULL" gaat knipperen wanneer u meer dan 60 nummers probeert te programmeren.

Druk, wanneer het afspelen is gestopt, op de knop **program (PROGRAM)** op de afstandsbediening) voor de programnavolgorde te bekijken.

- 5** Druk op de knop **▶/|| (▶/|| PLAY/PAUSE)** op de afstandsbediening) voor de geprogrammeerde nummers af te spelen.

Indien u de knop **repeat** op het apparaat (**REPEAT** op de afstandsbediening) indrukt tijdens het afspelen wordt het huidige nummer of alle geprogrammeerde nummers doorlopend herhaald. De "REPEAT"-indicator of de "REPEAT ALL"-indicator en de "PROGRAM"-indicator verschijnen op het display.

- 6** Druk op de knop **■ (STOP ■)** op de afstandsbediening) voor het afspelen van het programma te stoppen, of tweemaal voor het programma te wissen.

De "PROGRAM"-indicator verdwijnt van het display.

### Opmerkingen:

- "P" betekent programma.
- Het programma wordt automatisch gewist wanneer de CD-speler wordt geopend.
- De programmeerfunctie is uitgeschakeld tijdens het afspelen of wanneer dit is gepauzeerd.

## Willekeurig volgorde

U kunt alle nummers in willekeurige volgorde afspelen.

- 1** Druk tijdens het afspelen, of wanneer dit is gepauzeerd of gestopt, op de knop **RANDOM** op de afstandsbediening voor het willekeurig afspelen in te schakelen.

De "RANDOM"-indicator verschijnt op het display.

- 2** Druk nogmaals op de knop **RANDOM** om het afspelen in willekeurige volgorde te stoppen. De "RANDOM"-indicator verdwijnt van het display.

### Opmerking:

Indien de programma- of herhaalfunctie zijn ingeschakeld, is het afspelen in willekeurige volgorde niet mogelijk.

## Herhalen

U kunt het huidige nummer of de hele CD herhaald afspelen.

### Alle nummers herhalen

Druk eenmaal op de knop **repeat (REPEAT)** op de afstandsbediening) tijdens het afspelen, of wanneer dit is gepauzeerd. De "REPEAT ALL"-indicator verschijnt op het display.

- Alle nummers/bestanden worden doorlopend herhaald.
- Voor herhaald afspelen uit te schakelen, drukt u tweemaal op de knop **repeat (REPEAT)** op de afstandsbediening).

### Enkel nummer herhalen

Druk tweemaal op de knop **repeat (REPEAT)** op de afstandsbediening) tijdens het afspelen of wanneer dit gepauzeerd is.

De "REPEAT"-indicator verschijnt op het display.

- Druk eenmaal op de knop **repeat (REPEAT)** op de afstandsbediening) voor het herhalen te stoppen.

## Introscan

Deze functie laat u de eerste 10 seconden van elk nummer van de CD beluisteren.

Druk op de knop **INTRO** op de afstandsbediening om het scannen te starten. De "INTRO"-indicator verschijnt op het scherm.

### Introscan stoppen

Druk nogmaals op de knop **INTRO** op de afstandsbediening. Het apparaat schakelt over naar de normale afspeelstand en begint met afspelen waar u gestopt bent met scannen.

## De knop RDS/display/demo gebruiken

Door op de knop **RDS/display/demo** op het apparaat (**RDS/DISPLAY** op de afstandsbediening) te drukken worden verschillende soorten informatie over de schijf getoond, zoals tijdsinformatie van het huidige nummer of een hele schijf, het programma nummer tijdens het afspelen van een programma, etc.

# De radio gebruiken

## Afstemmen op radiozenders

- 1 Druk op de knop **TUNER/band (TUNER/BAND)** op de afstandsbediening) voor het gewenste frequentiebereik te selecteren: FM of AM.
- 2 Hou de knop **◀◀** of **▶▶** (**◀◀** of **▶▶** **SEARCH/SKIP/TUNING** op de afstandsbediening) ingedrukt.

Herhaal deze procedure tot de gewenste zender is bereikt.

Voor af te stemmen op een zwakke zender drukt u herhaaldelijk op de knop **◀◀** of **▶▶** (**◀◀** of **▶▶** **SEARCH/SKIP/TUNING** op de afstandsbediening) tot het display de gewenste frequentie weergeeft of wanneer de beste ontvangst is bereikt.

## Voorkeurzenders opslaan

U kunt tot 20 FM en 20 AM radiozenders in het geheugen opslaan. Wanneer een voorkeurzender wordt geselecteerd, verschijnt het voorkeurnummer op het display.

- 1 Druk op de knop **TUNER/band (TUNER/BAND)** op de afstandsbediening) voor het gewenste frequentiebereik te selecteren: FM of AM.
- 2 Druk op de knop **◀◀** of **▶▶** (**◀◀** of **▶▶** **SEARCH/SKIP/TUNING** op de afstandsbediening) voor af te stemmen op de gewenste frequentie.
- 3 Druk op de knop **program (PROGRAM)** op de afstandsbediening), zodat de tekst “--” begint te knipperen.
- 4 Druk, indien u de radiozender onder een ander voorkeurnummer wilt opslaan, op de knop **p.call + (P.CALL +** op de afstandsbediening) of **p.call – (P.CALL –** op de afstandsbediening) voor het gewenste voorkeurnummer te selecteren.
- 5 Druk nogmaals op de knop **program (PROGRAM)** op de afstandsbediening) voor de radiozender op te slaan. Herhaal stap 2 t/m 5 voor andere voorkeurzenders op te slaan.

### Opmerking:

Indien tijdens het programmeren geen knop wordt ingedrukt binnen 20 seconden, verhaalt het systeem de programmeerstand automatisch.

## Op een voorkeurzender afstemmen

Druk op de knop **p.call + (P.CALL +** op de afstandsbediening) of **p.call – (P.CALL –** op de afstandsbediening) of numerieke knoppen (0~9) op de afstandsbediening voor het nummer van de gewenste voorkeurzender te selecteren.

- Het voorkeurnummer en de frequentie verschijnt op het display.

## STEREO/MONO

Druk op de knop **STEREO/MONO** op de afstandsbediening voor stereo- of monoweergave te kiezen.

- Wanneer stereoweergave is geselecteerd, verschijnt de “STEREO”-indicator op het display (indien de huidige zender FM-stereo is).

### Opmerking:

U kunt alleen tussen stereo-kiezen of monoweergave bij FM-zenders.

## Gebruik van RDS (Radio Data System)

RDS is een systeem dat nuttige informatie (in digitale vorm) samen met het signaal van FM-uitzendingen meestuurt. Tuners en receivers die compatibel zijn met RDS ontvangst kunnen deze informatie dan gebruiken voor diverse functies, zoals bijvoorbeeld de automatische weergave van de zendernaam.

### RDS functies:

**PTY (Program TYpe Identification)** zoeken  
Het toestel stemt automatisch af op zenders die op dat moment uitzendingen van het gekozen type (genre) verzorgen.

### PS (Program Service Name) weergave:

Het toestel toont automatisch de zendernaam die door de RDS zender wordt meegestuurd.

### Radio Text functie:

Toont de radio text-gegevens die door sommige RDS zenders worden meegestuurd wanneer u op de knop **RDS/display/demo** op het apparaat (**RDS/DISPLAY** op de afstandsbediening) drukt. “NO TEXT” verschijnt in het display wanneer geen tekstgegevens werden meegestuurd.

vervolg op de volgende bladzijde

## De radio gebruiken

- De indicator "R-D-S" verschijnt op het display wanneer een RDS-uitzending (signaal) wordt ontvangen.

### Opmerking:

Bepaalde functies zijn afhankelijk van het model of het land mogelijk niet beschikbaar of hebben een andere naam.

## Met de RDS/display/demo (Uitleesvenster) knop

Druk tijdens het luisteren naar een RDS-zender op de knop **RDS/display/demo** op het apparaat (**RDS/DISPLAY** op de afstandsbediening) voor de inhoud van het display te veranderen.

Bij elke druk op de toets verandert de displayfunctie als volgt:

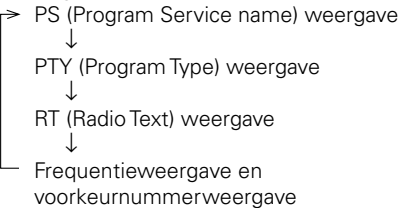

## Afstemmen volgens programmatype (PTY zoeken)

Met deze functie kan de tuner automatisch zenders zoeken die momenteel programma's van een bepaald type uitzenden die u wenst te beluisteren.

- 1** Druk op de knop **TUNER/band (TUNER/BAND)** op de afstandsbediening) voor FM te selecteren.
- 2** Druk op de knop **PTY** op de afstandsbediening.  
  
Indien de huidige zender is uitgerust met RDS, wordt het programmatype van de zender weergegeven.
- 3** Druk op de knop **PTY** op de afstandsbediening om het gewenste programmatype te selecteren.

### Programmatypetabel

| Programmatype          | Display  |
|------------------------|----------|
| Nieuws                 | NEWS     |
| Actueel                | AFFAIRS  |
| Informatie             | INFO     |
| Sport                  | SPORT    |
| Educatie               | EDUCATE  |
| Drama                  | DRAMA    |
| Cultuur                | CULTURE  |
| Wetenschap             | SCIENCE  |
| Gevarieerde gesprekken | VARIED   |
| Popmuziek              | POP M    |
| Rockmuziek             | ROCK M   |
| Gevarieerde muziek     | EASY M   |
| Licht klassieke muziek | LIGHT M  |
| Klassiek               | CLASSICS |
| Andere muziek          | OTHER M  |
| Weer                   | WEATHER  |
| Financiën              | FINANCE  |
| Kinderprogramma's      | CHILDREN |
| Sociale zaken          | SOCIAL   |
| Religie                | RELIGION |
| Inkomende telefoontjes | PHONE IN |
| Reizen                 | TRAVEL   |
| Vrije tijd             | LEISURE  |
| Jazz muziek            | JAZZ     |
| Country muziek         | COUNTRY  |
| Nationale muziek       | NATION M |
| Oldies muziek          | OLDIES   |
| Folk muziek            | FOLK M   |
| Documentaire           | DOCUMENT |

- 4** Druk op de knop **◀◀** of **▶▶** (**◀◀** of **▶▶** **SEARCH/SKIP/TUNING** op de afstandsbediening) om te beginnen met zoeken.

### Opmerkingen:

- Onder bepaalde ontvangsomstandigheden kan het meer dan 1 minuut duren om het zoeken te voltooien.
- Indien het gewenste programmatype niet kan worden gevonden, wordt de tekst "NO MATCH" weergegeven en schakelt het display vervolgens na enkele seconden weer terug naar de originele weergave.

# Het cassettedeck gebruiken

## Een cassette afspelen

- 1 Druk op de knop **TAPE** voor cassettedeck.
- 2 Druk op het deel dat is gemarkeerd met **push open** voor de deur van het cassettedeck te openen.
- 3 Plaats een cassette in het cassettedeck met de open zijde naar onderen.
- 4 Sluit de deur zorgvuldig.
- 5 Druk op de knop **SEARCH/SKIP/TUNING** op de afstandsbediening) voor de cassette naar het gewenste beginpunt te verplaatsen.
- 6 Druk op de knop **PLAY/PAUSE** op de afstandsbediening) voor de cassette richting te selecteren en het afspelen te starten.
- 7 Druk op de **volume** knop (**VOLUME UP** of **DOWN** op de afstandsbediening) en druk op de knop **EQ/X-bass (EQ/X-BASS)** op de afstandsbediening) voor het gewenste luisterniveau te selecteren.

## Opnemen op een cassette

U kunt opnemen van de radio of de CD-speler. Gebruik voor een goede opname een cassette met normale bias (alleen type 1).

### Opnemen van de radio

- 1 Plaats een cassette in het cassettedeck en sluit de deur.
- 2 Druk op de knop **TUNER/band (TUNER/BAND)** op de afstandsbediening) voor de TUNER te selecteren en kies een zender.
- 3 Druk op de knop **rec (REC)** op de afstandsbediening) voor het apparaat in de stand opname-standby te zetten.

De indicator "REC." verschijnen op het display.

- 4 Druk op de knop **PLAY/PAUSE** op de afstandsbediening) voor het opnemen te starten.
- 5 Druk op de knop **STOP** op de afstandsbediening) voor het opnemen te stoppen.

### Tip voor het opnemen van de radio

- Druk op de knop **rec (REC)** op de afstandsbediening) voor het opnemen tijdelijk te onderbreken. Druk op de knop **PLAY/PAUSE** op de afstandsbediening) voor het opnemen te hervatten.

### Opnemen van een CD

- 1 Plaats een lege cassette in het cassettedeck.
- 2 Druk op de knop **CD** voor over te schakelen naar de CD-speler.
- 3 Voer een schijf in en zorg ervoor dat het apparaat in de modus stop staat.
- 4 Druk op de knop **SEARCH/SKIP/TUNING** op de afstandsbediening) om het eerste nummer te selecteren dat u wilt opnemen.
- 5 Druk op de knop **rec (REC)** op de afstandsbediening) voor het apparaat in de stand opname-standby te zetten.

De indicator "REC." verschijnen op het display.

- 6 Druk op de knop **PLAY/PAUSE** op de afstandsbediening) voor het opnemen te starten.

De indicator "SYNC" verschijnen op het display.

Druk op de knop **rec (REC)** op de afstandsbediening) voor het opnemen te onderbreken. Druk op de knop **PLAY/PAUSE** op de afstandsbediening) voor verder te gaan met opnemen.

- 7 Druk op de knop **STOP** op de afstandsbediening) voor het opnemen te stoppen.

### Opmerkingen:

- Voor een goede prestatie van het systeem te garanderen, wacht u tot het apparaat de schijf volledig heeft ingelezen alvorens opname te starten.
- Tijdens het opnemen is het niet mogelijk naar andere bronnen te luisteren.

## Het cassettedeck gebruiken

### Opnemen van een CD programmeren

De gewenste CD-nummers kunnen worden geprogrammeerd in de gewenste volgorde en worden opgenomen op een cassette.

- 1 Plaats een lege cassette in het cassettedeck.
- 2 Druk op de knop **CD** voor over te schakelen naar de CD-speler.
- 3 Voer een schijf in en zorg ervoor dat het apparaat in de modus stop staat.
- 4 Programmeer de gewenste reeks CD-nummers.

Zie pagina 9 en 10 voor de programmeerprocedure.

- 5 Druk op de knop **rec (REC)** op de afstandsbediening voor het apparaat in de stand opname-standby te zetten.

De indicator "REC." verschijnen op het display.

- 6 Druk op de knop **▶/|| (▶/|| PLAY/PAUSE)** op de afstandsbediening voor het opnemen te starten.

De indicator "SYNC" verschijnen op het display.

- 7 Druk op de knop **■ (STOP ■)** op de afstandsbediening voor het opnemen te stoppen.

## Bediening van de klok en timer

### Klok weergeven

De klok (wanneer deze is ingesteld) wordt weergegeven in de standbystand.

Druk voor de klok weer te geven in een bronstand (CD, TUNER of TAPE) op de knop **timer set (TIMER SET)** op de afstandsbediening). De klok wordt dan weergegeven.

Indien de klok niet is ingesteld, begint "0:00" te knippen.

### De klok instellen

**Controleer voor het instellen van de klok of het systeem op standby staat.**

- 1 Druk op de knop **program (PROGRAM)** op de afstandsbediening voor over te schakelen naar het instellen van de uren.

De urenindicator begint te knippen.

- 2 Druk op de knop **◀◀ of ▶▶ | (◀◀ of ▶▶) SEARCH/SKIP/TUNING** op de afstandsbediening voor het uur in te stellen.

- 3 Druk op de knop **program (PROGRAM)** op de afstandsbediening voor over te schakelen naar het instellen van de minuten.

De minuten indicator begint te knippen.

- 4 Druk op de knop **◀◀ of ▶▶ | (◀◀ of ▶▶) SEARCH/SKIP/TUNING** op de afstandsbediening voor de minuten in te stellen.

- 5 Druk op de knop **program (PROGRAM)** op de afstandsbediening voor de instelling op te slaan.

De klok begint te lopen.

Schakel het systeem in voor de instelling niet op te slaan.

### Opmerkingen:

- De klokinstellingen worden gewist wanneer het netsnoer wordt afgekoppeld of wanneer een stroomstoring optreedt.
- De klok kan in 12- of 24-uurs formaat worden gezet. Voor de stand te veranderen drukt u in de standby-stand tegelijkertijd op de knop **program** en de knop **■**.

### De timer instellen

Het systeem kan automatisch inschakelen in CD, TUNER of TAPE modus op een vooraf ingestelde tijd, als wekker voor u te wekken.

Het is ook mogelijk radioprogramma's op te nemen op cassette met behulp van de timer.

#### Belangrijk!

**Controleer voor het instellen van de timer of de klok juist is ingesteld.**

**Zorg bij het instellen van de timer (afspelen of opnemen) voor de TUNER dat u vooraf de zender selecteert waar u op wilt afstemmen.**

- 1 Schakel het systeem in.
- 2 Druk op de knop **timer set (TIMER SET)** op de afstandsbediening) voor het instellen van de timer.

De indicator "TIMER ON" begint te knipperen op het display.

- 3 Druk op de knop **program (PROGRAM)** op de afstandsbediening).

De urenindicator begint te knipperen.

- 4 Stel de tijd in voor het afspelen te starten. Druk op de knop **←←** of **→→** (**←←** of **→→** | **SEARCH/ SKIP/TUNING** op de afstandsbediening) voor het uur voor het starten van de timer in te stellen en druk op de knop **program (PROGRAM)** op de afstandsbediening) voor de instelling op de slaan. Herhaal dezelfde procedure voor het instellen van de minuten.

- 5 Druk op de knop **timer set (TIMER SET)** op de afstandsbediening).

De indicator "TIMER OFF" begint te knipperen.

- 6 Herhaal stap 3 en 4 voor de tijd in te stellen voor de timer te stoppen (uit-tijd).

- 7 Druk op de knop **timer set (TIMER SET)** op de afstandsbediening).

De indicator "TIMER" begint te knipperen en de bronindicator verschijnt.

- 8 Druk op de knop **program (PROGRAM)** op de afstandsbediening).

- 9 Druk op de knop **←←** of **→→** (**←←** of **→→** | **SEARCH/ SKIP/TUNING** op de afstandsbediening) voor de gewenste bron te selecteren en druk op de knop **program (PROGRAM)** op de afstandsbediening) voor de instelling op te slaan.

De bron schakelt als volgt :

"CD" → "TUNER" → "TAPE" → "REC TU"  
(tuneropname)

- 10 Druk op de knop **timer set (TIMER SET)** op de afstandsbediening).

De indicator "TIMER" begint te knipperen en de volume indicator verschijnt.

- 11 Druk op de knop **program (PROGRAM)** op de afstandsbediening).

- 12 Druk op de knop **←←** of **→→** (**←←** of **→→** | **SEARCH/ SKIP/TUNING** op de afstandsbediening) voor het volumeniveau in te stellen en druk op de knop **program (PROGRAM)** op de afstandsbediening) voor de instelling op te slaan.

- 13 Druk op de knop **timer set (TIMER SET)** op de afstandsbediening).

- 14 Druk op de knop **timer on/off (TIMER ON/OFF)** op de afstandsbediening) voor de timermodus te activeren.

De indicator "TIMER" stopt met knipperen en blijft doorlopend branden.  
De timer is nu ingesteld.

- 15 Zet het systeem op standby.

Wanneer de vooraf ingestelde tijd wordt bereikt, wordt de geselecteerde bron afgespeeld, of naar standby schakelen indien de timer is geactiveerd.

### De timer in- en uitschakelen

Druk op de knop **timer on/off** (TIMER ON/OFF op de afstandsbediening). Indien de timer is ingeschakeld, verschijnt de tekst "TIMER" op het display.

#### Opmerkingen:

- Het systeem wordt niet macht ON indien de start- en stoptijd van de timer hetzelfde zijn.
- Indien de geselecteerde bron ("CD", "TAPE", of "REC TU") niet beschikbaar is wanneer de ingestelde tijd wordt bereikt, wordt automatisch de TUNER geselecteerd.
- Indien bij het instellen van de timer geen knop wordt ingedrukt gedurende 7 seconden, verlaat het systeem automatisch de timerinstelmodus.

### De slaaptimer instellen

Wanneer de slaaptimer is geactiveerd, schakelt het systeem naar standby wanneer de ingestelde tijd is verstreken.

Elke druk op de knop **SLEEP** op de afstandsbediening vermindert de timerperiode met 10 minuten. De slaaptimer kan worden ingesteld tot maximaal 90 minuten.

Het display schakelt naar slaaptijdweergave en verandert als volgt:

90 min - 80 min - 70 min - 60 min - 50 min - 40 min - 30 min - 20 min - 10 min - OFF - 90 min - 80 min...

De indicator "SLEEP" verschijnt op het display.

#### Wanneer de slaaptimer is ingeschakeld:

#### De slaaptimer uitschakelen

Druk op de knop **SLEEP** op de afstandsbediening of druk op de knop  voor het systeem uit te schakelen.

#### Opmerking:

Indien de timer-uit en slaaptimer allebei zijn geactiveerd, schakelt het systeem naar standby wanneer de tijd van de vroegste timer wordt bereikt.

## Algemene informatie

### Onderhoud

#### De behuizing schoonmaken

- Gebruik een zachte doek, licht bevochtigd met een licht schoonmaakmiddel. Gebruik geen oplossingen met alcohol, spiritus, ammonia, of schuurmiddelen.

#### CD schoonmaken

- Wanneer een CD bevuild raakt, maak deze dan schoon met een schoonmaakdoekje. Veeg van het midden van de schijf naar buiten toe. Veeg niet met een cirkelvormige beweging.
- Gebruik geen oplosmiddelen zoals benzine, verfverdunder, in de winkel verkrijgbare schoonmaakmiddelen, of anti-statische spray voor analoge platen.

#### De koppen en tapepad schoonmaken

- Voor een goede opname- en weergavekwaliteit te garanderen, dienen de koppen, de windas en de drukrol na elke 50 uur van gebruik schoongemaakt te worden.
- Gebruik een wattenstaafje, licht bevochtigd met een schoonmaakmiddel.
- De koppen kunnen ook worden schoongemaakt door eenmaal een schoonmaakcassette af te spelen.

#### Voorzorgen voor condens

Condens (of vocht) wordt mogelijk in het toestel gevormd wanneer er een groot temperatuurverschil tussen het inwendige van het toestel en de omgeving is. Het toestel functioneert mogelijk niet juist wanneer er condens in het toestel is gevormd. U moet in dat geval een paar uur wachten en het toestel pas in gebruik nemen wanneer de condens is verdampt.

Let vooral bij de volgende omstandigheden goed op: Er is gauw sprake van condensatie wanneer het toestel naar een andere ruimte met een groot verschil in temperatuur wordt verplaatst, wanneer de kamer zeer vochtig is, etc.

# Bij problemen

## Terugstellen van de microcomputer

De microcomputer functioneert mogelijk niet juist in bepaalde omstandigheden (nadat het netsnoer bijvoorbeeld is losgekoppeld met de spanning ingeschakeld). Het toestel zal dan tevens niet naar behoren functioneren en de aanduidingen op het display zijn mogelijk verkeerd. Wanneer dat gebeurt, volgt u de onderstaande procedure voor de microcomputer terug te stellen en het toestel weer normaal te laten functioneren.

**Wanneer het apparaat is ingeschakeld en de TUNER invoer is geselecteerd, houd dan de ■ knop gedurende minstens 2 seconden ingedrukt.**

- Door de microcomputer terug te stellen wordt tevens de inhoud van het geheugen volledig gewist en worden alle fabrieksinstellingen hersteld.

Raadpleeg de volgende gids voor het oplossen van problemen.

## Algemeen

### Geen geluid.

- ➔ Sluit het netsnoer zorgvuldig aan.
- ➔ Zet het VOLUME op een goed geluidsniveau.
- ➔ Controleer of de bron is ingesteld op de bron die u wilt gebruiken.
- ➔ Neem de hoofdtelefoonplug uit de hoofdtelefoonaansluiting.

### Het linker en rechter geluidskanaal zijn omgewisseld.

- ➔ Controleer de aansluiting en plaatsing van de luidsprekers.

### Het systeem toont automatisch eigenschappen

- ➔ Schakel de demonstratie uit.

## CD-speler

### De tekst "NO DISC" wordt weergegeven.

- ➔ Plaats een CD op de juiste wijze (met het label naar boven).
- ➔ Maak de CD schoon.
- ➔ Gebruik een nieuwe of leesbare schijf.
- ➔ Wacht tot de condens op de lens is verdwenen.
- ➔ Sluit het netsnoer zorgvuldig aan.

## Radio-ontvangst

### Ruis op de radio.

- ➔ Stem af op een goede frequentie.
- ➔ Pas de richting van de FM-antenne aan.
- ➔ De AM-antenne is ingebouwd; draai het systeem in een andere richting.
- ➔ Verhoog de afstand tussen het systeem en de televisie of videorecorder.

## Cassetedeck

### Opnemen werkt niet.

- ➔ Breng plakband aan op de plaats van de beveiligingslip van de cassette.
- ➔ Maak de koppen schoon.
- ➔ Gebruik alleen normale IEC 1-cassettes.
- ➔ Gebruik geen cassette waarop langer dan 90 minuten kan worden opgenomen, want de in dit soort cassettes gebruikte band is erg dun en kan gemakkelijk problemen veroorzaken zoals vastlopen rond de aandrukrollertjes of breken.

## Timer/klok

### De timer werkt niet.

- ➔ Stel de klok juist in.
- ➔ Druk op de knop TIMER ON/OFF om de timer in te schakelen.
- ➔ Zet het systeem op standby.

### De timer/klok is gewist.

- ➔ De stroomtoevoer is onderbroken of het netsnoer is afgekoppeld. Stel de timer/klok opnieuw in.

## Afstandsbediening

### Werking incorrect.

- ➔ Vervang de batterijen.
- ➔ Verwijder obstakels.
- ➔ Verklein de afstand tot het systeem bij gebruik van de afstandsbediening en zorg ervoor dat u naar de infraroodontvanger wijst.

# Technische gegevens

## Hoofdeenheid

### Versterker gedeelte

Versterker .....  
5 W + 5 W (1 kHz, 10% totale harmonische  
vervorming, bij 4  $\Omega$ )

### Tuner gedeelte

FM tuner gedeelte  
Frequentiebereik ..... 87,5 MHz ~ 108 MHz  
AM tuner gedeelte  
Frequentiebereik ..... 531 kHz ~ 1.602 kHz

### CD-speler gedeelte

Laser ..... halfgeleider laser  
Oversampling ..... 8 fs (352,8 KHz)  
Golflengte laser ..... 760 ~ 800 nm  
Sterkteklasse laser ..... Klasse 1 (IEC)  
D/A-conversie ..... 1-Bits

### Cassette-deck gedeelte

Spoor ..... 4-sporen, 2-kanaals stereo

### Algemeen

Stroomverbruik ..... 25 W  
Afmetingen ..... B : 145 mm  
..... H : 210 mm  
..... D : 227 mm  
Gewicht (netto) ..... 2,7 kg

## Luidsprekers

Behuizing ..... Bass-reflex type  
Luidsprekersamenstelling  
Woofer ..... 100 mm, conus  
Impedantie ..... 4  $\Omega$   
Maximaal ingangsvermogen ..... 10 W  
Afmetingen ..... B : 130 mm  
..... H : 208 mm  
..... D : 161 mm  
Gewicht (netto) ..... 1,2 kg (per stuk)

### Opmerkingen:

- KENWOOD volgt een politiek van voortdurende aanpassing aan nieuwe ontwikkelingen. Daarom kunnen specificaties worden gewijzigd zonder voorafgaande kennisgeving.
- Optimale prestaties zijn niet gegarandeerd in een uiterst koude omgeving (vriestemperaturen).

# KENWOOD

## Voor uw administratie

Noteer het serienummer, op de achterkant van het apparaat, in de daarvoor bestemde ruimte op het garantiebewijs en in de onderstaande ruimte. Geef het model- en serienummer aan uw dealer door wanneer u contact met hem opneemt voor informatie of service.

Modelnummer \_\_\_\_\_ Serienummer \_\_\_\_\_

# KENWOOD

## HM-337-SG

SISTEMA COMPONENTI Hi-Fi COMPATTO

### ISTRUZIONI PER L'USO

LA DICHIARAZIONE DI CONFORMITA' "CE" DI  
QUESTO  
PRODOTTO E' DEPOSITATA PRESSO:

KENWOOD ELECTRONICS EUROPE B.V.



AMSTERDAMSEWEG 37  
1422 AC UITHOORN  
THE NETHERLANDS

#### DICHIARAZIONE DI CONFORMITA'

SI DICHIARA CHE :

L'apparecchio Kenwood con Sinto/Ampli/Cassette/  
Lettore CD, modello

RXD-M37SG

facente parte del sistema hi-fi domestico HM-337-SG

risponde alle prescrizioni dell'art. 2 comma 1 del D.M.  
28 agosto 1995, n. 548.

Fatto ad Uithoorn il 22 aprile 2005

Kenwood Electronics Europe B.V.  
Amsterdamseweg 37  
1422 AC Uithoorn  
The Netherlands



Kenwood Corporation

# Prima di attivare l'alimentazione

**⚠ Avvertenza : Per un uso sicuro dell'apparecchio, leggete attentamente questa pagina.**

**Le unità sono disegnate per il funzionamento che segue.**

La Gran Bretagna e l'Europa  
..... solo c.a. a 230 V

## Il marchio di un prodotto a raggi laser

**CLASS 1 LASER PRODUCT  
LASER KLASSE 1  
APPAREIL A LASER DE CLASSE 1  
LUOKAN 1 LASERLAITE  
KLASS 1 LASERAPPARAT**

Questo prodotto è stato classificato come appartenente alla Classe 1 di componenti elettronici, e non presenta rischi di radiazioni pericolose all'esterno.

Posizione: Fondo

## Disimballaggio

Disimballare con l'apparecchio e accertarsi che tutti gli accessori siano presenti.

Coperchio del terminale antenna..... (1)  
Vite per coperchio del terminale antenna .... (1)  
Antenna AM ad anello ..... (1)  
Unità di telecomando ..... (1)  
Batteria(R6/AA) ..... (2)

Se uno degli accessori manca o se l'apparecchio è danneggiato o non funziona, rivolgersi immediatamente al rivenditore. Se l'apparecchio vi è stato spedito, avvertire immediatamente il corriere. KENWOOD raccomanda di conservare la scatola e il materiale d'imballaggio originali, nel caso di uno spostamento o spedizione futuri dello apparecchio.

**Conservate questo manuale per poterlo consultare ancora in futuro.**

## Precauzioni per la sicurezza

**AVVERTENZA : PER PREVENIRE FIAMME O RISCHI DI FOLGORAZIONE NON ESPORRE QUESTO APPARECCHIO ALLA PIOGGIA O ALL'UMIDITÀ**



**CAUTION**  
**RISK OF ELECTRIC SHOCK**  
**DO NOT OPEN**



ATTENZIONE: PER RIDURRE I RISCHI DI SCOSSE ELETTRICHE NON RIMUOVERE IL PANNELLO DI COPERTURA (O LA PARTE POSTERIORE). ALL'INTERNO NON VI SONO PARTI CHE POSSONO ESSERE UTILI ALL'UTENTE. AFFIDARE LA MANUTENZIONE A PERSONALE QUALIFICATO.



IL SIMBOLO DEL LAMPO CON LA FRECCIA ALL'INTERNO DI UN TRIANGOLO EQUILATERO SERVE PER AVVERTIRE L'UTENTE DELLA PRESENZA DI UN "VOLTAGGIO PERICOLOSO" NON ISOLATO ALL'INTERNO DEL PRODOTTO SUFFICIENTEMENTE ALTO DA COSTITUIRE UN RISCHIO DI FOLGORAZIONE PER LE PERSONE.



IL PUNTO ESCLAMATIVO ALL'INTERNO DI UN TRIANGOLO EQUILATERO SERVE PER AVVERTIRE L'UTENTE DELLA PRESENZA DI IMPORTANTI ISTRUZIONI PER IL FUNZIONAMENTO E LA MANUTENZIONE NEL MATERIALE SCRITTO CHE ACCOMPAGNA L'APPARECCHIO.

## **Dischi per riproduzione**



Questo sistema è in grado di riprodurre tutti i CD audio digitali, i CD-Registrabili (CDR) audio digitali finalizzati e i CD-Riscrivibili (CDRW) audio digitali finalizzati. Questo sistema è in grado di riprodurre anche CD audio digitali formato CD-DA.

### **I seguenti formati non sono supportati**

- File tipo \*.AAC, \*.DLF, \*.M3U, \*.PLS., \*.MP3.
- Nome cinese.
- Dischi con sessione non chiusa.
- Dischi registrati in formato UDF.

## **Indice**

**Avvertenza : Per ragioni di sicurezza, leggete con particolare attenzione le pagine contrassegnate con il simbolo .**

|   |    |
|---|----|
|  Prima di attivare l'alimentazione ..... | 2  |
|  Precauzioni per la sicurezza .....      | 2  |
| Disimballaggio .....  | 2  |
| Dischi per riproduzione .....   | 3  |
| Preparazione del telecomando .....  | 4  |
| Collegamenti .....  | 4  |
| Nomi e funzioni delle parti .....   | 5  |
| Telecomando .....   | 5  |
| Unità Principale .....  | 6  |
| Funzioni principali .....   | 8  |
| Modo dimostrazione .....  | 8  |
| Accensione del sistema .....  | 8  |
| Commutazione del sistema nel modo standby .....   | 8  |
| Regolazione del volume .....  | 8  |
| Regolazione del suono .....   | 8  |
| Cuffia .....  | 8  |
| Funzionamento del CD .....  | 9  |
| Caricamento di un disco .....   | 9  |
| Riproduzione di un disco .....  | 9  |
| Selezione del brano/passaggio desiderato ..   | 9  |
| Programmazione dei brani .....  | 9  |
| Riproduzione casuale .....  | 10 |
| Riproduzione ripetuta .....   | 10 |
| Scansione intro .....   | 10 |
| Utilizzo del tasto RDS/display/demo .....   | 10 |
| Funzionamento della radio .....   | 11 |
| Sintonizzazione di stazioni radio .....   | 11 |
| Preselezione in memoria .....   | 11 |
| Sintonizzazione di una stazione radio preselezionata .....  | 11 |
| Utilizzo del sistema RDS (Radio Data System) .....  | 11 |
| Utilizzo del tasto RDS/display/demo .....   | 12 |
| Sintonizzazione in base al tipo di programma (ricerca PTY) .....  | 12 |
| Funzionamento del lettore cassette .....  | 13 |
| Riproduzione di una cassetta .....  | 13 |
| Registrazione su cassetta .....   | 13 |
| Funzionamento dell'orologio / timer .....   | 14 |
| Visualizzazione dell'orologio .....   | 14 |
| Impostazione dell'orologio .....  | 14 |
| Impostazione del timer .....  | 15 |
| Per attivare / disattivare il timer .....   | 16 |
| Impostazione del timer di spegnimento automatico .....  | 16 |
| Informazioni generali .....   | 16 |
| Manutenzione .....  | 16 |
| In caso di difficoltà .....   | 17 |
| Caratteristiche tecniche .....  | 18 |

## Prima di attivare l'alimentazione

### Preparazione del telecomando

Inserire batterie del tipo R6/LR6 (misura "AA") nel telecomando.

### Funzionamento

Quando l'indicatore **standby** è illuminato, l'alimentazione viene attivata quando si preme il tasto **POWER**  sul telecomando. Una volta attivata l'alimentazione, premere il tasto che si desidera utilizzare.

### Note:

- Le pile in dotazione potrebbero avere una durata inferiore rispetto a quella normale, a causa dell'utilizzo durante le prove di funzionamento.
- Quando lo spazio di controllo a distanza si riduce, sostituire entrambe le pile con pile nuove.
- L'esposizione del sensore del telecomando alla luce solare diretta o alla luce diretta di una lampada a fluorescenza ad alta frequenza potrebbe provocare problemi di funzionamento.  
In tal caso, modificare la posizione di installazione del sistema per evitare problemi di funzionamento.

### Collegamenti

#### Collegamento dell'antenna AM

Sistemare l'antenna AM a quadro e poi collegarla.

#### Collegamento dei diffusori

- Collegare il diffusore di destra al terminale contrassegnato "R", con il cavo rosso a + e il cavo nero a - .
- Collegare il diffusore di sinistra al terminale contrassegnato "L", con il cavo rosso a + e il cavo nero a - .
- Tagliare la parte spellata del cavo diffusori come indicato.

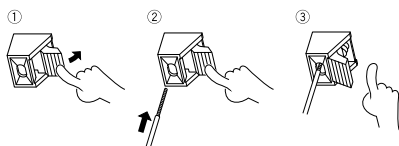

### Note:

- Per l'antenna FM: regolare la posizione dell'antenna FM in modo da ottenere la migliore ricezione.
- Per ottenere prestazioni di suono ottimali, si consiglia utilizzare i diffusori in dotazione.
- Non collegare più di un diffusore a una qualsiasi delle coppie di terminali +/- dei diffusori.

### AVVERTENZA

**Per evitare danni ed incendi, osservare le seguenti norme per garantire una corretta ventilazione dell'apparecchio.**

- Non posare alcun oggetto davanti alle fessure di aerazione.
- Lasciare uno spazio libero tutto attorno all'unità pari o maggiore a quello indicato di seguito (a partire dalle dimensioni esterne massime, comprese protrusioni).

**Pannello superiore: 50 cm**  
**Pannello posteriore: 10 cm**

### AVVERTENZA

- Posizionare l'apparecchio in modo da poter disinserire facilmente il cavo d'alimentazione.
- Premendo l'interruttore principale sull'apparecchio non disinserisce completamente l'alimentazione elettrica dalla presa sul muro. Per disinserire completamente l'alimentazione elettrica, togliere la spina del cavo d'alimentazione dalla presa sul muro.

# Nomi e funzioni delle parti

## Telecomando

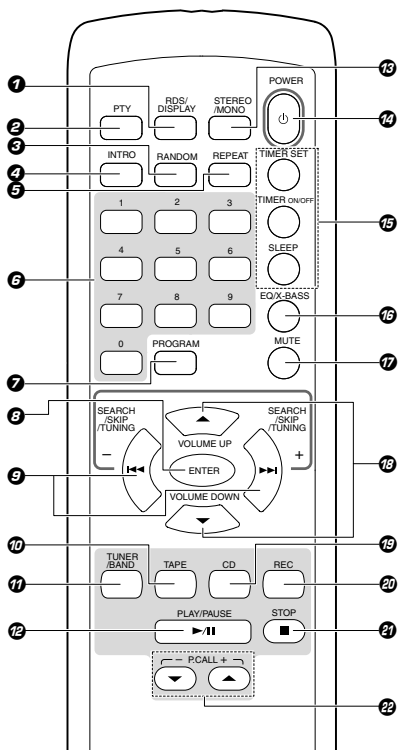

- 1** Tasto **RDS/DISPLAY**  
Per cambiare il display RDS; per visualizzare lo stato attuale del sistema; per cambiare il tempo visualizzato per CD.
- 2** Tasto **PTY**  
Per eseguire una ricerca PTY.
- 3** Tasto **RANDOM**  
Per eseguire riproduzione casuale di CD.
- 4** Tasto **INTRO**  
Per riprodurre l'inizio (diversi secondi) di ogni brano del CD.
- 5** Tasto **REPEAT**  
Per ripetere un brano o tutti i brani del CD.
- 6** Tasti **numerici (0 ~ 9)**  
Per selezionare il numero di un brano per CD; per selezionare una stazione radio preselezionata per TUNER.
- 7** Tasto **PROGRAM**  
Per programmare brani del CD; per programmare stazioni radio preselezionate sul il TUNER; per impostare o azzerare l'orologio; per impostare o azzerare il timer.

- 8** Tasto **ENTER**  
Per confermare la selezione il brano desiderato.
- 9** Tasti **SEARCH/SKIP/TUNING +/- >>>/<<<**  
Per una ricerca in avanti/indietro del brano successivo/precedente di CD; per saltare brani sul CD; per avanzamento o retrocessione rapida di un nastro; per sintonizzarsi a frequenze radio più alte/basse oppure per una ricerca di stazioni radio con il TUNER; per impostare l'ora e i minuti dell'orologio; per impostare le funzioni del timer.
- 10** Tasto **TAPE**  
Per scegliere l'ingresso TAPE o accendere il sistema con ingresso TAPE.
- 11** Tasto **TUNER/BAND**  
Per scegliere l'ingresso TUNER (sintonizzatore) o accendere il sistema con ingresso TUNER (sintonizzatore). Quando si è in ingresso TUNER, premere il tasto per scegliere la banda radio: FM o AM.
- 12** Tasto **PLAY/PAUSE >>||**  
Per avviare o interrompere la riproduzione di CD. Per avviare la riproduzione di TAPE.
- 13** Tasto **STEREO/MONO**  
Per commutare tra modo stereo e modo mono (solo su banda FM) sul TUNER.
- 14** Tasto **POWER**   
Per accendere il sistema o portarlo nel modo standby.
- 15** Tasti relativi a orologio e timer  
Tasto **TIMER SET** per visualizzare o impostare l'orologio.  
Tasto **TIMER ON/OFF** per accendere/spegnere il timer.
- 16** Tasto **SLEEP** per selezionare il tempo di spegnimento automatico.
- 16** Tasto **EQ/X-BASS**  
Per scegliere l'effetto sonoro desiderato: musica POP, CLASSIC, ROCK, JAZZ o FLAT; per accendere/spegnere il modo X-BASS.
- 17** Tasto **MUTE**  
Per interrompere e ripristinare la riproduzione del suono.
- 18** Tasti **VOLUME UP/DOWN ▲/▼**  
Per aumentare o diminuire il volume.
- 19** Tasto **CD**  
Per scegliere l'ingresso CD o accendere il sistema con ingresso CD.
- 20** Tasto **REC**  
Per registrare dal TUNER o dal CD su una cassetta audio.
- 21** Tasto **STOP** ■  
Per arrestare la riproduzione di CD o TAPE; per interrompere la programmazione del lettore CD.
- 22** Tasti **PCALL +/- ▲/▼**  
Per selezionare stazioni radio preselezionate con il TUNER.

**Unità Principale**

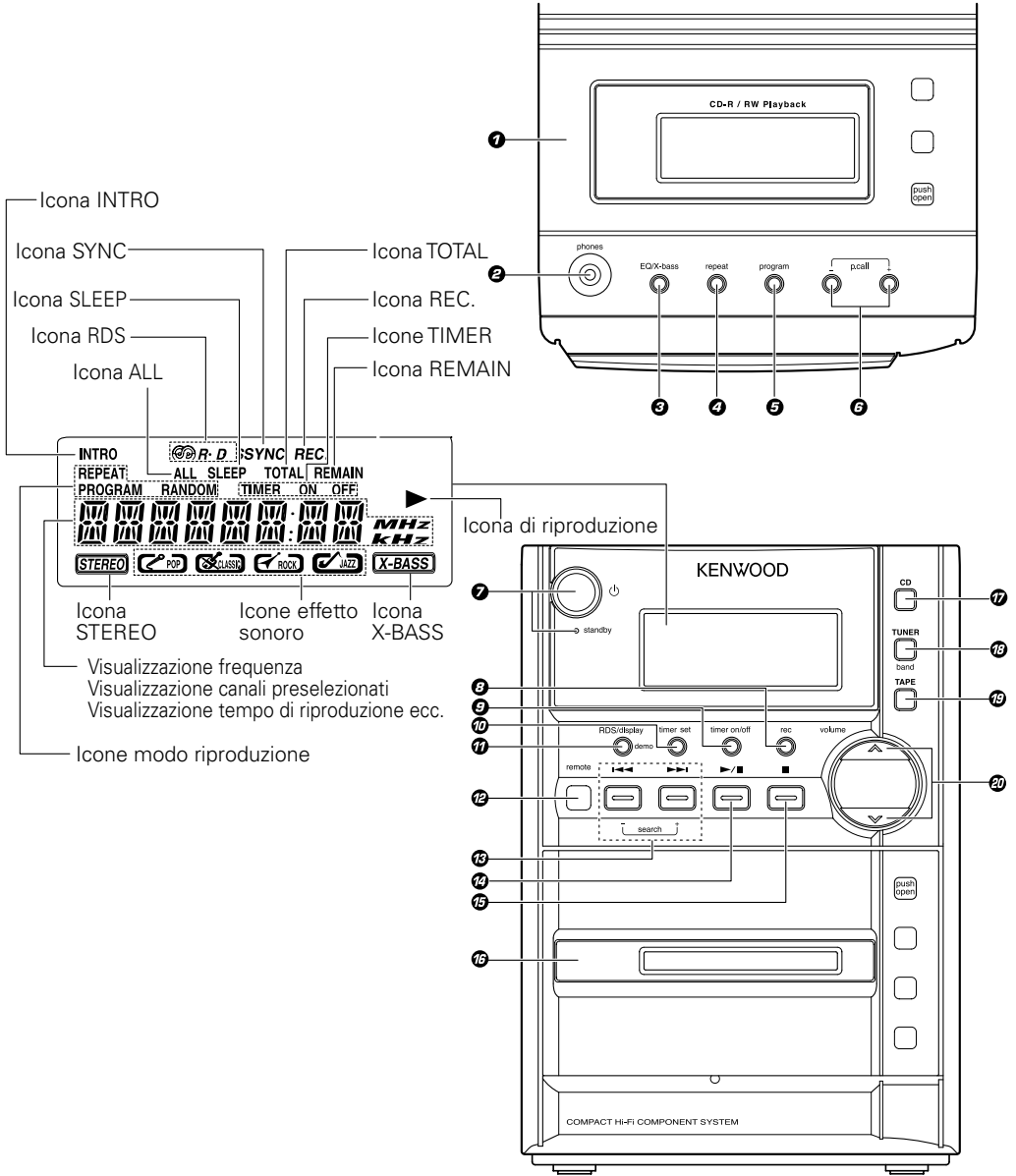

ITALIANO

## ***Nomi e funzioni delle parti***

- 1 Vano CD
- 2 Presa per cuffia (**phones**)
- 3 Tasto **EQ/X-bass**  
Per scegliere l'effetto sonoro desiderato: musica POP, CLASSIC, ROCK, JAZZ o FLAT; per accendere/spegnere il modo X-BASS.
- 4 Tasto **repeat**  
Per ripetere un brano o tutti i brani del CD.
- 5 Tasto **program**  
Per programmare brani del CD; per programmare stazioni radio preselezionate sul TUNER; per impostare o azzerare l'orologio; per impostare o azzerare il timer.
- 6 Tasti **p.call +/-**  
Per selezionare stazioni radio preselezionate con il TUNER.
- 7 Tasto   
Per accendere il sistema o portarlo nel modo standby.  
Indicatore di **standby**
- 8 Tasto **rec**  
Per registrare da TUNER o da CD su una cassetta audio.
- 9 Tasto **timer on/off**  
Per accendere/spegnere il timer.
- 10 Tasto **timer set**  
Per visualizzare o impostare l'orologio.
- 11 Tasto **RDS/display/demo**  
Per cambiare il display RDS; per visualizzare lo stato attuale del sistema; per cambiare il tempo visualizzato per CD; per attivare/disattivare la dimostrazione in modo accensione.
- 12 Sensore del telecomando
- 13 Tasti **search +/- ►► / ◀◀**  
Per una ricerca in avanti/indietro del brano successivo/precedente di CD; per saltare brani sul CD; per avanzamento o retrocessione rapida di un nastro; per sintonizzarsi a frequenze radio più alte/basse oppure per una ricerca di stazioni radio con il TUNER; per impostare l'ora e i minuti dell'orologio; per impostare le funzioni del timer.
- 14 Tasto **►/||**  
Per avviare o interrompere la riproduzione di CD. Per avviare la riproduzione di TAPE.
- 15 Tasto **■**  
Per arrestare la riproduzione di CD o TAPE. Per arrestare la programmazione del lettore CD.
- 16 Vano cassette audio
- 17 Tasto **CD**  
Per scegliere l'ingresso CD o accendere il sistema con ingresso CD.
- 18 Tasto **TUNER/band**  
Per scegliere l'ingresso TUNER o accendere il sistema con ingresso TUNER. Quando si è in ingresso TUNER, premere il tasto per scegliere la banda radio: FM o AM.
- 19 Tasto **TAPE**  
Per scegliere l'ingresso TAPE o accendere il sistema con ingresso TAPE.
- 20 Tasti **VOLUME ▲/▼**  
Per aumentare o diminuire il volume.

## ***Modo di attesa***

Quando l'indicatore del modo di attesa è acceso, una piccola quantità di corrente scorre nell'unità per alimentarne la memoria. Questo modo di funzionamento viene chiamato appunto modo di attesa. In esso, l'intero sistema può venire attivato e disattivato con il telecomando.

# Funzioni principali

## Modo dimostrazione

L'apparecchio è dotato di una funzione dimostrazione (solo per il display). La dimostrazione consiste di un cambiamento sequenziale del display e degli indicatori per mostrare le varie operazioni, senza cambiare l'audio. La funzione dimostrazione può essere cancellata nel seguente modo.

### Per disattivare la dimostrazione

Mantenere premuto il tasto **RDS/display/demo** sull'unità per oltre 1 secondo durante la dimostrazione.

### Per attivare la dimostrazione

Dopo aver acceso l'apparecchio, mantenere premuto il tasto **RDS/display/demo** sull'unità per oltre 1 secondo.

### Nota:

La dimostrazione si attiva automaticamente nel caso di interruzione e successivo ripristino della corrente, o se è stata disinserita e resinserita la spina del cavo di alimentazione con l'apparecchio acceso.

## Accensione del sistema

Premere il tasto  $\phi$  sull'unità principale o il tasto **POWER**  $\phi$  sul telecomando; oppure **CD, TUNER/band** (**TUNER/BAND** sul telecomando), o il tasto **TAPE**.

Il LED **standby** si spegnerà.

- Il sistema passerà all'ultima sorgente selezionata oppure alla sorgente appena selezionata.

## Commutazione del sistema nel modo standby

Premere il tasto  $\phi$  sull'unità principale o il tasto **POWER**  $\phi$  sul telecomando.

- Verrà visualizzato l'orologio.

## Regolazione del volume

Premere il tasto **volume**  $\wedge$  sull'unità principale (tasto **VOLUME UP**  $\blacktriangle$  sul telecomando) per aumentare, oppure premere il tasto **volume**  $\vee$  sull'unità principale (tasto **VOLUME DOWN**  $\blacktriangledown$  sul telecomando) per diminuire il livello del volume.

Viene visualizzato "VOL XX" che indica il livello del volume.

È possibile regolare il volume in 32 incrementi dal minimo al massimo.

### Per togliere l'audio temporaneamente

Premere il tasto **MUTE** sul telecomando.

La riproduzione continuerà senza suono verso le uscite dei diffusori e "MUTE" apparirà sul display. Per ripristinare l'audio, premere di nuovo il tasto **MUTE** sul telecomando o regolare il volume.

## Regolazione del suono EQ/X-BASS

La funzione di sistema di regolazione del suono permette di usufruire di effetti sonori speciali con impostazioni di equalizzazione preselezionate, offrendo la migliore riproduzione musicale.

### Premere il tasto EQ/X-BASS

Per scegliere l'effetto sonoro desiderato: musica POP, CLASSIC, ROCK, JAZZ o FLAT.

### Per accendere/spegnere X-BASS

Mantenere premuto il tasto **EQ/X-bass** sull'unità principale (tasto **EQ/X-BASS** sul telecomando).

Con la funzione X-BASS accesa, la scritta "BASS ON" apparirà e poi scomparirà dal display e l'icona "X-BASS" apparirà sul display. Con la funzione X-BASS spenta, la scritta "BASS OFF" apparirà e poi scomparirà dal display e l'icona "X-BASS" scomparirà.

### Nota:

Le funzioni EQ ed X-BASS non sono applicate al suono di registrazione.

## Cuffia

Per ascoltare lo stereo con la cuffia (non fornita), utilizzare la presa jack da 3,5 mm (**phones**) che si trova sulla parte superiore dell'unità principale.

# Funzionamento del CD

## Caricamento di un disco

- 1 Premere il tasto **CD** per selezionare il modo CD.
- 2 Premere la zona contrassegnata con **push open** per aprire lo sportello del vano CD.
- 3 Inserire un disco nel vano con l'etichetta rivolta verso l'alto.
- 4 Chiudere lo sportello del vano CD.

Il tempo totale di riproduzione ed il numero totale di brani appariranno sul display.

- 5 Per togliere il disco, premere la zona contrassegnata con **push open**, afferrare il disco per i bordi, e tirarlo fuori con cautela.

### Note:

- Per assicurare una buona prestazione del sistema; prima di procedere attendere che l'apparecchio finisca di leggere il disco completamente.
- Qualora non fosse caricato un disco nel vano CD, il messaggio "NO DISC" lampeggerà. Qualora il disco non fosse leggibile, il messaggio "NO PLAY" lampeggerà, o non essere riprodotti correttamente.

## Riproduzione di un disco

- 1 Premere il tasto **▶/||** (tasto **▶/|| PLAY/PAUSE** sul telecomando) per iniziare la riproduzione.

Il numero del brano e il tempo di riproduzione trascorso del brano corrente appariranno sul display.

Per interrompere la riproduzione, premere il tasto **▶/||** (tasto **▶/|| PLAY/PAUSE** sul telecomando).

Il tempo di riproduzione inizierà a lampeggiare.

Per riprendere la riproduzione premere di nuovo il tasto **▶/||** (tasto **▶/|| PLAY/PAUSE** sul telecomando).

- 2 Per arrestare la riproduzione, premere il tasto **■** (tasto **STOP ■** sul telecomando).

## Selezione del brano/passaggio desiderato

### Per selezionare il brano desiderato

Premere il tasto **◀◀** o **▶▶** (tasto **◀◀** o **▶▶ SEARCH/SKIP/TUNING** sul telecomando) ripetuta-mente fino a quando appare il brano desiderato sul display.

- Qualora la riproduzione si arrestasse, premere il tasto **▶/||** (tasto **▶/|| PLAY/PAUSE** sul telecomando) per iniziare la riproduzione.
- Anche i tasti numerici (0~9) sul telecomando possono essere utilizzati per selezionare un brano.

Premere i tasti numerici come indicato sotto:

Per selezionare brano 2: **2** e **ENTER**

Per selezionare brano 23: **2, 3** e **ENTER**

## Per cercare un passaggio specifico durante la riproduzione

Mantenere premuto il tasto **◀◀** o **▶▶** (tasto **◀◀** o **▶▶ SEARCH/SKIP/TUNING** sul telecomando) e rilasciarlo quando viene localizzato il passaggio desiderato del CD.

## Programmazione dei brani

La programmazione dei brani di un disco è possibile con la riproduzione ferma. Possono essere memorizzati fino a 60 brani in qualsiasi ordine.

- 1 In modo arresto, premere il tasto **program** sull'unità principale (tasto **PROGRAM** sul telecomando) per immettere l'impostazione dei programmi.

L'icona "PROGRAM" e "-- P-01" apparirà sul display. "--" indica il numero del brano del CD e "P-01" indica il numero del programma.

- 2 Premere il tasto **◀◀** o **▶▶** (tasto **◀◀** o **▶▶ SEARCH/SKIP/TUNING** sul telecomando) per selezionare il brano desiderato.

Anche i tasti numerici (0~9) sul telecomando possono essere utilizzati per selezionare un brano.

L'icona "PROGRAM" e il numero del programma inizieranno a lampeggiare.

- 3 Premere il tasto **program** sull'unità principale (tasto **PROGRAM** sul telecomando) per memorizzare il brano selezionato.

Il numero del brano ritorna a "--" e display appare il numero di programma successivo.

continua alla pagina seguente

## Funzionamento del CD

- 4** Ripetere i passi da **2** a **3** per selezionare e memorizzare altri brani in questo modo.

L'icona "PROGRAM" apparirà sul display e la scritta "FULL" inizierà a lampeggiare se si tenta di programmare più di 60 brani.

Premere il tasto **program** (tasto **PROGRAM** sul telecomando) in modo arresto per rivedere la sequenza del programma.

- 5** Premere il tasto **▶/||** (tasto **▶/|| PLAY/PAUSE** sul telecomando) per riprodurre i brani programmati.

Premendo il tasto **repeat** sull'unità principale (tasto **REPEAT** sul telecomando) durante la riproduzione programmata, il brano corrente o tutti i brani programmati saranno riprodotti ripetutamente. L'icona "REPEAT" o "REPEAT ALL" e l'icona "PROGRAM" appariranno sul display.

- 6** Premere il tasto **■** (tasto **STOP ■** sul telecomando) una volta per arrestare la riproduzione programmata o due volte per cancellare il programma.

L'icona "PROGRAM" scomparirà dal display.

### Note:

- "P" rappresenta PROGRAM.
- Il programma viene cancellato automaticamente quando viene aperto il vano CD.
- La funzione di impostazione dei programmi è disabilitata in modo PLAY/PAUSE.

## Riproduzione casuale

È possibile riprodurre tutti i brani in ordine casuale.

- 1** Durante la riproduzione, in modo pausa o arresto, premere il tasto **RANDOM** sul telecomando per abilitare il modo riproduzione casuale.

L'icona "RANDOM" apparirà sul display.

- 2** Per uscire dal modo casuale, premere di nuovo il tasto **RANDOM**. L'icona "RANDOM" scomparirà dal display.

### Nota:

Con la funzione di programmazione abilitata o la funzione di ripetizione inserita, il modo riproduzione casuale sarà disabilitato.

## Riproduzione ripetuta

È possibile riprodurre il brano corrente o l'intero disco ripetutamente.

### Per ripetere tutti i brani

Premere il tasto **repeat** (tasto **REPEAT** sul telecomando) una volta durante la riproduzione o in modo pausa.

L'icona "REPEAT ALL" apparirà sul display.

- Verranno ripetuti tutti i brani/file in continuazione.
- Per annullare la riproduzione ripetuta, premere di nuovo il tasto **repeat** (tasto **REPEAT** sul telecomando) due volte.

### Per ripetere un singolo brano

Premere il tasto **repeat** (tasto **REPEAT** sul telecomando) due volte in modo riproduzione o pausa.

L'icona "REPEAT" apparirà sul display.

- Per annullare la riproduzione ripetuta, premere di nuovo tasto **repeat** (tasto **REPEAT** sul telecomando) una volta.

## Scansione intro

Questa funzione vi permette ascoltare i primi 10 secondi di ogni brano per tutto il disco.

Premere il tasto **INTRO** sul telecomando per iniziare la scansione, e l'icona "INTRO" apparirà sul display.

### Per arrestare la scansione intro

Premere di nuovo il tasto **INTRO** sul telecomando. L'apparecchio torna nel normale modo riproduzione ed inizia da dove si è arrestata la scansione.

## Utilizzo del tasto RDS/display/demo

Premendo il tasto **RDS/display/demo** sull'unità principale (tasto **RDS/DISPLAY** sul telecomando), appaiono sul display le varie informazioni del disco, come tempo di riproduzione del brano corrente o dell'intero disco, numero del programma durante la riproduzione del programma, ecc.

# Funzionamento della radio

## Sintonizzazione di stazioni radio

- 1 Premere il tasto **TUNER/band** (tasto **TUNER/BAND** sul telecomando) per selezionare la banda radio desiderata: FM o AM.
- 2 Mantenere premuto il tasto **◀◀** o **▶▶** (tasto **◀◀** o **▶▶** **SEARCH/SKIP/TUNING** sul telecomando).

Ripetere questa procedura fino a raggiungere la stazione desiderata.

Per sintonizzarsi su una stazione debole, brevemente premere il tasto **◀◀** o **▶▶** (tasto **◀◀** o **▶▶** **SEARCH/SKIP/TUNING** sul telecomando) ripetutamente fino a quando il display indica la frequenza desiderata o si è ottenuta una migliore ricezione.

## Preselezione in memoria

È possibile memorizzare fino a 20 stazioni radio FM e 20 stazioni radio AM. Quando si seleziona una stazione radio preselezionata, il numero preselezionato apparirà sul display.

- 1 Premere il tasto **TUNER/band** (tasto **TUNER/BAND** sul telecomando) per selezionare la banda radio desiderata: FM o AM.
- 2 Premere il tasto **◀◀** o **▶▶** (tasto **◀◀** o **▶▶** **SEARCH/SKIP/TUNING** sul telecomando) per sintonizzarsi sulla frequenza desiderata.
- 3 Premere il tasto **program** (tasto **PROGRAM** sul telecomando) in modo che “- -” inizi a lampeggiare.
- 4 Se si desidera memorizzare la stazione radio su un altro numero preselezionato, premere il tasto **p.call +** (tasto **P. CALL +** sul telecomando) o il tasto **p.call -** (tasto **P. CALL -** sul telecomando) per selezionare il numero preselezionato desiderato.
- 5 Premere di nuovo il tasto **program** (tasto **PROGRAM** sul telecomando) per memorizzare la stazione radio.  
Ripetere i passi da **2** a **5** per memorizzare altre stazioni radio preselezionate.

### Nota:

Durante la programmazione, se non vengono premuti tasti entro 20 secondi, il sistema uscirà dal modo programmazione automaticamente.

## Sintonizzazione di una stazione radio preselezionata

Premere il tasto **p.call +** (tasto **P. CALL +** sul telecomando) o il tasto **p.call -** (tasto **P. CALL -** sul telecomando) o tasti numerici (0~9) sul telecomando per selezionare il numero preselezionato desiderato.

- Il numero preselezionato e la frequenza radio appariranno sul display.

## STEREO/MONO

Premere il tasto **STEREO/MONO** sul telecomando per selezionare il modo stereo o mono.

- Quando si seleziona il modo stereo, l'icona “STEREO” apparirà sul display (se la stazione corrente è stereo FM).

### Nota:

È possibile selezionare il modo stereo o mono soltanto nella banda FM.

## Utilizzo del sistema RDS (Radio Data System)

Con RDS si intende un sistema che, insieme al segnale di trasmissione, comunica informazioni utili (sotto forma di dati digitali) per le trasmissioni FM. I sintonizzatori e i ricevitori predisposti alla ricezione RDS sono in grado di estrarre le informazioni dal segnale di trasmissione e di utilizzarle con diverse funzioni, come la visualizzazione automatica del nome della stazione.

### Funzioni RDS:

Ricerca PTY (identificazione del tipo di programma)  
Si sintonizza automaticamente su una stazione che sta trasmettendo il tipo di programma specificato (genere).

### Visualizzazione PS (nome Program Service):

Visualizza automaticamente il nome della stazione trasmesso dalla stazione RDS.

### Funzione Radio Text (testo radio):

Visualizza i dati di testo radio trasmessi da alcune stazioni RDS quando viene premuto il tasto **RDS/display/demo** sull'unità principale (tasto **RDS/DISPLAY** sul telecomando). Se non vengono trasmessi dati di testo viene visualizzato “NO TEXT”.

continua alla pagina seguente

## Funzionamento della radio

- L'icona "R-D-S" appare sul display quando si riceve il segnale di una stazione RDS.

### Nota:

È possibile che alcune funzioni e alcuni nomi di funzioni siano diversi per determinati paesi e aree.

## Utilizzo del tasto RDS/display/demo

Durante la ricezione di una stazione RDS, premendo il tasto **RDS/display/demo** sull'unità principale (tasto **RDS/DISPLAY** sul telecomando) cambia il contenuto del display.

A ogni pressione il display viene modificato come segue:

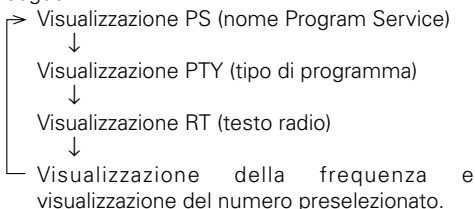

## Sintonizzazione in base al tipo di programma (ricerca PTY)

Tale funzione consente di impostare il sintonizzatore sulla ricerca automatica delle stazioni che stanno trasmettendo il tipo di programma (genere) che si desidera ascoltare.

**1** Premere il tasto **TUNER/band** (tasto **TUNER/BAND** sul telecomando) per selezionare FM.

**2** Premere il tasto **PTY** sul telecomando.

Se la stazione corrente è con RDS, sarà visualizzato il tipo di programma della stazione.

**3** Premere il tasto **PTY** sul telecomando per selezionare il tipo di programma desiderato.

## Tabella dei tipi di programma

| Nome del tipo di programma | Visualizzazione |
|----------------------------|-----------------|
| Notiziari                  | NEWS            |
| Temi di attualità          | AFFAIRS         |
| Informazioni               | INFO            |
| Sport                      | SPORT           |
| Istruzione                 | EDUCATE         |
| Teatro                     | DRAMA           |
| Cultura                    | CULTURE         |
| Scienza                    | SCIENCE         |
| Argomenti vari             | VARIED          |
| Musica pop                 | POP M           |
| Musica rock                | ROCK M          |
| Musica da strada           | EASY M          |
| Musica classica leggera    | LIGHT M         |
| Musica classica impegnata  | CLASSICS        |
| Altra musica               | OTHER M         |
| Previsioni del tempo       | WEATHER         |
| Finanza                    | FINANCE         |
| Programmi per bambini      | CHILDREN        |
| Tematiche sociali          | SOCIAL          |
| Religione                  | RELIGION        |
| Interventi degli           | PHONE IN        |
| Viaggi                     | TRAVEL          |
| Tempo libero               | LEISURE         |
| Musica jazz                | JAZZ            |
| Musica country             | COUNTRY         |
| Musica nazionale           | NATION M        |
| Revival                    | OLDIES          |
| Musica folk                | FOLK M          |
| Documentari                | DOCUMENT        |

**4** Premere il tasto **◀◀ o ▶▶** (tasto **◀◀ o ▶▶ SEARCH/SKIP/TUNING** sul telecomando) per iniziare la ricerca.

### Note:

- In certe condizioni di ricezione, si potrebbe impiegare oltre 1 minuto per completare la ricerca.
- Se il tipo di programma desiderato non viene trovato, la scritta "NO MATCH" viene visualizzata, quindi dopo diversi secondi il display ritorna alla visualizzazione originale.

# Funzionamento del lettore cassette

## Riproduzione di una cassetta

- 1 Premere il tasto **TAPE** per TAPE.
- 2 Premere la zona contrassegnata con **push open** per aprire lo sportello del vano CD per aprire lo sportello del vano cassette.
- 3 Inserire la cassetta nel vano con il bordo aperto rivolto verso il basso.
- 4 Chiudere lo sportello saldamente.
- 5 Premere il tasto **I◀◀ o ▶▶I** (tasto **I◀◀ o ▶▶I** **SEARCH/SKIP/TUNING** sul telecomando) per posizionare il nastro sul punto d'inizio desiderato.
- 6 Premere il tasto **▶/II** (tasto **▶/II PLAY/PAUSE** sul telecomando) per selezionare la direzione del nastro ed iniziare la riproduzione del nastro.
- 7 Premere i tasti **volume** (tasto **VOLUME UP** o **DOWN** sul telecomando) e premere il tasto **EQ/X-bass (EQ/X-BASS)** sul telecomando) per il livello d'ascolto desiderato.

## Registrazione su cassetta

È possibile registrare dalla radio o dal lettore CD. Per una registrazione ottimale, utilizzare un nastro di normale BIAS (solo tipo 1).

### Registrazione dalla radio

- 1 Inserire una cassetta nel lettore di cassette e chiudere lo sportello.
- 2 Premere il tasto **TUNER/band** (tasto **TUNER/BAND** sul telecomando) per selezionare il modo TUNER e sintonizzarsi su una stazione radio.
- 3 Premere il tasto **rec** (tasto **REC** sul telecomando) per porre l'apparecchio in standby di registrazione.

L'icona "REC." appaiono sul display.

- 4 Premere il tasto **▶/II** (tasto **▶/II PLAY/PAUSE** sul telecomando) per iniziare la registrazione.
- 5 Premere il tasto **■** (tasto **STOP ■** sul telecomando) per arrestare la registrazione.

### Consigli per la registrazione dalla radio

- Per porre la registrazione in pausa momentaneamente, premere il tasto **rec** (tasto **REC** sul telecomando). Premere il tasto **▶/II** (tasto **▶/II PLAY/PAUSE** sul telecomando) per riprendere la registrazione.

### Registrazione da CD

- 1 Inserire una cassetta vergine nel lettore di cassette.
- 2 Premere il tasto **CD** per selezionare il modo CD.
- 3 Inserire un disco ed assicurarsi che l'unità sia in modo arresto.
- 4 Premere il tasto **I◀◀ o ▶▶I** (tasto **I◀◀ o ▶▶I** **SEARCH/SKIP/TUNING** sul telecomando) per selezionare il primo brano che si vuole registrare.
- 5 Premere il tasto **rec** (tasto **REC** sul telecomando) per porre l'apparecchio in standby di registrazione.

L'icona "REC." appaiono sul display.

- 6 Premere il tasto **▶/II** (tasto **▶/II PLAY/PAUSE** sul telecomando) per iniziare la registrazione.

L'icona "SYNC" appaiono sul display.

Premere il tasto **rec** (tasto **REC** sul telecomando) per interrompere o modificare la registrazione. Premere il tasto **▶/II** (tasto **▶/II PLAY/PAUSE** sul telecomando) per riprendere la registrazione.

- 7 Premere il tasto **■** (tasto **STOP ■** sul telecomando) per arrestare la registrazione.

### Note:

- Per assicurare una buona prestazione del sistema, prima di registrare attendere che l'apparecchio finisca di leggere completamente il disco.
- Durante la registrazione, non è possibile ascoltare un'altra sorgente.

## Funzionamento del lettore cassette

### Registrazione di programmi da CD

È possibile programmare brani CD nella sequenza desiderata e registrarli su una cassetta.

- 1 Inserire una cassetta vergine nel lettore di cassette.
- 2 Premere il tasto **CD** per selezionare il modo CD.
- 3 Inserire un disco ed assicurarsi che l'unità sia in modo arresto.
- 4 Programmare la sequenza desiderata di brani CD.

Vedi pagina 9 e 10 per la procedura di programmazione.

- 5 Premere il tasto **rec** (tasto **REC** sul telecomando) per porre l'apparecchio in standby di registrazione.

L'icona "REC." appaiono sul display.

- 6 Premere il tasto **▶/||** (tasto **▶/|| PLAY/PAUSE** sul telecomando) per iniziare la registrazione.

L'icona "SYNC" appaiono sul display.

- 7 Premere il tasto **■** (tasto **STOP ■** sul telecomando) per arrestare la registrazione.

## Funzionamento dell'orologio / timer

### Visualizzazione dell'orologio

L'orologio (se impostato) verrà visualizzato nel modo standby.

Per visualizzare l'orologio nel modo di una delle sorgenti (CD, TUNER o TAPE), premere il tasto **timer set** (tasto **TIMER SET** sul telecomando). Verrà visualizzato l'orologio. Qualora l'orologio non fosse impostato, "0:00" inizierà a lampeggiare.

### Impostazione dell'orologio

**Prima di impostare l'orologio, assicurarsi che il sistema sia in modo standby.**

- 1 Premere il tasto **program** (tasto **PROGRAM** sul telecomando) per accedere al modo impostazione delle ore.

L'indicazione dell'ora inizierà a lampeggiare.

- 2 Premere il tasto **◀◀** o **▶▶** (tasto **◀◀** o **▶▶ SEARCH/SKIP/TUNING** sul telecomando) per impostare l'ora.

- 3 Premere il tasto **program** (tasto **PROGRAM** sul telecomando) per accedere al modo impostazione dei minuti.

L'indicazione dei minuti inizierà a lampeggiare.

- 4 Premere il tasto **◀◀** o **▶▶** (tasto **◀◀** o **▶▶ SEARCH/SKIP/TUNING** sul telecomando) per impostare i minuti.

- 5 Premere il tasto **program** (tasto **PROGRAM** sul telecomando) per memorizzare le impostazioni.

L'orologio inizierà a funzionare.

Per uscire senza memorizzare le impostazioni, accendere il sistema.

### Note:

- Vengono perse le impostazioni dell'orologio quando si scollega il cavo di alimentazione o si verifica un'interruzione di corrente.
- È possibile impostare l'orologio nel modo 12 ore o 24 ore. Per cambiare modo: Con il sistema in modo standby, premere il tasto **program** assieme al tasto **■**.

### Impostazione del timer

È possibile commutare il sistema nel modo CD, TUNER o TAPE automaticamente ad un'ora prestabilita, svolgendo la funzione di sveglia.

È anche possibile la registrazione temporizzata di programmi radio su una cassetta audio.

#### Importante!

**Prima di impostare il timer, assicurarsi che l'orologio sia impostato correttamente.**

**Nell'impostare il timer (riproduzione o registrazione) per il TUNER, assicurarsi di selezionare prima la stazione su cui si desidera sintonizzarsi.**

- 1 Accendere il sistema.
- 2 Premere il tasto **timer set** (tasto **TIMER SET** sul telecomando) due volte per accedere al modo impostazione timer.

L'icona "TIMER ON" inizierà a lampeggiare sul display.

- 3 Premere il tasto **program** (tasto **PROGRAM** sul telecomando).

L'indicazione dell'ora inizierà a lampeggiare.

- 4 Impostare l'ora di avvio della riproduzione. Premere il tasto **◀◀** o **▶▶** (tasto **◀◀** o **▶▶** **SEARCH/SKIP/TUNING** sul telecomando) per impostare l'ora di avvio del timer e premere il tasto **program** (tasto **PROGRAM** sul telecomando) per memorizzare le impostazioni. Ripetere la stessa procedura per impostare i minuti.

- 5 Premere il tasto **timer set** (tasto **TIMER SET** sul telecomando).

L'icona "TIMER OFF" inizierà a lampeggiare.

- 6 Ripetere i passi 3 e 4 per impostare l'orario di arresto del timer (spegnimento).
- 7 Premere il tasto **timer set** (tasto **TIMER SET** sul telecomando).

L'icona "TIMER" lampeggerà e apparirà la visualizzazione della sorgente.

- 8 Premere il tasto **program** (tasto **PROGRAM** sul telecomando).

- 9 Premere il tasto **◀◀** o **▶▶** (tasto **◀◀** o **▶▶** **SEARCH/SKIP/TUNING** sul telecomando) per selezionare la sorgente desiderata e premere il tasto **program** (tasto **PROGRAM** sul telecomando) per memorizzare le impostazioni.

La sorgente scorre come segue:  
"CD" → "TUNER" → "TAPE" → "REC TU"  
(sintonizzatore di registrazione)

- 10 Premere il tasto **timer set** (tasto **TIMER SET** sul telecomando).

L'icona "TIMER" lampeggerà e apparirà la visualizzazione della volume.

- 11 Premere il tasto **program** (tasto **PROGRAM** sul telecomando).

- 12 Premere il tasto **◀◀** o **▶▶** (tasto **◀◀** o **▶▶** **SEARCH/SKIP/TUNING** sul telecomando) per impostare il livello del volume e premere il tasto **program** (tasto **PROGRAM** sul telecomando) per memorizzare le impostazioni.

- 13 Premere il tasto **timer set** (tasto **TIMER SET** sul telecomando).

- 14 Premere il tasto **timer on/off** (tasto **TIMER ON/OFF** sul telecomando) per attivare il modo timer.

L'icona "TIMER" cambia da lampeggiante a illuminato fisso.  
Il timer è ora impostato.

- 15 Commutare il sistema nel modo standby.

Quando si raggiunge l'ora prestabilita, la sorgente selezionata inizia la riproduzione o viene commutata nel modo standby se il timer è stato attivato.

### Per attivare / disattivare il timer

Premere il tasto **timer on/off** (tasto **TIMER ON/OFF** sul telecomando). Se attivato, l'icona "TIMER" apparirà sul display.

#### **Note:**

- Il timer on non sarà attivato se l'ora d'inizio e d'arresto sono le stesse.
- Se la sorgente selezionata ("CD"; "TAPE" o "RECTU") non è disponibile quando si raggiunge l'ora prestabilita, TUNER sarà selezionato automaticamente.
- Durante la regolazione del timer, se non vengono premuti tasti entro 7 secondi, il sistema uscirà dal modo impostazione automaticamente.

### Impostazione del timer di spegnimento automatico

Se il timer di spegnimento automatico è attivo, il sistema sarà commutato nel modo standby dopo che è trascorso il tempo selezionato.

Ad ogni pressione del tasto **SLEEP** sul telecomando il periodo del timer diminuisce di 10 minuti. È possibile impostare il timer dello spegnimento automatico fino a 90 minuti.

Il display cambierà a visualizzazione tempo di spegnimento automatico e cambierà come segue: 90 min - 80 min - 70 min - 60 min - 50 min - 40 min - 30 min - 20 min - 10 min - OFF - 90 min - 80 min...

L'icona "SLEEP" apparirà sul display.

#### **Con il modo spegnimento automatico attivo:**

#### **Per disattivare il timer di spegnimento automatico**

Premere il tasto **SLEEP** sul telecomando o premere il tasto  per spegnere l'alimentazione.

#### **Nota:**

Se timer off e sleep off sono entrambi attivi, il sistema sarà commutato nel modo standby quando si raggiunge la prima impostazione del timer.

## Informazioni generali

### Manutenzione

#### **Pulizia del cabinet**

- Utilizzare un panno morbido leggermente inumidito con una soluzione di detergente neutro. Non utilizzare soluzioni contenenti alcool, trementina, ammoniaca o sostanze abrasive.

#### **Pulizia dei dischi**

- Se un disco si sporca, pulirlo con un panno apposito, passarlo con un movimento dal centro verso l'esterno. Non pulire con movimento circolare.
- Non utilizzare solventi tipo benzene, diluente, pulitori di tipo commerciale, o spray antistatico destinato a dischi analogici.

#### **Pulizia delle testine e del percorso del nastro**

- Per assicurare un'elevata qualità di registrazione e riproduzione, pulire le testine, il rullo di trascinamento ed il rullo di pressione ogni 50 ore di funzionamento con nastro.
- Utilizzare un tampone di cotone leggermente inumidito con fluido detergente.
- È anche possibile pulire le testine facendo girare una volta una cassetta di pulizia.

#### **Avvertenza riguardante la condensa**

All'interno dell'unità si può avere la formazione di condensa (umidità) quando fra essa e l'aria esterna si ha una grande differenza di temperatura. In tal caso, quest'unità potrebbe non funzionare correttamente. Se ciò accade, lasciarla qualche ora spenta e riprendere ad usarla solo dopo che la condensa è evaporata. Fare attenzione in particolare nelle seguenti circostanze: Se l'unità viene portata da un luogo molto freddo ad uno caldo o se l'umidità in una stanza dovesse aumentare bruscamente.

# In caso di difficoltà

## Azzeramento del microcomputer

Il microcomputer potrebbe presentare problemi di funzionamento (l'apparecchio non funziona oppure non viene visualizzato il display corretto) se il cavo dell'alimentazione è scollegato quando è accesa l'alimentazione oppure per altre cause esterne. In tal caso, fare riferimento alle seguenti procedure per azzerare il microcomputer e ripristinare il funzionamento normale dell'apparecchio.

**Quando è accesa l'alimentazione e viene selezionato l'ingresso TUNER, premere e tenere premuto il tasto ■ per più di 2 secondi.**

- L'azzeramento del microcomputer cancellerà il contenuto della memoria e ripristinerà lo stato preimpostato in fabbrica.

Consultare la seguente guida per la risoluzione di problemi.

## Generale

### Nessun suono.

- ➔ Inserire il cavo AC saldamente.
- ➔ Regolare il controllo VOLUME sul livello sonoro adatto.
- ➔ Assicurarsi che la sorgente sia impostata sulla sorgente che si desidera utilizzare.
- ➔ Disinserire lo spinotto della cuffia dalla presa jack.

### Le uscite audio sinistra e destra sono invertite.

- ➔ Controllare i collegamenti e la posizione dei diffusori.

### Il sistema visualizza le funzioni automaticamente.

- ➔ Spegnere la funzione dimostrazione.

## Funzionamento lettore CD

### La scritta "NO DISC" è visualizzata.

- ➔ Inserire il disco correttamente (lato etichetta verso l'alto).
- ➔ Pulire il disco.

- ➔ Utilizzate un disco nuovo o leggibile.
- ➔ Attendere che la condensa sulla lente sia evaporata.
- ➔ Inserire il cavo AC saldamente.

## Ricezione radio

### Rumore nella radio.

- ➔ Sintonizzare la frequenza corretta.
- ➔ Regolare la direzione dell'antenna FM.
- ➔ L'antenna AM è incorporata; ruotare il sistema verso una direzione nuova.
- ➔ Aumentare la distanza tra sistema e TV o VCR.

## Funzionamento lettore cassette

### Non registra.

- ➔ Sostituire la cassetta o coprire le linguette con del nastro adesivo.
- ➔ Pulire la testina.
- ➔ Utilizzare solo cassette NORMAL (IEC I).
- ➔ Non fare uso di cassette più lunghe di 90 minuti, dato che il loro nastro è molto sottile e si spezza facilmente, causando vari problemi meccanici.

## Timer / Orologio

### Il timer non funziona.

- ➔ Impostare l'orologio correttamente.
- ➔ Premere il tasto TIMER ON/OFF per accendere il timer.
- ➔ Commutare il sistema nel modo standby.

### Il timer / orologio è scomparso dal display.

- ➔ C'è stata un'interruzione di corrente oppure il cavo d'alimentazione è stato scollegato. Impostarlo di nuovo.

## Telecomando

### Non funziona correttamente.

- ➔ Sostituire le batterie.
- ➔ Rimuovere l'ostacolo.
- ➔ Avvicinarsi al sistema quando si utilizza il telecomando e assicurarsi che sia puntato verso il sensore sull'unità principale.

# Caratteristiche tecniche

## Unità principale

### Sezione amplificatore

Potenza di uscita nominale  
..... 5 W + 5 W (1 kHz, 10% T.H.D., a 4  $\Omega$ )

### Sezione sintonizzatore

Sezione sintonizzatore FM  
Gamma di frequenza di sintonizzazione  
..... 87,5 MHz ~ 108 MHz  
Sezione sintonizzatore AM  
Gamma di frequenza di sintonizzazione  
..... 531 kHz ~ 1.602 kHz

### Sezione lettore CD

Laser ..... A semiconduttori  
Sovra campionamento ..... 8 fs (352,8 KHz)  
Lunghezza onda laser ..... 760 ~ 800 nm  
Classe potenza laser ..... Classe 1 (IEC)  
Conversione D/A ..... 1 Bit

### Sezione lettore cassette

Tracce ..... 4-tracce, 2-canalì stereo

### Generale

Consumo di energia ..... 25 W  
Dimensioni ..... L : 145 mm  
..... A : 210 mm  
..... P : 227 mm  
Peso (netto) ..... 2,7 kg

## Diffusori

Cassa ..... Tipo Bass-reflex  
Configurazione diffusori  
Woofer ..... 100 mm, conico  
Impedenza ..... 4  $\Omega$   
Livello massimo d'ingresso ..... 10 W  
Dimensioni ..... L : 130 mm  
..... A : 208 mm  
..... P : 161 mm  
Peso (netto) ..... 1,2 kg (1 pezzo)

### Note:

- KENWOOD segue una politica di miglioramento e sviluppo continui. Per tale motivo, è possibile che le caratteristiche tecniche vengano modificate senza preavviso.
- È possibile che le prestazioni ottimali non siano ottenibili in ambienti estremamente freddi (a una temperatura che si aggira intorno al punto di congelamento dell'acqua).

# KENWOOD

## Per vostra referenza

Riportate il numero di serie, indicato sul retro dell'unità, nell'apposito spazio sulla carta di garanzia e nello spazio qui sotto. Citate il numero del modello e di serie ogni volta che vi rivolgete al vostro rivenditore per informazioni o assistenza.

Modello \_\_\_\_\_ Numero di serie \_\_\_\_\_

# KENWOOD

## HM-337-SG

SISTEMA Hi-Fi COMPACTO

---

MANUAL DE INSTRUCCIONES



Kenwood Corporation

ESPAÑOL

# Antes de encender el aparato

**⚠ Precaución : Lea cuidadosamente estas páginas para asegurar una operación sin anomalías.**

**Los aparatos han sido diseñados para funcionar con las tensiones siguientes.**

Europa y Reino Unido  
..... CA 230 V solamente

## La marca del producto láser

**CLASS 1 LASER PRODUCT  
LASER KLASSE 1  
APPAREIL A LASER DE CLASSE 1  
LUOKAN 1 LASERLAITE  
KLASS 1 LASERAPPARAT**

Esta etiqueta indica que el producto es de la Clase 1. Lo que significa que no hay peligro de que se produzca una radiación peligrosa en el exterior de este producto.

Ubicación: Inferior

## Desembalaje

Desembale cuidadosamente la unidad y asegúrese de que no le falte ninguno de los accesorios siguientes.

Tapa de terminal de antena ..... (1)  
Tornillo de para tapa de terminal de antena ..... (1)  
Antena de cuadro de AM ..... (1)  
Control remoto ..... (1)  
Pilas(R6/AA) ..... (2)

Si le falta algún accesorio, o si la unidad está estropeado o no funciona, avise inmediatamente a su concesionario. Si la unidad le fue enviado a usted directamente, avise inmediatamente a la compañía de transporte. KENWOOD recomienda guardar la caja de cartón y los materiales de embalaje originales en caso de que usted necesite tener que transportar la unidad en el futuro.

**Tenga este manual a mano para su futuro uso.**

## Precauciones de seguridad

**AVISO : PARA EVITAR INCENDIOS O DESCARGAS ELECTRICAS, NO EXPONGA ESTE APARATO A LA LLUVIA NI A LA HUMEDAD.**



**CAUTION**  
**RISK OF ELECTRIC SHOCK**  
**DO NOT OPEN**



PRECAUCION: PARA REDUCIR EL RIESGO DE DESCARGA ELECTRICA, NO RETIRE LA TAPA (O PANEL POSTERIOR). EN EL INTERIOR DEL APARATO NO HAY PIEZAS QUE PUEDA REPARAR EL USUARIO. PIDA AL PERSONAL CUALIFICADO QUE HAGA LAS REPARACIONES NECESARIAS.



EL SIMBOLO DEL RAYO, EN EL INTERIOR DE UN TRIANGULO EQUILATERO, TIENE COMO FIN AVISAR AL USUARIO DE LA PRESENCIA DE UNA TENSION PELIGROSA SIN AISLAR, EN EL INTERIOR DE LA CAJA DEL APARATO, QUE PODRIA SER DE SUFICIENTE INTENSIDAD COMO PARA QUE LAS PERSONAS PODRIAN SUFRIR UNA DESCARGA ELECTRICA.



EL SIGNO DE EXCLAMACION, EN EL INTERIOR DE UN TRIANGULO EQUILATERO, TIENE COMO FIN AVISAR AL USUARIO DE LA PRESENCIA DE IMPORTANTES INSTRUCCIONES DE OPERACION Y MANTENIMIENTO (SERVICIO) EN EL MANUAL SUMINISTRADO CON EL APARATO.

## **Discos para reproducción**



Este sistema puede reproducir todos los discos CD audio, discos CD-Recordable (CDR) audio digital finalizados y CD-Rewritable(CDRW) finalizados. Esta sistema también puede reproducir CDs de audio digital en formato CD-DA.

### **Los siguientes formatos no son compatibles**

- Ficheros como \*.AAC, \*.DLF, \*.M3U, \*.PLS., \*.MP3.
- Nombre chino.
- Los discos con sesiones no cerradas.
- Los discos grabados en formato UDF.

## **Índice**

**Precaución : Lea cuidadosamente las páginas con el símbolo de exclamación  para asegurar un funcionamiento seguro.**

|  |    |
|--|----|
|  Antes de encender el aparato ..... | 2  |
|  Precauciones de seguridad .....    | 2  |
| Desembalaje .....  | 2  |
| Discos para reproducción .....   | 3  |
| Preparación del mando a distancia .....  | 4  |
| Conexiones .....   | 4  |
| Nombres y funciones de los componentes .....   | 5  |
| Mando a distancia .....  | 5  |
| Unidad Principal.....  | 6  |
| Funciones básicas .....  | 8  |
| Modo de demostración .....   | 8  |
| Encendido del sistema .....  | 8  |
| Poner el sistema en modo standby .....   | 8  |
| Control de volumen .....   | 8  |
| Control de sonido .....  | 8  |
| Auriculares .....  | 8  |
| Utilización del CD .....   | 9  |
| Carga de un disco .....  | 9  |
| Reproducción de un disco .....   | 9  |
| Selección de una pista/fragmento deseado .....   | 9  |
| Programación de pistas .....   | 9  |
| Aleatorio .....  | 10 |
| Repetición .....   | 10 |
| Intro scan .....   | 10 |
| Usando el botón RDS/display/demo .....   | 10 |
| Utilización de la radio.....   | 11 |
| Sintonización de emisoras de radio .....   | 11 |
| Memorización de emisoras presintonizadas .....   | 11 |
| Sintonización de una emisora de radio presintonizada .....   | 11 |
| Uso de RDS (Radio Data System) .....   | 11 |
| Uso del botón RDS/display/demo .....   | 12 |
| Sintonización mediante tipo de programa (búsqueda PTY) .....   | 12 |
| Utilización del casete.....  | 13 |
| Reproducción de una cinta de casete .....  | 13 |
| Grabación de una cinta de casete .....   | 13 |
| Funcionamiento reloj/programador.....  | 14 |
| Visualización del reloj .....  | 14 |
| Ajuste del reloj .....   | 14 |
| Selección del programador .....  | 15 |
| Para activar / desactivar el programador .....   | 16 |
| Ajuste del programador de apagado .....  | 16 |
| Información general .....  | 16 |
| Mantenimiento .....  | 16 |
| En caso de dificultades .....  | 17 |
| Especificaciones.....  | 18 |

## Antes de encender el aparato

### Preparación del mando a distancia

Coloque las pilas del tipo R6/LR6 (tamaño "AA") en el mando a distancia.

#### Operación

Cuando el indicador **standby** está iluminado, la alimentación se activa al pulsar el botón **POWER**  del mando a distancia. Cuando la alimentación se active, pulse la tecla que desee utilizar.

#### Notas:

- La duración de las pilas suministradas puede ser inferior a la de pilas comunes debido al uso durante comprobaciones de funcionamiento.
- Si la distancia de alcance del mando a distancia disminuye, sustituya las dos pilas por unas nuevas.
- Pueden producirse fallos de funcionamiento si orienta el sensor remoto hacia la luz solar directa, o bajo la iluminación directa de una lámpara fluorescente de alta frecuencia.  
En tal caso, cambie la ubicación del sistema para evitar fallos de funcionamiento.

### PRECAUCIÓN

**Asegúrese de seguir las instrucciones siguientes. De lo contrario se bloqueará la ventilación apropiada y se causarán daños o peligros de incendio.**

- No ponga ningún objeto que impida la salida del calor encima de la unidad.
- Deje un espacio alrededor de la unidad (a partir de los extremos, incluyendo proyecciones) igual o superior al mostrado abajo.

**Panel superior: 50 cm**

**Panel trasero: 10 cm**

### Conexiones

#### Conexión de la antena AM

Prepare la antena cerrada AM y conéctela.

#### Conexión de los altavoces

- Conecte el altavoz derecho al terminal "R", con el cable rojo en + y el cable negro en -.
- Conecte el altavoz izquierdo al terminal "L", con el cable rojo en + y el cable negro en -.
- Sujete la parte rayada del altavoz según se muestra.

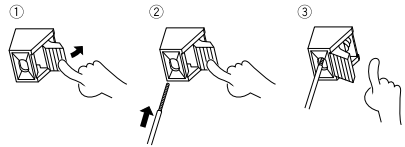

#### Notas:

- Para la antena FM: Ajuste la posición de la antena FM para lograr la mejor recepción.
- Para un rendimiento óptimo, se recomienda el uso de los altavoces suministrados.
- No conecte más de un altavoz a cualquier par de terminal de altavoz +/-.

### PRECAUCIÓN

- Coloque el aparato donde se pueda desenchufar fácilmente el cable de corriente AC.
- No se interrumpirá completamente la alimentación de corriente de la toma de pared AC al poner el interruptor de encendido en OFF. Para cortar la alimentación eléctrica completamente, desconecte el enchufe de la toma de pared AC.

# Nombres y funciones de los componentes

## Mando a distancia

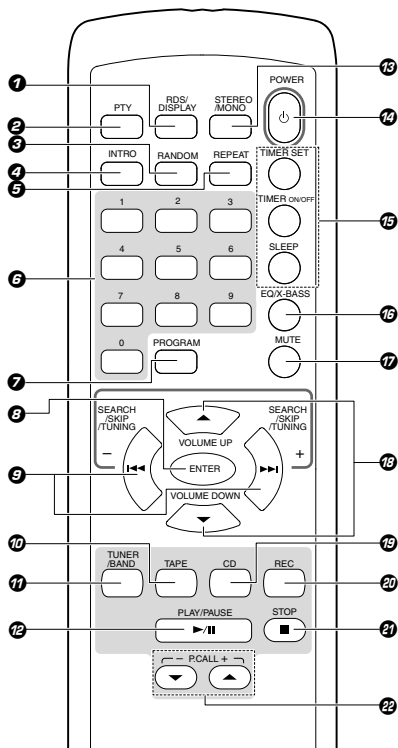

- 1** Botón **RDS/DISPLAY**  
Para cambiar la visualización para RDS; para visualizar el estado actual del sistema; para cambiar la pantalla de tiempo para CD.
- 2** Botón **PTY**  
Para realizar búsquedas PTY.
- 3** Botón **RANDOM**  
Para la reproducción aleatoria de un CD.
- 4** Botón **INTRO**  
Para reproducir varios segundos para cada pista de CD.
- 5** Botón **REPEAT**  
Para repetir una pista o todas las pistas de un CD.
- 6** Botones **de dígitos (0 ~ 9)**  
Para seleccionar un número de pista para CD; para seleccionar una emisora de radio presintonizada para el TUNER.
- 7** Botón **PROGRAM**  
Para programar pistas de discos para CD; para programar emisoras de radio presintonizadas en el TUNER; para ajustar o poner a cero la hora del reloj; para ajustar o poner a cero la hora del programador.

- 8** Botón **ENTER**  
Para confirmar la selección una pista deseada.
- 9** Botones **SEARCH/SKIP/TUNING +/- >||| / <|||**  
Para buscar adelante/atrás en la pista siguiente/anterior para CD; para saltar pista en CD; para el avance rápido o rebobinado de una cinta; para sintonizar a una frecuencia de radio inferior/superior o buscar emisoras de radio en TUNER; para ajustar las horas y minutos para el reloj; para seleccionar la función del temporizador.
- 10** Botón **TAPE**  
Para seleccionar la entrada de TAPE o para encender el sistema para la entrada de TAPE.
- 11** Botón **TUNER/BAND**  
Para seleccionar la entrada TUNER o para encender el sistema en la entrada TUNER. En la entrada TUNER, pulse para seleccionar la banda: FM o AM.
- 12** Botón **PLAY/PAUSE >||**  
Para iniciar o interruptor la reproducción para CD. Para iniciar la reproducción para TAPE.
- 13** Botón **STEREO/MONO**  
Para cambiar entre modo estéreo y modo mono (sólo en banda FM) para el TUNER.
- 14** Botón **POWER**  
Para encender el sistema o ponerlo en modo de reposo.
- 15** Botones relacionados con el reloj y el programador  
Botón **TIMER SET** para visualizar el reloj o poner la hora.  
Botón **TIMER ON/OFF** para activar/desactivar el programador.  
Botón **SLEEP** para seleccionar la hora de apagado.
- 16** Botón **EQ/X-BASS**  
Para seleccionar el efecto de sonido deseado: POP, CLASSIC, ROCK, JAZZ o FLAT; para encender o apagar el modo X-BASS.
- 17** Botón **MUTE**  
Para interrumpir y reanudar la reproducción de sonido.
- 18** Botones **VOLUME UP/DOWN ▲/▼**  
Para aumentar o bajar el volumen.
- 19** Botón **CD**  
Para la entrada de CD o para encender el sistema para la entrada de CD.
- 20** Botón **REC**  
Para grabar del TUNER o CD a una cinta de casete.
- 21** Botón **STOP ■**  
Para detener la reproducción para CD o TAPE; para detener la programación para CD.
- 22** Botones **PCALL +/- ▲/▼**  
Para seleccionar emisores de radio presintonizadas para TUNER.

# Unidad Principal

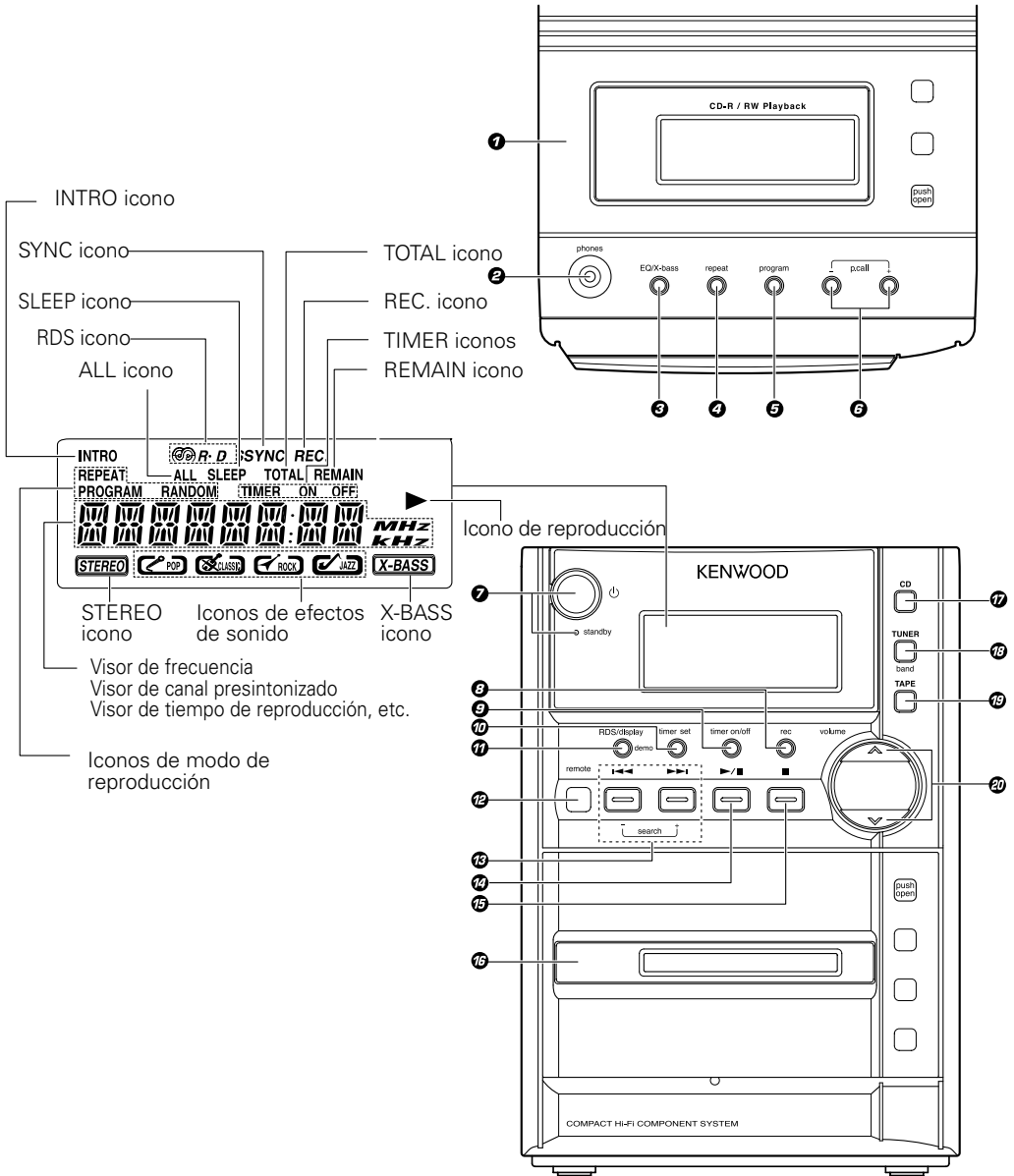

## Nombres y funciones de los componentes

- 1 Compartimento de CD
- 2 Toma **phones**
- 3 Botón **EQ/X-bass**  
Para seleccionar el efecto de sonido deseado: POP, CLASSIC, ROCK, JAZZ o FLAT; para encender o apagar el modo X-BASS.
- 4 Botón **repeat**  
Para repetir una pista o todas las pistas de un CD.
- 5 Botón **program**  
Para programar pistas de discos para CD; para programar emisoras de radio presintonizadas en el TUNER; para ajustar o poner a cero la hora del reloj; para ajustar o poner a cero la hora del programador.
- 6 Botones **p.call +/-**  
Para seleccionar emisoras de radio presintonizadas en el TUNER.
- 7 Botón  $\odot$   
Para encender el sistema o ponerlo en modo de reposo.  
Indicador **standby**
- 8 Botón **rec**  
Para grabar del TUNER o CD a una cinta de casete.
- 9 Botón **timer on/off**  
Para encender/apagar el programador.
- 10 Botón **timer set**  
Para visualizar el reloj o poner el reloj en hora.
- 11 Botón **RDS/display/demo**  
Para cambiar la visualización para RDS; para visualizar el estado actual del sistema; para cambiar la pantalla de tiempo para CD; para activar/desactivar la demostración en modo power on (encendido).
- 12 Sensor remoto
- 13 Botones **search +/- ►► / ◀◀**  
Para buscar adelante/atrás en la pista siguiente/anterior para CD; para saltar pista en CD; para el avance rápido o rebobinado de una cinta; para sintonizar a una frecuencia de radio inferior/superior o buscar emisoras de radio en TUNER; para ajustar las horas y minutos para el reloj; para seleccionar la función del temporizador.
- 14 Botón **►/||**  
Para iniciar o detener la reproducción de CD.  
Para iniciar la reproducción para TAPE.
- 15 Botón **■**  
Para detener la reproducción para CD o TAPE.  
Para detener la programación para CD.
- 16 Compartimento para cintas de casete
- 17 Botón **CD**  
Para seleccionar la entrada de CD o para encender el sistema para la entrada de CD.
- 18 Botón **TUNER/band**  
Para seleccionar la entrada de TUNER o para encender el sistema para la entrada de TUNER.  
En la entrada TUNER, pulse para seleccionar la banda: FM o AM.
- 19 Botón **TAPE**  
Para seleccionar la entrada de TAPE o para encender el sistema para la entrada de TAPE.
- 20 Botones **VOLUME ^/v**  
Para aumentar o bajar el volumen.

### Modo de alimentación en espera

Mientras el indicador del modo de espera de este aparato esté encendido fluirá una pequeña cantidad de corriente al circuito interno del aparato para proteger el contenido de la memoria. Esta condición recibe el nombre de modo de alimentación en espera del aparato. Mientras el aparato está en el modo de espera, ésta podrá encenderse desde el mando a distancia.

# Funciones básicas

## Modo de demostración

El sistema está equipado con una función de demostración (sólo reproducción). La demostración consiste en un cambio secuencial de la pantalla y de los indicadores que muestran el funcionamiento, pero el audio en sí mismo no cambia. La función de demostración se puede cancelar del modo siguiente.

### Para desactivar la demostración

Mantenga pulsado el botón **RDS/display/demo** del equipo más de 1 segundo durante la demostración.

### Para activar la demostración

Tras el encendido, mantenga pulsado el botón **RDS/display/demo** del equipo más de 1 segundo.

### Nota:

La demostración corre automáticamente cuando: la alimentación falló y luego se recuperó, o el enchufe del cable de poder se ha desconectado mientras el equipo estaba activado y luego se conectó nuevamente.

## Encendido del sistema

Pulse el botón  $\text{⏻}$  del equipo o el botón **POWER**  $\text{⏻}$  del mando a distancia; o **CD, TUNER/band (TUNER/BAND)** del mando a distancia), o el botón **TAPE**.

Se apagará el **standby** LED de apagado.

- El sistema se encenderá en la última fuente utilizada o en la fuente ahora seleccionada.

## Poner el sistema en modo standby

Pulse el botón  $\text{⏻}$  del equipo o el botón **POWER**  $\text{⏻}$  del mando a distancia.

- Se mostrará el reloj.

## Control de volumen

Pulse el botón **volume**  $\wedge$  del equipo (botón **VOLUME UP**  $\blacktriangle$  del mando a distancia) para aumentar, pulse el botón **volume**  $\vee$  del equipo (**VOLUME DOWN**  $\blacktriangledown$  del mando a distancia) para bajar el nivel del volumen.

Se mostrará "VOL XX". "VOL XX" indica el nivel de volumen.

El volumen se puede ajustar en 32 pasos desde el mínimo al máximo.

## Para silenciar el volumen temporalmente

Pulse el botón **MUTE** del mando a distancia.

La reproducción continuará sin sonido y "MUTE" en el visor.

Para recuperar el volumen, pulse de nuevo el botón **MUTE** del mando a distancia o ajuste el volumen.

## Control de sonido

### EQ/X-BASS

La característica de sistema de control de sonido le permite disfrutar de efectos especiales de sonido ya programados en el ecualizador y que le proporcionan la mejor calidad de reproducción.

### Pulse el botón EQ/X-BASS

Para seleccionar el efecto de sonido deseado: POP, CLASSIC, ROCK, JAZZ o FLAT.

### Para encender/apagar X-BASS

Mantenga pulsado el botón **EQ/X-bass** del equipo (botón **EQ/X-BASS** del mando a distancia).

Si está encendido X-BASS, aparecerá y desaparecerá "BASS ON" en el visor y se mostrará el icono "X-BASS". Si está apagado X-BASS, aparecerá y desaparecerá "BASS OFF" en el visor y desaparecerá el icono "X-BASS".

### Nota:

No se aplican las funciones EQ y X-BASS al sonido de grabación.

## Auriculares

Para escuchar el sonido estéreo con auriculares (no incluidos), utilice la toma **phones** de 3,5 mm situada en la parte superior del equipo.

# Utilización del CD

## Carga de un disco

- 1 Pulse el botón **CD** para seleccionar el modo CD.
- 2 Pulse el área marcada **push open** para abrir la puerta del CD.
- 3 Ponga un disco en la bandeja con la etiqueta hacia arriba.
- 4 Cierre la unidad de CD.

Se mostrará en el visor el tiempo total de reproducción y el número de pistas.

- 5 Para retirar el disco, pulse el área marcada **push open**, sujete el disco por sus bordes y extráigalo cuidadosamente.

### Notas:

- Para garantizar un correcto rendimiento del sistema, espere hasta que la unidad lea completamente el disco antes de proceder.
- Si no hay ningún bandeja de CD cargado, se parpadeará el mensaje "NO DISC". Si no puede leerse el disco introducido, se parpadeará el mensaje "NO PLAY," o no puedan reproducirse correctamente.

## Reproducción de un disco

- 1 Pulse el botón **▶/|| (▶/|| PLAY/PAUSE** del mando a distancia) para iniciar la reproducción.

Se mostrarán en el visor el número de pista y el tiempo de reproducción transcurrido.

Para interrumpir la reproducción, pulse el botón **▶/|| (▶/|| PLAY/PAUSE** del mando a distancia).

Comenzará a parpadear el tiempo de reproducción.

Para reanudar la reproducción, pulse de nuevo el botón **▶/|| (▶/|| PLAY/PAUSE** del mando a distancia).

- 2 Para detener la reproducción, pulse el botón **■ (STOP ■** del mando a distancia).

## Selección de una pista/fragmento deseado

### Para seleccionar una pista deseada

Pulse el botón **◀◀ o ▶▶ (◀◀ o ▶▶ SEARCH/SKIP/TUNING** del mando a distancia) repetidamente hasta que se muestra la pista deseada en el visor.

- Si se detiene la reproducción, pulse el botón **▶/|| (▶/|| PLAY/PAUSE** del mando a distancia) para reanudarla.

- También pueden utilizarse los botones con los dígitos (0~9) del mando a distancia para seleccionar una pista.

Pulse los botones con los dígitos según se muestra a continuación:

Para seleccionar la pista 2 : **2 y ENTER**

Para seleccionar la pista 23 : **2, 3 y ENTER**

### Para buscar un fragmento particular durante la reproducción

Mantenga pulsado el botón **◀◀ o ▶▶ (◀◀ o ▶▶ SEARCH/SKIP/TUNING** del mando a distancia) y suéltelo en el punto deseado del CD.

## Programación de pistas

Se puede programar la reproducción de pistas con la reproducción parada. Se pueden memorizar hasta 60 pistas en la memoria en cualquier orden.

- 1 En el modo de parada, pulse el botón **program** del equipo (botón **PROGRAM** del mando a distancia) para introducir los ajustes de programa.

Se mostrará el icono "PROGRAM" y "--P-01" en el visor. "--" indica el número de pista del CD y "P-01" indica el número de programa.

- 2 Pulse el botón **◀◀ o ▶▶ (◀◀ o ▶▶ SEARCH/SKIP/TUNING** del mando a distancia) para seleccionar la pista deseada.

También pueden utilizarse los botones con los dígitos (0~9) del mando a distancia para seleccionar una pista.

Comenzará a parpadear el icono "PROGRAM" y el número de programa.

- 3 Pulse el botón **program** del equipo (botón **PROGRAM** del mando a distancia) para memorizar la pista seleccionada.

El número de pista vuelve a "--" y se muestra el siguiente número de programa en la pantalla.

- 4 Repita los pasos **2** a **3** para seleccionar y memorizar otras pistas deseadas en este modo.

Se mostrará el icono "PROGRAM" en el visor y comenzará a parpadear "FULL" si se intentan programar más de 60 pistas.

continúa en la página siguiente

Pulse el botón **program** del equipo (botón **PROGRAM** del mando a distancia) en el modo de parada para visualizar la secuencia de programa.

- 5** Pulse el botón **▶/|| (▶/|| PLAY/PAUSE** del mando a distancia) para reproducir las pistas programadas.

Si pulsa el botón **repeat** del equipo (**REPEAT** del mando a distancia) durante la reproducción programada, se mostrarán repetidamente la pista actual o todas las pistas programadas. Se mostrarán en el visor el icono "REPEAT" o "REPEAT ALL" y el icono "PROGRAM".

- 6** Pulse el botón **■ (STOP ■** del mando a distancia) una vez para detener la reproducción o dos veces para borrar el programa.

Desaparecerá el icono "PROGRAM" del visor.

### Notas:

- "P" representa PROGRAMA.
- El programa se borra automáticamente cuando se abre el compartimento de CD.
- La función del ajuste de programa se desactiva en el modo PLAY/PAUSE.

## Aleatorio

Se pueden reproducir todas las pistas en orden aleatorio.

- 1** Durante la reproducción, el modo de pausa o de parada, pulse el botón **RANDOM** del mando a distancia para activar el modo de reproducción aleatorio.

Se mostrará el icono "RANDOM" en el visor.

- 2** Para salir del modo aleatorio, pulse el botón **RANDOM**. Desaparecerá el icono "RANDOM" del visor.

### Nota:

Si se activa la función de programa, o se selección la función de repetición (repeat), se desactivará el modo de reproducción aleatoria.

## Repetición

Se puede reproducir de forma repetida la pista actual o todo el disco.

### Para repetir todas las pistas

Pulse el botón **repeat** del equipo (**REPEAT** del mando a distancia) una vez en el modo de repetición o de pausa.

Se mostrará el icono "REPEAT ALL" en el visor.

- Se repetirán de forma continuada todas las pistas/los archivos.
- Para cancelar la reproducción repetida, pulse el botón **repeat** del equipo (**REPEAT** del mando a distancia) dos veces.

### Para repetir una pista

Pulse el botón **repeat** del equipo (**REPEAT** del mando a distancia) dos veces en modo de reproducción o pausa.

Se mostrará el icono "REPEAT" en el visor.

- Para cancelar la reproducción repetida, vuelva a pulsar el botón **repeat** del equipo (**REPEAT** del mando a distancia) una vez.

## Intro scan

Esta función le permite escuchar los 10 primeros segundos de cada pista del disco.

Pulse el botón **INTRO** del mando a distancia para comenzar la exploración, y se mostrará el icono "INTRO" en el visor.

### Para detener la función intro scan

Pulse el botón **INTRO** del mando a distancia. El equipo entra en el modo de reproducción normal y comienza la reproducción cuando se detiene la exploración.

## Usando el botón RDS/display/demo

Al pulsar el botón **RDS/display/demo** del equipo (**RDS/DISPLAY** del mando a distancia) se muestran diferentes informaciones del disco, como el tiempo de la pista actual o un disco completo, el número de programa durante la reproducción programada, etc.

# Utilización de la radio

## Sintonización de emisoras de radio

- 1 Pulse el botón **TUNER/band (TUNER/BAND)** del mando a distancia) para seleccionar la banda deseada: FM o AM.
- 2 Mantenga pulsado el botón **◀◀ o ▶▶ (◀◀ o ▶▶) SEARCH/SKIP/TUNING** del mando a distancia).

Repita este procedimiento hasta acceder a la emisora deseada.

Para sintonizar una estación con señal débil, pulse brevemente el botón **◀◀ o ▶▶ (◀◀ o ▶▶) SEARCH/SKIP/TUNING** del mando a distancia) repetidamente hasta que se muestre la unidad deseada o cuando se haya obtenido la mejor recepción.

## Memorización de emisoras presintonizadas

Puede memorizar hasta 20 emisoras de FM y 20 de AM en la memoria. Cuando se ha seleccionado una emisora presintonizada. Se muestra el número de emisora presintonizada en el visor.

- 1 Pulse el botón **TUNER/band (TUNER/BAND)** del mando a distancia) para seleccionar la banda deseada: FM o AM.
- 2 Pulse el botón **◀◀ o ▶▶ (◀◀ o ▶▶) SEARCH/SKIP/TUNING** del mando a distancia) para sintonizar la frecuencia deseada.
- 3 Pulse el botón **program (PROGRAM)** del mando a distancia) y comenzará a parpadear “—”.
- 4 Si desea memorizar la emisora de radio en otro número presintonizado, pulse el botón **p.call + (P. CALL +)** del mando a distancia) o el botón **p.call – (P. CALL –)** del mando a distancia) para seleccionar el número deseado de emisora presintonizada.
- 5 Pulse el botón **program (PROGRAM)** del mando a distancia) de nuevo para memorizar la emisora de radio.  
Repita los pasos 2 a 5 para memorizar otras emisoras.

### Nota:

Durante la programación, si no se pulsa ningún botón durante 20 segundos, el sistema saldrá del modo de programación automáticamente.

## Sintonización de una emisora de radio presintonizada

Pulse el botón **p.call + (P. CALL +)** del mando a distancia) o el botón **p.call – (P. CALL –)** del mando a distancia) o los botones con los dígitos (0~9) del mando a distancia para seleccionar el número de emisora presintonizada deseado.

- Se mostrarán en la pantalla el número de emisora presintonizada, la frecuencia de radio.

## STEREO/MONO

Pulse el botón **STEREO/MONO** del mando a distancia para seleccionar el modo estéreo o mono.

- Cuando se selecciona el modo estéreo, se muestra el icono “STEREO” en el visor (si la emisora actual es FM estéreo).

### Nota:

Se puede seleccionar el modo estéreo o mono sólo en FM.

## Uso de RDS (Radio Data System)

RDS es un sistema que transmite información útil (en forma de datos digitales) para emisiones de FM junto con la señal de emisión. Los sintonizadores y receptores diseñados para recepción RDS pueden extraer la información de la señal de emisión para utilizarla con diversas funciones, como la visualización automática del nombre de la emisora.

### Funciones RDS:

Búsqueda PTY (Identificación de tipo de programa)  
Sintoniza automáticamente la emisora que emita el tipo de programa especificado (género).

### Indicación PS (Nombre del servicio del programa)

Muestra automáticamente el nombre de emisora transmitido por la emisora RDS.

### Función de texto de radio

Muestra los datos de texto de radio transmitidos por ciertas emisoras RDS al pulsar el botón **RDS/display/demo** del equipo (**RDS/DISPLAY** del mando a distancia). Aparece la indicación “NO TEXT” cuando no se transmiten datos de texto.

- Se muestra el icono “R·D·S” cuando se recibe una emisión RDS (señal).

continúa en la página siguiente

## Utilización de la radio

### Nota:

Ciertas funciones y nombres de funciones pueden ser diferentes para ciertos países y zonas.

### Uso del botón RDS/display/demo

Durante la recepción de una emisora RDS, al pulsar el botón **RDS/display/demo** del equipo (**RDS/DISPLAY** del mando a distancia) cambian los contenidos del visor.

Cada vez que la presione, el visor cambiará de la siguiente forma:

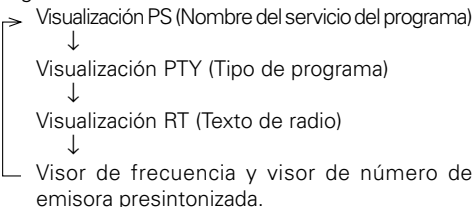

### Sintonización mediante tipo de programa (búsqueda PTY)

Esta función permite ajustar el sintonizador para que busque automáticamente emisoras que emitan actualmente el tipo de programa (género) que desee escuchar.

- 1 Pulse el botón **TUNER/band (TUNER/BAND)** del mando a distancia para seleccionar FM.
- 2 Pulse el botón **PTY** del mando a distancia.

Si la emisora actual es RDS, se muestra el tipo de programa de la emisora.

- 3 Pulse el botón **PTY** del mando a distancia para seleccionar el tipo de programa deseado.

### Tabla de tipos de programa

| Nombre del tipo de programa | Indicación |
|-----------------------------|------------|
| Noticias                    | NEWS       |
| Temas de actualidad         | AFFAIRS    |
| Información                 | INFO       |
| Deportes                    | SPORT      |
| Educación                   | EDUCATE    |
| Drama                       | DRAMA      |
| Cultura                     | CULTURE    |
| Ciencia                     | SCIENCE    |
| Variedades                  | VARIED     |
| Música "pop"                | POP M      |
| Música "rock"               | ROCK M     |
| Música fácil de escuchar    | EASY M     |
| Música clásica ligera       | LIGHT M    |
| Música clásica seria        | CLASSICS   |
| Otros tipos de música       | OTHER M    |
| Partes meteorológicos       | WEATHER    |
| Finanzas                    | FINANCE    |
| Programas infantiles        | CHILDREN   |
| Asuntos sociales            | SOCIAL     |
| Religión                    | RELIGION   |
| Conversaciones telefónicas  | PHONE IN   |
| Viajes                      | TRAVEL     |
| Ocio                        | LEISURE    |
| Música "jazz"               | JAZZ       |
| Música "country"            | COUNTRY    |
| Música del país             | NATION M   |
| Melodías de ayer            | OLDIES     |
| Música folklórica           | FOLK M     |
| Documentales                | DOCUMENT   |

- 4 Pulse el botón **I◀◀◀ o ▶▶▶ (I◀◀◀ o ▶▶▶) SEARCH/SKIP/TUNING** del mando a distancia para comenzar la búsqueda.

### Notas:

- Bajo determinadas condiciones de recepción, puede ser necesario más de 1 minuto para completar la búsqueda.
- Si no se puede encontrar el tipo de programa deseado, se muestra "NO MATCH" y, después de varios segundos se vuelve a la pantalla original.

# Utilización del casete

## Reproducción de una cinta de casete

- 1 Pulse el botón **TAPE** para la TAPE.
- 2 Pulse el área marcada **push open** para abrir el compartimento del casete.
- 3 Introduzca la cinta en el compartimento con el borde abierto hacia abajo.
- 4 Cierre la puerta del compartimento.
- 5 Pulse el botón **I◀◀◦▶▶I (I◀◀◦▶▶I SEARCH/SKIP/TUNING** del mando a distancia) para mover la cinta al punto de inicio deseado.
- 6 Pulse el botón **▶/II (▶/II PLAY/PAUSE** del mando a distancia) para seleccionar la dirección de reproducción y comenzar la reproducción de la cinta.
- 7 Pulse los botones **volume (VOLUME UP o DOWN** del mando a distancia) y el botón **EQ/X-bass (EQ/X-BASS** del mando a distancia) para seleccionar el nivel de sonido deseado.

## Grabación de una cinta de casete

Puede grabar de la radio o del reproductor de CD. Para lograr la mejor calidad de grabación, utilice cintas de tipo normal (sólo tipo 1).

### Grabación desde la radio

- 1 Introduzca una cinta de casete en el compartimento y cierre la puerta.
- 2 Pulse el botón **TUNER/band (TUNER/BAND** del mando a distancia) para seleccionar el modo TUNER y una emisora de radio.
- 3 Pulse el botón **rec (REC** del mando a distancia) para poner el equipo en el modo de reposo de grabación.

El icono "REC." se mostrará en el visor.

- 4 Pulse el botón **▶/II (▶/II PLAY/PAUSE** del mando a distancia) para iniciar la grabación.
- 5 Pulse el botón **■ (STOP ■** del mando a distancia) para finalizar la grabación.

### Consejo para la grabación desde la radio

- Para detener temporalmente la grabación, pulse el botón **rec (REC** del mando a distancia). Pulse el botón **▶/II (▶/II PLAY/PAUSE** del mando a distancia) para reanudar la grabación.

### Grabación desde un CD

- 1 Introduzca una cinta virgen en el compartimento.
- 2 Pulse el botón **CD** para seleccionar el modo de CD.
- 3 Introduzca un disco y asegúrese de que la unidad está en el modo de parada.
- 4 Pulse el botón **I◀◀◦▶▶I (I◀◀◦▶▶I SEARCH/SKIP/TUNING** del mando a distancia) para seleccionar la primera pista que desee grabar.
- 5 Pulse el botón **rec (REC** del mando a distancia) para poner el equipo en el modo de reposo de grabación.

El icono "REC." se mostrará en el visor.

- 6 Pulse el botón **▶/II (▶/II PLAY/PAUSE** del mando a distancia) para iniciar la grabación.

El icono "SYNC" se mostrará en el visor.

Pulse el botón **rec (REC** del mando a distancia) para interrumpir la grabación.

Pulse el botón **▶/II (▶/II PLAY/PAUSE** del mando a distancia) para reanudar la grabación.

- 7 Pulse el botón **■ (STOP ■** del mando a distancia) para finalizar la grabación.

### Notas:

- Para garantizar un correcto rendimiento del sistema, espere hasta que la unidad lea completamente el disco antes de grabar.
- Durante la grabación, no es posible escuchar otra fuente.

## Utilización del casete

### Grabación programada de un CD

Las pistas del CD deseados se pueden programar en la secuencia deseada y grabarse en una cinta.

- 1 Introduzca una cinta virgen en el compartimento.
- 2 Pulse el botón **CD** para seleccionar el modo de CD.
- 3 Introduzca un disco y asegúrese de que la unidad está en el modo de parada.
- 4 Programe la frecuencia deseada de pistas de CD.

Véase en página 9 y 10 el procedimiento de programación.

- 5 Pulse el botón **rec (REC)** del mando a distancia para poner el equipo en el modo de reposo de grabación.

El icono "REC." se mostrará en el visor.

- 6 Pulse el botón **▶/|| (▶/|| PLAY/PAUSE)** del mando a distancia para iniciar la grabación.

El icono "SYNC" se mostrará en el visor.

- 7 Pulse el botón **■ (STOP ■)** del mando a distancia para finalizar la grabación.

## Funcionamiento reloj/ programador

### Visualización del reloj

Se mostrará el reloj (si se ha seleccionado) en el modo de apagado.

Para visualizar el reloj en cualquier modo de fuente (CD, TUNER o TAPE), pulse el botón **timer set** (botón **TIMER SET** del mando a distancia). Se mostrará el reloj.

Si no se ha ajustado el reloj, comenzará a parpadear "0:00".

### Ajuste del reloj

**Antes de realizar el ajuste del reloj, asegúrese de que el sistema está en el modo standby.**

- 1 Pulse el botón **program (PROGRAM)** del mando a distancia para seleccionar el modo de ajuste de reloj.

Comenzará a parpadear la indicación de las horas.

- 2 Pulse el botón **I◀◀ o ▶▶I (I◀◀ o ▶▶I SEARCH/SKIP/TUNING)** del mando a distancia para seleccionar la hora.

- 3 Pulse el botón **program (PROGRAM)** del mando a distancia para seleccionar los minutos.

Comenzará a parpadear la indicación de los minutos.

- 4 Pulse el botón **I◀◀ o ▶▶I (I◀◀ o ▶▶I SEARCH/SKIP/TUNING)** del mando a distancia para seleccionar los minutos.

- 5 Pulse el botón **program (PROGRAM)** del mando a distancia para memorizar el ajuste.

Comenzará a funcionar el reloj.

Para salir sin memorizar el ajuste, encienda el sistema.

### Notas:

- El ajuste de reloj se borrará cuando se desenchufe el cable o cuando se produzca un corte de suministro eléctrico.
- El reloj se puede poner en modo de 12 ó 24 horas. Para cambiar el modo: Con el sistema en el modo standby, pulse el botón **program** al tiempo que mantiene pulsado el botón **■**.

### Selección del programador

El sistema puede encenderse en el modo CD, TUNER o TAPE automáticamente a una hora seleccionada, también como función de despertador. También es posible la grabación programada de programas de radio en cinta de casete.

#### Importante!

**Antes de ajustar el programador, asegúrese de que el reloj está en hora.**

**Para seleccionar en programador (reproducción o grabación) en TUNER, asegúrese de seleccionar de antemano la emisora deseada.**

- 1 Encienda el sistema.
- 2 Pulse el botón **timer set (TIMER SET)** del mando a distancia) dos veces para acceder al modo de ajuste timer.  
  
Parpadeará el icono "TIMER ON" en el visor.
- 3 Pulse el botón **program (PROGRAM)** del mando a distancia).  
  
Comenzará a parpadear la indicación de las horas.
- 4 Seleccione la hora para comenzar la reproducción. Pulse el botón **◀◀ o ▶▶** (**◀◀ o ▶▶** **SEARCH/SKIP/TUNING** del mando a distancia) para seleccionar las horas de inicio del programador y pulse el botón **program (PROGRAM)** del mando a distancia) para memorizar la selección. Repita el mismo procedimiento para los minutos.
- 5 Pulse el botón **timer set (TIMER SET)** del mando a distancia).  
  
Parpadeará el icono "TIMER OFF".
- 6 Repita los pasos 3 y 4 para seleccionar la hora de parada del programador (off time).
- 7 Pulse el botón **timer set (TIMER SET)** del mando a distancia).

Parpadeará el icono "TIMER" y se mostrará la fuente.

- 8 Pulse el botón **program (PROGRAM)** del mando a distancia).
- 9 Pulse el botón **◀◀ o ▶▶** (**◀◀ o ▶▶** **SEARCH/SKIP/TUNING** del mando a distancia) para seleccionar la fuente deseada y pulse el botón **program (PROGRAM)** del mando a distancia) para memorizar el ajuste.

La fuente cambia del modo siguiente:  
"CD" → "TUNER" → "TAPE" → "REC TU"  
(grabación sintonizador)

- 10 Pulse el botón **timer set (TIMER SET)** del mando a distancia).  
  
Parpadeará el icono "TIMER" y se mostrará la volumen.
- 11 Pulse el botón **program (PROGRAM)** del mando a distancia).
- 12 Pulse el botón **◀◀ o ▶▶** (**◀◀ o ▶▶** **SEARCH/SKIP/TUNING** del mando a distancia) para seleccionar el nivel de volumen y pulse el botón **program (PROGRAM)** del mando a distancia) para memorizar el ajuste.
- 13 Pulse el botón **timer set (TIMER SET)** del mando a distancia).
- 14 Pulse el botón **timer on/off (TIMER ON/OFF)** del mando a distancia) para activar el modo de programador.

El icono "TIMER" deja de parpadear y permanece iluminado.  
El programador está seleccionado.

- 15 Ponga el sistema en modo standby.

Cuando se llega a la hora programada, se comienza la reproducción de la fuente seleccionada o se cambia al modo de standby si se ha activado el programador.

### Para activar / desactivar el programador

Pulse el botón **timer on/off** (TIMER ON/OFF del mando a distancia). Si está activado, se muestra el icono "TIMER" en el visor.

#### Notas:

- El programador activado no se activará si el hora de inicio y de parada son la misma.
- Si no está disponible la fuente seleccionada ("CD"; "TAPE" o "REC TU") cuando se llega a la hora programada, se seleccionará automáticamente el sintonizador.
- Durante el ajuste del programador, si no se pulsa ningún botón durante 7 segundos, el sistema saldrá del modo de ajuste automáticamente.

### Ajuste del programador de apagado

Si se activa el programador de apagado, el sistema cambia al modo standby cuando se ha transcurrido el tiempo seleccionado.

Cada vez que pulse el botón **SLEEP** del mando a distancia, se reducirá el periodo del programador en 10 minutos. El programador de apagado se puede programar hasta para 90 minutos.

El visor cambiará a la pantalla de hora de apagado y cambia del modo siguiente:

90 min - 80 min - 70 min - 60 min - 50 min - 40 min - 30 min - 20 min - 10 min - OFF - 90 min - 80 min...

Se muestra el icono "SLEEP" en el visor.

#### Con el modo de apagado activo:

### Para desactivar el programador de apagado

Pulse el botón **SLEEP** del mando a distancia o pulse el botón  para apagar el equipo.

#### Nota:

Si están activos Timer Off y Sleep OFF, el sistema se apagará en la hora que se haya programado antes.

## Información general

### Mantenimiento

#### Limpieza de la caja

- Utilice un paño fino ligeramente humedecido con una solución de un detergente suave. No utilice una solución con alcohol, amoníaco o abrasivos.

#### Limpieza de los discos

- Cuando un disco acumule suciedad, límpielo con un paño, desde el centro desde disco hacia el exterior. No limpie realizando un movimiento circular.
- No utilice disolventes como bencina, limpiadores de venta en comercios, o spray antiestático para discos analógicos.

#### Limpieza de los cabezales y recorrido de la cinta

- Para garantizar una buena calidad de grabación, limpie los cabezales y el rodillo de arrastre cada 50 horas de funcionamiento de la cinta.
- Utilice un bastoncillo de algodón ligeramente humedecido con líquido limpiador.
- También puede limpiar los cabezales con una cinta limpiadora.

#### Cuidado con la condensación

La condensación de humedad puede producirse en el interior del aparato cuando existe una gran diferencia de temperatura entre este aparato y el exterior. Este aparato puede no funcionar correctamente si se forma condensación en su interior. En este caso, déjelo en reposo durante unas pocas horas y reanude la operación una vez desaparecida la condensación.

Tenga mucho cuidado con la condensación en las circunstancias siguientes:

Cuando este aparato se transporte de un lugar a otro siendo muy grande la diferencia de temperaturas entre ambos, cuando aumente la humedad en la habitación donde está instalado el aparato, etc.

# En caso de dificultades

## Restauración del microprocesador

El microprocesador puede funcionar incorrectamente (la unidad no puede utilizarse o muestra indicaciones erróneas) si el cable de alimentación se desenchufa mientras la alimentación está activada, o debido a otros factores externos. Si esto ocurre, ejecute el siguiente procedimiento para restaurar el microprocesador y para que la unidad recupere su funcionamiento normal.

**Cuando la corriente está encendida y la entrada TUNER (Sintonizador) se encuentra seleccionada, pulse y mantenga pulsado el botón ■ por más de dos segundos.**

- Tenga en cuenta que al restaurar el microprocesador, el contenido de la memoria se borra y la unidad vuelve al estado en el que estaba de fábrica.

Compruebe la guía siguiente para la localización de averías.

## General

### Sin sonido.

- ➔ Enchufe correctamente el cable de corriente.
- ➔ Ponga el control VOLUME en el nivel de sonido adecuado.
- ➔ Asegúrese de seleccionar la fuente que desea utilizar.
- ➔ Retire la clavija de los auriculares de la toma de auriculares.

**Las salidas de sonido de la derecha y la izquierda están invertidas.**

- ➔ Compruebe las conexiones y ubicación de los altavoces.

**El sistema muestra las funciones automáticamente.**

- ➔ Desactive el modo de demostración.

## Funcionamiento del reproductor de CD

**Se muestra "NO DISC":**

- ➔ Introduzca un disco correctamente (el lado con la etiqueta hacia arriba).
- ➔ Limpie el disco.
- ➔ Utilice un disco nuevo o que se pueda leer.

- ➔ Espere hasta que se haya eliminado la condensación de los lentes.
- ➔ Enchufe correctamente el cable de corriente.

## Recepción de la radio

**Ruido en la radio.**

- ➔ Sintonice una frecuencia correcta.
- ➔ Ajuste la dirección de la antena de FM.
- ➔ La antena de AM está integrada; gire el sistema para orientarlo en una nueva dirección.
- ➔ Aumente la distancia entre el sistema y el TV o VCR.

## Funcionamiento del casete

**No graba.**

- ➔ Sustituya la cinta o cubra las pestañas de la tapa con cinta adhesiva.
- ➔ Limpie el cabezal.
- ➔ Utilice sólo cintas de tipo NORMAL (IEC I).
- ➔ No utilice un casete cuya cinta disponga de un tiempo de grabación de más de 90 minutos, porque este tipo de cinta es muy delgada y tiende a atascarse en los rodillos de presión o a romperse.

## Programador / reloj

**El programador no funciona.**

- ➔ Ponga la hora correcta.
- ➔ Pulse el botón TIMER ON/OFF para activar el programador.
- ➔ Ponga el sistema en modo standby.

**Se ha borrado el programador/reloj.**

- ➔ Se ha producido un corte de suministro eléctrico o se ha desconectado el cable. Póngalo en hora de nuevo.

## Mando a distancia

**No funciona correctamente.**

- ➔ Cambie las pilas.
- ➔ Retire los obstáculos.
- ➔ Acérquese al sistema con el mando a distancia y asegúrese de que está orientado al sensor remoto del equipo.

# Especificaciones

---

## Unidad principal

### Sección del amplificador

Potencia de salida  
..... 5 W + 5 W (1 kHz, 10% T.H.D., a 4  $\Omega$ )

### Sección del sintonizador

Sección del sintonizador de FM  
Selección de la frecuencia memoria  
..... 87,5 MHz ~ 108 MHz  
Sección del sintonizador de AM  
Selección de la frecuencia memoria  
..... 531 kHz ~ 1.602 kHz

### Sección del reproductor de CD

Láser ..... Láser semiconductor  
Sobremuestreo ..... 8 fs (352,8 KHz)  
Longitud de onda láser ..... 760 ~ 800 nm  
Clase de potencia láser ..... Clase 1 (IEC)  
Conversión D/A ..... 1 Bit

### Sección de casete

Pista ..... 4 pistas, estéreo 2 canales

### General

Consumo de energía ..... 25 W  
Dimensiones ..... Anch: 145 mm  
..... Alt: 210 mm  
..... Fondo: 227 mm  
Peso (neto) ..... 2,7 kg

## Altavoces

Caja ..... Tipo bass-reflex  
Configuración de altavoces  
Woofer ..... 100 mm, tipo cónico  
Impedancia ..... 4  $\Omega$   
Nivel máximo de entrada ..... 10 W  
Dimensiones ..... Anch: 130 mm  
..... Alt: 208 mm  
..... Fondo: 161 mm  
Peso (neto) ..... 1,2 kg (1 unidad)

### Notas:

---

- KENWOOD sigue una política de continuos avances en el desarrollo. Por esta razón, las especificaciones pueden cambiar sin aviso.
- El rendimiento puede no ser pleno en lugares extremadamente fríos (bajo temperaturas de congelación del agua).

---

# KENWOOD

## Identificación de la unidad

Inscriba el número de serie de la unidad, que aparece en la parte posterior de la misma, in los espacios provistos en la tarjeta de garantía y también en el espacio de abajo. Al dirigirse al distribuidor para cualquier información, o para solicitar su asistencia, indíquele siempre el modelo y el número de serie del aparato.

Modelo \_\_\_\_\_ Número de serie \_\_\_\_\_