

KENWOOD

SISTEMA A COMPONENTI UD

UD-203

ISTRUZIONI PER L'USO

KENWOOD CORPORATION

Per vostra referenza

Riportate il numero di serie, indicato sul retro dell'unità, nell'apposito spazio sulla carta di garanzia e nello spazio qui sotto. Citate il numero del modello e di serie ogni volta che vi rivolgete al vostro rivenditore per informazioni o assistenza.

Modello _____ Numero di serie _____

Disimballaggio

Aprire l'imballaggio attentamente e mettere da parte tutti gli accessori in modo che non vadano persi.

Controllate che l'apparecchio non abbia subito alcun danno durante il trasporto. Se avesse subito dei danni o se non dovesse funzionare, rivolgetevi al vostro rivenditore. Se l'apparecchio vi è stato spedito direttamente, rivolgetevi immediatamente alla ditta di trasporto. Solo il destinatario (la persona o ditta ricevente l'apparecchio) può reclamare per questo tipo di danni.

Vi consigliamo di conservare la scatola ed il materiale d'imballaggio originali nel caso doveste trasportare o spedire di nuovo l'apparecchio.

Accessori

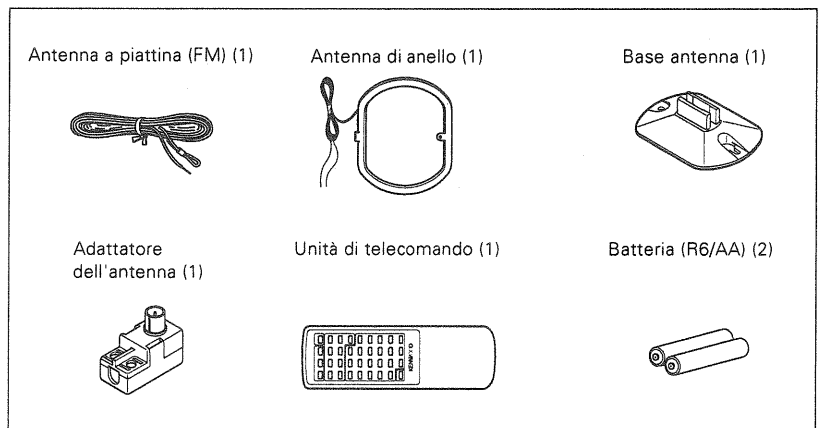

Prima di attivare l'alimentazione





UD-203 (1)

Le unità sono disegnate per il funzionamento che segue.

2 La Gran Bretagna e l'Europa solo c.a. a 230 V

Precauzioni per la sicurezza

AVVERTENZA: PER PREVENIRE FIAMME O RISCHI DI FOLGORAZIONE NON ESPORRE QUESTO APPARECCHIO ALLA PIOGGIA O ALL'UMIDITÀ.

	CAUTION RISK OF ELECTRIC SHOCK DO NOT OPEN		ATTENZIONE: PER RIDURRE I RISCHI DI SCOSSE ELETTRICHE NON RIMUOVERE IL PANNELLO DI COPERTURA (O LA PARTE POSTERIORE). ALL'INTERNO NON VI SONO PARTI CHE POSSONO ESSERE UTILI ALL'UTENTE. AFFIDARE LA MANUTENZIONE A PERSONALE QUALIFICATO.
			IL SIMBOLO DEL LAMPO CON LA FRECCIA ALL'INTERNO DI UN TRIANGOLO EQUILATERO SERVE PER AVVERTIRE L'UTENTE DELLA PRESENZA DI UN "VOLTAGGIO PERICOLOSO" NON ISOLATO ALL'INTERNO DEL PRODOTTO SUFFICIENTEMENTE ALTO DA COSTITUIRE UN RISCHIO DI FOLGORAZIONE PER LE PERSONE.
			IL PUNTO ESCLAMATIVO ALL'INTERNO DI UN TRIANGOLO EQUILATERO SERVE PER AVVERTIRE L'UTENTE DELLA PRESENZA DI IMPORTANTI ISTRUZIONI PER IL FUNZIONAMENTO E LA MANUTENZIONE NEL MATERIALE SCRITTO CHE ACCOMPAGNA L'APPARECCHIO.

Il marchio di un prodotto a raggi laser

**CLASS 1
LASER PRODUCT**

Quest'adesivo viene applicato al pannello posteriore ed indica che il componente si serve di raggi laser ed è stato classificato come appartenente alla Classe 1. Questo significa che i raggi laser utilizzati appartengono alla classe più debole e non si presenta quindi pericolo di irradiazione all'esterno dell'unità.



Semplice funzionamento

Quasi tutte le operazioni per il lettore CD, il sintonizzatore ed il registratore a cassette possono essere eseguite con i soli tasti di base illuminati. (Controllo funzione determinato dal colore).

Quando si esegue la selezione dell'ingresso, l'alimentazione viene attivata automaticamente e la riproduzione (ricezione) inizia (ingresso AUX escluso).



Comando dinamico del volume

Quando si regola il volume, una rotazione rapida del comando del volume produce un cambiamento di volume maggiore di quello ottenuto con la rotazione lenta del comando VOLUME CONTROL per lo stesso angolo. La rotazione lenta produce un piccolo cambiamento del volume permettendo così la regolazione fine.



L.L.C. (Controllo basso livello)

Per l'ascolto a basso livello durante la notte, ecc., il volume può essere abbassato con un tocco. In questo modo la gamma dei bassi e quella degli acuti vengono compensate automaticamente per ottenere una riproduzione più naturale dei suoni. Durante il funzionamento a basso livello, il livello può essere cambiato come desiderato.



Lettore CD con piatto da 3 CD

Il lettore CD è del tipo con piatto per 3 CD che può accomodare 3 CD alla volta. Il CD può essere cambiato con facilità, anche durante la riproduzione di un altro CD. Questa caratteristica è utile quando si desidera riprodurre diversi CD per un lungo periodo.



Semplice editing ad un tocco

Solo i brani desiderati tra quelli contenuti nei CD o un intero CD possono essere registrati su nastro con un semplice tocco di un tasto. Questa caratteristica permette di produrre nastri personalizzati.



Versatile regolazione dei toni del campo sonoro

I toni possono essere selezionati a seconda del genere musicale riprodotto:
POP, ROCK, JAZZ, CLASSIC.

Anche il campo sonoro può essere selezionato come desiderato:
ARENA, JAZZ CLUB, STADIUM, HIT MASTER.



Comode funzioni del timer

Oltre alla possibilità di memorizzare fino a 2 programmi per il timer, sono disponibili anche le funzioni seguenti.

Timer AI: Quando l'alimentazione viene attivata dal timer, il livello del suono aumenta gradualmente.

Timer per lo spegnimento a tempo:

Utile quando si desidera addormentarsi ascoltando della musica.

	Prima di attivare l'alimentazione	2
	Precauzioni per la sicurezza	2
	Collegamenti	4
	Funzionamento del telecomando	5
	Regolazione dell'orologio	6
	Regolazione del suono	7
	Riproduzione di CD	8
	Riproduzione di brani in ordine a partire dal primo	8
	Riproduzione da un brano desiderato	9
	Programmazione dei brani nell'ordine desiderato	10
	Ripetizione della riproduzione	12
	Riproduzione in ordine casuale (riproduzione casuale)	14
	Riproduzione di cassette	15
	Riproduzione di cassette già registrate	15
	Ricerca del brano desiderato (DPSS)	17
	Ricezione di programmi radio	18
	Ricezione di una stazione radio	18
	Preselezione di stazioni radio	19
	Registrazione (sola Piastra B)	20
	Preparativi per la registrazione	20
	Registrazione (Sola Piastra B)	21
	Duplicazione di cassette	22
	Registrazione con editing di CD	23
	Scegliere il tipo di registrazione con editing	23
	Registrazione con editing a tempo	24
	Registrazione dei brani desiderati durante la registrazione di un CD	25
	Registrazione di un intero CD	26
	Regolazione toni	27
	Dimostrazione	27
	Riproduzione con i toni desiderati	28
	Riproduzione con presenza (modo di presenza)	28
	Facile Karaoke (HIT MASTER)	29
	Uso via timer	30
	Programmazione del timer	30
	Programmazione dello spegnimento via timer	32
	Manutenzione	33
	In caso di difficoltà	35
	Dati tecnici	38

Collegamenti

UD-203 (I)

4

Non collegare il cavo di alimentazione alla presa di corrente sino a che non si sono completati i collegamenti.

- Se deve venire collegato anche un componente aggiuntivo, consultarne prima il manuale.
- I pannelli anteriori delle varie unità devono trovarsi su di uno stesso piano verticale.

Funzionamento anormale del microprocessore



Per reinizializzare il microprocessore nel caso in cui le indicazioni siano distorte o l'unità non funzioni neppure se i collegamenti sono corretti, consultare la sezione "In caso di difficoltà".

35

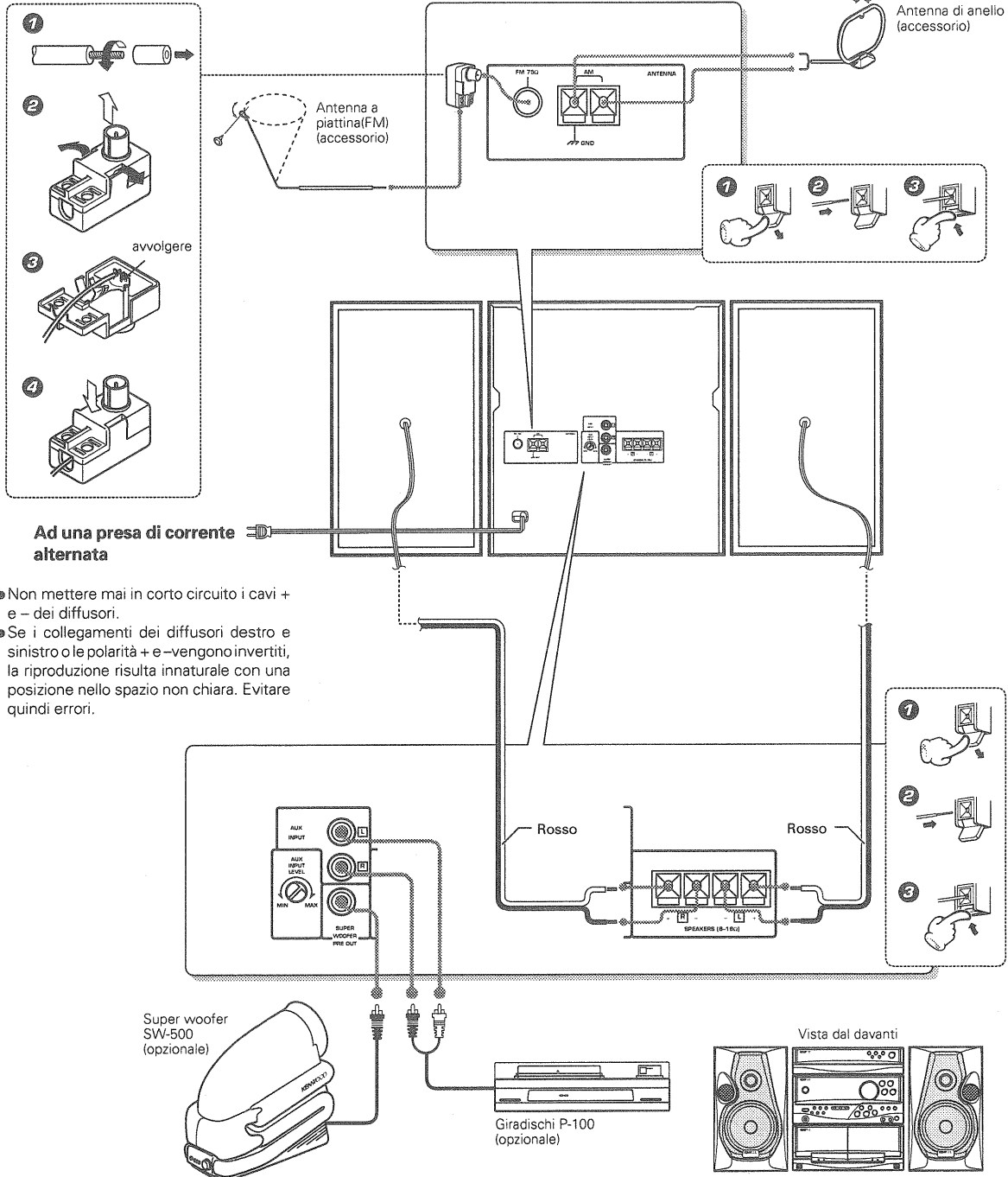

Ad una presa di corrente alternata

- Non mettere mai in corto circuito i cavi + e - dei diffusori.
- Se i collegamenti dei diffusori destro e sinistro o le polarità + e - vengono invertiti, la riproduzione risulta innaturale con una posizione nello spazio non chiara. Evitare quindi errori.

Notes

1. Inserire bene a fondo tutti gli spinotti o la riproduzione può essere disturbata da rumori.
2. Prima di collegare o scollegare cavi, scollegare prima di tutto la spina di alimentazione dalla sua presa. Se i cavi di collegamento sono scollegati a cavo di alimentazione collegato, l'unità può guastarsi o funzionare in modo anormale.



Comando AUX INPUT LEVEL

Questo comando regola il livello di ingresso del componente collegato con le prese di ingresso AUX del pannello posteriore. Normalmente, il comando AUX INPUT LEVEL si deve trovare nella posizione MAX. Regolare il comando se si ritiene che il livello di ingresso sia troppo alto.

Nota

Il comando AUX INPUT LEVEL è stato regolato sulla posizione di minimo (MIN) in fabbrica. Se si collega un componente esterno alle prese AUX, regolare sempre il comando AUX INPUT LEVEL.

Funzionamento del telecomando

Caricamento delle batterie

① Togliere il coperchio.

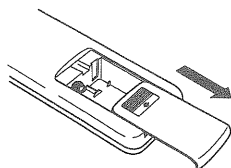

② Inserire le batterie.

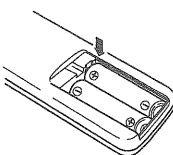

③ Chiudere il coperchio.

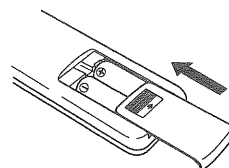

● Inserire due batterie R6 (formato AA) orientando le polarità nel modo indicato sul fondo del vano batterie.

Impiego

Dopo aver collegato il cavo di alimentazione di quest'unità, premere il tasto POWER del telecomando per accendere il sistema e quindi premere il tasto di funzione desiderato.

● Tra la pressione di un tasto del telecomando e quella di un altro è necessario lasciare un intervallo da 1 o più secondi.

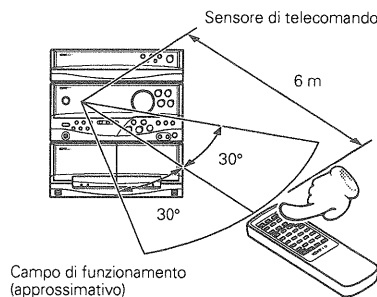

Campo di funzionamento (approssimativo)

Modello: RC-F2
Sistema a raggi infrarossi

Note



1. Le batterie in dotazione servono solo per il controllo del funzionamento del sistema e la loro durata può essere molto breve.
2. Se la distanza efficace del telecomando scende, sostituire le batterie con altre nuove.
3. Se la luce solare diretta o quella di una luce a fluorescenza ad alta frequenza colpiscono il sensore di telecomando, il sistema può non funzionare regolarmente. In tal caso, cambiare la posizione di installazione del sistema.

Regolazione dell'orologio

UD-203 (I)

6

Quest'unità incorpora un orologio. Prima di usare il timer è necessario regolare l'ora esatta.

Preparativi

Accertarsi che l'alimentazione sia disattivata.

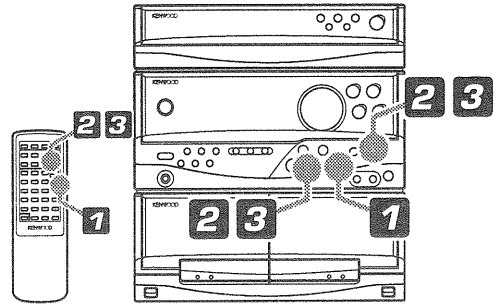
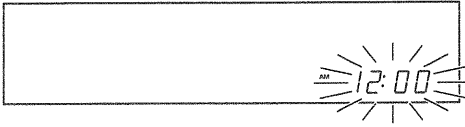

1 Attivare il modo di regolazione dell'orologio.

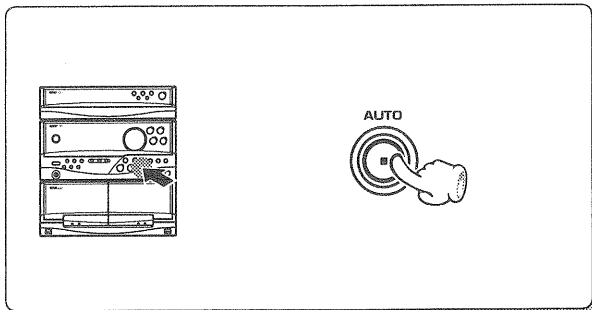

Esempio: Regolazione sulle 8:45

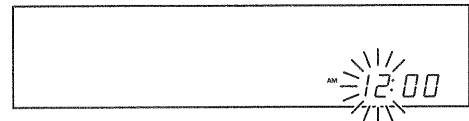

● La visualizzazione dell'orario inizia a lampeggiare.

2 Introdurre la cifra per le ore.

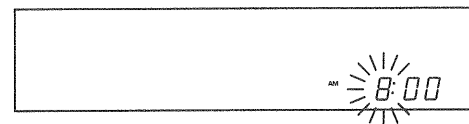
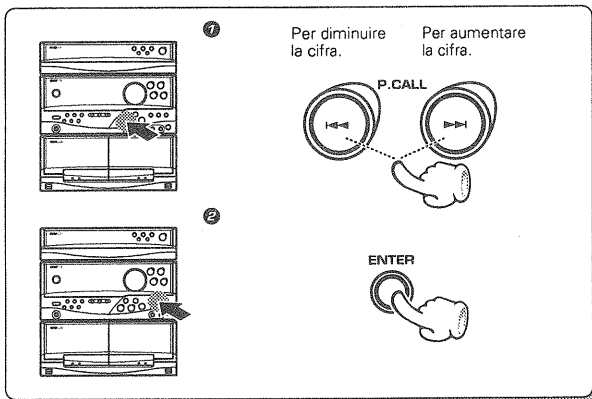

● L'orario viene indicato nel formato a 12 ore AM/PM.
● Premere il tasto **ENTER**. La cifra delle ore viene introdotta e la visualizzazione dei minuti inizia a lampeggiare.

3 Introdurre la cifra per i minuti.

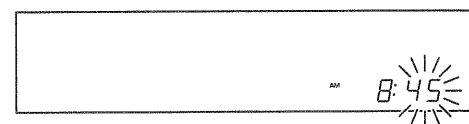
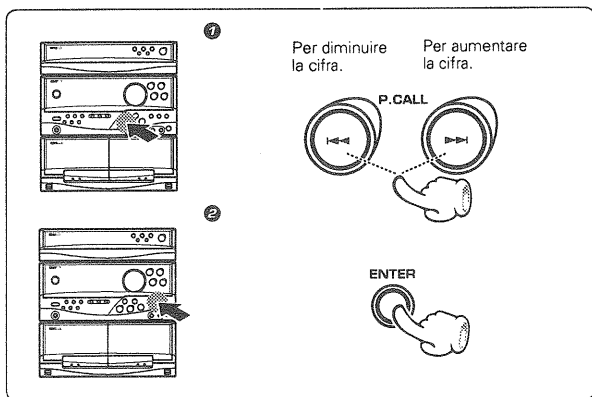

● Se si commette un errore, ricominciare dall'inizio.
● Per regolare correttamente l'ora, premere il tasto **ENTER** nel momento in cui suona un segnale orario che si sa corretto, ad esempio quello televisivo.
● Il display del tempo lampeggia dopo che si è verificata una caduta di tensione o quando il cavo di alimentazione è stato staccato dalla presa di corrente e ricollegato. In tal caso, riregolare l'ora esatta.

ON / OFF dell'alimentazione sistema

Premere il tasto POWER.

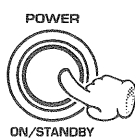
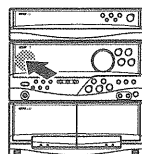

Unità di ricezione



Telecomando

- L'alimentazione viene attivata anche quando si preme un tasto per la selezione dell'ingresso (CD, TAPE, TUNER, ecc.).

Ascolto in cuffia

- 1 Inserire lo spinotto della cuffia nella presa PHONES.

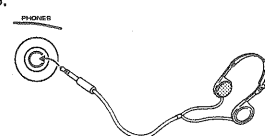
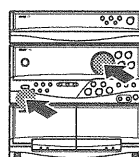

- I diffusori vengono automaticamente disattivati.
- 2 Regolare il volume.

Regolazione del volume

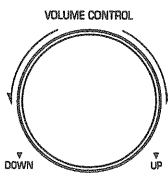
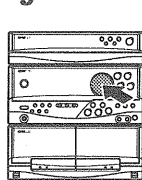

Unità di ricezione

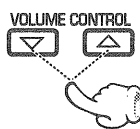

Telecomando

- La rotazione rapida produce un cambiamento maggiore.
- Il display visualizza un valore di riferimento.

Ascolto a basso volume (L.L.C.: Controllo basso livello)

Il volume per l'ascolto a basso livello (volume L.L.C.) può essere impostato con un tocco.

Premere il tasto L.L.C..

Lampeggia (5 sec.) → Illuminato

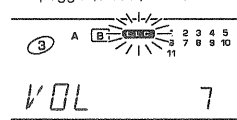
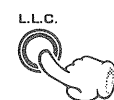
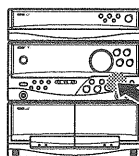

Quando il tasto viene premuto nuovamente dopo che l'indicatore L.L.C. ha finito di lampeggiare, questa funzione viene cancellata.

Silenziamento temporaneo della riproduzione

Solo telecomando



Telecomando

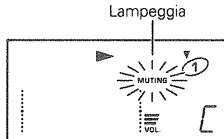

- Premere il tasto di nuovo per tornare al livello originario del volume.
- Ciò viene cancellato quando si utilizza il comando del volume o il comando L.L.C..

Compensazione dei bassi (N.B.: Circuito bassi naturali)

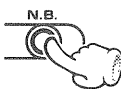
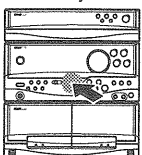

● La compensazione dei bassi viene cancellata quando il tasto viene premuto nuovamente.

Si illumina

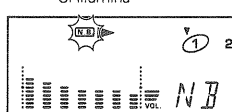

Per cambiare l'impostazione

- 1 Attivare la funzione L.L.C..
 - 2 Regolare il volume col comando VOLUME CONTROL oppure con l'unità di telecomando mentre l'indicatore L.L.C. sta lampeggiando.
 - 3 Premere ancora una volta il tasto L.L.C. mentre l'indicatore L.L.C. sta lampeggiando.
- Quando il volume L.L.C. supera il livello 29, la compensazione per la gamma dei bassi e quella degli acuti non viene eseguita.

Modo di attesa STANDBY dell'interruttore POWER

Fino a che la spina del cavo di alimentazione di questa unità rimane collegata ad una presa di rete, la visualizzazione dell'orario rimane illuminata indipendentemente dall'impostazione ON/OFF dell'alimentazione. Questo perché una piccola quantità di corrente continua a fluire per il mantenimento della memoria. Questa condizione viene chiamata condizione di standby. Fino a che il display rimane illuminato, l'attivazione e la disattivazione dell'alimentazione può essere eseguita anche con l'unità di telecomando.



Riproduzione di CD

UD-203 (I)

8

Se un CD fosse stato inserito nel lettore CD in precedenza, l'alimentazione dell'unità viene attivata automaticamente e la riproduzione del CD inizia quando il tasto CD (▶/||) viene premuto.

Riproduzione di brani in ordine a partire dal primo

Per riprodurre nell'ordine originale i brani di un CD a partire dal primo, seguire la procedura seguente.

1 Caricare un CD.

① Aprire il piatto portadischi.
▲ OPEN/CLOSE

② Caricare un CD.
Etichetta rivolta in alto.

③ Selezionare il CD da riprodurre.
DISC SKIP

④ Richiudere il piatto portadischi.
▲ OPEN/CLOSE

- Non toccare il lato riprodotto del CD.
- Far ruotare il piatto per mezzo del tasto **DISC SKIP** per inserire il terzo CD.
- Il piatto del CD da riprodurre deve passare nella posizione di sinistra guardando l'unità dal davanti.

2 Iniziare la riproduzione.

▶/||

Il CD selezionato viene indicato sul display.

I numeri dei brani registrati vengono visualizzati.

1 2 3 A B 1 2 3 4 5 6 7 8 9 10 11

CD 01 0:05

- Dopo qualche secondo, la riproduzione inizia dal primo brano del CD.

Ascolto di un CD diverso

Selezionare il numero del CD da riprodurre.

DISC SELECTOR

1 2 3

- Il CD può essere selezionato anche per mezzo del tasto **DISC SKIP**.



Per far entrare in pausa la riproduzione

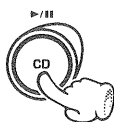
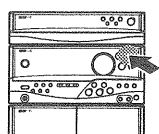

- Ciascuna pressione fa iniziare ed interrompere la riproduzione del CD.

Per far fermare la riproduzione

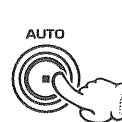
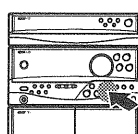

Riproduzione da un brano desiderato

Preparativi

- Scegliere l'ingresso "CD" dell'amplificatore.
- Caricare i CD nel lettore CD.

Selezione di un brano

① Selezionare il CD.



② Scegliere il numero di brano desiderato.

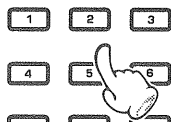

- Il CD può essere selezionato anche per mezzo del tasto **DISC SELECTOR**.

Premere i tasti numerici nel modo indicato di seguito.

Per impostare il numero di brano 23 : **+10**, **+10**, **3**

Per impostare il numero di brano 40 : **+10**, **+10**, **+10**, **+10**, **0**

- La riproduzione inizia dal brano scelto e continua con i successivi.

Evitamento di brani

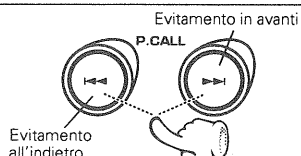
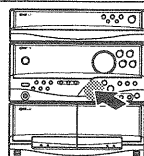

- Il brano nella direzione del brano premuto viene evitato ed il brano scelto viene riprodotto dall'inizio.
- Se viene premuto il tasto **◀** una volta durante la riproduzione, esso viene riprodotto nuovamente dall'inizio.

Ricerca

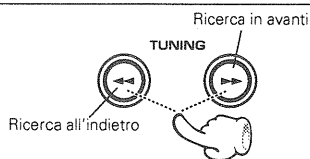
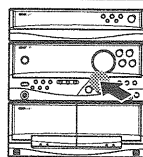

- La riproduzione ha inizio dalla posizione in cui il tasto viene lasciato andare.



Programmazione dei brani nell'ordine desiderato

UD-203 (I)

10

Preparativi

- Scegliere l'ingresso "CD" dell'amplificatore.
- Caricare i CD nel lettore CD.

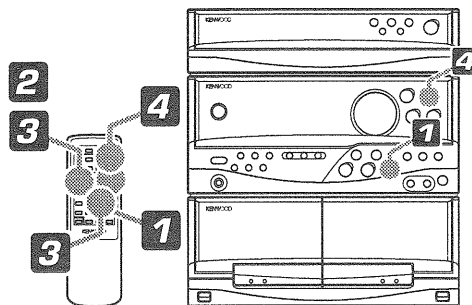

1 Controllare che il lettore CD sia nel modo di arresto.

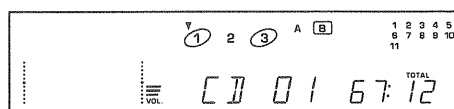
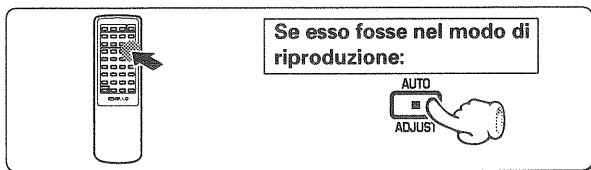

2 Far illuminare l'indicatore "PGM".

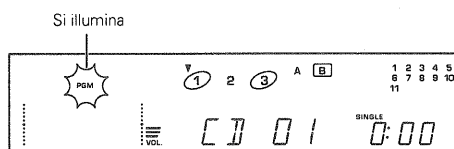
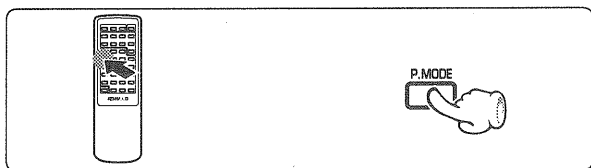

3 Introdurre i numeri di brano nell'ordine in cui li si vogliono riprodurre.

① Selezionare il CD.

② Selezionare il brano.

● Per selezionare dei brani da più di un CD, ripetere le fasi ① e ②.
 ● Per programmare tutti i brani di un CD, selezionare il CD e quindi premere il tasto **P.MODE** senza selezionare alcun brano.

- Il CD può essere selezionato anche per mezzo del tasto **DISC SELECTOR**.
- Si possono programmare sino a 32 brani. Quando l'indicazione "FULL" viene visualizzata, non è possibile programmare altri brani.
- Se si commette un errore, premere il tasto **P.MODE** per abbandonare il modo di programmazione e ricominciare dalla fase ②.

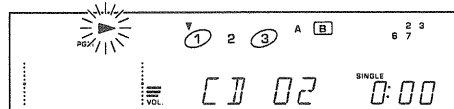
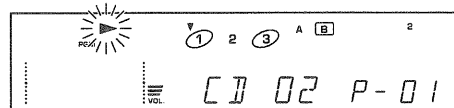

4 Inizio della riproduzione.

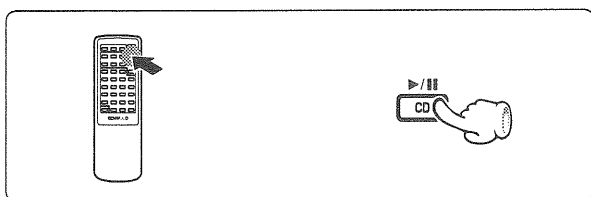

- I brani vengono riprodotti nell'ordine di programmazione (nell'ordine quindi dei numeri di programmazione).
- Quando il tasto **⏮** o **⏭** viene premuto durante la riproduzione, la riproduzione salta all'inizio del brano precedente o successivo, rispettivamente.
- Se viene premuto il tasto **⏮** una volta durante la riproduzione, esso viene riprodotto nuovamente dall'inizio.
- Uno spazio lungo diversi secondi viene creato tra i brani.



Arresto della riproduzione



Per aggiungere un brano al programma

① Selezionare il CD.

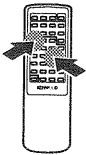

② Selezionare il brano.

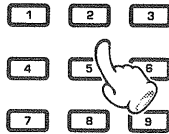

● Se viene impostato un numero di brano, il brano stesso viene aggiunto alla fine del programma.

Per abbandonare il modo di programmazione

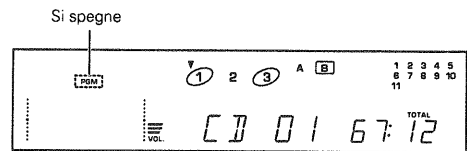

● Se il tasto viene premuto durante la riproduzione, la riproduzione normale nell'ordine dei brani riprende dal brano in corso di riproduzione.



Ripetizione della riproduzione

UD-203 (I)

12

Preparativi

- Scegliere l'ingresso "CD" dell'amplificatore.
- Caricare il CD nel lettore CD.

Per ripetere la riproduzione di un CD



① Accertarsi che l'indicatore "PGM" non sia illuminato.

Se l'indicatore "PGM" è acceso, premere il tasto P.MODE per farlo spegnere.

② Premere per selezionare DISC REPEAT.

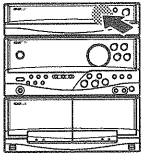

③ Selezionare il CD.

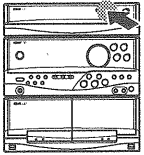

Accertarsi che questo indicatore non sia illuminato.

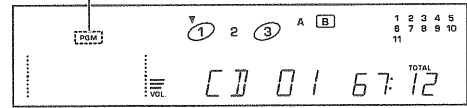

Ciascuna pressione commuta il modo di ripetizione.

- ① REPEAT
- ② DISC REPEAT
- ③ ALL REPEAT
- ④ Ripetizione OFF

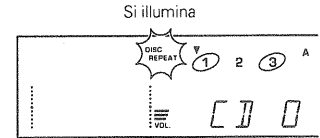

Per interrompere la riproduzione ripetuta

Premere due volte il tasto REPEAT.

- Gli indicatori DISC e REPEAT si spengono e la riproduzione secondo del modo attuale del lettore CD inizia.

Per la riproduzione ripetuta di tutti i CD

Tutti i brani di tutti i CD caricati vengono riprodotti ripetutamente.



① Accertarsi che l'indicatore "PGM" non sia illuminato.

Se l'indicatore "PGM" è acceso, premere il tasto P.MODE per farlo spegnere.

② Premere per selezionare ALL REPEAT.

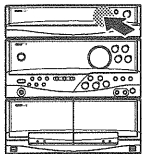

③ Selezionare il CD da riprodurre per primo.

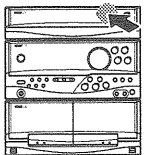

Accertarsi che questo indicatore non sia illuminato.

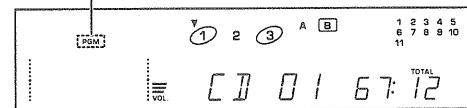

Ciascuna pressione commuta il modo di ripetizione.

- ① REPEAT
- ② DISC REPEAT
- ③ ALL REPEAT
- ④ Ripetizione OFF

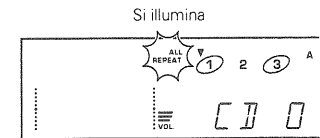

Per interrompere la riproduzione ripetuta

Premere due volte il tasto REPEAT.

- Gli indicatori ALL e REPEAT si spengono e la riproduzione secondo del modo attuale del lettore CD inizia.

Per la riproduzione ripetuta di un solo brano

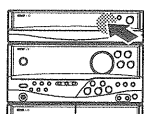

- ① Accertarsi che l'indicatore "PGM" non sia illuminato.

Se l'indicatore "PGM" è acceso, premere il tasto P.MODE per farlo spegnere.

- ② Premere per selezionare REPEAT.

- ③ Selezionare il CD.

- ④ Selezionare il brano.



Ciascuna pressione commuta il modo di ripetizione. Si illumina

- ① REPEAT
② DISC REPEAT
③ ALL REPEAT
④ Ripetizione OFF

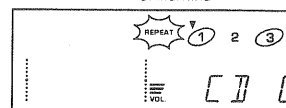

Per ripetere la riproduzione dell'intero CD

Premere il tasto REPEAT tre volte.

- L'indicatore "REPEAT" si spegne e la riproduzione nel modo attuale del lettore CD ha inizio.

Per ripetere i soli brani programmati

- ① Far illuminare l'indicatore "PGM".

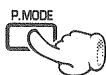

- ② Selezionare il CD.



- ③ Selezionare il brano.

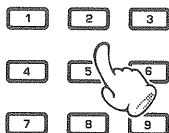

- ④ Premere per selezionare REPEAT.

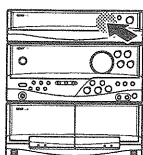

- ⑤ Dare inizio alla riproduzione.

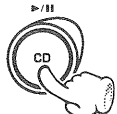
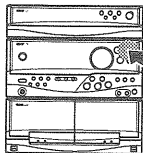

"PGM" si illumina

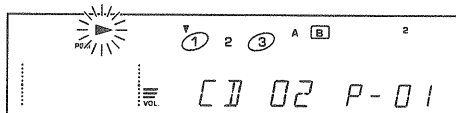
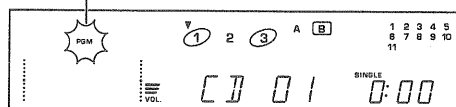

- Tutti i brani programmati vengono riprodotti ripetutamente.
- Ripetendo le fasi ② e ③ è possibile programmare fino a 32 brani. Quando l'indicazione "FULL" viene visualizzata, non è possibile programmare altri brani.

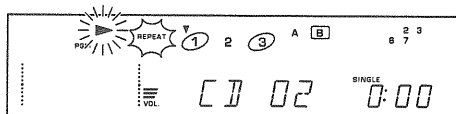

Per ripetere la riproduzione dell'intero CD

Premere di nuovo il tasto REPEAT.

- L'indicatore "REPEAT" si spegne e la riproduzione nel modo attuale (PGM) del lettore CD ha inizio.



Riproduzione in ordine casuale (riproduzione casuale)

UD-203 (1)

14

Dato che i brani da riprodurre vengono scelti a caso, è possibile apprezzare anche la riproduzione di CD conosciuti molto bene.

Preparativi

- Scegliere l'ingresso "CD" dell'amplificatore.
- Caricare i CD nel lettore CD.

1

2

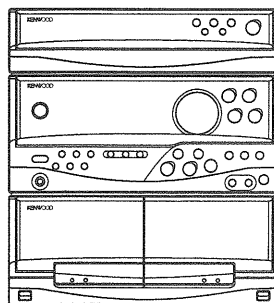
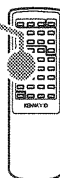

1 Accertarsi che l'indicatore "PGM" non sia illuminato.

Se l'indicatore "PGM" è acceso, premere il tasto P.MODE per farlo spegnere.



Accertarsi che questo indicatore non sia illuminato.

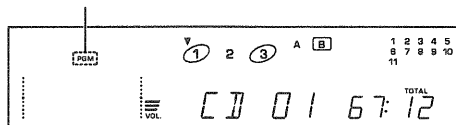

2 Selezionare il modo RANDOM.

Per la riproduzione "DISC RANDOM", selezionare il CD in precedenza.



Ciascuna pressione del tasto cambia il modo attivato come segue.

- ① **DISC RANDOM** (riproduzione casuale di un CD)
- ② **ALL RANDOM** (riproduzione casuale di tutti i CD)
- ③ La riproduzione casuale viene cancellata.

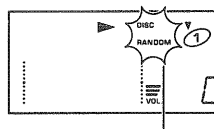

Riproduzione casuale di un CD

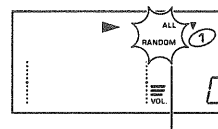

Riproduzione casuale di tutti i CD

● La riproduzione casuale può essere ripetuta premendo il tasto **REPEAT**.

Per scegliere un altro brano nel corso della riproduzione

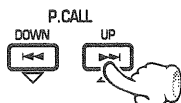

● Premendo il tasto **⏮** una volta si ritorna all'inizio del brano in corso.

Abbandono della riproduzione casuale

Premere il tasto in modo da far spegnere l'indicatore "RANDOM".



● L'indicatore **RANDOM** si spegne e la riproduzione nell'ordine dei brani inizia dal brano in corso di riproduzione.

Riproduzione di cassette



UD-203 (I)

15

Quando un nastro viene inserito nel registratore in precedenza, l'alimentazione di questa unità viene attivata automaticamente e la riproduzione del nastro nella piastra B inizia quando il tasto TAPE (▶) viene premuto.



Per la riproduzione di un nastro registrato con gli effetti di presenza, disattivare tale effetto.

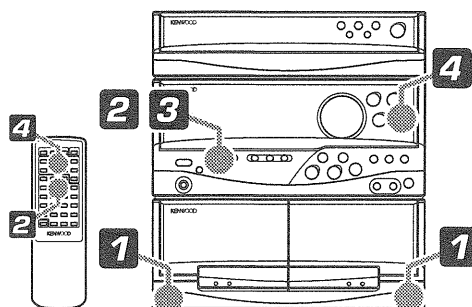

Riproduzione di cassette già registrate

1 Caricare una cassetta preregistrata.

1 Aprire lo sportello del vano porta cassetta.

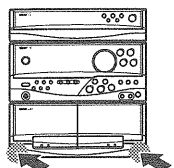

Premere verso il basso.



2 Inserire un nastro e chiudere lo sportello.



- Il tipo di nastro, vale a dire normale, al cromo o metal, viene rilevato automaticamente.
- Prima di caricare la cassetta, tenderne il nastro.

La piastra selezionata viene visualizzata all'interno della cornice.



- Chiudere bene lo sportello del vano porta cassetta.

2 Selezionare la piastra da utilizzare per la riproduzione

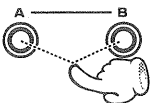
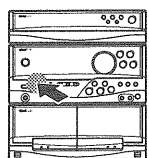

3 Scegliere un modo Dolby NR.

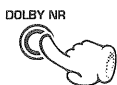
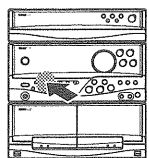

Indicazione DOLBY NR



Ciascuna pressione del tasto cambia il modo attivato come segue.

- ▶ ① DOLBY NR OFF
- ◀ ② DOLBY NR ON

- Scegliere lo stesso modo Dolby NR usato per la registrazione.

4 Dare inizio alla riproduzione.

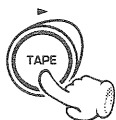
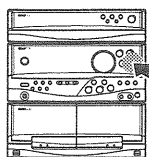

- Il nastro si ferma automaticamente alla fine della riproduzione di un lato.



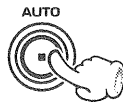
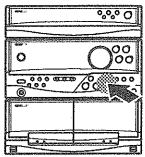

Per abbandonare la riproduzione

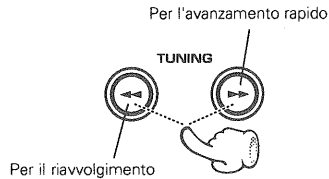
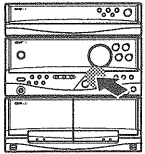

- Non premere il tasto  sino a che il nastro non si è del tutto fermato.

Riavvolgimento del nastro ad alta velocità



- Premere il tasto  per interrompere l'avanzamento rapido o il riavvolgimento.

Consigli per l'uso del contatore del nastro

Quando viene inserito un nastro, il contatore viene impostato su 0000. Annotando l'indicazione del contatore quando si interrompe la registrazione (riproduzione) nel mezzo di un nastro, tale annotazione sarà utile per ritrovare la stessa posizione per continuare la registrazione (riproduzione) in un altro momento. Per riportare il contatore a 0000, rimuovere e quindi reinserire il nastro.



Sistema di riduzione del rumore Dolby NR

Il sistema Dolby NR minimizza il sibilo del nastro durante la riproduzione. Quando si riproduce un nastro registrato col sistema Dolby NR ON, accertarsi di impostare il sistema Dolby NR ON anche per la riproduzione.

Illuminato quando il sistema DOLBY NR è ON.

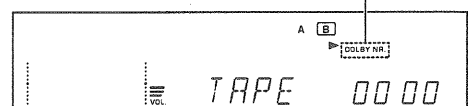

Ricerca del brano desiderato (DPSS)



UD-203 (I)

Il sistema DPSS (Direct Program Search System) è in grado di rilevare spazi non registrati da più di 4 secondi come "spazi tra i brani" e, basandosi su questa informazione, esso è in grado di ritornare all'inizio del brano in corso di riproduzione o di un brano desiderato saltando fino a 16 altri brani.

17

Per ritornare all'inizio del brano in corso di riproduzione.

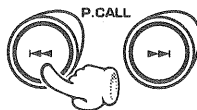
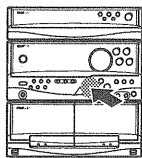

Per saltare all'inizio di un brano desiderato.

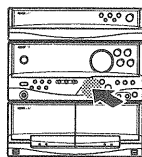

Per riprodurre il brano successivo
: Premere il tasto una volta.
Per riprodurre il 4° brano dopo quello in corso
: Premere il tasto quattro volte.

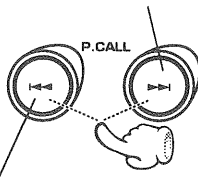

Per tornare all'inizio del brano in corso
: Premere il tasto una volta.
Per riprodurre il quarto brano prima di quello attuale
: Premere il tasto 5 volte.

Note



- La funzione DPSS può non funzionare normalmente con i tipi di nastro che seguono.
- Nastri che contengono silenzi prolungati, ad esempio registrazioni di conversazioni.
 - Nastri che contengono pianissimo molti lunghi, ad esempio in brani di musica classica.
 - Nastri che contengono rumore fra un brano e l'altro, come ad esempio nel caso di concerti dal vivo.
 - Nastri che contengono spazi non registrati di durata al di sotto dei 4 secondi.
 - Nastri registrati a livello molto basso.
 - Nastri registrati con dissolvenza fra un brano e l'altro (diminuzione graduale del volume di un brano e contemporaneo aumento di quello successivo).



Ricezione di programmi radio

UD-203 (1)

18

È anche possibile ricevere 20 stazioni alla pressione di un solo tasto preselezionandole nei tasti appositi.

Quando il tasto TUNER viene premuto, l'alimentazione di questa unità viene attivata automaticamente.

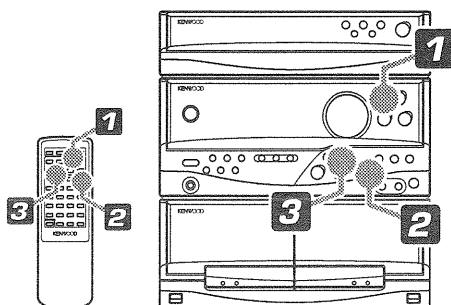

Ricezione di una stazione radio

1 Selezionare la banda di trasmissione.

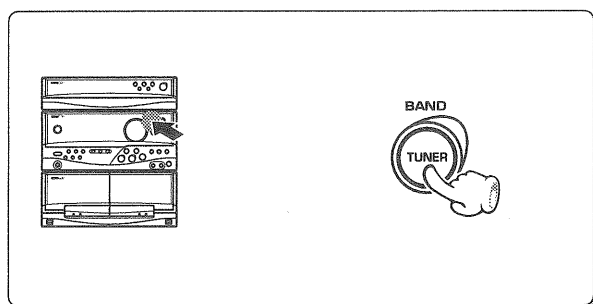

Ciascuna pressione cambia la banda di frequenza attivata.

- ① FM
- ② AM

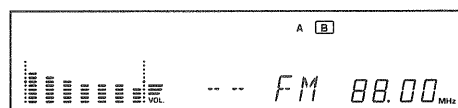

2 Scegliere il modo di sintonia.

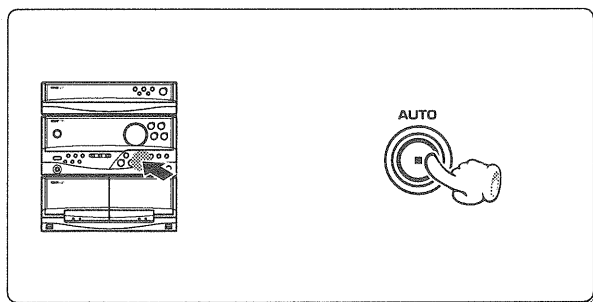

Ciascuna pressione cambia il modo attivato.

- ① Indicatore **AUTO** acceso (sintonia automatica)
- ② Indicatore **AUTO** spento (sintonia manuale)

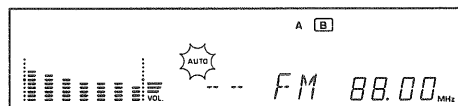

● Normalmente, usare il modo di sintonia automatica (**AUTO**).



Usare il modo di sintonia manuale nel caso in cui la ricezione fosse scadente per eccessiva debolezza del segnale. Nel modo manuale, le trasmissioni stereo non vengono ricevute in monofonia.

3 Scegliere una stazione.

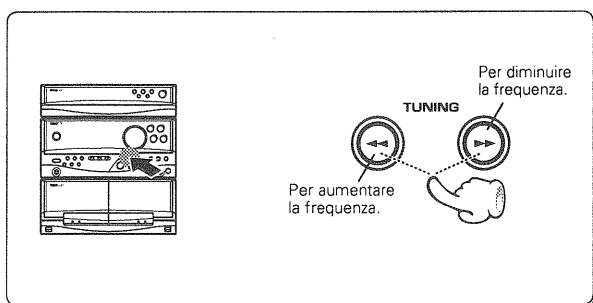

L'indicatore "TUNED" si illumina quando viene ricevuta una stazione. Display della frequenza.

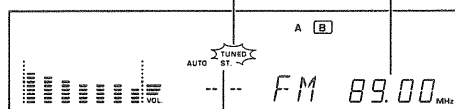

Si illumina durante la ricezione in stereo.



Sintonizzazione automatica : Ciascuna pressione mette in sintonia la stazione successiva.

Sintonia manuale : Premere il tasto più volte o mantenerlo premuto sino a che non si riceve una stazione.

Preselezione di stazioni radio



UD-203 (I)

Preparativi

- Ricevere la stazione da preselezionare in memoria.

→ 18

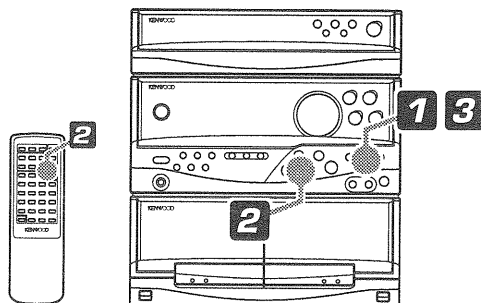

1 Premere il tasto ENTER durante la ricezione della stazione.

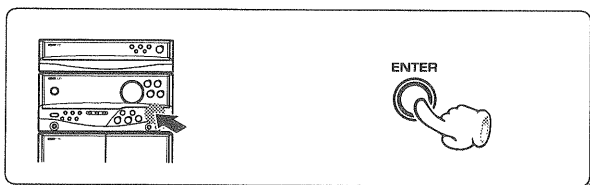

MEMO si illumina (per circa 5 secondi).

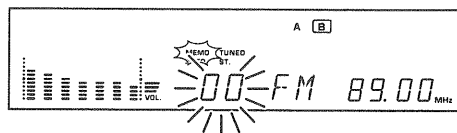

Passare entro 5 secondi alla fase 2.

Se trascorrono più di 5 secondi, premere il tasto ENTER una seconda volta.

2 Selezionare uno dei numeri di preselezione da 1 a 20.

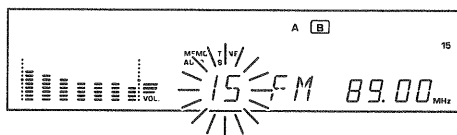
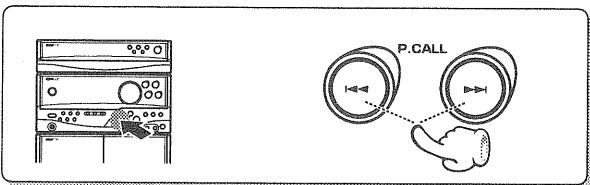

Passare entro 5 secondi alla fase 3.

Se sono trascorsi oltre 5 secondi, riprendere la procedura dalla fase 1.

3 Premere nuovamente il tasto ENTER.

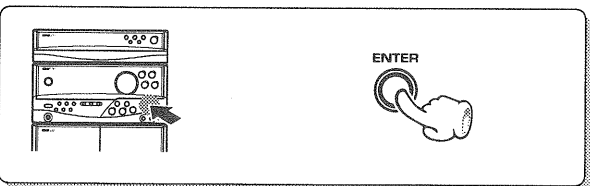

- Ripetere le fasi 1, 2 e 3 per preselezionare altre stazioni.
- Se si preseleziona una stazione in un numero già occupato, la stazione memorizzata in precedenza viene sostituita da quella memorizzata per ultima.

Si segna

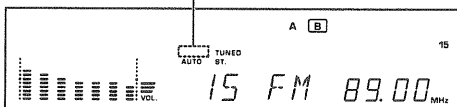

Ricezione di una stazione preselezionata

1 Impostare il modo TUNER.

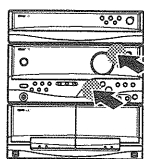

BAND

TUNER

2 Sintonizzare la stazione radiofonica.

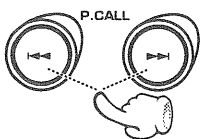

P.CALL

- Ad ogni pressione del tasto, le stazioni preselezionate vengono cambiate nel modo che segue.

Premere ►► per l'ordine 1→2→3 ... 18→19→20→1...
 Premere ◄◄ per l'ordine 20→19→18 ... 3→2→1→20...

- Se un tasto viene tenuto premuto le stazioni preselezionate vengono saltate ad intervalli di 0,5 sec.



Registrazione (sola Piastra B)

UD-203 (I)

20

Notare che questo registratore non è in grado di registrare su nastri Metal.

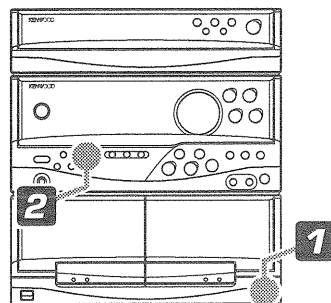

Preparativi per la registrazione

1 Caricare una cassetta nella Piastra B.

① Aprire lo sportello della Piastra B.

Premere verso il basso.

② Inserire un nastro.

③ Chiudere lo sportello.

- Il tipo di nastro, normale o al cromo, viene rilevato automaticamente.
- Prima di caricare la cassetta, tenderne bene il nastro.
- Se non si usa il microfono, portare il comando **MIC MIXING** del tutto verso sinistra nella posizione di minimo.

2 Scegliere un modo Dolby NR.

DOLBY NR

Ciascuna pressione del tasto cambia il modo attivato come segue.

- ① DOLBY NR OFF
- ② DOLBY NR ON

Registrazione (Sola Piastra B)



UD-203 (I)

21

Preparativi

- Caricare una cassetta nel registratore.
- Scegliere un modo Dolby NR.
- (Inserire un CD nel lettore.)

→ 20



Gli effetti di presenza applicati alla musica vengono registrati insieme ad essa sul nastro.

→ 28

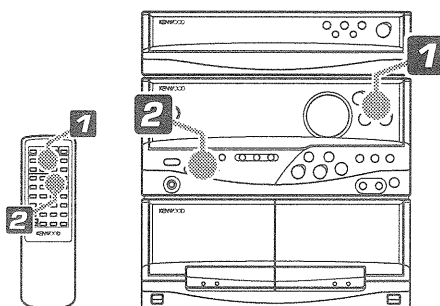

1 Scegliere la sorgente di segnale da registrare.

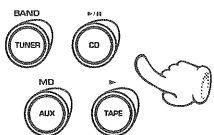
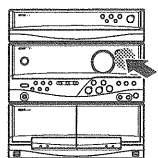

Scegliere una sorgente di segnale differente da "TAPE".

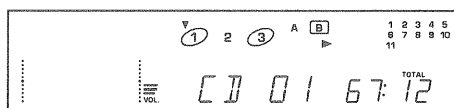

Il componente fonte in ingresso da registrare deve essere visualizzato.

- Se viene scelto il segnale del lettore CD ed il lettore CD stesso contiene un disco, la sua riproduzione inizia automaticamente.

2 Iniziare la registrazione.

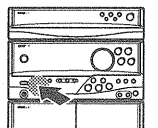

- 1 Riprodurre (o sintonizzare) la fonte in ingresso da registrare.
- 2 Iniziare la registrazione.

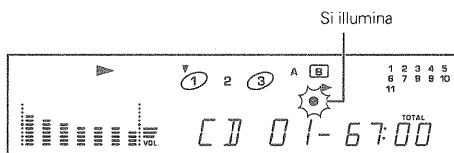

Si illumina

- La registrazione si interrompe automaticamente quando viene raggiunta la fine di un lato.

Per interrompere la registrazione:

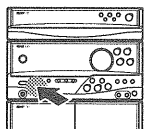

- Quando il tasto viene premuto, la registrazione si interrompe dopo aver lasciato uno spazio non registrato da 4 secondi.

Funzione cancellazione battimenti

In molti casi vi sono dei battimenti che interferiscono con la registrazione di trasmissioni AM (MW/LW).

In tali casi, premere il tasto **DEMO** durante la registrazione per ridurre o sopprimere tali battimenti. Il tasto **DEMO** funziona normalmente come tasto di dimostrazione fuori che per la registrazione di trasmissioni radio.

DEMO



Il display durante la registrazione

Durante la registrazione, il display del tempo indica il tempo di riproduzione rimanente del brano (o CD). I contenuti visualizzati variano a seconda del modo di riproduzione.

- Quando l'indicatore "PGM" non è illuminato
..... Tempo rimanente del CD in corso di riproduzione.
- Quando l'indicatore "PGM" è illuminato
..... Tempo rimanente del brano in corso di riproduzione.

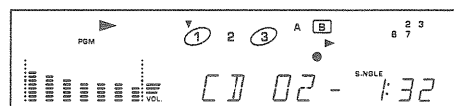



Duplicazione di cassette

UD-203 (I)

22

Il contenuto del nastro nella Piastra A può venire copiato sul nastro nella Piastra B.

Preparativi

- Selezionare l'ingresso "TAPE".
- Caricare dei nastri nelle piastre.

Piastra di riproduzione

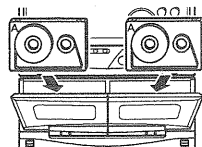

Piastra di registrazione

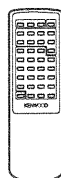

1

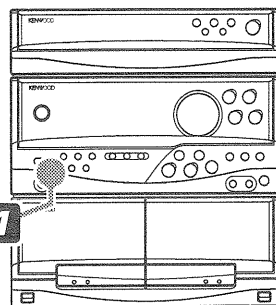

1 Iniziare la duplicazione.

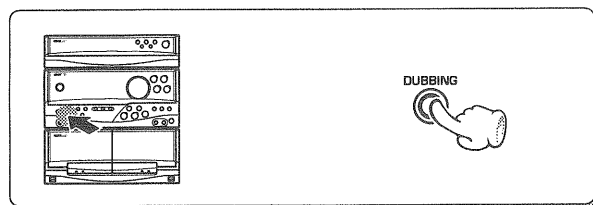

- La duplicazione termina automaticamente quando viene raggiunta la fine di un lato.

Per abbandonare la duplicazione

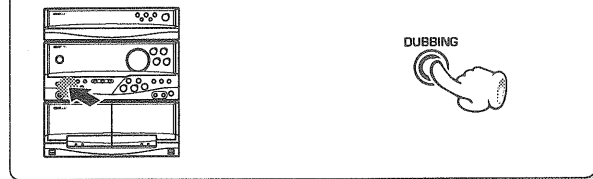

- Il nastro nella piastra B si ferma dopo la creazione di uno spazio non registrato di circa 4 secondi e quindi si ferma anche il nastro nella piastra A.
- La duplicazione può essere interrotta anche premendo il tasto **STOP**. In questo caso non viene lasciato alcuno spazio non registrato.

Nota



Il selettore **DOLBY NR** non funziona nel corso della duplicazione, dato che essa dà automaticamente alla copia la stessa codifica Dolby NR del nastro originale.



Questo sistema permette di selezionare tra tre tipi di registrazione con editing a seconda delle necessità.

Scegliere il tipo di registrazione con editing

Se si desidera evitare che un brano venga interrotto alla fine del nastro



Registrazione con editing a tempo

→ 24

La registrazione con editing di CD è possibile semplicemente introducendo la lunghezza del nastro.

Se si desidera selezionare i brani da registrare durante la riproduzione di un CD



Registrazione dei brani desiderati durante la riproduzione di un CD

→ 25

Riprodurre un CD e, quando un brano che si desidera registrare inizia, premere il tasto **ONE TOUCH EDIT (O.T.E.)**. Tale brano verrà registrato dall'inizio.

Se si desidera registrare tutti i brani di un CD nell'ordine



Registrazione di un intero CD

→ 26

Premere il tasto **ONE TOUCH EDIT (O.T.E.)** nel modo di arresto. La registrazione del CD inizia.



Registrazione con editing a tempo

UD-203 (I)

24

Introducendo la lunghezza del nastro, i brani del CD verranno registrati in un ordine che permette di non interrompere alcun brano al termine dei lati A e B.

Preparativi

- Caricare una cassetta nella Piastra B del registratore.
- Scegliere un modo Dolby NR.
- Attivare l'ingresso di segnale "CD".
- Inserire un CD nel lettore.



Gli effetti di presenza applicati alla musica vengono registrati insieme ad essa sul nastro.

→ 28

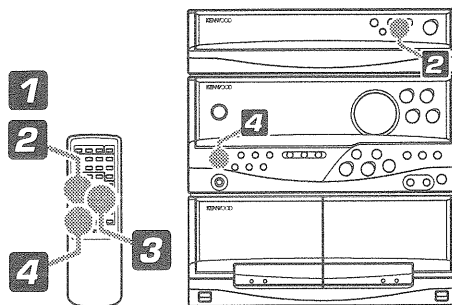

1 Impostare il modo EDIT.



1 Accertarsi che l'indicatore "PGM" non sia illuminato.

Se l'indicatore "PGM" è acceso, premere il tasto **P.MODE** per farlo spegnere.

2 Premere il tasto **EDIT**.

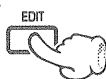

Accertarsi che questo indicatore non sia illuminato.

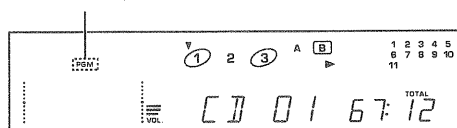

● Per cancellare il modo EDIT, premere il tasto **P.MODE** del telecomando.

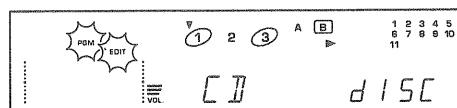

Passare alla fase 2 entro 8 secondi.

Se ne sono trascorsi di più, impostare di nuovo il modo.

2 Selezionare il CD.



● Anche se il disco è già stato scelto, sceglierlo di nuovo.

3 Introdurre la durata dello spazio disponibile per la registrazione.

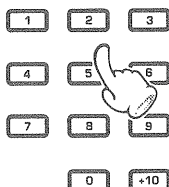

Accertarsi che l'indicazione ► lampeggi e quindi passare alla fase 4.

Premere i tasti numerici nel modo indicato di seguito...

Nastro da 30 minuti : **+10**, **+10**, **+10**, **0**

Nastro da 46 minuti : **+10**, **+10**, **+10**, **+10**, **6**

● Se si commette un errore nell'introduzione del tempo di registrazione, controllare che l'indicatore ► lampeggi e ricominciare dalla fase 1.

● Per l'editing si possono utilizzare sino a 32 brani.

● L'indicatore ► lampeggia al termine dell'editing automatico.

● Ogni volta che il tasto ►► viene premuto, i numeri di brano editati vengono visualizzati nel nuovo ordine. Premere il tasto ■ per ritornare al numero di brano del primo brano.

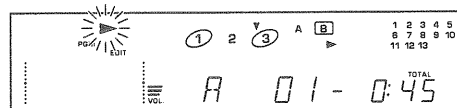

4 Iniziare la registrazione con editing.



Al termine della registrazione di un lato del nastro, il lettore CD entra nel modo di pausa. Quando il nastro della piastra B viene girato ed il tasto **O.T.E. (ONE TOUCH EDIT)** viene premuto, la registrazione sull'altro lato del nastro ha inizio.

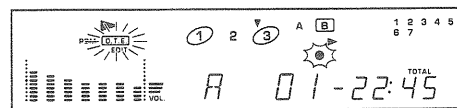

● La visualizzazione del tempo durante la registrazione è il tempo rimanente sul lato attuale del nastro.

Registrazione dei brani desiderati durante la registrazione di un CD



UD-203 (I)

La procedura seguente permette di registrare brani di un CD selezionandoli durante la riproduzione del CD stesso.

Preparativi

- Caricare una cassetta nella Piastra B del registratore.
- Scegliere un modo Dolby NR.
- Attivare l'ingresso di segnale "CD".
- Inserire un CD nel lettore.

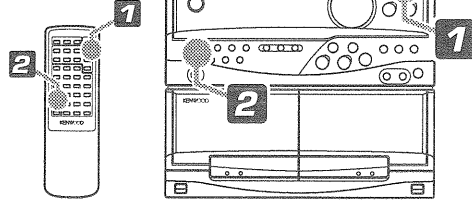

Gli effetti di presenza applicati alla musica vengono registrati insieme ad essa sul nastro.

→ 28

1 Riprodurre un CD.

Selezionare un modo diverso da quello di riproduzione casuale.

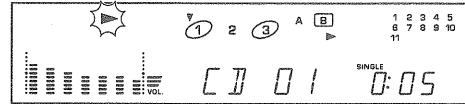
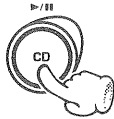
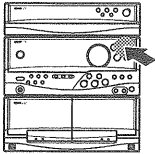

2 Premere il tasto ONE TOUCH EDIT (O.T.E.) quando si desidera registrare il brano in corso di riproduzione.

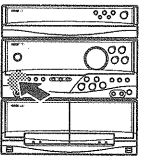

Nel caso che il tasto venga premuto durante la riproduzione del brano No. 3.

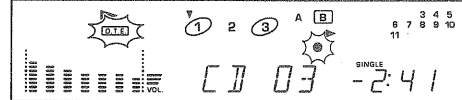

Quando la registrazione è terminata, viene creato uno spazio non registrato di circa 4 secondi ed il registratore entra nel modo di arresto. Il lettore CD entra nel modo di pausa.

Per registrare un brano diverso, ripetere le fasi 1 e 2.

Per interrompere la registrazione nel mezzo

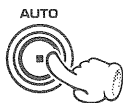
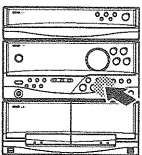

● Sia il registratore a cassette che il lettore CD si fermano.



Registrazione di un intero CD

UD-203 (I)

26

Quando il tasto ONE TOUCH EDIT (O.T.E.) viene premuto mentre il lettore CD si trova nel modo di arresto, la registrazione del CD può essere avviata assieme alla riproduzione.

Preparativi

- Caricare una cassetta nella Piastra B del registratore.
- Scegliere un modo Dolby NR.
- Attivare l'ingresso di segnale "CD".
- Inserire un CD nel lettore.



Gli effetti di presenza applicati alla musica vengono registrati insieme ad essa sul nastro. → 28

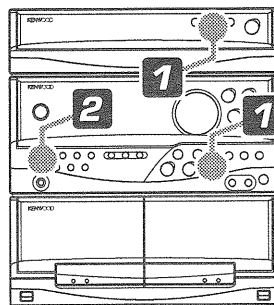
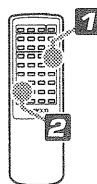

1 Selezionare il CD.

1 Selezionare il CD.



2 Fermare il CD.

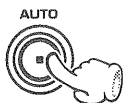
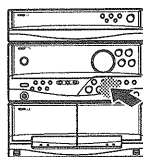

- Selezionare un modo diverso da quello di riproduzione casuale.



La fase 2 può essere eseguita anche dopo aver programmato l'ordine dei brani.

2 Premere il tasto ONE TOUCH EDIT (O.T.E.).

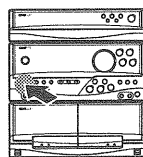

La registrazione termina alla fine della registrazione su di un lato del nastro.

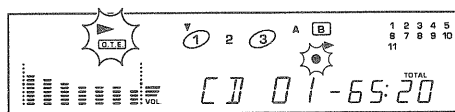

- La registrazione del CD inizia assieme alla riproduzione.

Per interrompere la registrazione nel mezzo

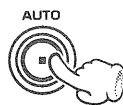
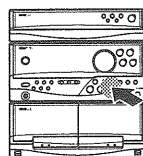

- Sia il registratore a cassette che il lettore CD si fermano.



Il sistema permette di selezionare 4 curve di equalizzazione o 4 tipi di modo di presenza (campo sonoro). Selezionare la curva di equalizzazione a seconda del genere musicale ed il modo di presenza a seconda dell'atmosfera preferita. → 28

Dimostrazione

Questa caratteristica applica i vari effetti di regolazione dei toni dell'equalizzatore grafico e dei campi sonori di presenza, in sequenza, al suono. Anche il display cambia quando gli effetti applicati cambiano. Controllare i vari effetti di regolazione del tono con la vista e con l'udito.

DEMO 1

E' possibile udire gli effetti dell'equalizzatore grafico e di presenza.

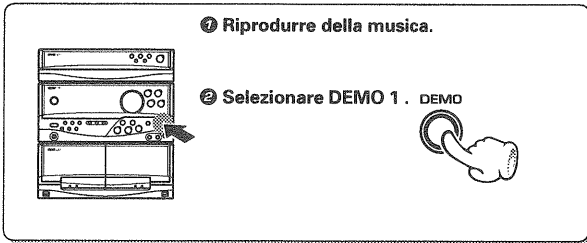

Ciascuna pressione del tasto commuta il modo di dimostrazione come indicato di seguito.

- ① DEMO 1
- ② DEMO 2
- ③ OFF (Dimostrazione cancellata)

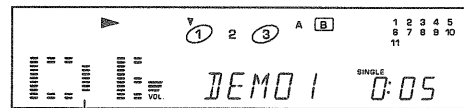

Le lettere scorrono sul display.

DEMO 2

I contenuti di DEMO 1 vengono applicati alle fonti in ingresso nell'ordine: lettore CD, registratore, sintonizzatore ed AUX (unità esterna collegata) rispettivamente.

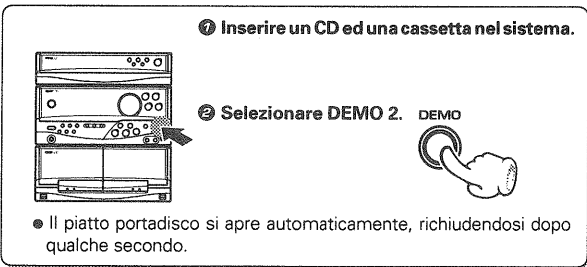

Ciascuna pressione del tasto commuta il modo di dimostrazione come indicato di seguito.

- ① DEMO 1
- ② DEMO 2
- ③ OFF (Dimostrazione cancellata)

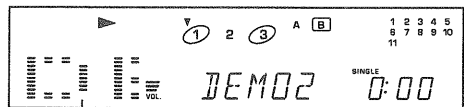

Le lettere scorrono sul display.

Per interrompere la dimostrazione



Nota



La dimostrazione inizia automaticamente anche quando il cavo di alimentazione viene scollegato e quindi ricollegato mentre l'alimentazione è attivata oppure dopo un'interruzione di corrente.

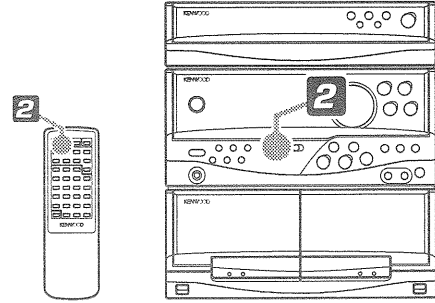

Riproduzione con i toni desiderati

Le curve di equalizzazione possono essere selezionate a seconda del genere musicale dei brani riprodotti.

1 Riprodurre un brano desiderato.

2 Scegliere il tipo di musica.

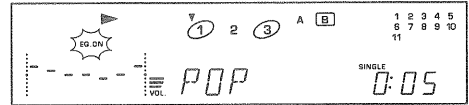
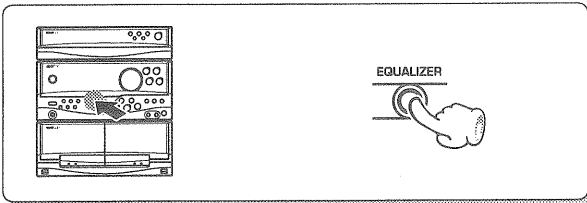

I caratteri scorrono da destra a sinistra.

Premere ripetutamente per eseguire la selezione.

- ① POP (Popolare)
- ② ROCK (Rock)
- ③ JAZZ (Jazz)
- ④ CLASSIC (Classica)
- ⑤ EQ OFF (EQ.ON non illuminato ... Equalizzatore disattivato)

Riproduzione con presenza (modo di presenza)

Il modo di presenza (campo sonoro) può essere selezionato a seconda del tipo di musica riprodotta e delle proprie preferenze. Ottimo per godere la musica con un effetto di presenza. L'effetto di presenza applicato al suono può essere registrato assieme al suono stesso.

1 Riprodurre un brano desiderato.

2 Scegliere un modo di presenza.

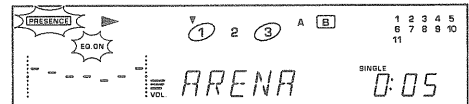
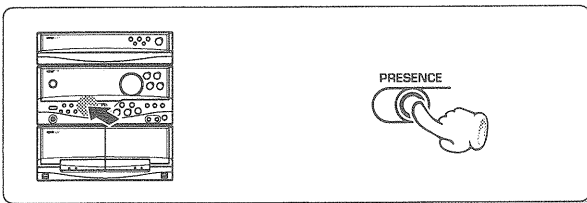

I caratteri scorrono da destra a sinistra.

Premere ripetutamente per eseguire la selezione.

- ① ARENA
Riproduce la sensazione di uno spettatore che si trovi in prima fila in un'arena.
- ② JAZZ CLUB
Riproduce l'atmosfera di un piccolo jazz club dove i piatti risuonano in modo particolare.
- ③ STADIUM
Riproduce un ambiente all'aperto con poco riverbero, dato che esso viene normalmente causato dai soffitti.
- ④ HIT MASTER
Per l'uso con Karaoke.
- ⑤ PRESENCE OFF (PRESENCE, EQ.ON non illuminati ... Effetto di presenza disattivato)



1 Collegare un microfono.

① Ruotare il comando **MIC MIXING** completamente in senso antiorario.

② Collegare il microfono ad una delle prese **MIC**.

③ Regolare il bilanciamento tra l'ingresso della musica a quello del microfono.

Per diminuire il volume del microfono

Per aumentare il volume del microfono

- Utilizzare un microfono fornito di spinotto mini.
- Quando non si utilizza il microfono, impostare il comando **MIC MIXING** nella posizione completamente in senso antiorario.

2 Riprodurre la musica.

3 Selezionare HIT MASTER.

PRESENCE

Selezionare premendo ripetutamente.

- ① **ARENA** (Arena)
- ② **JAZZ CLUB** (Club jazz)
- ③ **STADIUM** (Stadio)
- ④ **HIT MASTER** (Hit master)
- ⑤ **PRESENCE OFF** (Presenza OFF)

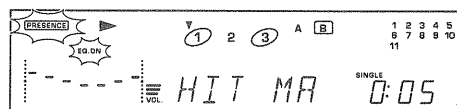

- Il volume della parte vocale del brano diminuisce. Questo effetto potrebbe comunque non essere molto chiaro con alcuni brani o CD.

- Regolare il volume globale con la manopola **VOLUME CONTROL**.

4 Cantare assieme all'accompagnamento.

Per registrare il Karaoke

① Eseguire la procedura sopraindicata fino alla fase .

② Iniziare la registrazione.

- 20 - 21

Il suono del Karaoke non può essere registrato quando si canta utilizzando un brano registrato su nastro.



Un nastro Karaoke può essere creato registrando la riproduzione col comando **MIC MIXING** nella posizione completamente in senso antiorario.



Uso via timer

Prima di programmare il timer, regolare l'orologio del sistema.

UD-203 (I)

30

Sono disponibili due sistemi timer a 24 ore (PROG.1, PROG.2) (che possono essere utilizzati ogni giorno) ed un sistema timer per lo spegnimento automatico.

In PROG.1 e PROG.2 è possibile impostare i dati del timer includenti il periodo di funzionamento ed i contenuti della riproduzione.



La prenotazione del timer è possibile per i due tipi PROG.1 e PROG.2 contemporaneamente.

- Eseguire le prenotazioni con almeno un minuto di intervallo in modo che gli orari di PROG.1 e PROG.2 non si sovrappongano.

Riproduzione e registrazione col timer (PROG.1, PROG.2)

In ciascuno dei due programmi del timer è possibile riprodurre una fonte selezionata (o registrare una trasmissione radio) nel periodo di tempo precedentemente impostato.

Riproduzione con timer AI (PROG.1, PROG.2)

Quando la riproduzione col timer inizia, il volume aumenta gradualmente.

Timer per lo spegnimento a tempo

L'alimentazione viene disattivata automaticamente al termine del periodo specificato.

→ 32

Programmazione del timer

1 Preparare la riproduzione (Registrazione).

- Ascolto della radio.

La stazione deve essere preselezionata prima di quanto sopraindicato.

→ 19

- Ascolto di un CD.

Caricare un CD
(La riproduzione programmata non è possibile.)

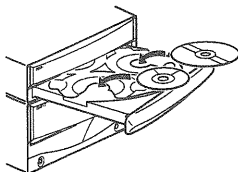

Selezionare il CD da riprodurre (1, 2 o 3).

- Riproduzione di un nastro.

Inserire un nastro nella piastra B.



- Riproduzione della fonte ausiliaria in ingresso è.

Eseguire l'impostazione del timer del componente collegato alle prese AUX.

- Per la registrazione.

Preparare la registrazione.

→ 20

2 Regolare il volume di ascolto.

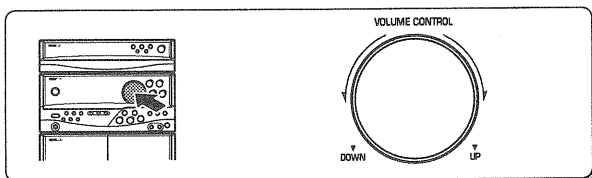

3 Impostare l'interruttore POWER sulla posizione OFF (STANDBY).

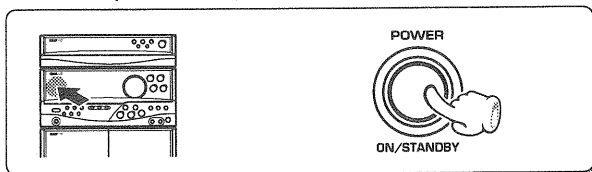

4 Scegliere un numero di programma.

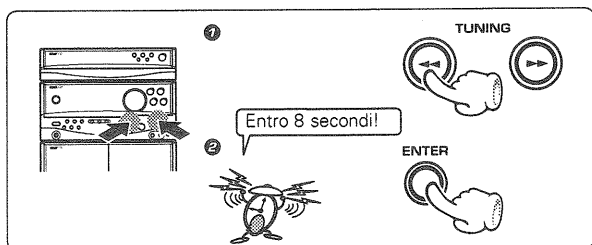

- Nel caso della registrazione di trasmissioni radio, il volume di ascolto viene automaticamente portato al minimo al momento di accensione del sistema da parte del timer.

- Il numero del programma scelto si illumina.
- Se un programma viene memorizzato in una locazione di memoria che ne contiene già un altro, il programma del timer più vecchio viene cancellato.

Ciascuna pressione del tasto commuta il numero del programma come indicato di seguito.

- ① PROG.1 (Programma 1)
- ② PROG.2 (Programma 2)
- ③ Funzionamento normale

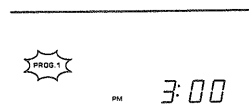



5 Impostare l'ora di accensione.

① Per diminuire la cifra

Per aumentare la cifra

P.CALL

P.CALL

ENTER

②

- Dopo aver introdotto la cifra delle "ore" con la procedura indicata alle fasi ① e ②, introdurre la cifra dei minuti utilizzando la stessa procedura.



- Se si commette un errore, ricominciare dalla fase ④.

6 Impostare l'ora di spegnimento.

① Per diminuire la cifra

Per aumentare la cifra

P.CALL

P.CALL

ENTER

②

- Dopo aver introdotto la cifra delle "ore" con la procedura indicata alle fasi ① e ②, introdurre la cifra dei minuti utilizzando la stessa procedura.

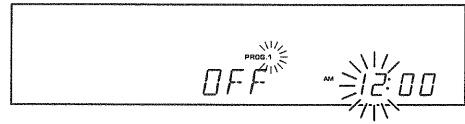

- Se si commette un errore, ricominciare dalla fase ④.

7 Programmare il timer.

Per la riproduzione col timer o per la riproduzione col time AI.

① Selezionare il modo. Selezionare "PLAY" o "AI".

(Ciascuna pressione esegue la commutazione tra i due.)

P.CALL

P.CALL

ENTER

Finalizzare l'impostazione.

PLAY (Riproduzione col timer)

REC

AI (Riproduzione col timer con aumento graduale del volume)

② Selezionare la fonte in ingresso.

Scegliere la sorgente del segnale da riprodurre.

(Ciascuna pressione cambia l'ingresso attivato nella sequenza seguente.)

P.CALL

P.CALL

ENTER

Finalizzare l'impostazione.

TUNER

CD

TAPE

AUX

③ Selezionare la stazione (solo quando viene selezionato TUNER).

Scegliere una stazione preselezionata.

P.CALL

P.CALL

ENTER

Finalizzare l'impostazione.

- La stazione ricevuta via timer deve essere già preselezionata.

Registrazione col timer di trasmissioni radiofoniche

① Selezionare il modo.

Selezionare "REC".

P.CALL

P.CALL

ENTER

Finalizzare l'impostazione.

PLAY

REC

AI

(Ciascuna pressione alterna il modo).

② Selezionare la stazione.

Scegliere una stazione preselezionata.

P.CALL

P.CALL

ENTER

Finalizzare l'impostazione.

8 Scegliere il numero del programma del timer da usare.

TUNING

P.CALL

P.CALL

ENTER

Ciascuna pressione del tasto commuta il numero del programma come indicato di seguito.

- ① PROG. 1 Esecuzione del solo programma 1.
- ② PROG. 2 Esecuzione del solo programma 2.
- ③ PROG. 1, 2 Esecuzione dei programmi 1 e 2.
- ④ Timer OFF

- Il numero del programma scelto si illumina.
- Il timer non funziona a meno che non venga scelto un numero di programma.



Accertarsi che l'alimentazione sia disattivata.



Il programma non può venire cancellato. Esso può venire cancellato solo modificandolo.

Controllare il contenuto del programma

Selezionare il numero del programma da controllare.

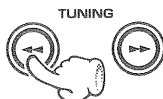
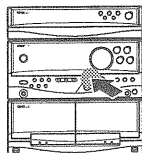

Ciascuna pressione del tasto commuta il numero del programma come indicato di seguito.

- PROG. 1 (Visualizzazione del programma 1.)
- PROG. 2 (Visualizzazione del programma 2.)
- Funzionamento normale

Il programma può venire visualizzato per 3 secondi, dopo di che il contenuto originario del display fa ritorno.

Per modificare un programma

Riprendere da capo la procedura di programmazione del timer.

Se l'uso del timer non è necessario

Premere in modo che tutti gli indicatori PROG. siano spenti.

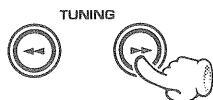
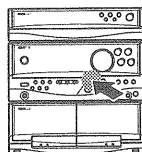

Ciascuna pressione del tasto commuta il numero del programma come indicato di seguito.

- PROG. 1 (Viene eseguito il programma 1.)
- PROG. 2 (Viene eseguito il programma 2.)
- PROG. 1, 2 (Vengono eseguiti i programmi 1 e 2.)
- Non illuminato (Non viene eseguito alcun programma.)

Il programma rimane sempre in memoria.

Per reimpostare lo stesso programma

Premere in modo che l'indicatore PROG. desiderato si illumini.

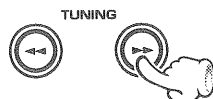
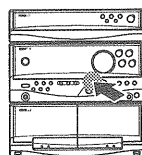

Ciascuna pressione del tasto commuta il numero del programma come indicato di seguito.

- PROG. 1 (Viene eseguito il programma 1.)
- PROG. 2 (Viene eseguito il programma 2.)
- PROG. 1, 2 (Vengono eseguiti i programmi 1 e 2.)
- Non illuminato (Non viene eseguito alcun programma.)

Preparare anche il CD o nastro e regolare il volume di riproduzione.

Programmazione dello spegnimento via timer

Impostare il periodo di tempo in minuti trascorso il quale il sistema si deve spegnere.

1 Accendere l'unità.

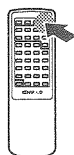

2 Impostare il tempo.



- Il sistema si spegne da sé una volta che il tempo di spegnimento è stato impostato.
- Ciascuna pressione diminuisce il tempo impostato di 10 minuti. Il tempo impostabile è di 90 minuti.

90→80→70...30→20→10→Cancellazione→90→80...

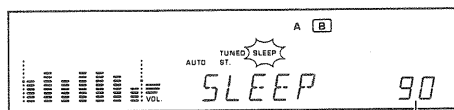

Periodo prima dello spegnimento

Per cancellare

Spegnere il sistema o premere il tasto SLEEP sino a che il tempo di spegnimento via timer non viene cancellato.

Note sui nastri a cassetta

Linguetta di sicurezza

(dispositivo di protezione dalla registrazione)

Terminata una registrazione importante, spezzate la linguetta di sicurezza e la registrazione diviene impossibile.

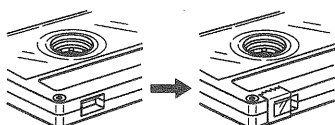
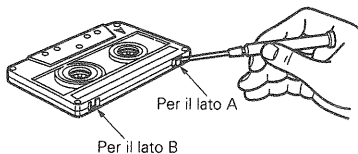

Per riregistrare Applicare il nastro solo sulla posizione dove la linguetta è stata rimossa.

Come riporre i nastri

Non conservate i nastri in luoghi esposti a luce solare diretta o vicino a sorgenti di calore. Proteggeteli inoltre da campi magnetici.

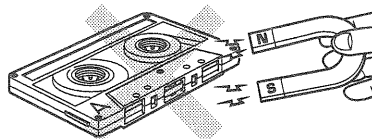

Se il nastro è allentato

Inserite una matita nel mozzo della bobina e giratela, stringendo il nastro.

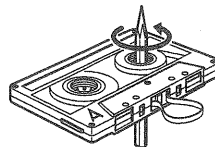

Note



1. Nastri da 120 minuti

I nastri da 120 minuti sono estremamente sottili, inclini ad aderire al rullino fermanastro e a spezzarsi. Sconsigliamo l'uso di simili nastri per evitare possibili danni all'unità.

2. Nastri senza fine

Non usate nastri senza fine, dato che essi potrebbero danneggiare i meccanismi di trazione del nastro dell'unità.

Pulizia delle testine

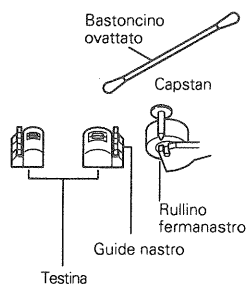

Pulizia delle testine e dei componenti periferici

Per ottenere il meglio dal sistema e farlo durare a lungo, tenete sempre ben puliti la testina (registrazione / riproduzione / cancellazione), i capstan ed i rullini fermanastro. La pulizia viene effettuata nel modo seguente:

1. Aprite il vano portacassette.
2. Imbevete in alcool il bastoncino ovattato, pulite la testina (registrazione / riproduzione / cancellazione), i capstan ed i rullini fermanastro.

Smagnetizzazione delle testine

Quando la testina di riproduzione / registrazione si magnetizza, la qualità della riproduzione scade. In tal caso, smagnetizzate la testina con uno smagnetizzatore del tipo comunemente in commercio (smagnetizzatore per testine audio).

Nota



Attorno alle testine vi sono parti la cui posizione è regolata con esattezza, ad esempio le guide del nastro.

Durante la pulizia, prestate particolare attenzione a non urtarle o muoverle.

Attenzione alla condensa

Quando il vapore acqueo entra in contatto con superfici fredde, si condensa in acqua.

Se questo fenomeno ha luogo all'interno dell'unità, questa non è più in grado di funzionare correttamente.

Questo però non è un guasto ed essa deve venire asciugata. (Questo viene fatto portando l'interruttore di alimentazione POWER su ON e lasciando quindi l'unità accesa per qualche ora.)

Prestate particolare attenzione nei seguenti casi:

- Quando portate l'unità da un luogo freddo ad uno caldo e la differenza in temperatura è notevole.
- Quando avviate il riscaldamento di casa.
- Quando l'unità viene portata da un luogo con l'aria condizionata ad un altro a temperatura e tasso di umidità elevati.
- Quando fra la temperatura ambiente e la temperatura interna dell'unità vi è una grande differenza di temperatura o in altre situazioni in cui sia pensabile si possa avere condensa.

Uso dei CD

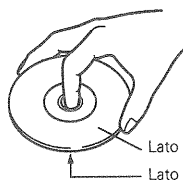

Manipolazione

Tenete in mano i CD in modo da non toccarne la superficie.

Lato con l'etichetta
Lato inciso

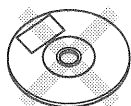

Non applicate carta o nastro adesivo al lato inciso o al lato con l'etichetta del CD.

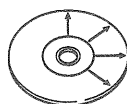

Pulizia

Se il disco fosse sporco o contaminato da impronte digitali, pulitelo con un panno in cotone soffice (o in un altro tessuto simile) a partire dal centro verso l'esterno.

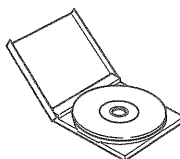
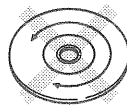

Conservazione

Se un disco non è in uso, toglietelo dal lettore e riponetelo nella sua custodia.

Precauzioni per i CD utilizzati

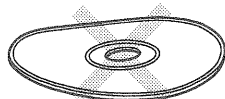
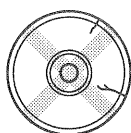

Non riprodurre mai CD crepati o deformati.

Durante la riproduzione, il CD ruota ad alta velocità all'interno del lettore.

Per evitare rischi, perciò, non utilizzare mai CD crepati o deformati oppure CD riparati con nastro o adesivo.

Dischi utilizzabili con quest'unità

CD (da 12 e 8 cm), CDV (solo porzione audio)

• Nel caso di CD-G (CD con grafiche), quest'unità ne riproduce solo la porzione audio.

Dispositivo Dolby di riduzione del rumore fabbricato su licenza della Dolby Laboratories Licensing Corporation.

DOLBY e il simbolo della doppia D sono marchi della Dolby Laboratories Licensing Corporation.

Se la vostra unità richiede riparazioni, portate l'intero sistema (compresi i diffusori) dal vostro rivenditore.

Funzione di protezione della memoria

Contenuti memorizzati cancellati immediatamente quando la spina dell'alimentazione viene scollegata dalla presa di rete.

Visualizzazione orologio

I contenuti della memoria che vengono perduti non prima di un giorno dopo che la spina del cavo di alimentazione viene scollegata dalla presa di rete.

Unità di ricezione

Condizione POWER (ON o OFF)

Selezione ingresso
Valore controllo volume

Unità sintonizzatore

Banda di ricezione
Frequenza
Stazioni preselezionate
Impostazione programmi

Unità registratore a cassette

Dolby NR

Precauzioni dopo il trasporto o lo spostamento del lettore CD

Prima di trasportare o comunque muovere l'unità, prendete le seguenti misure.

1. Accendetela ma non introducete in essa un CD.

● Premere il tasto CD (▶/⏸) per controllare che non vi sia alcun CD sul piatto.

2. Attendete qualche secondo e controllate che in essa appaia il display mostrato in figura.

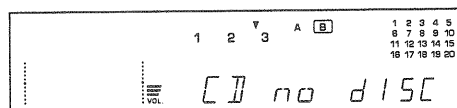

3. Spegnete l'unità.

Reinializzazione del microprocessore

In alcune situazioni, ad esempio se il cavo di alimentazione viene scollegato mentre l'unità è in funzione, il microprocessore che l'unità contiene può smettere di funzionare normalmente ed il display potrebbe visualizzare indicazioni senza senso. Se ci accade, usare la procedura che segue per riportarlo alla normalità.

Mantenere premuto il tasto **ENTER**, scollegare il cavo di alimentazione dalla sua presa e ricollegarlo.

- Tenere presente che reiniziando il microprocessore si cancella ogni contenuto della memoria dell'unità, ristabilendo le regolazioni di fabbrica.

Ricezione, e diffusori

Problema	Causa	Rimedio
La riproduzione non ha luogo.	<ul style="list-style-type: none"> ● I cavi dei diffusori sono scollegati. ● Il comando del volume si trova nella posizione di minimo. ● Il comando MUTE del telecomando è attivato. ● La cuffia è collegata alla sua presa. 	<ul style="list-style-type: none"> ● Collegare il sistema in modo corretto consultando la sezione "Collegamenti". ● Regolare il volume. → 7 ● Portare MUTE su OFF. ● Scollegare la cuffia.
Il display dei caratteri lampeggia e non viene prodotto alcun suono.	<ul style="list-style-type: none"> ● I cavi dei diffusori sono in corto circuito. 	<ul style="list-style-type: none"> ● Spegnerne il sistema, eliminare il corto circuito ed accendere il sistema.
Il diffusore destro o sinistro non funziona.	<ul style="list-style-type: none"> ● I cavi dei diffusori sono scollegati. 	<ul style="list-style-type: none"> ● Collegarli correttamente consultando la sezione "Collegamenti". → 4
Il display dell'orario lampeggia senza che le cifre cambino.	<ul style="list-style-type: none"> ● Si è verificata una caduta di tensione. ● Il cavo di alimentazione è scollegato. 	<ul style="list-style-type: none"> ● Regolare di nuovo l'ora esatta. → 6 ● Regolare di nuovo l'ora esatta.
Il timer non funziona.	<ul style="list-style-type: none"> ● L'ora esatta non è stata regolata o si è verificata una caduta di tensione. ● Gli orari di accensione e spegnimento del timer non sono stati regolati. ● Il timer non è stato programmato. 	<ul style="list-style-type: none"> ● Regolare l'ora esatta consultando la sezione in proposito del manuale. → 6 ● Regolare le ore di accensione e spegnimento del timer → 30 ● Premere il tasto ►► per impostare l'esecuzione. → 30
Le stazioni radio non sono ricevibili.	<ul style="list-style-type: none"> ● Le antenne non sono state collegate. ● Non si è scelta una banda radio attiva. ● La frequenza della stazione scelta non è stata sintonizzata bene. 	<ul style="list-style-type: none"> ● Collegare le antenne. → 4 ● Scegliere una banda di frequenza attiva. → 18 ● Mettere bene in sintonia la frequenza della stazione desiderata.
Interferenze.	<ul style="list-style-type: none"> ● Rumori causati dall'accensione di automobili. ● Interferenze da elettrodomestici. ● Un televisore è troppo vicino all'unità. 	<ul style="list-style-type: none"> ● Installare l'antenna in una posizione sufficientemente lontana dalla strada. ● Spegnerne l'elettrodomestico. ● Allontanare fra loro il televisore e il sistema.
Una stazione è stata preselezionata ma non viene messa in sintonia premendo il tasto P.CALL.	<ul style="list-style-type: none"> ● Non esiste una stazione della frequenza preselezionata. ● La memoria di preselezione è stata cancellata a causa di una prolungata interruzione dell'alimentazione. 	<ul style="list-style-type: none"> ● Mettere in sintonia una stazione effettivamente esistente. ● Preselezionare di nuovo la stazione. → 19
La dimostrazione ha inizio improvvisamente.	<ul style="list-style-type: none"> ● La spina di alimentazione è stata scollegata dalla presa ad unità accesa o c'è stata una caduta di tensione. 	<ul style="list-style-type: none"> ● Questo non è un guasto. Premere il tasto DEMO per far terminare la dimostrazione. → 21





Registratore a cassette

36



Problema	Causa	Rimedio
La pressione del tasto di riproduzione non dà inizio alla riproduzione e la pressione dei tasti di funzione non hanno alcun effetto.	<ul style="list-style-type: none"> ● La testina di lettura è sporca. ● Il nastro è avvolto in modo scorretto. ● Il nastro non è registrato. 	<ul style="list-style-type: none"> ● Pulire la testina consultando la sezione "Manutenzione". → 33 ● Provare a riprodurre un altro nastro. ● Provare a riprodurre un altro nastro.
I tasti di funzione non rispondono.	<ul style="list-style-type: none"> ● Il vano portacassetta non è del tutto chiuso. ● Il tasto di funzione è stato premuto subito dopo la chiusura del vano portacassette. ● Il tasto di funzione è stato premuto meno di 4 secondi dall'accensione. ● L'unità non contiene un nastro. ● Il nastro non è avvolto correttamente. ● Il nastro è terminato. 	<ul style="list-style-type: none"> ● Chiudere bene il vano portacassette. ● Premere i tasti di funzione almeno 3 secondi dalla chiusura del vano portacassette. ● Premere i tasti di funzione dopo aver atteso almeno 4 secondi. ● Caricare un nastro. ● Caricare un altro nastro. ● Voltare il nastro.
La funzione DPSS non funziona correttamente.	<ul style="list-style-type: none"> ● Il nastro usato non è adatto alla funzione DPSS perché ha spazi fra brano e brano troppo brevi. 	<ul style="list-style-type: none"> ● Consultare la sezione del manuale sulla funzione. → 17
Durante la duplicazione, il nastro nelle Piastrine A e B si fermano in momenti differenti.	<ul style="list-style-type: none"> ● Ciò è dovuto alla differente lunghezza dei nastri o alle caratteristiche dei meccanismi delle due Piastrine. 	<ul style="list-style-type: none"> ● Leggere differenze nei tempi indicati non indicano necessariamente guasti.
Il vano portacassette non può venire aperto premendo il tasto di espulsione.	<ul style="list-style-type: none"> ● Il tasto viene premuto durante la registrazione o la riproduzione. ● Il microprocessore dell'unità non funziona a causa di disturbi provenienti dall'esterno. 	<ul style="list-style-type: none"> ● Premere il tasto a unità ferma. ● Scollegare il cavo di alimentazione e ricollegarlo.
Il suono è scadente e le alte frequenze non vengono riprodotte.	<ul style="list-style-type: none"> ● La testina è sporca. ● Il nastro è deformato. 	<ul style="list-style-type: none"> ● Pulire la testina consultando la sezione "Manutenzione". → 33 ● Provare ad usare un altro nastro.
Il suono è distorto.	<ul style="list-style-type: none"> ● Il nastro è stato registrato con segnale di per sé distorto. 	<ul style="list-style-type: none"> ● Provare ad usare un altro nastro.
Rumore di livello apprezzabile.	<ul style="list-style-type: none"> ● Testina magnetizzata. ● Rumori provenienti dall'esterno. ● Nastro registrato con il sistema Dolby NR riprodotto senza di esso. 	<ul style="list-style-type: none"> ● Smagnetizzare la testina consultando la sezione "Manutenzione". → 33 ● Allontanare il sistema da elettrodomestici e televisori. ● Attivare il sistema Dolby NR.
Il suono oscilla.	<ul style="list-style-type: none"> ● Capstan o rullini pressori sporchi. ● Nastro avvolti irregolarmente. 	<ul style="list-style-type: none"> ● Pulire la testina consultando la sezione "Manutenzione". → 33 ● Riavvolgere il nastro riavvolgendolo, facendolo avanzare rapidamente o riproducendolo sino alla fine.
La registrazione non può essere eseguita.	<ul style="list-style-type: none"> ● Linguetta di protezione della cassetta spezzata. ● Vano portacassette non chiuso bene. ● E' stato attivato l'ingresso TAPE. ● Il nastro è terminato. 	<ul style="list-style-type: none"> ● Usare una cassetta dalle linguette di protezione della registrazione intatte. ● Chiudere bene il vano portacassette. ● Scegliere una sorgente di segnale diversa da TAPE. ● Cambiare la direzione di scorrimento della Piastra B o rovesciare il nastro.
Il volume del brano registrato varia.	<ul style="list-style-type: none"> ● Manopola MIC MIXING spostata nel corso della registrazione. 	<ul style="list-style-type: none"> ● Portarla del tutto sulla sinistra.

Lettore CD

37

Problema	Causa	Rimedio
Il lettore CD non riproduce il CD in esso caricato.	<ul style="list-style-type: none"> ● Il disco è stato caricato alla rovescia. ● Il disco non è esattamente al centro del piatto porta disco. ● Il CD è molto sporco. ● Il CD è difettoso. ● La lente del lettore è coperta di condensa. 	<ul style="list-style-type: none"> ● Caricare il CD con l'etichetta in alto. ● Caricare correttamente il CD. ● Pulire il CD consultando la sezione "Uso dei CD". -  34 ● Provare ad usare un altro CD. ● Consultare la sezione del manuale "Attenzione alla condensa" e togliere la condensa facendola evaporare. -  33
La riproduzione non ha luogo.	<ul style="list-style-type: none"> ● Il lettore CD non contiene un CD. ● Il modo di riproduzione del lettore CD non è stato impostato. ● Il CD è molto sporco. ● Il CD è danneggiato. 	<ul style="list-style-type: none"> ● Caricare un CD nel lettore CD. ● Premere il tasto CD (▶/■). ● Pulire il CD consultando la sezione "Uso dei CD". -  34 ● Provare ad usare un altro CD.
La riproduzione "salta".	<ul style="list-style-type: none"> ● Il CD è molto sporco. ● Il CD è danneggiato. ● Il lettore CD è soggetto a vibrazioni. 	<ul style="list-style-type: none"> ● Pulire il CD consultando la sezione "Uso dei CD". -  34 ● Provare ad usare un altro CD. ● Installare l'unità in un luogo esente da vibrazioni.

Telecomando

Problema	Causa	Rimedio
Il telecomando non funziona.	<ul style="list-style-type: none"> ● Batterie esaurite. ● Il telecomando è troppo lontano dal sistema o ad un angolo eccessivo rispetto al sensore, oppure fra il telecomando ed il sensore si frappone un ostacolo. ● Non si è caricato un nastro o un CD. ● Si è tentato di riprodurre un nastro durante una registrazione. 	<ul style="list-style-type: none"> ● Sostituire le batterie. -  5 ● Utilizzare il telecomando all'interno della gamma permessa. -  5 ● Caricare un nastro o un CD nell'unità che interessa. ● Attendere che la registrazione termini.

Note

1. Certi tipi di cassetta producono del rumore quando il loro moto viene terminato automaticamente. Esso è dovuto al sistema di protezione dei nastri e non è quindi un guasto.
2. Sconsigliamo l'uso di nastri da 120 minuti dato che sono troppo sottili e tendono a danneggiarsi facilmente.
3. Non usare un agente detergente a contatto in quanto esso può causare delle disfunzioni. Fare particolare attenzione agli agenti detergenti contenenti olio in quanto questi possono deformare le parti in plastica.

Ricezione (RXD-F2)

38

Sezione Amplificatore

Potenza dichiarata di uscita

34 W per canale RMS minimi, ambedue pilotati a 6 Ω ,
1 kHz con non oltre il 5 % di distorsione armonica
complessiva.

(DIN) 1 kHz a 6 Ω , 0,7 % di D.A.T. 25 W + 25 W

Sensibilità / impedenza d'ingresso

AUX 200 mV / 47 k Ω

MIC 2,4 mV / 2,2 k Ω

Rapporto segnale / rumore

AUX 86 dB (IHF'66)

Sezione sintonizzatore FM

Gamma di sintonizzazione 87,5 MHz ~ 108 MHz

Sensibilità (DIN a 75 Ω)

MONO 1,4 μ V / 13,2 dBf

Sezione sintonizzatore AM

Gamma di frequenze di sintonizzazione

..... 531 kHz ~ 1.602 kHz

Sensibilità utilizzabile 12 μ V / (500 μ V / m)

Registratore a cassette

Piste 4 piste, 2 canali stereo

Sistema di registrazione

..... Sistema di polarizzazione di corrente alternata
(frequenza: 105 kHz)

Testine

Piastra A Testina di riproduzione 1

Piastra B Testina di registrazione/riproduzione 1

Testina di cancellazione 1

Motori 1

Tempo di riavvolgimento Circa 120 sec.
(nastro C-60)

Letture CD

Laser A semiconduttori

Velocità di rotazione 200 gpm ~ 500 gpm (CLV)

Wow & Flutter Non misurabili

Generalità

Consumo 100 W

Dimensioni L: 270 mm

A: 305 mm

P: 341 mm

Peso (netto) 8 kg

Diffusori (LS-F2)

Cassa Tipo Bass-Reflex

Configurazione Sistema a 2 tre vie

Woofers 130 mm a cono

Tweeter 50 mm a cono

Impedenza 6 Ω

Livello massimo d'ingresso 40 W

Generalità

Dimensioni L : 180 mm

A : 305 mm

P : 233 mm

Peso (netto) 2.7 kg (1 pezzo)

Nota



La KENWOOD persegue una politica di continuo sviluppo attraverso la ricerca. Per questa ragione i dati tecnici sono soggetti a modifiche senza preavviso.

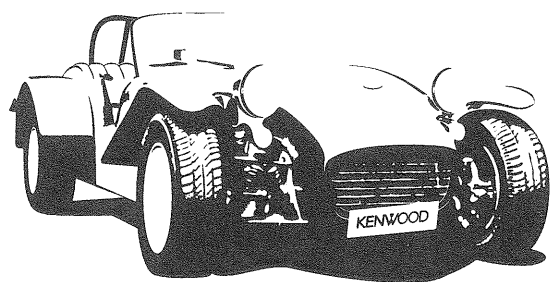

KENWOOD