

# KENWOOD

SINTOAMPLIFICATORE AV CON CIRCONDAMENTO

## R-V350

---

### ISTRUZIONI PER L'USO

KENWOOD CORPORATION

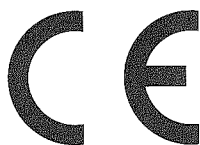

LA DICHIARAZIONE DI CONFORMITA' "CE" DI QUESTO  
PRODOTTO E' DEPOSITATA PRESSO:

**KENWOOD ELECTRONICS EUROPE B.V.**

**AMSTERDAMSEWEG 37  
1422 AC UITHOORN  
THE NETHERLANDS**

**SE DICHIARA CHE:**

**L'apparecchio Sintoamplificatore Kenwood, modello R-V350 compreso nel sistema hi-fi per casa SE-A310**

**risponde alle prescrizioni dell'art. 2 comma 1 dell D.M. 28 agosto 1995, n. 548.**

**Fatto ad Uithoorn, 25 giugno 1997  
Kenwood Electronics Europe B.V.  
Amsterdamseweg 37  
1422 AC Uithoorn  
The Netherlands**

## 2 Prima di attivare l'alimentazione

**⚠ Avvertenza :** Per un uso sicuro dell'apparecchio, leggete attentamente questa sezione.



Le unità sono disegnate per il funzionamento che segue.

La Gran Bretagna e l'Europa ..... solo c.a. a 230 V

## Precauzioni per la sicurezza

**⚠ Avvertenza :** Per un uso sicuro dell'apparecchio, leggete attentamente questa sezione.

**AVVERTENZA :** PER PREVENIRE FIAMME O RISCHI DI FOLGORAZIONE NON ESPORRE QUESTO APPARECCHIO ALLA PIOGGIA O ALL'UMIDITÀ.

 <b>CAUTION</b> RISK OF ELECTRIC SHOCK DO NOT OPEN		ATTENZIONE: PER RIDURRE I RISCHI DI SCOSSE ELETTRICHE NON RIMUOVERE IL PANNELLO DI COPERTURA (O LA PARTE POSTERIORE). ALL'INTERNO NON VI SONO PARTI CHE POSSONO ESSERE UTILI ALL'UTENTE. AFFIDARE LA MANUTENZIONE A PERSONALE QUALIFICATO.
		IL SIMBOLO DEL LAMPO CON LA FRECCIA ALL'INTERNO DI UN TRIANGOLO EQUILATERO SERVE PER AVVERTIRE L'UTENTE DELLA PRESENZA DI UN "VOLTAGGIO PERICOLOSO" NON ISOLATO ALL'INTERNO DEL PRODOTTO SUFFICIENTEMENTE ALTO DA COSTITUIRE UN RISCHIO DI FOLGORAZIONE PER LE PERSONE.
		IL PUNTO ESCLAMATIVO ALL'INTERNO DI UN TRIANGOLO EQUILATERO SERVE PER AVVERTIRE L'UTENTE DELLA PRESENZA DI IMPORTANTI ISTRUZIONI PER IL FUNZIONAMENTO E LA MANUTENZIONE NEL MATERIALE SCRITTO CHE ACCOMPAGNA L'APPARECCHIO.





## Disimballaggio

Aprire l'imballaggio attentamente e mettete da parte tutti gli accessori in modo che non vadano persi.

Controllate che l'apparecchio non abbia subito alcun danno durante il trasporto. Se avesse subito dei danni o se non dovesse funzionare, rivolgetevi al vostro rivenditore. Se l'apparecchio vi è stato spedito direttamente, rivolgetevi immediatamente alla ditta di trasporto. Sono il destinatario (la persona o ditta ricevente l'apparecchio) può reclamare per questo tipo di danni.

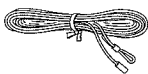
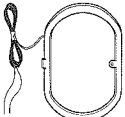
Vi consigliamo di conservare la scatola ed il materiale d'imballaggio originali nel caso doveste trasportare o spedire di nuovo l'apparecchio.

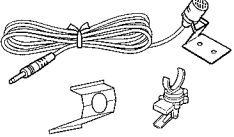
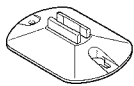
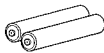
## Accessories

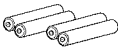
Antenna FM interna (1) 	Antenna di anello (1) 	Cable Tidy (2) 	Telecomando (1) 	<b>Accessori opzionali</b>
Microfono (1) 	Base antenna (1) 		Batteria (R6/AA) (2) 	Unità grafica di telecomando (1) 
			Batteria (R03/AAA) (4) 	

# Indice

**Attenzione :** Per ragioni di sicurezza, leggete con particolare attenzione le pagine contrassegnate con il simbolo .

<b>Introduzione</b> .....	<b>2</b>
△ Prima di attivare l'alimentazione .....	2
△ Precauzioni per la sicurezza .....	2
Disimballaggio .....	2
Indice .....	3
Caratteristiche speciali .....	4
Uso del manuale .....	4
<b>Collegamento sistema</b> .....	<b>5</b>
Collegamento di componenti audio (lettore CD, registratore a cassette, ecc.) .....	5
Collegamento di componenti video (lettore LD, videoregistratore) .....	6
Collegamenti per il controllo del sistema .....	7
Collegamento dell'antenna .....	8
Collegamento dei diffusori .....	9
<b>Comandi ed indicatori</b> .....	<b>10</b>
<b>Impostazione dell'unità grafica di telecomando (GRC)</b> .....	<b>11</b>
Controlli ed indicatori .....	11
Impostazione della GRC a seconda del sintoamplificatore posseduto (Model Type Setup) .....	12
Impostazione della GRC a seconda del modello dei componenti opzionali (Set Up) .....	13
Impostazione della GRC a seconda del modello degli altri componenti (Set Up) .....	14
<b>Telecomando di componenti dalla GRC</b> .....	<b>15</b>
Controllo di sintoamplificatore .....	15
Controllo di componenti attraverso cavi di telecomando .....	16
<b>Uso del telecomando "RC"</b> .....	<b>18</b>
Nome e funzione dei vari tasti .....	18
<b>Convenienti funzioni</b> .....	<b>19</b>
Convenienti funzioni e caratteristiche di facilitazione dell'uso .....	19
<b>Controllo a voce di componenti del sistema</b> .....	<b>20</b>
Accensione a voce di componenti del sistema (da parte di qualsiasi persona) .....	20
Funzione di risparmio di energia .....	20
Registrazione di una parola per l'attivazione via voce (da persona particolare) .....	21
Attivazione del sistema via voce usando le parole registrate (da persona particolare) .....	21
<b>Riproduzione</b> .....	<b>22</b>
<b>Funzioni di regolazione del suono</b> .....	<b>23</b>
<b>Registrazione</b> .....	<b>25</b>
<b>Ricezione di trasmissioni</b> .....	<b>26</b>
Ricezione di stazioni .....	26
<b>RDS (sistema dati radio)</b> .....	<b>27</b>
Funzioni RDS .....	27
Tasto RDS DISPLAY .....	27
Preselezione automatica di stazioni RDS (AUTO MEMORY) .....	28
Ricezione di una stazione RDS preselezionata .....	28
Memorizzazione di stazioni preselezione stazioni .....	29
Ricezione di una stazione preselezionata .....	29
Ricezione di tutte le stazioni preselezionate in sequenza (P CALL) .....	29
Ricerca del tip di programma desiderato (Ricerca PTY) .....	30
Prenotazione della ricerca di un certo tipo di programma (prenotazione EON) .....	32
<b>Effetti di ambiente</b> .....	<b>34</b>
Modi sonori .....	34
Impostazione della riproduzione con circondamento .....	36
Riproduzione con circondamento .....	38
Impostazione della riproduzione con circondamento durante l'ascolto di musica .....	39
Impostazione dei parametri dell'effetto di circondamento (DSP) .....	43
<b>Regolazione dell'ora esatta</b> .....	<b>45</b>
Visualizzazione dei tempi .....	45
<b>Uso del timer</b> .....	<b>46</b>
Impostazione del timer .....	46
Attivazione del timer .....	48
Timer di spegnimento .....	49
<b>Tabella dei codici di modello</b> .....	<b>50</b>
Codici di videoregistratori .....	50
Codici di televisori .....	51
Codici di televisori .....	52
Codici di lettori LD .....	52
Codici di sintonizzatori via satellite .....	53
Codici di sintonizzatori via cavo .....	53
<b>In caso di difficoltà</b> .....	<b>54</b>
△ Dati tecnici .....	56

## 4 Caratteristiche speciali

### L'ambianza di un vero teatro a casa vostra

#### Dolby Pro Logic & Dolby 3 Stereo

Questo sistema produce un effetto di circondamento simile al suono prodotto in un teatro con software video recante il contrassegno

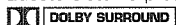

Il mode DOLBY PRO LOGIC utilizza il circuito incorporato "aduptive matrix" per controllare i segnali audio dei canali sinistro, centrale, destro e di circondamento. Il mode DOLBY 3 STEREO dirige il segnale di circondamento verso i diffusori destro e sinistro anteriori.

#### Nuovi modi di circondamento DSP

Il sistema DSP (Digital Signal Processor, o processore digitale di segnale) usato da questo sintoamplificatore include una grande varietà di campi sonori regolabili a piacere, ad esempio quelli "ARENA", "JAZZ CLUB" e "STADIUM", che aggiungono al segnale la "presenza" di un'arena, di un jazz club e di uno stadio rispettivamente. Esso è compatibile con praticamente qualsiasi tipo di programma.

### Unità grafica di telecomando "GRC" (Opzionale nel caso del R-V350)

L'unità GRC incorpora un grande display a cristalli liquidi che visualizza icone e parametri. Esso dà inoltre informazioni sulle condizioni operative dell'unità principale.

Per facilitare l'uso dell'unità, le icone di più frequente uso si trovano più in alto nel display, mentre quelle associate fra loro si trovano sullo stesso schermo.

L'unità GRC è un telecomando multifunzione programmabile per controllare componenti AV non di marca KENWOOD.

### Sintonizzatore RDS (Radio Data System)

Questo sintoamplificatore possiede un sintonizzatore RDS che è in grado di fornire varie comode funzioni di sintonizzazione: memorizzazione automatica RDS, per preselezionare automaticamente fino a 40 stazioni RDS che trasmettono programmi diversi; visualizzazione del nome della stazione, per indicare il nome della stazione corrente; ricerca PTY per permettere la sintonizzazione delle stazioni a seconda del tipo di programma.

### ACCENSIONE AD UN SOLO TASTO

Semplicemente premendo il tasto di riproduzione del lettore CD o del registratore di cassette si accende l'unità corrispondente e se ne fa iniziare la riproduzione.

## Uso del manuale

In questo manuale, le procedure di uso sono descritte nella metà sinistra della pagina, mentre in quella destra si trovano le istruzioni supplementari, le informazioni sul display e le altre note per ciascuna fase.

(Esempio di istruzioni in questo manuale)

#### Procedure (metà sinistra)

#### Istruzioni supplementari (metà destra)

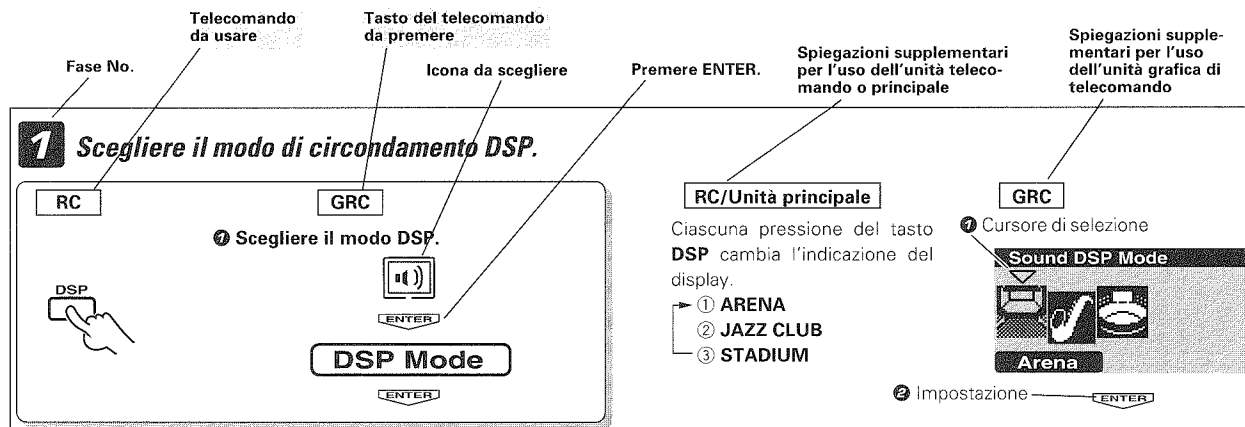

## Collegamento di componenti audio (lettore CD, registratore a cassette, ecc.)

Eseguite i collegamenti nel modo mostrato nel diagramma qui seguito. Quando collegate l'unità ad altri componenti, consultate i manuali anche di tali componenti.

⚠ Non collegate la spina di alimentazione del sistema se non a collegamenti completati.

### Funzionamento anormale del microprocessore

Per reiniziare il microprocessore nel caso in cui le indicazioni siano distorte o l'unità non funzioni neppure se i collegamenti sono corretti, consultare la sezione "In caso di difficoltà".

- 54

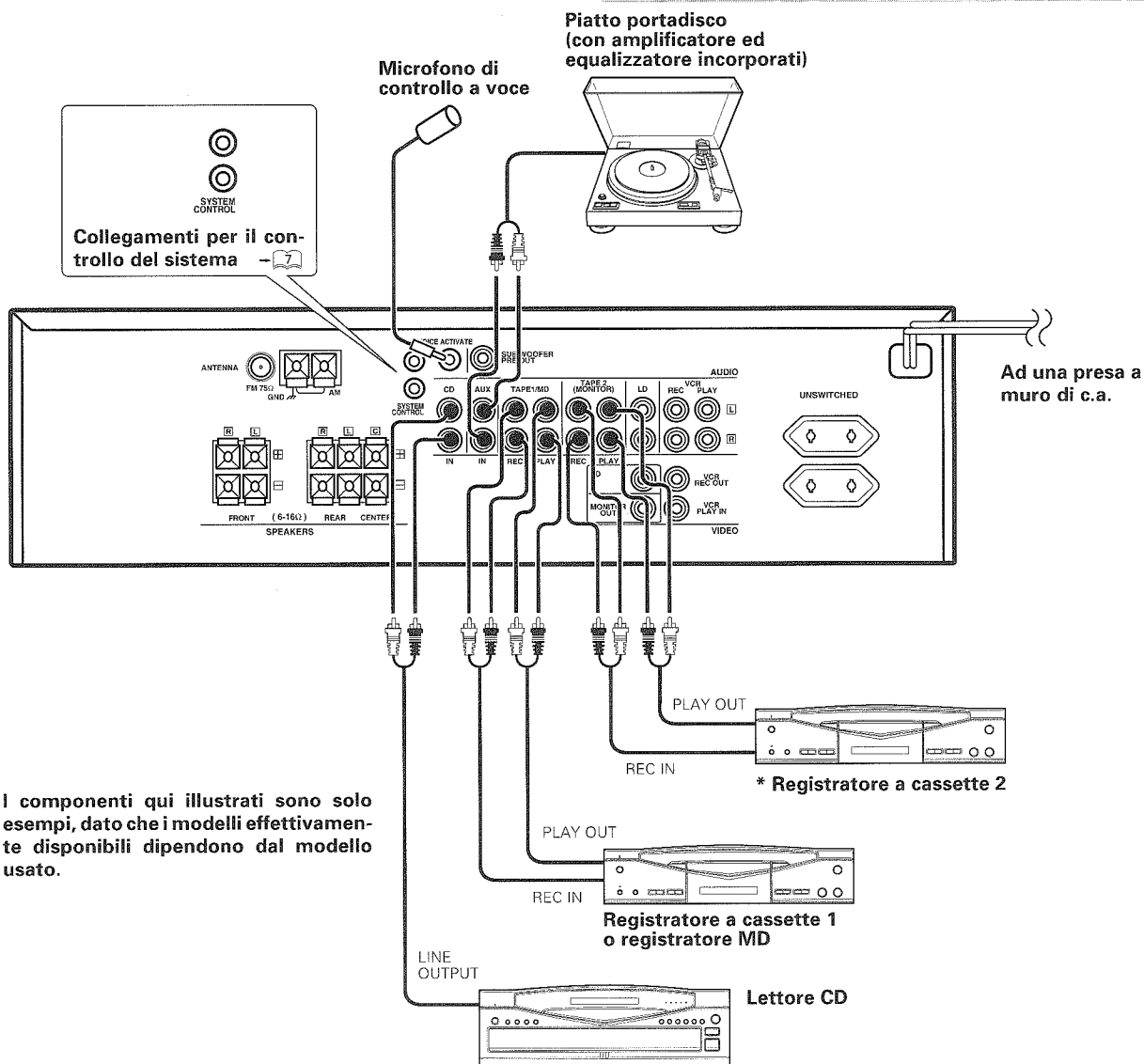

I componenti qui illustrati sono solo esempi, dato che i modelli effettivamente disponibili dipendono dal modello usato.

### Precauzioni riguardanti il posizionamento

Accertarsi di lasciare uno spazio (dalle dimensioni massime esterne incluse le sporgenze) uguale o maggiore a quanto indicato in basso.

Pannelli sinistro e destro : 10 cm

Pannello posteriore : 10 cm

Pannello superiore : 50 cm

Se si possiedono componenti audio KENWOOD della serie "SERIES 21", collegare anche i vari cavi di telecomando.

\* Non collegare il cavo di controllo di sistema al registratore a cassette collegato alle prese TAPE 2 (MONITOR).

## 6 Collegamento di componenti video (lettore LD, videoregistratore)

Eseguite i collegamenti nel modo mostrato nel diagramma qui seguito. Quando collegate l'unità ad altri componenti, consultate i manuali anche di tali componenti.

⚠ Non collegate la spina di alimentazione del sistema se non a collegamenti completati.

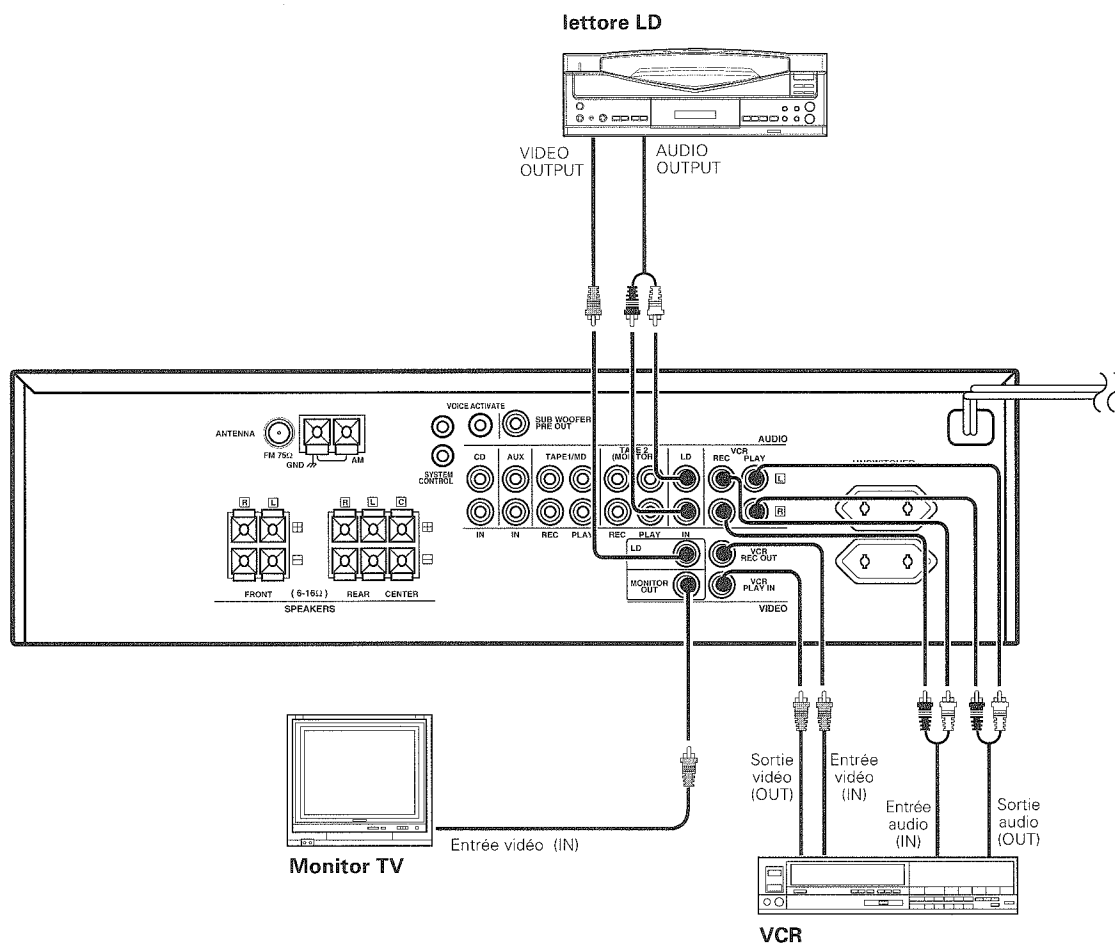

I componenti qui illustrati sono solo esempi, dato che i modelli effettivamente disponibili dipendono dal modello usato.

# Collegamenti per il controllo del sistema

7

Se si possiedono componenti audio KENWOOD della serie SERIES 21, collegare anche i vari cavi di telecomando.

## Esempio di collegamenti

Sintoamplificatore

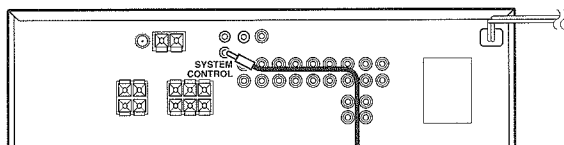

Equalizzatore grafico

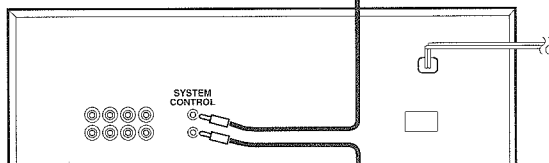

Registratore a cassette

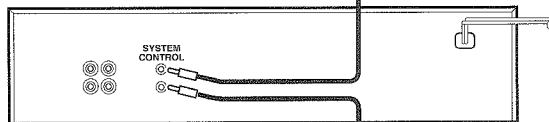

Lettore CD

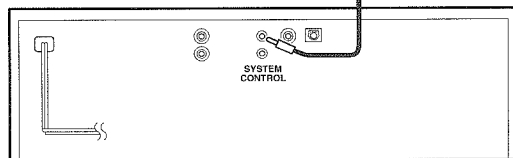

I componenti SERIES 21 collegabili con cavi di telecomando a quest'unità includono un lettore LD ed un registratore MD.



1. Non collegare componenti SERIES 21 ad altri componenti usando i cavi di telecomando.
2. Non collegare cavi per il controllo del sistema ad apparecchi diversi da quelli specificati da KENWOOD. Ciò può causare disfunzioni e danni agli apparecchi.
3. Accertarsi che gli spinotti dei cavi di controllo del sistema siano completamente inseriti nei terminali.



## Operazioni per il controllo del sistema

(Operazioni disponibili se i componenti SERIES 21 sono collegati fra loro con cavi di telecomando)

### Comando a distanza

Permette di utilizzare componenti esterni per mezzo dell'unità di telecomando fornita in dotazione a quest'unità lifi.

### Funzionamento automatico

Quando si inizia la riproduzione su un componente fonte, il selettore di ingresso di questa unità viene automaticamente commutato su tale componente. (TAPE 2 escluso)

### Registrazione sincronizzata

Permette di sincronizzare la registrazione con l'inizio della riproduzione durante la registrazione con lettori CD o LD.



1. Collegate bene tutti i cavi. Se i collegamenti non fossero perfetti, la riproduzione potrebbe non avvenire o essere disturbata.
2. Prima di togliere o rimettere uno spinotto in un terminale, non mancate di interrompere l'alimentazione del sistema. Scollegando e collegando spinotti senza prima interrompere l'alimentazione potreste causare guasti all'unità.
3. Non collegate un componente di consumo superiore a quello indicato nella presa sul retro dell'unità.
4. Se i cavi di collegamento del sistema o i cavi audio non sono ben collegati, il telecomando o il funzionamento automatico potrebbero non funzionare in modo appropriato.

## 8 Collegamento dell'antenna

### Metodo di collegamento per ciascun terminale di antenna

- 1 Premete la leva.
- 2 Inserire il cavo.
- 3 Riportate la leva nella posizione iniziale.

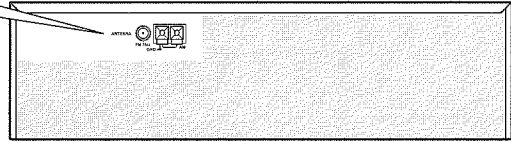
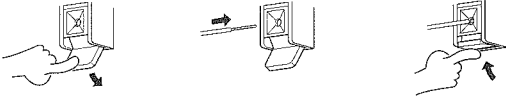

### Collegamento dell'antenna FM interna

L'antenna fornita come accessorio va usata solo all'interno di casa e come dispositivo temporaneo. Per una ricezione più stabile, raccomandiamo l'uso di un'antenna esterna. Se si collega un'antenna esterna, scollegare quella interna.

### Collegamento di un'antenna FM esterna

Collegare il cavo coassiale da 75  $\Omega$  dall'antenna FM esterna al terminale FM 75  $\Omega$  di quest'unità.

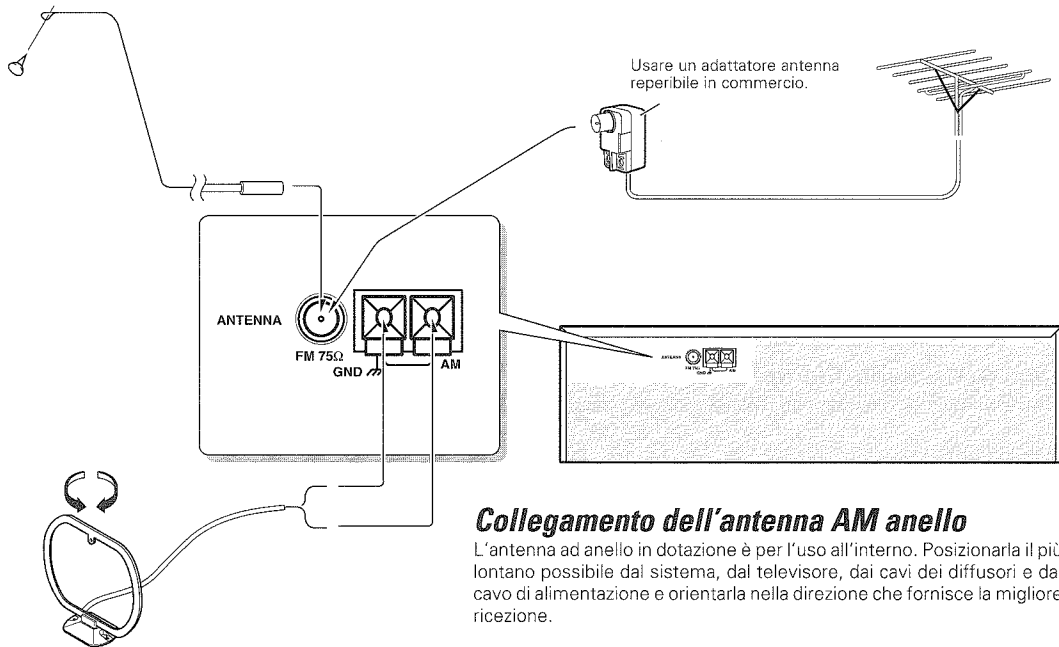

### Collegamento dell'antenna AM anello

L'antenna ad anello in dotazione è per l'uso all'interno. Posizionarla il più lontano possibile dal sistema, dal televisore, dai cavi dei diffusori e dal cavo di alimentazione e orientarla nella direzione che fornisce la migliore ricezione.

# Collegamento dei diffusori

## Metodo di collegamento di ciascun terminale dei diffusori

- 1 Premete la leva.
- 2 Inserire il cavo.
- 3 Riportate la leva nella posizione iniziale.

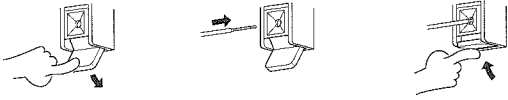

## Superwoofer alimentato

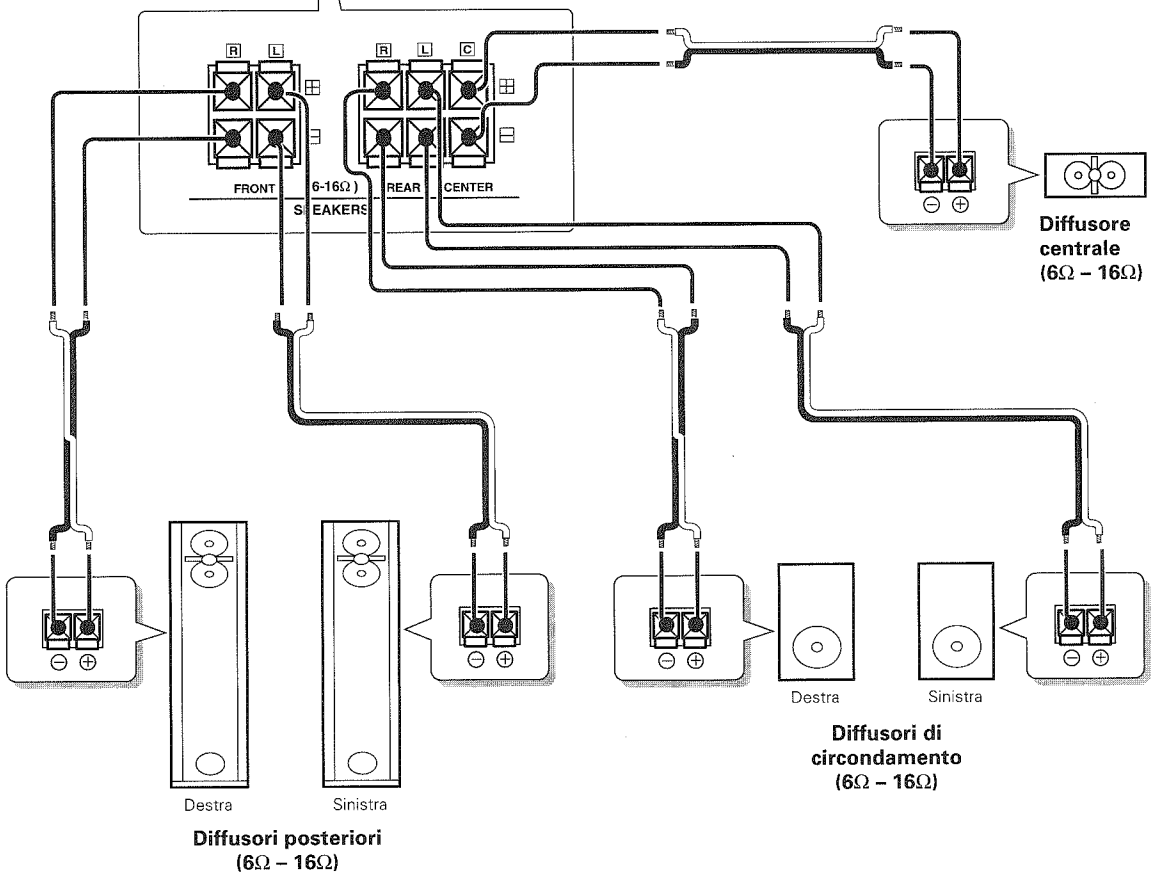
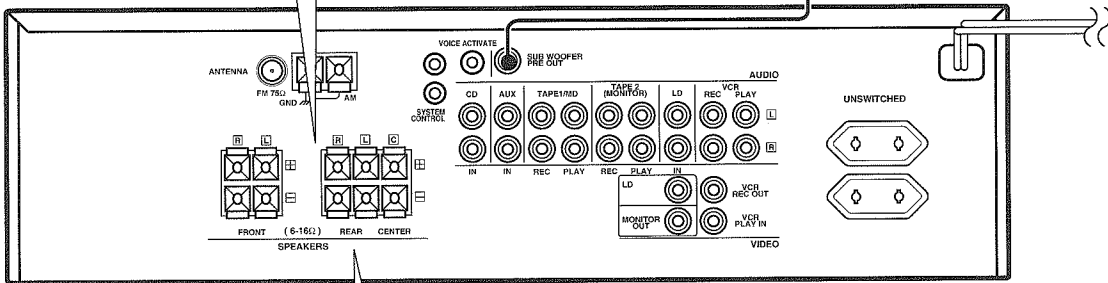
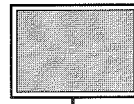

- Non creare mai un cortocircuito tra i cavi + e - dei diffusori. Per quanto riguarda i sintomi ed i rimedi per quando un cavo dei diffusori è in corto circuito, consultare. - 54
- Se i diffusori destro e sinistro sono collegati invertiti o se i cavi dei diffusori sono collegati con la polarità invertita, il suono diviene innaturale ed il posizionamento dell'immagine musicale diviene ambiguo. Accertarsi di collegare diffusori e cavi in modo corretto.
- Collegare un subwoofer se si desidera potenziare i bassi. Il subwoofer collegato deve possedere un amplificatore incorporato.

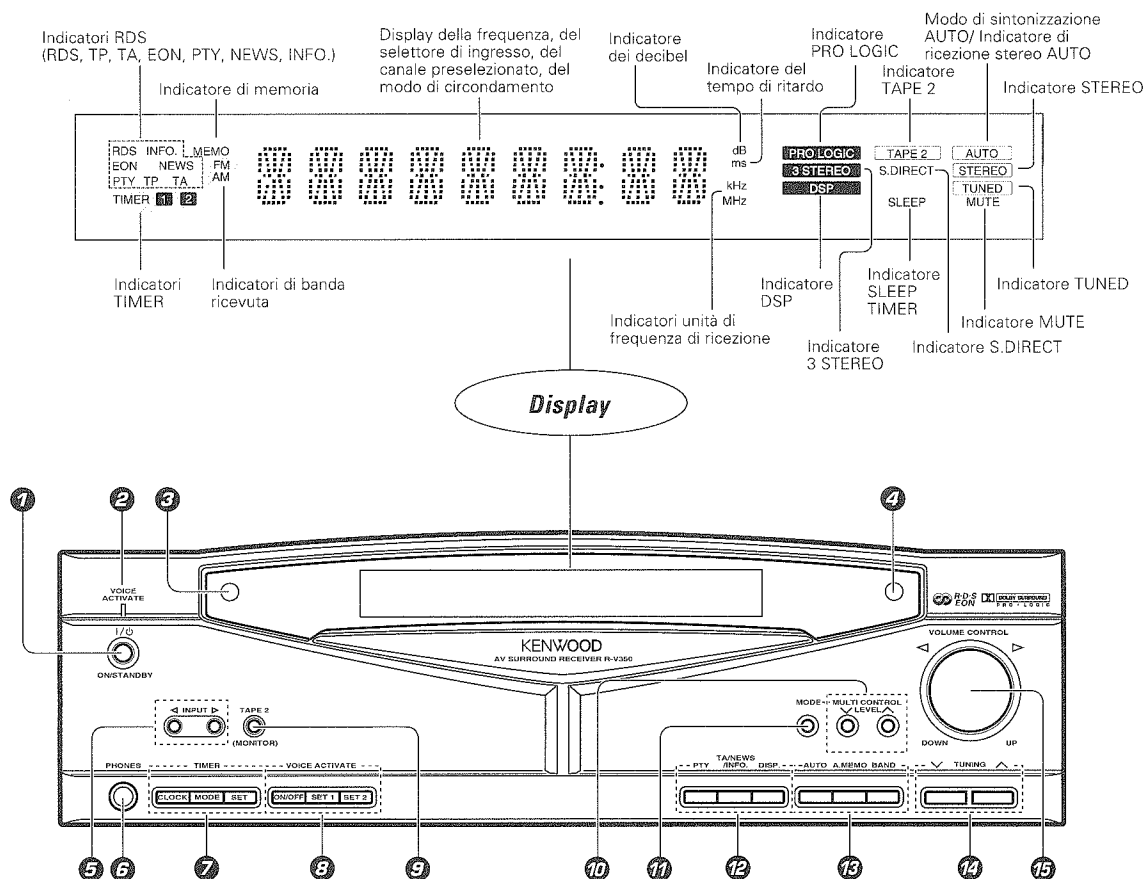

I tasti che hanno lo stesso nome sul telecomando e sull'unità hanno anche la stessa funzione.

## 1 Tasto 1/O (ON/STANDBY)

Premerlo per passare dal modo ON a quello STANDBY.

## 2 Indicatore VOICE ACTIVATE

Si illumina ad indicare un'attivazione via voce.

## 3 Sensore di telecomando

## 4 Trasmettitore GRC

Emette i segni trasmessi all'unità grafica di telecomando.

## 5 Selettore INPUT SELECTOR

Premerlo per scegliere un ingresso di segnale.

## 6 Presa PHONES

Da usare per l'ascolto in cuffia.

## 7 Tasti legati al timer

### Tasto CLOCK

Premerlo per attivare l'orologio.

### Tasto TIMER MODE

Premerlo per cambiare il modo del timer.

### Tasto TIMER SET

Premerlo per attivare la funzione del timer.

## 8 Tasti legati all'attivazione a voce

### Tasto VOICE ACTIVATE ON/OFF

Premerlo per attivare e disattivare la funzione di attivazione a voce.

### Tasto VOICE ACTIVATE SET 1

Premerlo per registrare parole da usare per l'attivazione a voce.

### Tasto VOICE ACTIVATE SET 2

Premerlo per registrare parole da usare per l'attivazione a voce.

## 9 Tasto TAPE 2 (MONITOR)

Da usare per attivare il monitoraggio di una registrazione.

## 10 Tasti MULTI CONTROL LEVEL

Premerlo per scegliere i vari modi di controllo scelti col tasto MODE.

## 11 Tasto MODE

Premerlo per cambiare il modo di funzionamento dell'unità.

## 12 Tasti legati al sistema RDS

### Tasto RDS PTY

Da usare durante la ricezione di trasmissioni RDS.

### Tasto RDS TA/NEWS/INFO.

Da usare durante la ricezione di trasmissioni RDS.

### Tasto RDS DISP.

Premerlo per passare al display RDS.

## 13 Tasti legati al sintonizzatore

### Tasto AUTO

Premerlo per scegliere il modo di sintonia desiderato.

Si può scegliere il modo di sintonia automatica o manuale.

Mantenendo premuto il tasto **AUTO** per più di due secondi si può cambiare il display di ingresso da una sorgente ad un'altra.

### Tasto A.MEMO

Premerlo per usare la funzione di memorizzazione automatica.

### Tasto BAND

Premerlo per cambiare la banda di frequenza scelta.

## 14 Tasti TUNING (V, ^)

Premerlo per scegliere una stazione radio da riprodurre.

Questi tasti vengono usati anche per regolare l'orologio ed il timer.

## 15 Manopola VOLUME CONTROL

## Indicatore del modo di attesa (STANDBY)

Se l'indicatore del modo di attesa STANDBY è acceso, l'unità non è accesa ma riceve ugualmente una piccola quantità di corrente destinata ad alimentarne la memoria. Essa può venire riaccesa via telecomando.

Con quest'unità, il modo di attesa viene indicato dal display. Nel modo di attesa, infatti, esso indica l'ora esatta.

## Controlli ed indicatori

(Opzionale nel caso del R-V350)

L'unità grafica di telecomando (GRC) in dotazione al sintoamplificatore può anche controllare registratori a cassette, lettori CD e lettori LD KENWOOD collegati ad essa da cavi di telecomando. Per dettagli sulle funzioni controllabili in tal modo, consultare i manuali dei vari componenti.

**Modello: Sistema a raggi infrarossi GRC-150**

**Nota**

Prima di usare l'unità GRC, eseguire l'impostazione del tipo di modello.

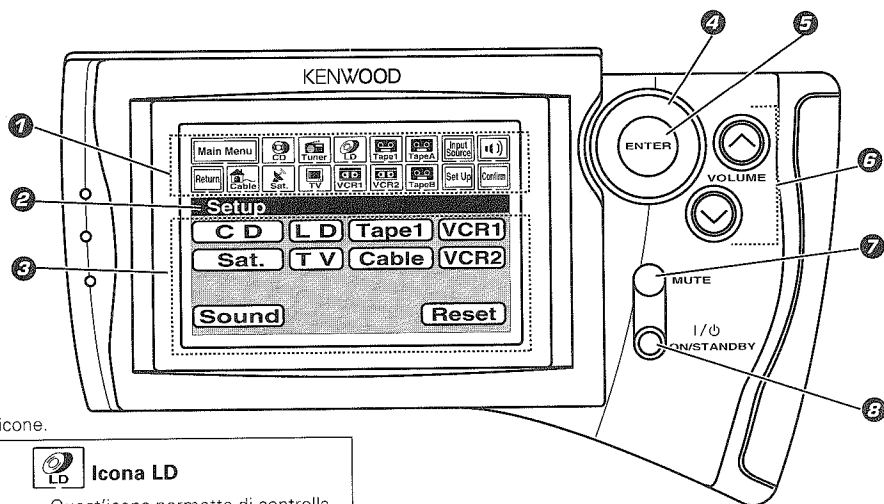

**1 Display** : Quest'area visualizza le icone.

<p><b>Main Menu</b> <b>Icona Main Menu</b></p> <p>Quest'icona permette di cambiare la sorgente di segnale in ingresso o raggiungere in menu principale <b>Main Menu 2</b>.</p>	<p><b>LD</b> <b>Icona LD</b></p> <p>Quest'icona permette di controllare un lettore LD.</p>
<p><b>Return</b> <b>Icona Return</b></p> <p>Quest'icona permette di tornare al display precedente.</p>	<p><b>VCR2</b> <b>Icona VCR 2</b></p> <p>Quest'icona permette di controllare un videoregistratore.</p>
<p><b>Cable</b> <b>Icona Cable TV</b></p> <p>Quest'icona permette di controllare un sintonizzatore per televisione via cavo.</p>	<p><b>Tape1</b> <b>Icona Tape 1</b></p> <p>Quest'icona permette di controllare il registratore a cassette 1.</p>
<p><b>Sat.</b> <b>Icona sintonizzatore via Satellite</b></p> <p>Quest'icona permette di controllare il sintonizzatore via satellite.</p>	<p><b>TapeA</b> <b>Icona Tape A</b></p> <p>Quest'icona permette di controllare il registratore a cassette A.</p>
<p><b>CD</b> <b>Icona CD</b></p> <p>Quest'icona permette di controllare un lettore CD.</p>	<p><b>TapeB</b> <b>Icona Tape B</b></p> <p>Quest'icona permette di controllare il registratore a cassette B.</p>
<p><b>TV</b> <b>Icona TV</b></p> <p>Quest'icona permette di controllare un televisore.</p>	<p><b>Set Up</b> <b>Icona Set Up</b></p> <p>Quest'icona permette di iniziare operazioni di impostazione di unità.</p>
<p><b>Tuner</b> <b>Icona Tuner</b></p> <p>Quest'icona permette di controllare un sintonizzatore.</p>	<p><b>Input Source</b> <b>Icona Input Source</b></p> <p>Quest'icona permette di cambiare la sorgente di segnale in ingresso.</p>
<p><b>VCR1</b> <b>Icona VCR 1</b></p> <p>Quest'icona permette di controllare un videoregistratore.</p>	<p><b>Sound</b> <b>Icona Sound</b></p> <p>Quest'icona permette di impostare le funzioni legate al suono.</p>

- 2 Titolo dello schermo dei menu**
- 3 Schermo menu**  
Quest'area visualizza le icone di controllo e varie informazioni.
- 4 Tasto della barra di comando**  
Viene usato per scegliere icone. La barra di comando può muoversi in 8 direzioni.
- 5 Tasto ENTER**  
Premerlo per finalizzare una scelta fatta.
- 6 Tasto di controllo del VOLUME (aumentare  $\wedge$ , diminuire  $\vee$ )**  
Premerlo per aumentare o diminuire il volume.
- 7 Tasto MUTE**  
Premerlo per silenziare temporaneamente la riproduzione.
- 8 Tasto I/ON (ON/STANDBY)**  
Premerlo per far passare il sintoamplificatore ed i componenti ad esso collegati attraverso cavi di telecomando dal modo ON a quello STANDBY e viceversa.

**Confirm** **Icona Confirm**

Sceglierla per confermare un'impostazione, ecc.

• La sorgente in ingresso può venire scelta con l'icona Main Menu o quella Input Source.

### Gamma approssimativa del telecomando

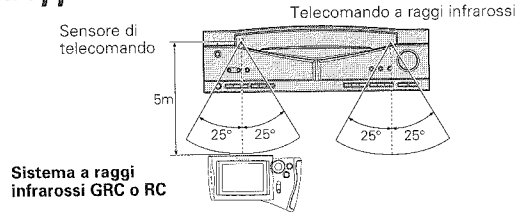

- Nota**
- Le batterie in dotazione servono solo per controllare che il telecomando e l'unità funzionino normalmente. Potrebbero quindi durare meno del normale.
  - Se la gamma di azione del telecomando si accorcia, sostituire le batterie altre nuove.
  - Se il sensore viene colpito da luce solare diretta o dalla luce di una lampada a fluorescenza, l'unità potrebbe non funzionare normalmente. In tal caso, cambiare la posizione di installazione del sistema così che funzioni normalmente.
  - Il display GRC potrebbe mostrare informazioni scorrette quando l'unità GRC viene usata al di fuori del suo campo di azione.

# Impostazione della GRC a seconda del sintoamplificatore posseduto (Model Type Setup)

Eseguire le seguenti procedure dopo aver inserito le batterie per la prima volta ed ogni volta che le si cambiano.

## Preparativi

- Premere il tasto I/⏻ (ON/STANDBY) dell'unità, accendendola.

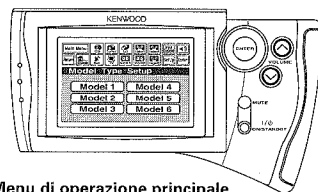

**Menu di operazione principale**  
(Le icone visualizzate dipendono dal modello di GRC posseduto.)

## Procedura Model Type Setup (impostazione della GRC)

### 1 Inserimento delle batterie.

- 1 Rimuovere il coperchio.
- 2 Inserire le batterie.
- 3 Chiudere il coperchio.

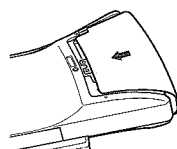
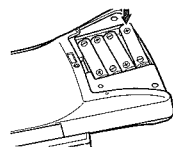
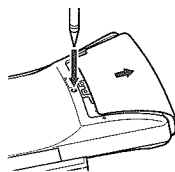

### Avvertenze per la sostituzione delle batterie

- Inserire quattro batterie di formato AAA (R03/UM-4) orientandone le polarità come indicato sul fondo del vano portabatterie.
- Perché il contenuto della memoria non venga perduto, le batterie devono venire sostituite entro 30 secondi.
- La procedura qui a sinistra deve venire eseguita anche quando si è reinizializzata la GRC come contromisura dopo un malfunzionamento. Tuttavia, in tal caso, attendere cinque minuti prima di togliere le batterie e reinserirle.

### 2 Controllare il display.



L'indicazione "Model Type Setup" appare sullo schermo.

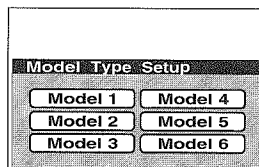

### 3 Portare il cursore sull'icona "Model 6".

Può venire mosso in otto direzioni a seconda del modo in cui viene mossa la leva di comando.

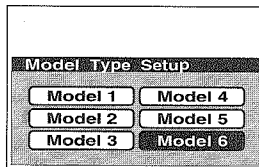
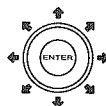
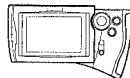

L'icona in cui si trova il cursore lampeggia ed il suo colore si inverte.

### 4 Scegliere una voce.

Premere il tasto ENTER.

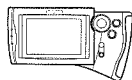

### Per cambiare il tipo di modello

- 1 Scegliere Setup.
- 2 Premere il tasto ENTER.
- 3 Scegliere Reset.
- 4 Premere ENTER.
- 5 Eseguire la procedura di impostazione dalla fase "2 Controllare il display."

- L'operazione descritta cancella le regolazioni fatte dall'utente e riporta la GRC alle sue condizioni originarie.

# Impostazione della GRC a seconda del modello dei componenti opzionali (Set Up)

Le procedure seguenti preparano la GRC per il controllo di componenti collegati al centro controllo AV attraverso cavi di telecomando. Controllare che i terminali di telecomando delle varie unità siano collegati fra loro da cavi di controllo di sistema.



Menu di operazione principale  
(Le icone visualizzate dipendono dal modello di GRC posseduto.)

- Se si procede con le operazioni di impostazione "Setup" subito dopo le fasi da 1 a 2 di "Procedura Model Type Setup (impostazione della GRC)" a pag. → 12, iniziare l'operazione con la fase 3. Scegliere l'icona CD della procedura "Setup CD".

## Procedura "Setup CD"

Impostazione della GRC a seconda del lettore CD in uso

## Procedura "Setup Tape 1"

Impostazione della GRC a seconda del registratore a cassette in uso

## Setup LD

Impostazione della GRC a seconda del lettore LD in uso

- 1 Scegliere l'icona Set Up.



- 2 Premere il tasto ENTER per finalizzare la scelta fatta.



- 3 Scegliere l'icona CD.



- 4 Premere il tasto ENTER per finalizzare la scelta fatta.



- 5 Scegliere l'icona Single.



- Scegliere "Single", "Dual", "Carousel" o "Changer" a seconda del tipo di lettore posseduto.

- 6 Premere il tasto ENTER per finalizzare la scelta fatta.



- 7 Scegliere l'icona Main Menu.



- 8 Premere il tasto ENTER per finalizzare la scelta fatta.



- 1 Scegliere l'icona Set Up.



- 2 Premere il tasto ENTER per finalizzare la scelta fatta.



- 3 Scegliere l'icona Tape 1.



- 4 Premere il tasto ENTER per finalizzare la scelta fatta.



- 5 Scegliere l'icona Dual.



- Scegliere "Single" o "Dual" a seconda del tipo di registratore posseduto.

- 6 Premere il tasto ENTER per finalizzare la scelta fatta.



- 7 Scegliere l'icona Main Menu.



- 8 Premere il tasto ENTER per finalizzare la scelta fatta.



- 1 Scegliere l'icona Set Up.



- 2 Premere il tasto ENTER per finalizzare la scelta fatta.



- 3 Scegliere l'icona LD.



- 4 Premere il tasto ENTER per finalizzare la scelta fatta.



- 5 Scegliere l'icona System Control.



- Scegliere "System Control" o "IR" a seconda del tipo di lettore LD posseduto.

- 6 Premere il tasto ENTER per finalizzare la scelta fatta.



- Quando l'impostazione è terminata, appare l'icona CD.

- Quando l'impostazione è terminata, appaiono le icone TapeA, TapeB, Tape1.

- Quando l'impostazione è terminata, appare l'icona LD.

- Se nella fase 5 si sceglie "IR", si deve registrare un codice di telecomando. → 14



Durante l'impostazione della GRC (unità grafica di telecomando), ciascuna fase deve venire eseguita entro 10 secondi da quella precedente. Il display dopo tale periodo infatti scompare.



Per far tornare il display originario dell'unità GRC, muovere la leva di comando in qualsiasi direzione.

## Impostazione della GRC a seconda del modello degli altri componenti (Set Up)

La GRC può anche venire usata per controllare via telecomando altri componenti non collegati a questo attraverso cavi di telecomando. Per farlo, si deve registrare il codice di modello relativo.

- 50

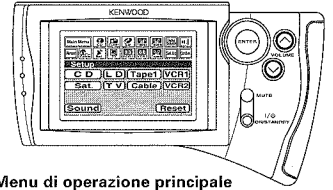

**Menu di operazione principale**  
(Le icone visualizzate dipendono dal modello di GRC posseduto.)

## Registrazione dei codici di telecomando per il videoregistratore VCR 1

**1** Trovare il codice di modello del componente da registrare consultando la tabella apposta alla fine di questo manuale.

**2** Impostare il codice di modello.

1 Scegliere l'icona Set Up.	
2 Premere il tasto ENTER per finalizzare la scelta fatta.	
3 Scegliere l'icona VCR 1.	
4 Premere il tasto ENTER per finalizzare la scelta fatta.	
5 Impostare il codice di modello.	
6 Scegliere l'icona Set.	
7 Premere il tasto ENTER per finalizzare la scelta fatta.	

### Controllare che il componente funzioni normalmente

- 1 Far comparire il display di controllo del componente desiderato.
- 2 Accendere quest'ultimo con la GRC e controllare il modo di funzionamento in cui si trova.
- Se esiste più di un codice di impostazione, introdurre ciascuno per vedere quale accende l'unità. Esso è quello corretto.



Nonostante ciascuno dei codici sia stato disegnato per funzionare con modelli diversi, alcuni potrebbero non funzionare con certi modelli ed alcuni codici potrebbero controllare solo alcune delle funzioni di certi altri.

Con alcuni modelli è importante tenere premuto il tasto ENTER per qualche tempo.

Usare le icone numeriche nel modo indicato nella tabella che segue.

#### Esempi di digitazione:

431 ..... 4 3 1

400 ..... 4 0 0

- Se un codice che non appare nella tabella dei codici di comando viene usato, esso scompare automaticamente.

## Registrazione dei codici di modello di altri componenti

Le procedure delle fasi 1 e 2 di "Registrazione dei codici di telecomando per il videoregistratore VCR 1" permettono anche di registrare i componenti elencati qui a sotto perché possano venire telecomandati dalla GRC.

**Registrazione del codice di modello VCR 2**

**Registrazione del codice di modello TV**

**Registrazione del codice di modello CABLE**

**Registrazione del codice di modello SATELLITE**

**Registrazione del codice di modello di un lettore LD(IR)**

## Controllo di sintonizzatore

Le operazioni richieste per telecomandare il sintonizzatore includono la scelta di una posizione del selettore di ingresso, la scelta del modo stereo e così via. Le seguenti procedure permettono di telecomandare le operazioni base della GRC.

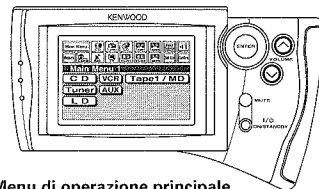

**Menu di operazione principale**  
(Le icone visualizzate dipendono dal modello di GRC posseduto.)

## Esempio di operazione

**Impostazione del selettore di ingresso INPUT SELECTOR: scelta dell'ingresso CD**

**Cambio del modo del display del sintonizzatore**

**Scelta del modo stereo**

- 1 Scegliere l'icona Main Menu dello schermo servendosi della leva di comando.

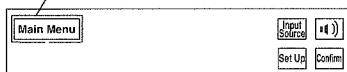

- 2 Premere il tasto ENTER per finalizzare la scelta fatta.

ENTER

- 3 Scegliere l'icona CD con la leva di comando.

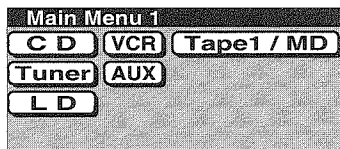

- 4 Premere il tasto ENTER per finalizzare la scelta fatta.

ENTER

- 5 La sorgente di ingresso ora scelta è quella CD.

- Nella fase 3 si possono scegliere anche voci diverse da quella CD.

- 1 Scegliere l'icona Main Menu dello schermo servendosi della leva di comando.



- 2 Premere il tasto ENTER per finalizzare la scelta fatta.

ENTER

- 3 Scegliere di nuovo l'icona Main Menu.



- 4 Premere il tasto ENTER per finalizzare la scelta fatta.

ENTER

- 5 Scegliere l'icona Display.

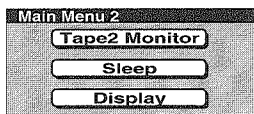

- 6 Premere il tasto ENTER per finalizzare la scelta fatta.

ENTER

- 7 Ciascuna pressione del tasto ENTER fa cambiare il modo del display.

- Nella fase 5 si possono scegliere anche le voci Tape 2 Monitor e Sleep.

- 1 Scegliere l'icona Sound dello schermo servendosi della leva di comando.



- 2 Premere il tasto ENTER per finalizzare la scelta fatta.

ENTER

- 3 Scegliere l'icona STEREO con la leva di comando.



- 4 Premere il tasto ENTER per finalizzare la scelta fatta.

ENTER

- Nella fase 3 si possono scegliere anche le voci PRO LOGIC, 3 STEREO o Source Direct.

# Controllo di componenti attraverso cavi di telecomando

Se un lettore CD, registratore a cassette e/o un lettore LD vengono collegati ad un sintoamplificatore attraverso cavi di telecomando, alcune loro funzioni sono controllabili a partire dalla GRC.

## Preparativi

- Collegamento cavi di telecomando - 7
- Impostazione modello (Model Type Setup) - 12
- Impostazione del selettore d'ingresso - 13

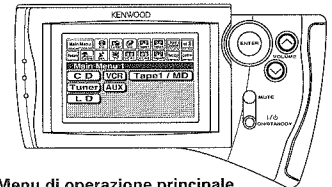

**Menu di operazione principale**  
(Le icone visualizzate dipendono dal modello di GRC posseduto.)

## Controllo del sintonizzatore

1 Scegliere l'ingresso "Tuner".



2 Visualizzare il menu delle operazioni del sintonizzatore.



3 Scegliere l'icona desiderata.

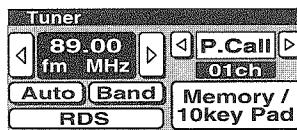

4 Finalizzare la scelta fatta premendo il tasto ENTER.



● Dopo aver scelto quest'icona, premere il tasto **ENTER** per finalizzare la scelta fatta.

● Si può scegliere qualsiasi icona in grado di controllare il sintonizzatore.

## Controllo del lettore CD

1 Scegliere l'ingresso "CD".



2 Visualizzare il menu delle operazioni del lettore CD.



3 Scegliere l'icona desiderata.



4 Finalizzare la scelta fatta premendo il tasto ENTER.



● Si può scegliere qualsiasi icona in grado di controllare il lettore CD.  
● Il display del menu sulla sinistra è quello per un lettore CD a disco singolo.

● Per quanto riguarda le operazioni di controllo del lettore CD, consultare il manuale.

**Menu di operazione principale**

(Le icone visualizzate dipendono dal modello di GRC posseduto.)

## Controllo del registratore a cassette

1 Scegliere l'ingresso "Tape 1".

Main Menu  
ENTER

Tape1 / MD  
ENTER

2 Visualizzare il menu delle operazioni del sintonizzatore.

Tape B  
ENTER

3 Scegliere l'icona desiderata.

Tape B

O.T.E.  
CCRS

4 Finalizzare la scelta fatta premendo il tasto ENTER.

ENTER

- La procedura a sinistra assume che durante l'impostazione "Set Up" si sia scelto il tipo di registratore a doppia cassetta "Dual".
- Nel caso si sia scelto il tipo di registratore a cassetta singola "Single", viene visualizzata l'icona "Tape 1".
- Si può scegliere qualsiasi icona in grado di controllare il registratore.

- Per quanto riguarda le operazioni di controllo del registratore a cassette, consultane il manuale.

## Controllo del lettore LD

1 Scegliere l'ingresso "LD".

Main Menu  
ENTER

LD  
ENTER

2 Visualizzare il menu delle operazioni del lettore LD.

LD  
ENTER

3 Scegliere l'icona desiderata.

LD

Video CD  
10key Pad  
Mode  
Track 01

4 Finalizzare la scelta fatta premendo il tasto ENTER.

ENTER

- Si può scegliere qualsiasi icona in grado di controllare il lettore LD.
- La procedura a sinistra assume che durante l'impostazione "Set Up" si sia scelto il modo "System Control".

- Per quanto riguarda le operazioni di controllo del lettore LD, consultane il manuale.

## Nome e funzione dei vari tasti

Il telecomando "RC" in dotazione al sintoamplificatore può controllare anche registratori a cassette, lettori CD e lettori LD KENWOOD collegati al sintoamplificatore da cavi di telecomando. Per maggiori dettagli sulle funzioni controllabili, consultate i manuali dei rispettivi componenti.

I tasti del telecomando "RC" che hanno lo stesso nome di un tasto dell'unità principale ne possiedono anche la funzione.

### Tasti principali di controllo di quest'unità

#### 1 Tasto I/⏻ (POWER)

Premerlo per fare passare dal modo di accensione (ON) a quello di attesa (STANDBY) sintoamplificatore ed i componenti ad esso collegati attraverso cavi di telecomando.

#### 2 A ↔ B switch

Alcuni dei tasti del telecomando possiedono due funzioni.

Esso si trova normalmente sulla posizione A. In questo manuale, la descrizione di una funzione che richiede che questo tasto si trovi su B è accompagnata dall'illustrazione .

#### 3 Tasti

##### Tasto SLEEP

Premerlo per attivare il timer di spegnimento.

##### Tasto DISPLAY

Premerlo per cambiare le informazioni visualizzate dal display. (Il display dell'unità principale non cambia mentre il selettore INPUT SELECTOR viene portato su LD.)

#### 4 Tasti numerici

Usare questi tasti come tasti numerici del componente al momento scelto.

#### 5 Tasti di funzione TUNER

##### Tasto BAND

(Tasto RDS DISPLAY)

##### Tasto MEMO

(Tasto AUTO MEMORY)

##### Tasto P.CALL ▽:diminuire

(Tasto PTY)

##### Tasto P.CALL ▲:aumentare

(Tasto TA/NEWS/INFO.)

#### 6 Tasti di funzione del sintoamplificatore

##### Tasto PRO LOGIC

##### Tasto 3 STEREO

##### Tasto DSP

##### Tasto STEREO

##### Tasto SOURCE DIRECT

##### Tasto TEST TONE

##### Tasto MODE

Usare questo tasto per scegliere un modo di funzionamento.

##### Comando MULTI CONTROL LEVEL

^ : tasto aumentare, v : tasto diminuire  
Usare questi tasti per regolare i toni o impostare la riproduzione di circondamento.

##### Tasto TAPE 2 (MONITOR)

##### Tasto INPUT

Usare questo tasto come selettore d'ingresso.

##### Tasto MUTE

Usare questo tasto per abbassare temporaneamente il volume del suono.

##### Tasti VOLUME

▲: aumentare, ▽: diminuire

Usarli per regolare il volume.

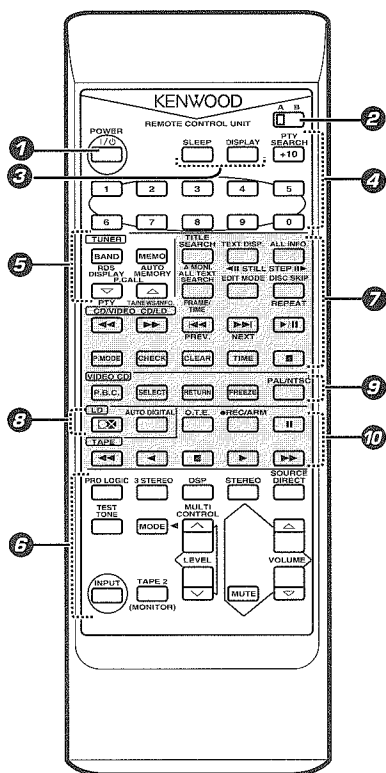

Modello : RC-S0504  
Sistema a raggi infrarossi

### Tasti di controllo delle unità collegate a questa

#### 7 Tasti di funzione del lettore CD/VIDEO CD/LD

Per informazioni in proposito, leggere i manuali del lettore CD, lettore VIDEO CD o lettore LD.

##### Tasto TITLE SEARCH

(Tasto A.MONI.)

##### Tasto TEXT DISP.

(Tasto STILL STEP ◀II)

##### Tasto ALL INFO.

(Tasto STILL STEP II▶)

##### Tasto ALL TEXT SEARCH

(Tasto FRAME/TIME)

##### Tasto EDIT MODE

##### Tasto DISC SKIP

(Tasto REPEAT)

##### Tasto ◀◀

##### Tasto ▶▶

##### Tasto ◀◀◀ (Tasto PREV.)

##### Tasto ▶▶▶ (Tasto NEXT)

##### Tasto ▶▶II

##### Tasto P.MODE

##### Tasto CHECK

##### Tasto CLEAR

##### Tasto Tasto TIME

##### Tasto ■

#### 8 Tasti di funzione del lettore LD

Leggere il manuale di istruzioni del lettore LD.

##### ◻ X :Tasto CX

##### Tasto AUTO DIGITAL

#### 9 Tasti di funzione solo per lettori VIDEO CD

Consultare in proposito il manuale d'istruzioni del lettore VIDEO CD.

##### Tasto P.B.C.

##### Tasto SELECT

##### Tasto RETURN

##### Tasto FREEZE

##### Tasto PAL / NTSC

#### 10 Tasti di funzione del registratore a cassette

Leggere in proposito il manuale d'istruzioni del registratore a CASSETTE.

##### Tasto ● REC/ARM

##### Tasto II

##### Tasto ◀◀

##### Tasto ◀

##### Tasto ■

##### Tasto ▶

##### Tasto ▶▶

##### Tasto O.T.E.

### Per caricare delle batterie

#### 1 Aprire il vano portabatterie.

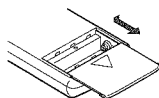

#### 2 Inserire le batterie.

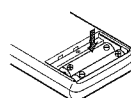

#### 3 Richiudere il vano portabatterie.

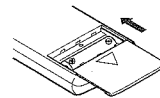

● Inserire due batterie di formato AA (R6/SUM-3) orientando le polarità come indicato all'interno del vano portabatterie stesso.

## Convenienti funzioni e caratteristiche di facilitazione dell'uso

(Lettore CD, registratore a cassette e Lettore LD)

Se il sistema si trova nel modo di attesa, le seguenti operazioni sono possibili se i vari componenti sono stati collegati fra loro e i cavi di controllo di sistema.

### Preparations

- 1 Controllare che tutti i cavi di telecomando siano stati collegati.
- 2 Portare l'interruttore di accensione del registratore a cassette e del lettore LD su ON.
- 3 Preparare per la riproduzione il componente desiderato.
- 4 Premere il tasto I / ⏻ (ON/STANDBY) del sintoamplificatore per portarlo nel modo di attesa.

I preparativi vanno fatti con i tasti dell'unità principale.

- Nel modo di attesa sul display viene visualizzato l'orologio.

### Attivazione del sistema col tasto di riproduzione

- 1 Premere un tasto di riproduzione.
- 2 L'intero sistema passa dal modo di attesa a quello di accensione.
- 3 Il selettore di ingresso cambia posizione automaticamente.
- 4 La riproduzione ha inizio.

- Lettore CD e registratore a cassette

### Attivazione del sistema col tasto di espulsione

- 1 Premere un tasto di espulsione.
- 2 L'intero sistema passa dal modo di attesa a quello di accensione.
- 3 L'unità in oggetto si apre.

- Lettore CD e registratore a cassette

- Quest'operazione non è disponibile nel caso di un registratore a doppia cassetta.

### Operazioni disponibili con la regolazione del selettore d'ingresso

- 1 Accendere il sistema.
- 2 Scegliere l'ingresso di segnale desiderato col selettore d'ingresso.
- 3 Il componente scelto inizia a riprodurre.

- Quest'operazione è disponibile solo quando sono scelti gli ingressi CD, TAPE 1 o LD.

# Controllo a voce di componenti del sistema

R-V350 (I/E)

20

Se il tasto VOICE ACTIVATE ON/OFF si trova su ON, pronunciando una parola precedentemente registrata con un microfono particolare si possono accendere dei componenti del sistema.

L'attivazione a voce può usare sia una parola prefissata (KENWOOD) pronunciata da una persona qualsiasi o un'altra registrata dall'utente (persona particolare).



Se il sistema non viene attivato a causa della vostra pronuncia della parola "KENWOOD", registrarne un'altra scegliendola a piacere (persona particolare). → 21

## Accensione a voce di componenti del sistema (da parte di qualsiasi persona)

### Preparativi per l'accensione via voce con la parola "KENWOOD".

#### Unità principale

- 1 Controllare che il microfono speciale sia collegato. → 5

- 2 Premere il tasto I/⏻ (ON/STANDBY) portandolo su ON.

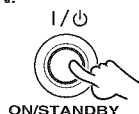

- 3 Premere il tasto VOICE ACTIVATE ON/OFF portandolo su ON in modo da fare accendere l'indicatore di rosso.

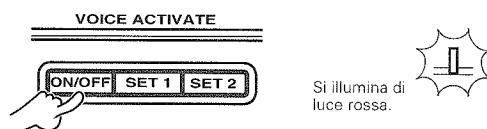

- 4 Premere il tasto I/⏻ (ON/STANDBY) nella posizione STANDBY in modo da fare apparire l'ora esatta.

- Caricare il disco nel lettore CD o LD.

Ciascuna pressione cambia la funzione nel modo seguente:

- 1 Se l'indicatore è acceso:  
..... VOICE ACTIVATE è attivata.
- 2 Se l'indicatore è spento:  
..... VOICE ACTIVATE è disattivata.

### Attivazione via voce di componenti del sistema (da parte di qualsiasi persona)

- 1 Pronunciare la parola "KENWOOD" nel microfono apposito.
- 2 I componenti del sistema passano dal modo di attesa a quello di accensione. L'ingresso di segnale attivo diviene CD o LD ed il componente relativo inizia la riproduzione.

- La parola "KENWOOD" dovrebbe venire sempre riconosciuta, se pronunciata correttamente da qualsiasi persona.
- Se si possiede sia un lettore CD che uno LD, quello LD riceve la precedenza.

## Funzione di risparmio di energia

Se il sistema è stato acceso via voce, può tornare automaticamente al modo di attesa se l'utente compie le seguenti operazioni.

- 1 I componenti del sistema devono venire avviati via voce.
- 2 La riproduzione del CD o LD ha inizio.
- 3 Dopo che la riproduzione del CD o LD ha termine, il sistema rimane fermo per circa 30 minuti.
- 4 Il sistema torna automaticamente al modo di attesa.

- Il disco deve venire caricato nel lettore prima dell'attivazione via voce.
- Se nessuno dei due contiene un disco, il sistema rimane nel modo di arresto per circa 30 minuti e quindi torna al modo di attesa.
- Se la sorgente di segnale in ingresso è stata cambiata durante la riproduzione del CD o LD dopo che il sistema è stato attivato a voce, la funzione di risparmio di energia viene disattivata.

La funzione di attivazione via voce può anche servirsi di parole registrate dall'utente. Questi può quindi far passare il sistema dal modo di pausa a quello di accensione pronunciando la parola scelta. Tenere presente però che l'uso della parola "KENWOOD" non è possibile se l'utente ha registrato una parola di attivazione propria.

### Nota sulla registrazione della parola di attivazione via voce

La parola da usare per l'attivazione via voce deve venire registrata nel silenzio più completo. In presenza di rumori, la parola potrebbe non funzionare come dovuto. Quando si pronuncia la parola per attivare il sistema, prendere le precauzioni di orientare il microfono in modo che non raccolga rumori.

## Registrazione di una parola per l'attivazione via voce (da persona particolare)

**Unità principale**

- 1 Premere il tasto **VOICE AVTIVATE SET 1** o **SET 2**, portandolo su ON.

**VOICE ACTIVATE**

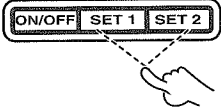

Si illumina di color ambra.

- 2 L'indicatore si accende di luce color ambra. (Pronto per la registrazione)
- 3 Registrare la propria voce (parole). (Durante la registrazione, l'indicatore si spegne.)  
Pronunciare le parole desiderate nel microfono apposito entro 2 secondi.
- 4 Ripetere le fasi 2 e 3 tre volte o più.
- 5 Il display lampeggia in verde e quindi rimane acceso in verde. (La registrazione è stata completata.)

Si illumina di luce verde.

- I SET 1 e 2 possono registrare una parola ciascuno. La lunghezza di ciascuna parola registrata non deve superare i due secondi.

### Cancellazione della voce registrata

**Unità principale**

- 1 Mantenere premuto il tasto **VOICE ACTIVATE SET 1** quello e **SET 2** insieme per oltre 5 secondi.
- 2 Tutte le registrazioni vengono cancellate.

- Se la registrazione fallisce, il display si illumina di luce rossa. In questo caso, riprendere la procedura dalla fase 1.

- Se le parole registrate vengono cancellate, l'unità torna nella condizione descritta in "Accensione a voce di componenti del sistema (da parte di qualsiasi persona)" con la parola KENWOOD. Il display si illumina di luce rossa.

## Attivazione del sistema via voce usando le parole registrate (da persona particolare)

### Preparativi per l'attivazione via voce

**Unità principale**

- 1 Controllare che il microfono speciale sia collegato.
- 2 Premere il tasto **I/⏻** (ON/STANDBY) portandolo su ON.
- 3 Premere il tasto **VOICE ACTIVATE ON/OFF** portandolo su ON in modo da fare accendere l'indicatore di verde.
- 4 Premere il tasto **I/⏻** (ON/STANDBY) nella posizione STANDBY in modo da fare apparire l'ora esatta.

Si illumina di luce verde.

- Caricare il disco nel lettore CD o LD.

- Se l'indicatore si illumina di luce rossa, l'unità si trova nella condizione descritta in "Accensione a voce di componenti del sistema (da parte di qualsiasi persona)".

### Attivazione via voce di componenti del sistema (da persona particolare)

- 1 Pronunciare la parola desiderata nel microfono apposito.
- 2 I componenti del sistema passano dal modo di attesa a quello di accensione. L'ingresso di segnale attivo diviene CD o LD ed il componente relativo inizia la riproduzione.

- Se si possiede sia un lettore CD che uno LD, quello LD riceve la precedenza.
- La funzione di risparmio di energia ha luogo anche se l'accensione via voce è stata fatta con la voce di una persona particolare.

La seguente è la procedura base di riproduzione con componenti collegati al sintoamplificatore. La riproduzione di un CD o di una cassetta viene qui data come esempio.

## Preparativi

- Collegare i vari componenti nel modo descritto nella sezione "Collegamento sistema". - [5]
- Completare le operazioni descritte in "Impostazione dell'unità grafica di telecomando (GRC)". - [11]

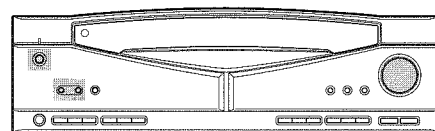

 : Tasti o comandi da utilizzarsi in questa operazione

## 1 Premere il tasto ON/STANDBY portandolo su ON.

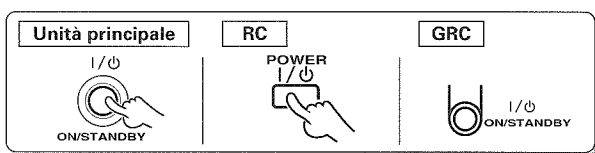

- Caricare un disco o una cassetta nella rispettiva unità.  
→ Leggere i manuali di ciascuna unità.

## 2 Selezionare la fonte in ingresso.

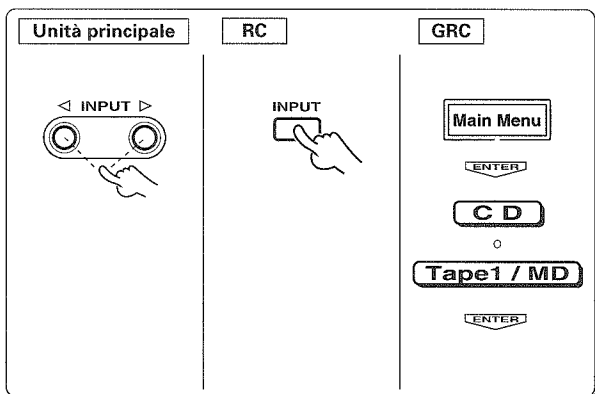

Ciascuna pressione del tasto **INPUT** cambia la sorgente di segnale nella sequenza indicata di seguito.

- ① CD
- ② LD
- ③ VCR
- ④ AUX
- ⑤ TAPE 1 / MD \*1
- ⑥ TUNER (display frequenza)



\*1: Per cambiare l'indicazione del display TAPE 1 in quella MD

- ① Scegliere TAPE 1 con INPUT SELECTOR.
- ② Mantenere premuto il tasto AUTO per almeno due secondi sino a che non viene visualizzata l'indicazione MD.

Ciascuna pressione del tasto fa cambiare l'indicazione.

- ① TAPE1 → ② MD

Per permettere il telecomando dell'intero sistema, le informazioni visualizzate devono venire impostate a seconda delle unità che si possiedono.

## 3 Riprodurre la fonte selezionata.

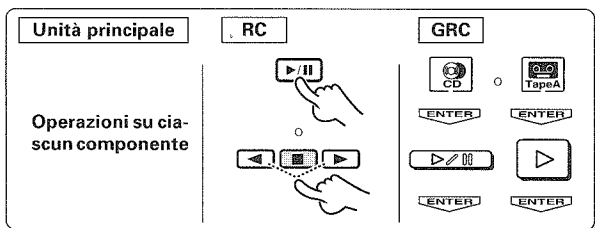

- La fase ③ può venire omessa se è disponibile una caratteristica di facilitazione dell'uso. - [19]



### Operazione ad un solo tasto

Premendo il tasto di riproduzione del lettore CD o registratore a cassette, il sistema si accende e la riproduzione ha inizio. Se quest'operazione viene fatta, le fasi ① e ② possono venire omesse. - [19]

## 4 Regolare il volume.

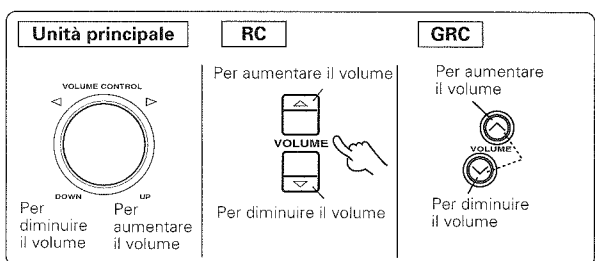

Display del VOLUME

VOLUME - 50 dB

- Il tempo impiegato per la variazione del volume dipende dall'operazione al momento in uso.
- Facendo girare il controllo **VOLUME CONTROL** a velocità superiore si aumenta il cambiamento del volume (funzione AI VOLUME).
- Il suono della fonte in ingresso non può essere udito mentre **TAPE 2 (MONITOR)** si trova su ON.

## Regolazione tono

**RC**                      **GRC**

1 Scegliere **STEREO**.

STEREO

ENTER

**STEREO**

ENTER

2 Scegliere **BASS** o **TREBLE**.

Set Up

ENTER

**Sound**

ENTER

**Tone/ Balance**

ENTER

3 Regolare la voce selezionata.

Per aumentare

MULTI CONTROL

LEVEL

Per diminuire

Per diminuire      Bass      -2dB      Per aumentare

Treble      +2dB

ENTER

### RC/Unità principale

Ciascuna pressione del tasto **MODE** cambia la voce da regolare nel modo che segue.

- ① **BASS** : Toni bassi
- ② **TREBLE** : Toni acuti
- ③ **L -- R** : Bilanciamento
- ④ **INPUT** : Ingresso

### GRC

Il menu di regolazione appare.

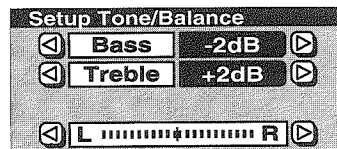

- Il display della GRC scompare se nessuna operazione viene eseguita per circa 10 secondi.
- Il display dell'unità principale se nessuna operazione viene eseguita per circa cinque secondi.



Display se viene scelto BASS

Il livello cambia.

- Il livello può venire regolato fra -8 e +8 in fasi di 2 unità.

## Regolazione del bilanciamento del suono sinistra/destra

**RC**                      **GRC**

1 Scegliere **STEREO**.

STEREO

ENTER

**STEREO**

ENTER

2 Scegliere la regolazione del bilanciamento.

Set Up

ENTER

**Sound**

ENTER

**Tone/ Balance**

ENTER

3 Regolare la voce selezionata.

Per diminuire il canale sinistro

MULTI CONTROL

LEVEL

Per diminuire il canale destro

Per diminuire il canale destro      L [ ] R      Per diminuire il canale sinistro

ENTER

### RC/Unità principale

Ciascuna pressione del tasto **MODE** cambia la voce da regolare nel modo che segue.

- ① **BASS** : Toni bassi
- ② **TREBLE** : Toni acuti
- ③ **L -- R** : Bilanciamento
- ④ **INPUT** : Ingresso

### GRC

- Se si usa questa procedura immediatamente dopo quella di "Regolazione tono", si può usare lo stesso menu della GRC.

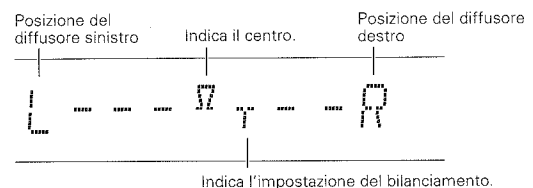

### Riproduzione a segnale diretto

Questa caratteristica permette di riprodurre un segnale di qualità più alta evitando di farlo passare per circuito non strettamente necessari come quelli di regolazione dei toni.

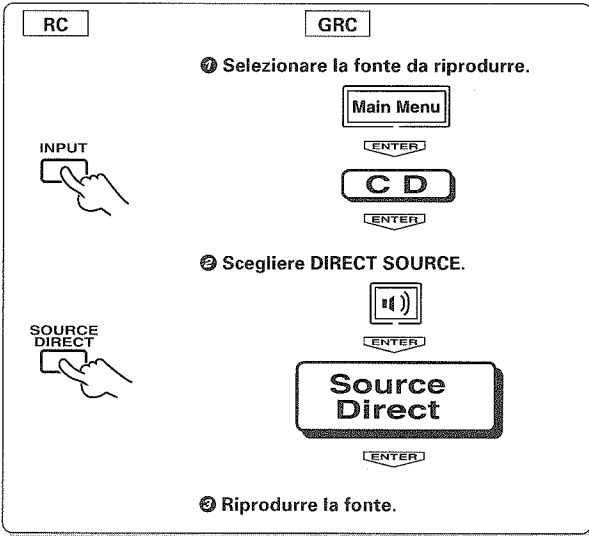

Si illumina



- Durante la riproduzione nel modo Source Direct, i controlli dei toni (BASS e TREBLE), quelli del bilanciamento non funzionano.
- La riproduzione a segnale diretto viene cancellata quando qualsiasi tasto associato con il circondamento viene premuto.

Si spegne

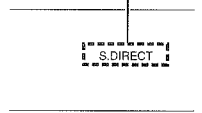

#### Per cancellare

Scegliere di nuovo SOURCE DIRECT.

### Per l'ascolto in cuffia

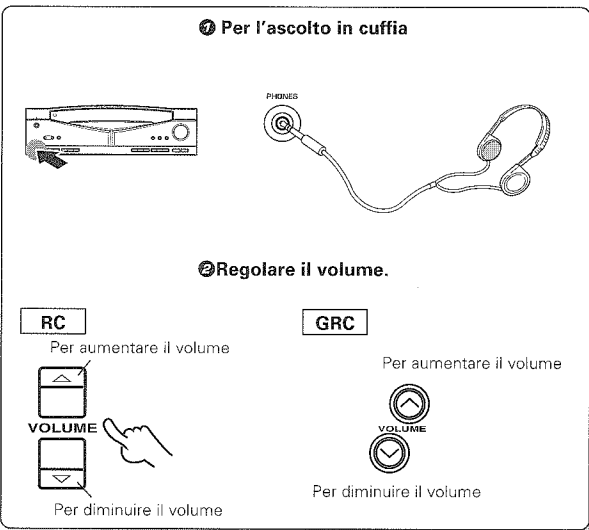

- Nel momento in cui si collega una cuffia alla presa **PHONES** i diffusori tacciono.
- Se si collega la cuffia nel modo di circondamento, tale modo passa automaticamente al modo secondario STEREO. La condizione di funzionamento precedente torna quando le cuffie vengono scollegate.
- Se le cuffie vengono scollegate mentre viene riprodotto il segnale di prova, esso cessa.

### Per silenziare temporaneamente il suono

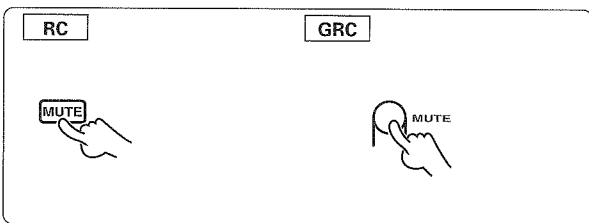

Lampeggia

#### Per cancellare

Premere di nuovo il tasto MUTE.

Se si registra con un registratore KENWOOD, la registrazione sincronizzata è possibile impostando INPUT SELECTOR su TAPE1 o MD, a seconda del componente usato.



Per quanto riguarda le procedure di registrazione, consultare il manuale di istruzioni del componente con cui registrare collegato a quest'unità, ad esempio un registratore a cassette o un registratore a dischi MD.

## Per registrare una fonte musicale

**RC**                      **GRC**

① **Selezionare la fonte da registrare.**

Main Menu  
ENTER

Selezionare una fonte diversa da TAPE 1.

INPUT

Main Menu 1

C D	VCR	Tape1 / MD
Tuner	AUX	
L D		

ENTER

② **Portare il registratore a cassette nel modo di pausa della registrazione.**

③ **Riprodurre la fonte ed iniziare la registrazione.**

### RC/Unità principale

Ciascuna pressione del tasto **INPUT** cambia l'indicazione del display.

- ① CD
- ② LD
- ③ VCR
- ④ AUX
- ⑤ TAPE 1 / MD \*1
- ⑥ TUNER  
(display frequenza)

### GRC

Scegliere l'icona della sorgente di segnale da riprodurre.

- \*1 Il display TAPE 1 può venire sostituito con quello MD. → 22
- La registrazione da un registratore MD su TAPE 1 non è possibile perché la scelta di ingressi di segnale non lo permette.
- Ricordarsi che cambiando il livello di ingresso durante la registrazione si cambia il livello della registrazione stessa.
- La riproduzione EON che riceve la precedenza sulla riproduzione normale non viene registrata.

## Il registratore TAPE 2 (MONITOR)

Un registratore a cassette o equalizzatore grafico può venire collegato ai terminali **TAPE 2 (MONITOR)** dell'unità. Se si collega un equalizzatore grafico, portare **TAPE 2 (MONITOR)** su ON. Se si collega un registratore a tre testine, si può riprodurre immediatamente il suono appena registrato o quello da registrare nel corso della registrazione stessa. Premendo il tasto **TAPE 2 (MONITOR)** potete paragonare il suono registrato e quello originale. Per maggiori dettagli, consultare il manuale del componente.

Le stazioni radio possono venire classificate in stazioni RDS (Radio Data System) ed altre stazioni. Per l'ascolto o la preselezione di stazioni RDS, consultare la sezione "Funzioni RDS".

- 27

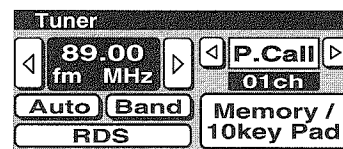

**Menu di operazione principale**  
(Le icone visualizzate dipendono dal modello di GRC posseduto.)

## Ricezione di stazioni

### 1 Selezionare l'ingresso TUNER.

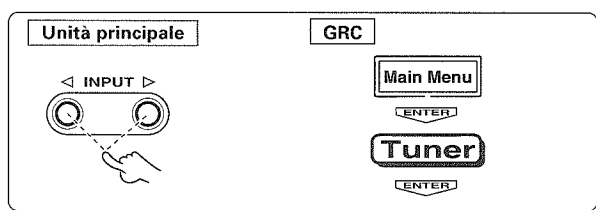

#### RC/Unità principale

Ciascuna pressione del tasto **INPUT** cambia l'indicazione del display.

- ① CD
- ② LD
- ③ VCR
- ④ AUX
- ⑤ TAPE 1 / MD
- ⑥ TUNER  
(display frequenza)

### 2 Selezionare la banda della trasmissione.

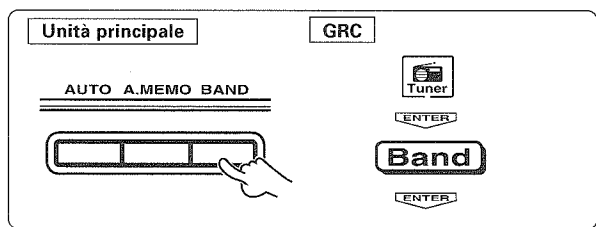

Ciascuna pressione del tasto **BAND** cambia l'indicazione del display.

- ① FM
- ② AM

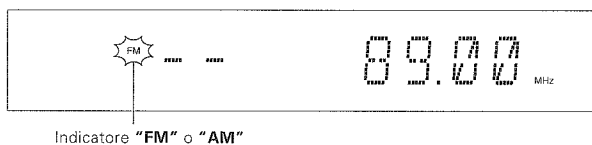

Indicatore "FM" o "AM"

- Si può iniziare la procedura anche dalla fase 2 omettendo quella 1.

### 3 Selezionare il metodo di sintonizzazione.

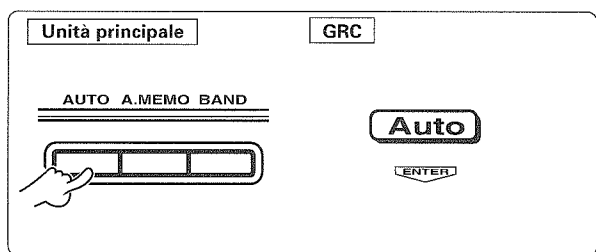

Ciascuna pressione del tasto **AUTO** cambia l'indicazione del display.

- ① "AUTO" illuminato  
(sintonizzazione automatica)
- ② AUTO spento  
(sintonizzazione manuale)

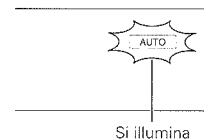

Si illumina

- Normalmente, impostare **AUTO** (sintonizzazione automatica).

Selezionare la sintonizzazione manuale quando vi sono interferenze dovute ad un segnale debole.  
(Durante la sintonizzazione manuale, una trasmissione bilingue viene ricevuta in mono).

### 4 Selezionare una stazione.

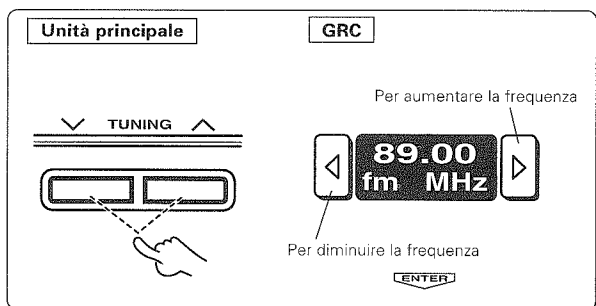

Display della frequenza

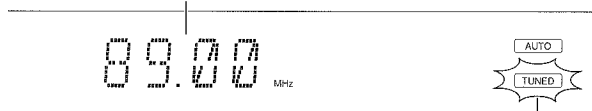

"TUNED" si illumina quando viene sintonizzata una stazione.

Sintonizzazione automatica:

La stazione successiva viene sintonizzata automaticamente.

Sintonizzazione manuale:

Premere ripetutamente o mantenere premuto fino a sintonizzare una stazione.

## Funzioni RDS

Il sistema RDS è stato progettato per facilitare la ricezione dei segnali di stazioni FM. Dati radio (dati digitali) vengono trasmessi dalla stazione radio assieme ai normali segnali di trasmissione. L'unità di ricezione utilizza tali dati per eseguire funzioni come la selezione automatica dei canali e la visualizzazione dei dati dei canali.

### Funzioni rese possibili da RDS

#### Ricerca PTY (identificazione tipo programma) :

Designando il tipo di programma (cioè il genere della trasmissione) delle trasmissioni FM che si desidera ascoltare, l'unità esegue automaticamente la ricerca in tutti i canali trasmessi.

#### EON (Enhanced Other Network, o selezione automatica altre stazioni)

Scegliendo anticipatamente uno dei tre tipi possibili di programma, il sintonizzatore passa automaticamente alla ricezione di una stazione radio di quel tipo non appena le trasmissioni hanno inizio. Al termine della trasmissione, il sintonizzatore riprende la ricezione della stazione originaria.

#### Display PS (nome programma) : Vedi il punto ① che segue.

(Vedi il diagramma che segue) Quando vengono ricevuti segnali RDS, la funzione PS visualizza automaticamente il nome della stazione trasmittente.

#### Funzione AUTO MEMORY

Questa funzione sceglie automaticamente le stazioni che forniscono servizi RDS e trasmissioni in FM e le memorizza nella memoria di preselezione, dove possono trovare spazio sino a 40 stazioni.

L'indicatore "RDS" si illumina quando viene ricevuto il segnale di una stazione RDS

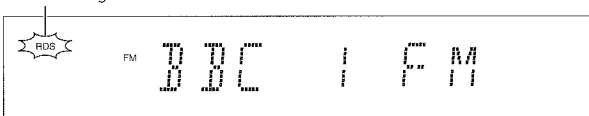

\* Alcune funzioni potrebbero non essere fornite oppure potrebbero avere nomi diversi a seconda dei paesi o delle aree.



Prima di usare una funzione del sistema RDS, eseguire l'operazione AUTO MEMORY consultandone la descrizione data nella sezione "Preselezione automatica di stazioni RDS".

## Tasto RDS DISPLAY

RC

GRC

Le varie funzioni del RDS DISPLAY possono essere richiamate per mezzo di questo tasto.

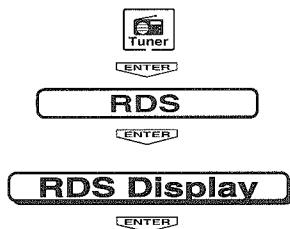
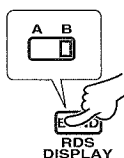

#### ① Display PS (nome programma) :

Il nome della stazione trasmittente viene visualizzato automaticamente durante la ricezione di trasmissioni RDS. Se non vengono emessi dati PS, sul display appare l'indicazione "NO PS".

#### ② Display frequenza :

Visualizza la frequenza del canale ricevuto.

#### Ordine modi display

Quando viene ricevuta una stazione FM:

- ① Display PS (nome programma)
- ② Display frequenza

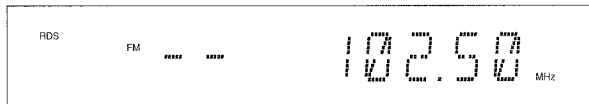
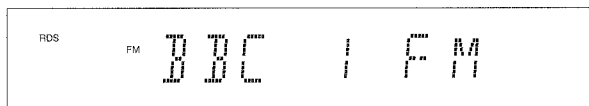

Usare la procedura descritta in questa pagine per memorizzare automaticamente stazioni RDS nelle memorie di preselezione. Si possono preselezionare e quindi mettere in sintonia alla sola pressione di un tasto ben 40 stazioni RDS. Quest'unità è compatibile con le funzioni RDS e le può quindi utilizzare tutte, compresa la sintonizzazione automatica e la prenotazione EON.

Prima dell'ascolto di stazioni RDS, le stazioni RDS stesse devono venire memorizzate nella memoria di preselezione seguendo la procedura descritta nella sezione che segue "Preselezione automatica di stazioni RDS".

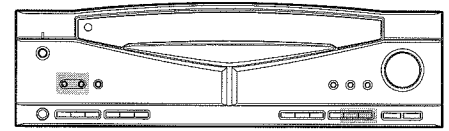

: Tasti o comandi da utilizzarsi in questa operazione.

## Preselezione automatica di stazioni RDS (AUTO MEMORY)

La seguente procedura permette di scegliere sino a 40 stazioni RDS e preselezionarle automaticamente.

### 1 Portare il selettore INPUT SELECTOR sulla posizione "TUNER".

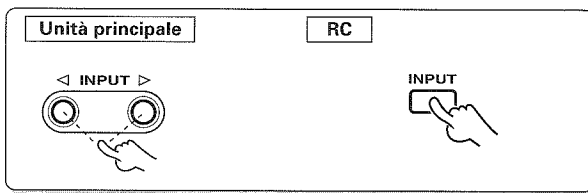

#### RC/Unità principale

Ciascuna pressione del tasto **INPUT** cambia l'indicazione del display.

- ① CD
- ② LD
- ③ VCR
- ④ AUX
- ⑤ TAPE 1 / MD
- ⑥ TUNER  
(display frequenza)

- La frequenza messa in sintonia per ultima viene messa in sintonia.

### 2 Scegliere la banda di frequenza "FM".

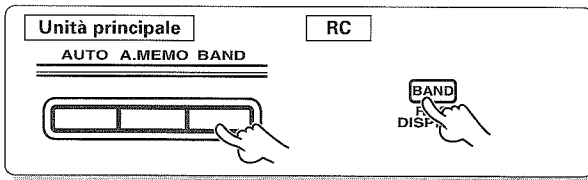

Ciascuna pressione del tasto **BAND** cambia l'indicazione del display.

- ① FM
- ② AM



L'indicazione "FM" si deve illuminare.

### 3 Preselezionare le stazioni radio con la funzione "AUTO MEMORY".

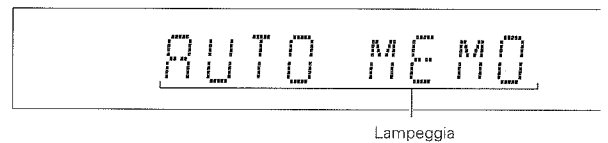
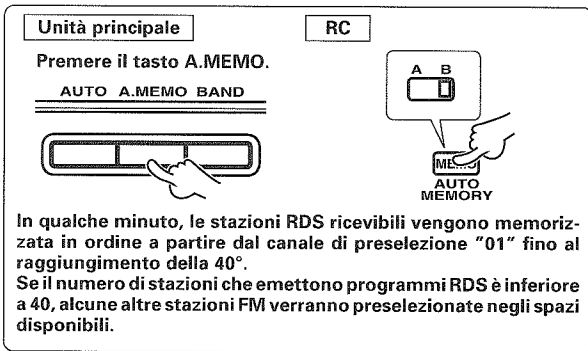

Se delle stazioni sono già state preselezionate in precedenza, quelle nuove cancellano e sostituiscono quelle precedenti.

## Ricezione di una stazione RDS preselezionata

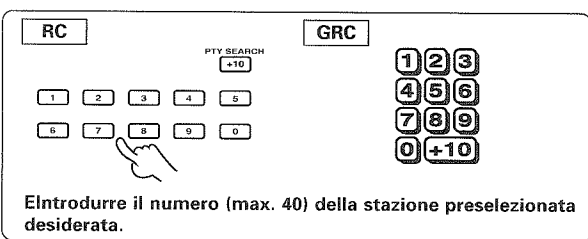

Premere i tasti numerici nell'ordine descritto di seguito:...(RC)

- Per impostare "15" ..... **+10**, **5**  
 Per impostare "20" ..... **+10**, **+10**, **0**

Scegliere le icone dei numeri nella sequenza che segue:...(GRC)

- Per impostare "15" ..... **+10** **CENTER** **5** **CENTER**  
 Per impostare "20" ..... **+10** **CENTER** **+10** **CENTER** **0** **CENTER**

- Se si commette un errore nell'introduzione delle decine, premere il tasto **+10** più volte sino a tornare al display originario e ripetere la procedura di memorizzazione dall'inizio.
- Per cambiare l'informazione visualizzata dal display, premere il tasto **RDS DISPLAY**.

La funzione AUTO MEMORY dà la precedenza alle stazioni RDS e le assegna al numero di preselezione 1. Se quindi si desidera preselezionare alcune stazioni RDS ed alcune non RDS, eseguire prima l'operazione di preselezione automatica e quindi terminare manualmente la preselezione di quelle non RDS.

**Preparativi**

- Scegliere l'ingresso **TUNER**. -16
- Far comparire il menu di controllo del sintonizzatore. -16

**Ordine di preselezione delle stazioni radio**



Le stazioni non RDS desiderate possono venire preselezionate dopo aver preselezionate quelle RDS in modo automatico, con AUTO MEMORY nel modo mostrato di seguito o sovrapponendole ad altre RDS in alcune posizioni scelte.

Numero di preselezione

1 2 ..... 39 40

- ① Funzione **AUTO MEMORY** Stazioni RDS (e FM)
- ② Funzione di **preselezione manuale** Stazioni FM o AM

**Memorizzazione di stazioni preselezione stazioni**

RC

GRC

① Scegliere la banda di frequenza di ricezione.  
 ② Scegliere una stazione o frequenza.  
 ③ Premere il tasto Memory durante la ricezione di una stazione.

Procedere alla fase ③ entro 10 secondi. (Se fossero trascorsi più di 10 secondi, premere nuovamente il tasto **Memory**).

Memory / 10key Pad

Memory

④ Selezionare uno dei numeri di preselezione da 1 a 40.

PTY SEARCH +10

1	2	3	4	5
6	7	8	9	0

1	2	3
4	5	6
7	8	9
0	+10	

- Oltre che dalla funzione di memoria automatica, le stazioni possono venire preselezionate anche manualmente.
- Durante la preselezione manuale di stazioni radio, in certe condizioni di ricezione dalla pressione del tasto **Memory** al momento in cui il display di memorizzazione inizia a lampeggiare possono trascorrere alcuni.

Si illumina (per 10 sec.) Lampeggia (per 10 sec.)

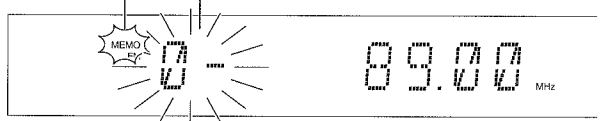

Premere i tasti numerici nell'ordine seguente:...(RC)

Per memorizzare in "15" ..... +10, 5

Scegliere le icone dei numerici nell'ordine seguente:...(GRC)

Per memorizzare in "15" ..... +10 ENTER 5 ENTER

- Ripetere le fasi ①, ②, ③, ④, per ciascuna delle stazioni da memorizzare.
- Se una stazione viene memorizzata in un numero di preselezione che contiene già una memorizzazione, la memorizzazione precedente viene sostituita da quella nuova.
- Se una stazione RDS viene preselezionata manualmente, in certe condizioni di ricezione i dati PS potrebbero non venire inclusi.

**Ricezione di una stazione preselezionata**

RC

GRC

Premere il numero di preselezione per tale stazione.

PTY SEARCH +10

1	2	3	4	5
6	7	8	9	0

Memory / 10key Pad

01ch

Premere i tasti numerici nell'ordine seguente:...(RC)

Per richiamare "15" ..... +10, 5

Scegliere le icone dei numerici nell'ordine seguente:...(GRC)

Per richiamare "15" ..... +10 ENTER 5 ENTER

- Se si commette un errore nell'introduzione delle decine, premere il tasto +10 più volte sino a tornare al display originario e ripetere la procedura di memorizzazione dall'inizio.

Numero di preselezione memorizzato



**Ricezione di tutte le stazioni preselezionate in sequenza (P. CALL)**

RC

GRC

Per diminuire il numero della preselezione.

Per aumentare il numero della preselezione.

Per diminuire il numero della preselezione.

Per aumentare il numero della preselezione.

P.CALL

PTY TA/NEWS/INFO.

← P.Call →

01ch

ENTER

- Ogni volta che il tasto viene premuto, la stazione memorizzata nel numero di preselezione successivo viene ricevuta.

Se viene premuto il tasto **P.Call** .....  
 1 → 2 → 3 ..... 38 → 39 → 40

Se viene premuto il tasto **4 P.Call** .....  
 1 ← 2 ← 3 ..... 38 ← 39 ← 40

Se il tasto viene tenuto premuto.

..... Le stazioni preselezionate vengono ricevute in sequenza per circa mezzo secondo ciascuna.

Questa caratteristica viene utilizzata per ricercare automaticamente un certo tipo di programma selezionato dall'ascoltatore tra i canali di trasmessi nella banda FM. Quando viene trovato un canale che trasmette un programma del tipo desiderato, l'unità riceve tale programma automaticamente.

In certe condizioni di ricezione potrebbe essere necessario più di 1 minuto per terminare la ricerca.

### Preparativi

- Preselezionare le stazioni RDS con la funzione **AUTO MEMORY**.
- Scegliere l'ingresso **TUNER**.
- Scegliere la banda di ricezione **FM**.

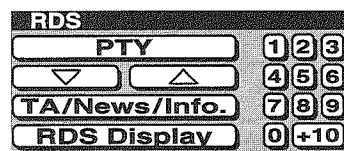

**Menu di operazione principale**  
(Le icone visualizzate dipendono dal modello di GRC posseduto.)

## Ricerca del tip di programma desiderato (Ricerca PTY)

### 1 Impostare il modo PTY.

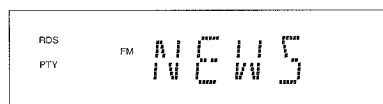
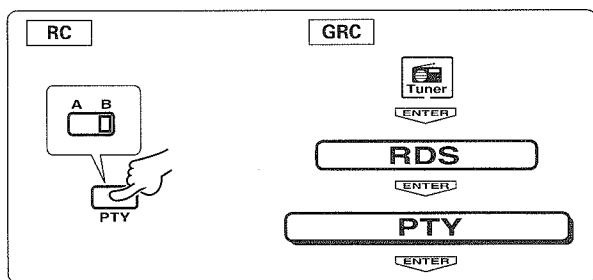

Il tipo del programma viene visualizzato quando i segnali della trasmissione RDS vengono ricevuti. Quando dei dati PTY non vengono trasmessi oppure quando la stazione non è una stazione RDS, il display visualizza l'indicazione "NONE".

### 2 Selezionare il tipo di programma desiderato.

La tabella dei tipi di programma a destra può esservi molto utile.

**RC** **GRC**

**A** Per la selezione con i tasti aumentare o diminuire

Tipo di programma precedente    Tipo di programma successivo

P.CALL    P.CALL

PTY    TA/NEWS/INFO.

Tipo di programma precedente    Tipo di programma successivo

Scegliere mentre "PTY" è acceso.

Il tasto aumentare o diminuire permette di scegliere il tipo di programma desiderato fra i 29 a disposizione. Mantenere premuto il tasto e lasciarlo andare quando il tipo di stazione desiderato viene visualizzato.

Il tipo di programma può venire scelto anche con i tasti **TUNING** dell'unità principale.

**RC** **GRC**

**B** Per la selezione con i tasti numerici

PTY SEARCH  
+10

1 2 3  
4 5 6  
7 8 9  
0 +10

ENTER

I tasti numerici permettono la scelta del tipo di programma desiderato fra i tipi da 1 a 0. Se si desidera scegliere un tipo non compreso fra essi, premere **TUNING**.

Tabella tipi di programma

Ⓐ	Ⓑ	Nome tipo programma	Display
(▽) Diminuire ↑ ↓ (△) Aumentare	1	Musica Pop	POP M
	2	Musica Rock	ROCK M
	3	* Musica di sottofond	M.O.R. M
	4	Musica classica leggera	LIGHT M
	5	Musica classica seria	CLASSICS
	6	Musica varia	OTHER M
		Tempo	WEATHER
		Finanza	FINANCE
		Programmi per i piccoli	CHILDREN
		Affari sociali	SOCIAL A
	Religione	RELIGION	
	Programmi con intervento del pubblico	PHONE IN	
	Viaggi	TRAVEL	
	Ricreazione	LEISURE	
	Jazz	JAZZ	
	Musica Country	COUNTRY	
	Musica nazionale	NATION M	
	Musica Folk	FOLK M	
	Documentari	DOCUMENT	
	Pop classico	OLDIES	
	7	Notiziario	NEWS
	8	Ascolto generale	AFFAIRS
	9	Informazioni	INFO
	0	Sport	SPORT
		Educatino	EDUCATE
		Drammatico	DRAMA
		Culturale	CULTURE
		Scientifico	SCIENCE
		Discorsi vari	VARIED

\*Musica M.O.R. (Musica di sottofond)

L'indicazione "NO DATA" viene visualizzata se quest'operazione viene tentata prima di eseguire l'operazione di memoria automatica **AUTO MEMORY**.

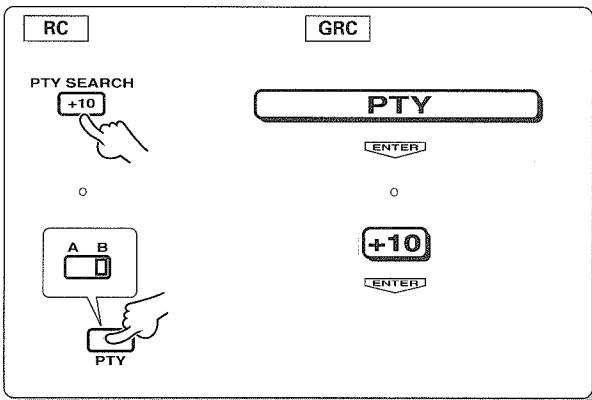
**3** Avviare la ricerca.**Cambiamento del tipo di programma**

Ripetere le fasi da 1, 2, 3.

**Esempio di musica rock.**

Ricerca.

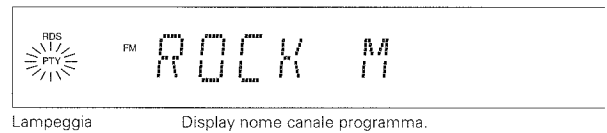

Lampeggia

Display nome canale programma.

Ricezione.

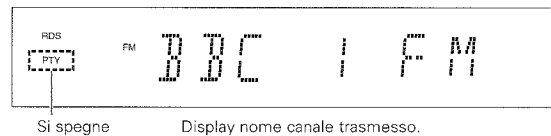

Si spegne

Display nome canale trasmesso.

- Il suono non viene emesso mentre "PTY" lampeggia.
- Quando un tipo di programma non viene trovato, l'indicazione "NO PROG" viene visualizzata ed il display ritorna alla sua condizione originale.
- Se una stazione del tipo desiderato viene raggiunta, la sua ricezione inizia immediatamente ed il suo tipo viene sostituito sul display dal suo nome.

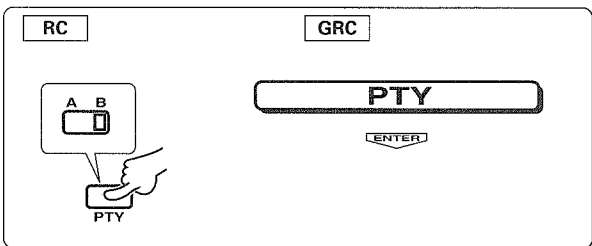
**Per cancellare**

La funzione EON osserva i tipi di informazione trasmessi dalle stazioni al momento non ricevute, così che potete prenotare l'ascolto di un certo tipo di programma, ad esempio annunci sul traffico o notiziari, non appena esso si rende disponibile. Quando una stazione inizia a trasmettere programmi del tipo desiderato mentre è in ricezione una stazione durante la ricezione della quale l'indicatore EON è acceso, il sintonizzatore la mette in sintonia automaticamente. Una volta che la trasmissione è terminata, il sintonizzatore torna automaticamente a ricevere la stazione originaria.

### Preparativi

Eseguire le fasi da 1 a 2 del capitolo "Preselezione automatica di stazioni RDS (AUTO MEMORY)".

- 28



La funzione EON non può venire usata se tutte le 40 stazioni preselezionate sono state memorizzate con la procedura di preselezione automatica delle stazioni (AUTO MEMORY). Usare sempre la funzione AUTO MEMORY.

## Prenotazione della ricerca di un certo tipo di programma (prenotazione EON)

### 1 Impostare la banda di ricezione FM.

**RC** **GRC**

1 Scegliere l'ingresso del sintonizzatore.

INPUT

Main Menu

ENTER

Tuner

ENTER

2 Visualizzare il menu di controllo del sintonizzatore.

Tuner

ENTER

3 Scegliere la banda FM.

BAND

DISP

Band

ENTER

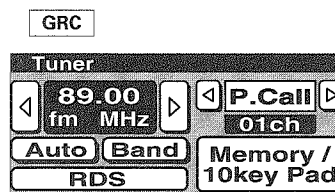

### 2 Scegliere il tipo di programma desiderato.

**RC** **GRC**

A B

TA/NEWS/INFO.

ENTER

Display quando la funzione "TA" è attivata.

L'indicazione "TP" si illumina quando le trasmissioni TP (di informazioni sul traffico) sono ricevibili.

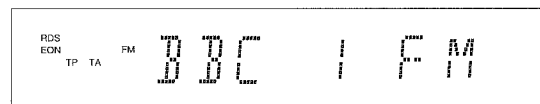

Ciascuna pressione del tasto TA/NEWS/INFO. cambia l'indicazione del display.

- 1 TA (Annunci sul traffico)
- 2 NEWS (Notiziari : tipo di programma)
- 3 INFO. (Informazioni : tipo di programma)
- 4 Off (Funzione EON cancellata)

• Se nessuna delle tre funzioni TA, NEWS e INFO. può venire scelta, eseguire di nuovo la procedura di preselezione automatica delle stazioni AUTO MEMORY.

### Indicazione TP (Traffic Programme, o programmi sul traffico)

Se l'indicatore "TP" è acceso, la stazione al momento ricevuta o una stazione della stessa rete sta trasmettendo informazioni sul traffico. Se l'indicazione "TP" viene visualizzata per la stazione al momento in ricezione, le informazioni sul traffico di questa stazione possono venire ricevute senza l'impiego della funzione EON.

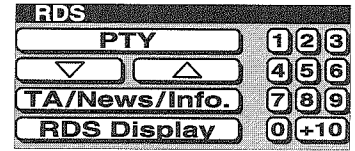

Menu di operazione principale  
(Le icone visualizzate dipendono dal modello di GRC posseduto.)

### 3 Ricevere una delle stazioni RDS.

RC GRC

Scegliere una stazione che faccia accendere gli indicatori "EON" e "RDS".

Return  
ENTER

RDS  
ENTER

PTY SEARCH  
+10

1 2 3 4 5  
6 7 8 9 0

0 +10  
ENTER

Premere i tasti numerici nell'ordine descritto di seguito:...(RC)

Per impostare "15" ..... +10, 5

Scegliere le icone dei numeri nell'ordine descritto di seguito:...(GRC)

Per impostare "15" ..... +10 ENTER 5 ENTER

- Se si commette un errore nell'introduzione delle decine, premere il tasto +10 più volte sino a tornare al display originario e ripetere la procedura di memorizzazione dall'inizio.
- Le stazioni radio possono venire scelte premendo il tasto P.CALL Up o Down.

Display quando la funzione "TA" è attivata

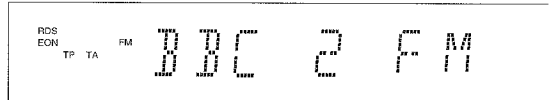

- Se si vuole prenotare una trasmissione TA, mettere in sintonia una stazione che faccia accendere l'indicatore "TP".
- Se l'indicazione "EON" non si accende nonostante una stazione RDS stia venendo ricevuta, tale stazione al momento non sta trasmettendo dati EON. Sceglierne un'altra.

### 4 Attendere che la ricezione prenotata abbia inizio.

Lasciare la stazione che fa accendere gli indicatori "EON" e "RDS" in sintonia. Il sintonizzatore rimane in attesa di ricezione perché l'unità rimanga accesa.

### Se si attende un'informazione durante l'ascolto di una stazione RDS senza funzione EON

Se l'indicatore "EON" non si accende durante le fasi 1 e 2 ed il tipo di informazione desiderato è stato già scelto, si attendono solo le informazioni dalla stazione in ascolto.

#### Per continuare ad ascoltare una stazione del sintonizzatore:

Mettere in sintonia una stazione che faccia accendere gli indicatori "EON" e "RDS".

#### Per ascoltare sorgenti di segnale diverse dal sintonizzatore:

① Mentre si mantiene in sintonia una stazione che faccia accendere gli indicatori "EON" ed "RDS", scegliere la sorgente di segnale desiderata col selettore INPUT SELECTOR.

② Anche se INPUT SELECTOR fosse messo in una posizione diversa da TUNER, questa viene automaticamente scelta una volta che una trasmissione EON prenotata ha inizio.

Se la sorgente di segnale scelta in ① è un lettore LD, continua a venire riprodotta in questo periodo, ma non dai diffusori.

③ Al termine della trasmissione, il selettore INPUT SELECTOR torna alla sua posizione originaria.

● Se l'unità si trova nel modo di attesa, la funzione EON non entra in opera.

● Se la ricezione di un programma scelto termina nel corso della ricezione automatica con la funzione EON, si torna alle condizioni di funzionamento immediatamente precedenti all'uso della funzione EON.

### Per cancellare la funzione di prenotazione di trasmissioni EON

RC GRC

Far spegnere gli indicatori "TA", "NEWS" ed "INFO".

A B

TA/NEWS/INFO.

RDS  
ENTER

TA/News/Info.  
ENTER

Ciascuna pressione del tasto TA/NEWS/INFO. cambia l'indicazione del display.

- 1 TA
- 2 NEWS
- 3 INFO.
- 4 Off

Deve essere spenta.

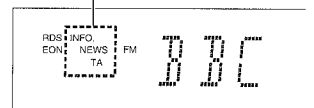

Questo sintoamplificatore incorpora 3 diversi modi sonori per poter godere degli effetti di circondamento con un'ampia varietà di programmi. Il modo di circondamento Dolby Pro Logic fornisce effetti di circondamento come quelli di un teatro quando si riproducono fonti Dolby Pro Logic (come dischi al laser e DVD). Il modo Dolby 3 Stereo crea un campo sonoro panoramico. I modi di processamento del segnale digital (DSP) permettono di creare un gran numero di ambienti sonori da quasi qualsiasi sorgente di segnale.

Per ottenere effetti di circondamento ottimali, accertarsi di eseguire l'operazione "Impostazione della riproduzione con circondamento" prima di utilizzare i modi di circondamento.

## Modi sonori

### Dolby Pro Logic

Dolby Pro Logic è un formato di circondamento a 2 canali con codificazione speciale disegnato per fornire il suono di circondamento come quello di una sala cinematografica quando si riproducono fonti Dolby Surround (come software video e dischi al laser recanti il marchio **DOLBY SURROUND**).

Questo sintoamplificatore è fornito di un decodificatore per il circondamento Dolby Pro Logic che permette di godere di un'ampia varietà di software video Dolby Surround.

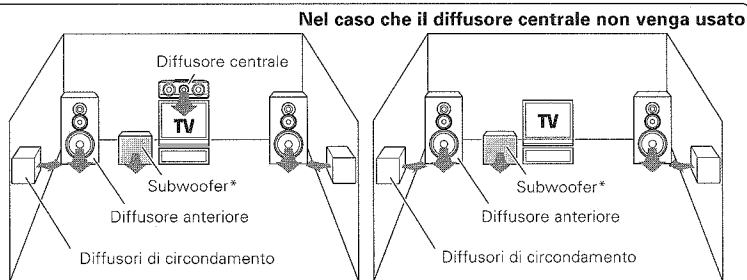

\* Opzionale per questo modo.

### Dolby 3 Stereo

Il modo Dolby 3 Stereo è disponibile per sistemi che non possiedono diffusori di circondamento. In esso, le informazioni di circondamento vengono mandate ai diffusori anteriore destro e sinistro.

Questo modo è disegnato per l'uso con fonti Dolby Surround ma può anche migliorare la consistenza di campo per fonti non Dolby Surround. Il posizionamento del dialogo e la definizione dell'immagine sonora, comunque, potrebbero non essere accurati quando si utilizzano fonti non Dolby Surround.

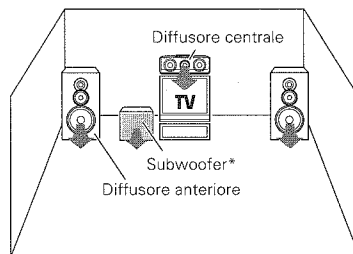

\* Opzionale per questo modo.

### Modo DSP

Il modo DSP vi permette di ricostruire l'ambianza di un'arena, di un jazz club o di uno stadio ed aggiungerla a segnale di praticamente qualsiasi origine e tipo\*. Essa è particolarmente efficace se usata con segnale stereo da CD, televisione, o radio in FM. I modi STADIUM ed ARENA possono venire utilizzati con piacere per guardare concerti o eventi sportivi.

Quello EFFECT permette di determinare il livello dell'effetto di presenza a proprio piacere.

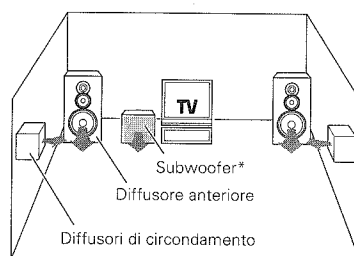

\* Opzionale per questo modo.

\* Il modo DSP produce un effetto di circondamento simile alla stereofonia da sorgenti di segnale monoaurali, ma ci sarà qualche riduzione dell'effetto stesso nei modi ARENA, JAZZ CLUB o STADIUM.

### Installazione raccomandata per i diffusori



Si raccomanda di circondamento i diffusori posteriori direttamente a sinistra e a destra della posizione di ascolto, oppure leggermente arretrati, ad un'altezza di circa 1 metro sopra all'orecchio dell'ascoltatore.

### Cos'è la funzione DSP?



La sigla DSP sta per Digital Signal Processor (processore di segnale digitale). Nel modo di presenza DSP, alcune componenti di riverbero (segnale riflesso) sintetiche producono l'effetto di presenza creato dal processore digitale senza rovinare il suono del segnale originale.

L'effetto di presenza generato dalla funzione di circondamento può venire migliorato eseguendo le seguenti regolazioni a seconda del sistema di diffusori e dell'ambiente di ascolto usati.

Una volta eseguite queste regolazioni, esse non dovrebbero più essere necessarie anche se il modo di circondamento viene abbandonato e ne vengono usati altri.

**Sequenza di regolazione**

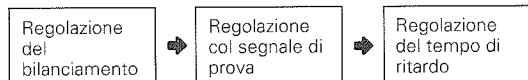

Setup Sound	
Test Tone	DSP
Delay Time	Tone/Balance
Speaker Level	-6dB
Input Level	

**Menu di operazione principale**  
(Le icone visualizzate dipendono dal modello di GRC posseduto.)

# Impostazione della riproduzione con circondamento

## 1 Scegliere il modo Dolby Pro Logic.

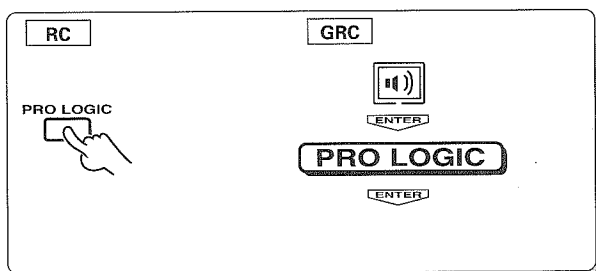

● Scegliere il modo di circondamento adatto al tipo di segnale ed al componente in uso.



**Scegliere un'icona.**  
(Le icone visualizzate cambiano a seconda del modello.)

## 2 Regolare il bilanciamento "L-----R".

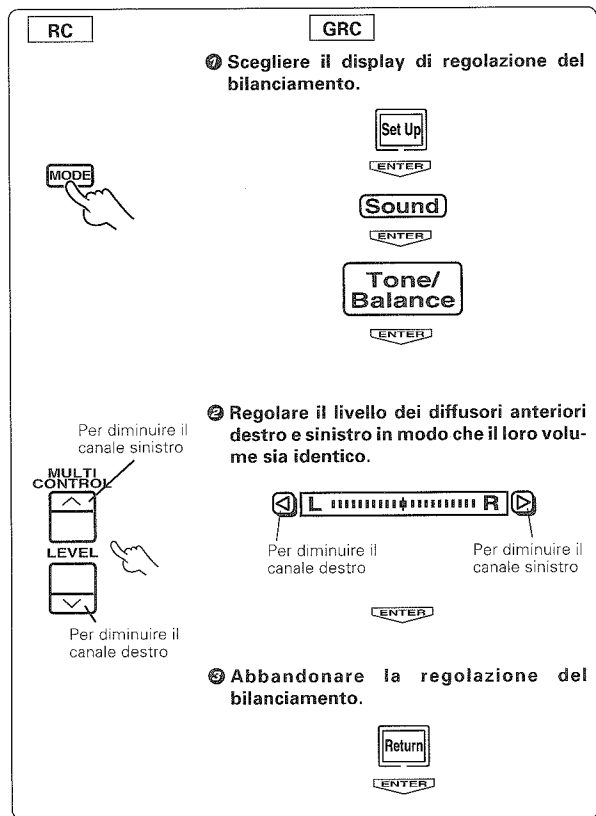

**RC/Unità principale**

Ciascuna pressione del tasto **MODE** cambia la voce da regolare nella sequenza seguente.

- ① **BASS** : Toni bassi
- ② **TREBLE** : Toni acuti
- ③ **L-----R** : Bilanciamento
- ④ **C ch** : Diffusore centrale
- ⑤ **S ch** : Diffusore di circondamento
- ⑥ **DELAY** : Tempo di ritardo
- ⑦ **INPUT** : Ingresso

- Le voci ⑤ e ⑥ da regolare non sono necessarie nel modo 3 STEREO.
- Quelle selezionabili nel modo SOURCE DIRECT sono la ⑦.



Se nessun tasto dell'unità principale viene premuto per cinque secondi, il display dell'unità principale scompare e fa ritorno quello originario di prima che iniziasse il modo di impostazione. Il display della GRC scompare se nessuna icona viene scelta per circa 10 secondi.



Le sorgenti Dolby Pro Logic e Dolby 3 Stereo possono venire usate durante la riproduzione di video, DVD o LD recanti il marchio **XXI DOLBY SURROUND**. I modi DSP si possono usare con qualsiasi sorgente di segnale. Accertarsi di eseguire le operazioni in "Impostazione della riproduzione con circondamento" prima di utilizzare questi modi di circondamento. - 36



**Menu di operazione principale**  
(Le icone visualizzate dipendono dal modello di GRC posseduto.)

## Riproduzione con circondamento

### 1 Scegliere il modo desiderato.

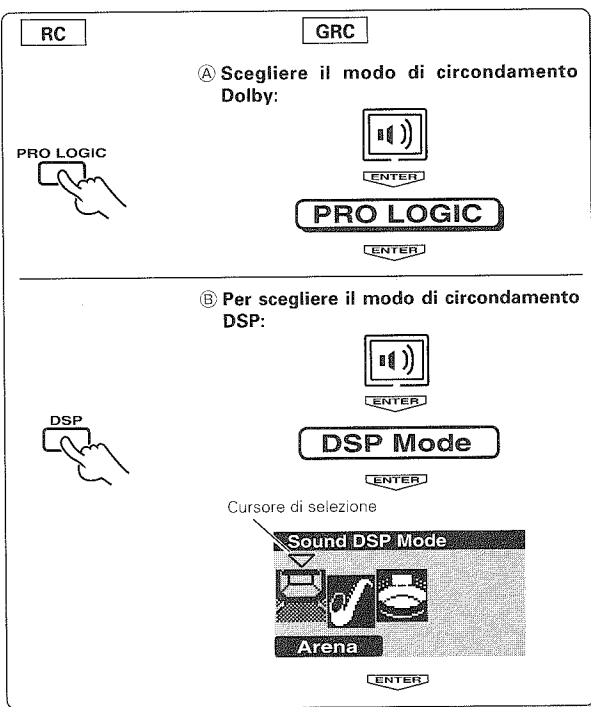

Se si sceglie un modo di circondamento Dolby:

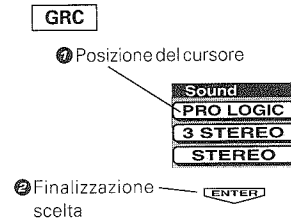

Se si è scelto il modo DSP:

- RC/Unità principale**
- Ciascuna pressione del tasto **DSP** cambia i campi sonori nel modo seguente.
- ① **ARENA** : Riproduce l'atmosfera di un concerto dal vivo ascoltato in un'arena da uno dei primi posti.
  - ② **JAZZ CLUB** : Riproduce l'atmosfera di un concerto dal vivo ascoltato in un piccolo Jazz Club dove i piatti risuonano bene.
  - ③ **STADIUM** : Un suono relativamente povero di riverbero.

- Se viene scelto il modo DSP, il diffusore centrale non produce alcun suono.
- Regolazione dei parametri del suono nel modo DSP

### 2 Riprodurre un video.

### 3 Regolare il volume del suono.

### Per abbandonare la riproduzione di circondamento

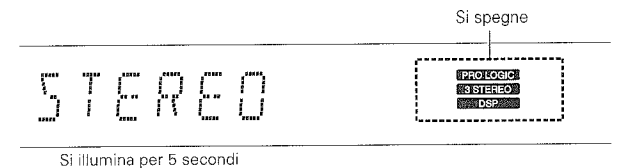
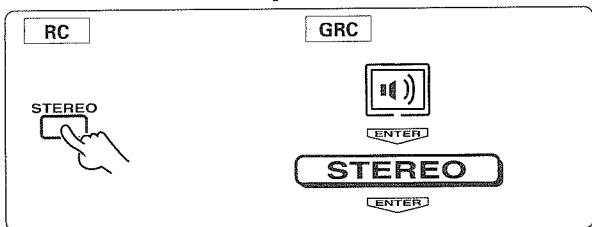

Si illumina per 5 secondi

L'impostazione della riproduzione con circondamento può venire fatta anche ascoltando musica invece che il segnale di prova.

Per farlo, utilizzare la seguente procedura.

### Preparativi

- Riprodurre segnale video contrassegnato con il marchio

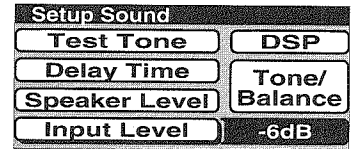

Menu di operazione principale  
(Le icone visualizzate dipendono dal modello di GRC posseduto.)

## Impostazione della riproduzione con circondamento durante l'ascolto di musica

### 1 Scegliere il modo Dolby Pro Logic.

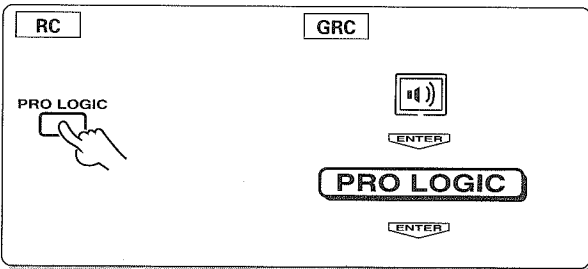

- Scegliere il modo di circondamento adatto al segnale riprodotto ed ai componenti usati.

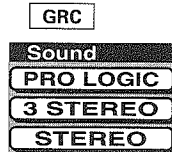

Scegliere un'icona.

(Le icone visualizzate dipendono dal modello.)

### 2 Scegliere la voce da regolare.

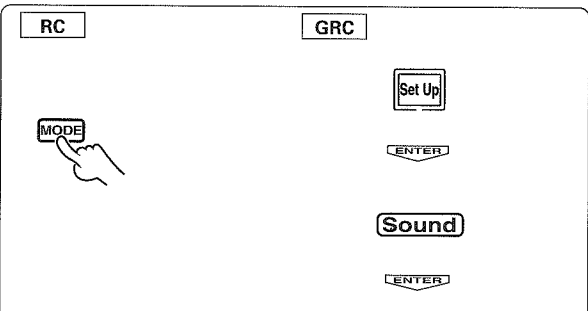

#### RC/Unità principale

Ciascuna pressione del tasto **MODE** cambia la voce da regolare nella sequenza seguente.

- BASS** :Toni bassi
- TREBLE** :Toni acuti
- L-----R** :Bilanciamento
- C ch** :Diffusore centrale
- S ch** :Diffusore di circondamento
- DELAY** :Tempo di ritardo
- INPUT** :Ingresso

- Le voci  e  da regolare non sono necessarie nel modo 3 STEREO.

Se nessun tasto viene premuto per cinque secondi, il display dell'unità principale scompare e viene sostituito da quello presente prima che fosse attivato il modo di impostazione.

Il display della GRC scompare se nessuna icona viene scelta per circa 10 secondi.

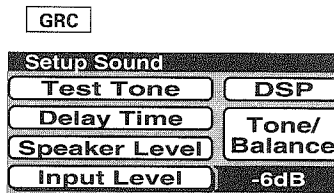

Con la GRC, le voci da regolare indicate da un singolo menu possono essere regolate tutte insieme. Le fasi , , e  o  e  sono presenti tutte in un unico menu appunto perché possano venir regolate in una sola operazione.

### 3 Regolazione del livello dei bassi "BASS".

RC GRC

1 Controllare il display.  
(Scegliere l'icona desiderata.)

**Tone/  
Balance**

ENTER

Per aumentare

MULTI CONTROL

LEVEL

Per diminuire

MODE

2 Regolare a piacere il livello di riproduzione.

Per diminuire Bass -2dB Per aumentare

ENTER

3 Passare alla fase 4.

GRC

Setup Tone/Balance

◀ Bass -2dB ▶

◀ Treble +2dB ▶

◀ L ||||| R ▶

BASS -2<sup>dB</sup>

### 4 Regolazione del livello degli acuti "TREBLE".

RC GRC

1 Controllare il display.  
(Scegliere l'icona desiderata.)

2 Regolare a piacere il livello di riproduzione.

Per diminuire Treble +2dB Per aumentare

ENTER

3 Passare alla fase 5.

GRC

Si può usare lo stesso schermo di menu visto alla fase 3.

TREBLE +2<sup>dB</sup>

### 5 Regolazione del bilanciamento "L-----R".

RC GRC

1 Controllare il display.  
(Scegliere l'icona desiderata.)

2 Regolare a piacere il livello di riproduzione dei diffusori anteriore sinistro ed anteriore destro in modo che riproducano con lo stesso volume.

Per diminuire il canale destro L ||||| R Per diminuire il canale sinistro

ENTER

3 Passare alla fase 6.

Return

ENTER

GRC

Si può usare lo stesso schermo di menu visto alla fase 3.

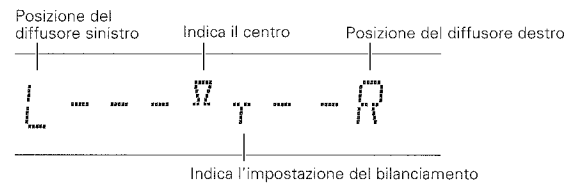

**6** Regolazione del volume del diffusore centrale "Cch".

RC GRC

1 Controllare il display.  
(Scegliere l'icona desiderata.)

**Speaker Level**

ENTER

Per aumentare

MULTI CONTROL

LEVEL

Per diminuire

MODE

2 Regolare a piacere il livello di riproduzione.

Per diminuire

Center

+10dB

Per aumentare

ENTER

3 Passare alla fase 7.

GRC

Setup Speaker Level

Center

+10dB

Surround

-5dB

Cch + 10 dB

**7** Regolazione del volume dei diffusori di circondamento. "Sch"

RC GRC

1 Controllare il display.  
(Scegliere l'icona desiderata.)

2 Regolare a piacere il livello di riproduzione.

Per aumentare

MULTI CONTROL

LEVEL

Per diminuire

MODE

Per diminuire

Surround

-5dB

Per aumentare

ENTER

3 Passare alla fase 8.

Return

ENTER

GRC

Si può usare lo stesso schermo di menu visto alla fase 6.

Sch - 5 dB

**8** Regolazione del tempo di ritardo "DELAY".

RC GRC

1 Controllare il display.  
(Scegliere l'icona desiderata.)

**Delay Time**

ENTER

Per aumentare

MULTI CONTROL

LEVEL

Per diminuire

MODE

2 Regolare a piacere il tempo di ritardo.

Per diminuire

Delay Time

20msec

Per aumentare

ENTER

3 Passare alla fase 9.

Return

ENTER

- Trovare il tempo di ritardo più adatto al proprio ambiente di ascolto consultando la sezione "Come calcolare il tempo di ritardo appropriato". -37
- Il tempo di ritardo nel modo PRO LOGIC può venire regolato fra i 15 ed i 30 ms.

DELAY 20 ms

Tempo di ritardo

## 9 Regolazione del livello di ingresso "INPUT".

RC GRC

① Controllare il display.  
(Scegliere l'icona desiderata.)

② Regolare a piacere il livello di ingresso.

Per aumentare

MULTI CONTROL

LEVEL

Per diminuire

Input Level -6dB

ENTER

Ciascuna pressione cambia il livello di ingresso.

Se l'indicatore di livello è troppo alto, regolarlo sui -6 dB per evitare distorsioni del suono.

INPUT -6<sup>dB</sup>

- Il livello di ingresso può venire regolato su -6 dB o 0 dB.

### Per abbandonare il modo di impostazione

RC GRC

MODE

Main Menu

ENTER

- Se nessun tasto dell'unità principale viene premuto per circa cinque secondi, il display dell'unità principale stessa scompare e torna nelle condizioni in cui si trovava prima dell'inizio del modo di regolazione.
- Il display della GRC scompare se nessuna icona viene scelta per circa 10 secondi.

### Per evitare una fase di regolazione

#### RC/Unità principale

- Per saltare una fase di regolazione, premere il tasto **MODE** e passare alla fase di regolazione successiva.

#### GRC

- Scegliere solo le icone delle fasi di regolazione desiderate.

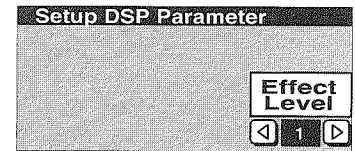

**Menu di operazione principale**  
(Le icone visualizzate dipendono dal modello di GRC posseduto.)

## Impostazione dei parametri dell'effetto di circondamento (DSP)

### 1 Scegliere il modo di circondamento DSP.

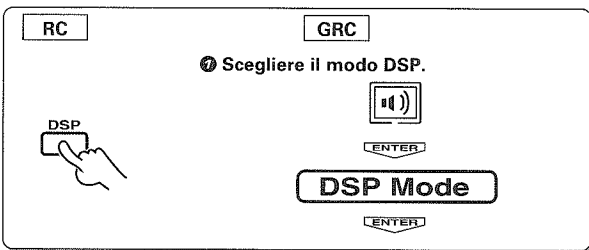

### 2 Scegliere il parametro da regolare.

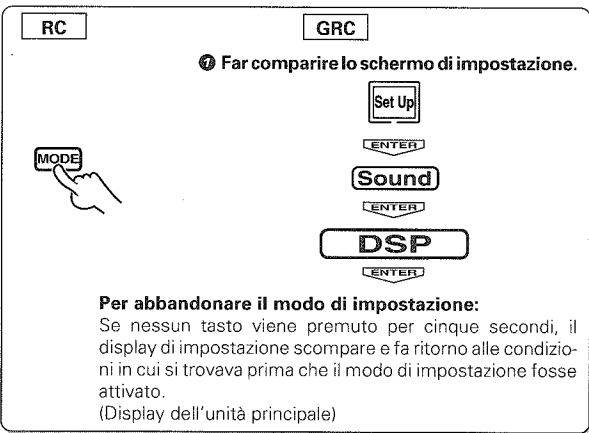

### 3 Regolare il livello dell'effetto "EFFECT".

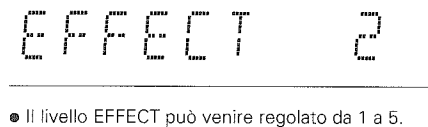
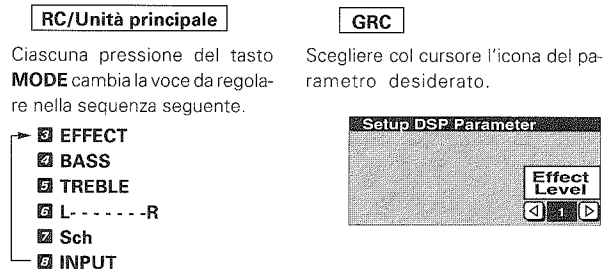
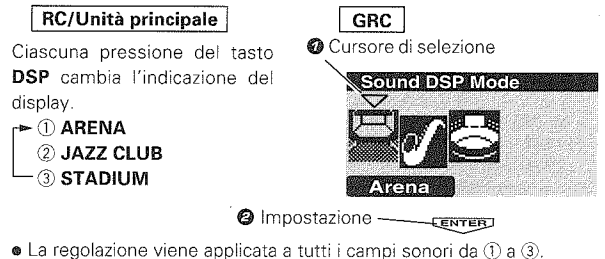
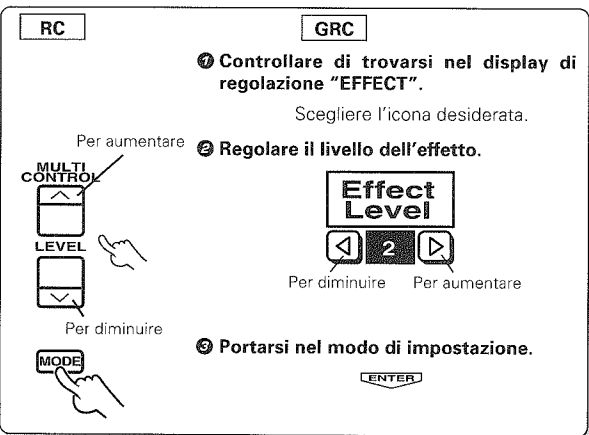

● Il livello EFFECT può venire regolato da 1 a 5.

### **Per abbandonare il modo di impostazione in qualsiasi momento**

Se nessun tasto viene premuto per cinque secondi, il display di impostazione viene sostituito da quello presente prima dell'attivazione del modo di impostazione.

- Le operazioni di impostazione e regolazione da **2** a **9** devono venire eseguite solo quando necessario e sono identiche a quelle viste in "Impostazione della riproduzione con circondamento durante l'ascolto di musica". - 39

### **Per riportare il display della GRC al "Main Menu":**

GRC

Main Menu

ENTER

- Se nessun tasto dell'unità principale viene premuto per circa cinque secondi, il display dell'unità principale stessa scompare e torna nelle condizioni in cui si trovava prima dell'inizio del modo di regolazione.
- Il display della GRC scompare se nessuna icona viene scelta per circa 10 secondi.

# Regolazione dell'ora esatta

R-V350 (I/E)

Quest'unità incorpora un orologio. Prima di utilizzare il timer, impostare l'ora esatta.

Il display dell'ora esatta lampeggia dopo una caduta di tensione o quando il cavo di alimentazione è rimasto staccato per qualche tempo. In tal caso riregolare l'ora esatta.

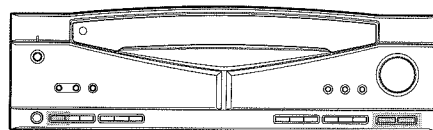

 : Tasti o comandi da utilizzarsi in questa operazione

## 1 Portarsi nel modo di regolazione dell'orologio.

Unità principale

1 Premere il tasto CLOCK.

TIMER

Esempio: Sono le 8:15

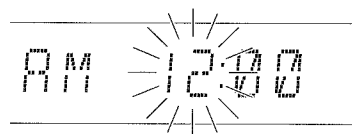

● Il display del tempo inizia a lampeggiare.

## 2 Impostare l'ora.

Unità principale

1 Premere il tasto CLOCK.

2 Premere il tasto CLOCK.

TUNING

TIMER

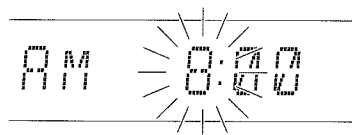

- Le ore vengono rappresentate col metodo a 12 ore (AM e PM).
- Premere il tasto **CLOCK**. L'ora esatta viene impostata ed il display dei minuti inizia a lampeggiare.

## 3 Impostare i minuti.

Unità principale

1 Premere il tasto CLOCK.

2 Premere il tasto CLOCK.

TUNING

TIMER

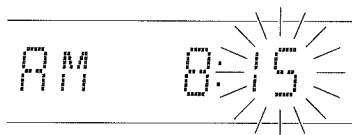

- Se si commette un errore, ripartire da capo.
- Per regolare l'ora nel modo più esatto possibile, premere il tasto **CLOCK** quando risuona un segnale orario sulla radio o sul televisore di casa propria.

# Visualizzazione dei tempi

RC

GRC

DISPLAY

Main Menu

ENTER

Main Menu

ENTER

Display

ENTER

Ciascuna pressione del tasto fa cambiare l'indicazione.

- 1 Display di selezione dell'ingresso
- 2 Display DOLBY/DSP/STEREO
- 3 Display dell'orario (circa 5 secondi)

● Il display dell'unità principale non cambia mentre il selettore INPUT SELECTOR viene portato su LD.

89.00 → PRO LOGIC → AM 8:17

Avete a disposizione due sistemi a 24 ore (TIMER 1 e TIMER 2) a funzionamento giornaliero ed un timer di spegnimento che funziona una sola volta.

Impostati i tempi di accensione e spegnimento, e il componente con cui riprodurre di TIMER 1 e TIMER 2, tali dati possono essere utilizzati o meno a piacere.

Ambedue i timer (TIMER 1 e TIMER 2) possono essere attivi contemporaneamente.

● Gli orari utilizzati per i due timer devono distare di almeno un minuto l'uno dall'altro in modo che i due timer non entrino in azione contemporaneamente.

## Riproduzione e registrazione via timer (TIMER 1 e TIMER 2)

Ciascuno dei timer è in grado di controllare un componente per la riproduzione o la registrazione di un programma ad un'ora data.

### Timer di spegnimento

Il sistema viene portato nel modo di attesa ad un'ora prefissata.

- 49

## Impostazione del timer

### 1 Iniziare i preparativi per la riproduzione o la registrazione.

<p>● <b>Ascolto della radio</b></p> <p>La stazione deve venire preselezionata prima dell'impostazione del timer.</p> <p>- 28 - 29</p>	<p>● <b>Per riprodurre un CD</b></p> <p>Caricare un CD. (Tenere presente che la riproduzione programmata non è possibile.)</p>	<p>● <b>Riproduzione di un nastro.</b></p> <p>Caricare una cassetta.</p>	<p>● <b>Riproduzione di un disco a laser</b></p> <p>Caricare un disco a laser. (Tenere presente che la riproduzione programmata non è possibile.)</p> <p>- 25</p>	<p>● <b>Per registrare una trasmissione radio</b></p> <p>Fare i preparativi necessari per la registrazione.</p>
<p>Se una cassetta è presente sia nel vano A che in quello B, la riproduzione inizia da quello in B.</p>				

### 2 Regolare il volume di ascolto.

Unità principale

● Il comando **VOLUME CONTROL** deve venire portato sul volume desiderato ad unità accesa.

### 3 Portare I / ⏻ (ON/STANDBY) su STANDBY.

Unità principale

### 4 Scegliere un numero di TIMER.

Unità principale

1

2 Premere questo tasto immediatamente dopo aver fatto una selezione.

Ciascuna pressione del tasto **TIMER MODE** cambia il timer attivato nella sequenza seguente.

- 1 TIMER 1
- 2 TIMER 2
- 3 TIMER 1,2
- 4 OFF

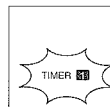

- Il numero del TIMER scelto si accende.
- Se viene scelto un numero di TIMER programmato in precedenza, il suo contenuto viene sostituito dai dati che avete appena impostato.
- La programmazione del timer non è possibile se TIMER 1, 2 non sono stati già scelti.

**5** Impostare l'ora di accensione (ore).

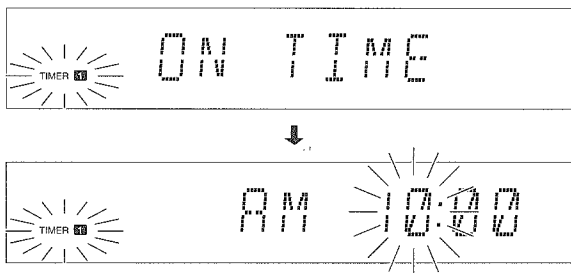
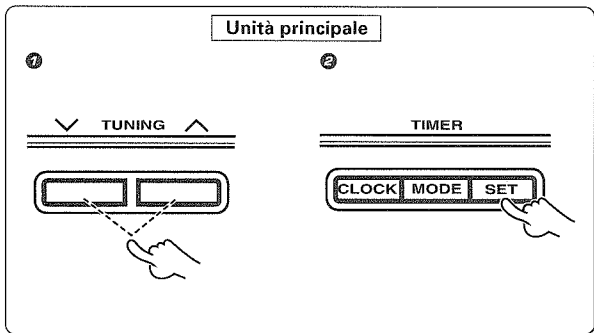

● Se commettete un errore, riprendere dalla fase 2.

**6** Impostare l'ora di accensione (minuti).

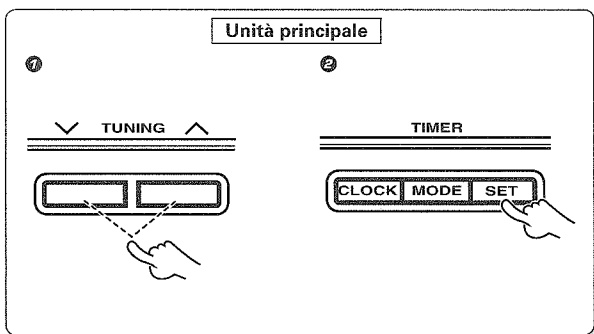

● Introdotte le ore con la procedura vista in 5, introdurre allo stesso modo i minuti.

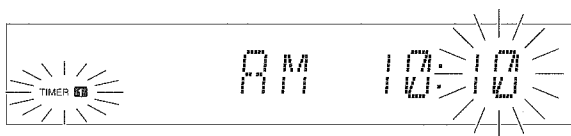

● Se commettete un errore, riprendere dalla fase 2.

**7** Impostare l'ora di spegnimento (ore).

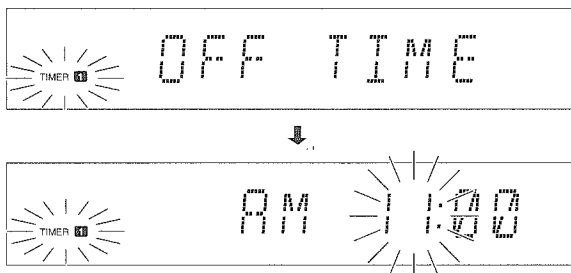
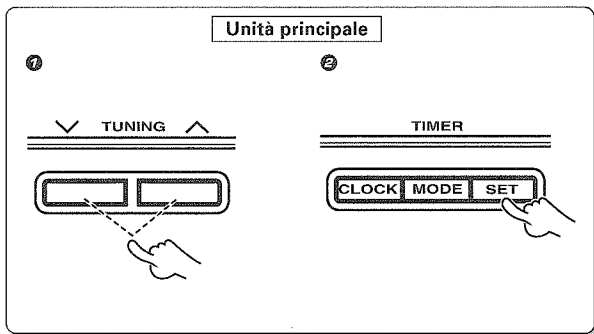

● Se commettete un errore, riprendere dalla fase 2.

**8** Impostare l'ora di spegnimento (minuti).

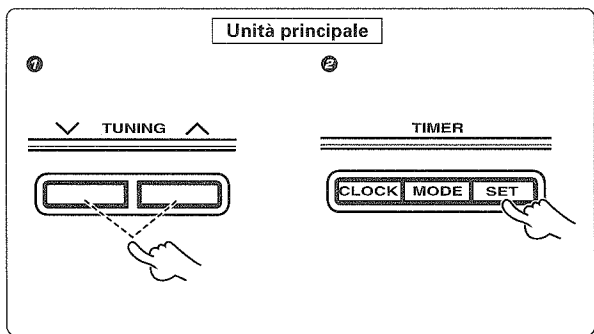

● Introdotte le ore con la procedura vista in 7, introdurre allo stesso modo i minuti.

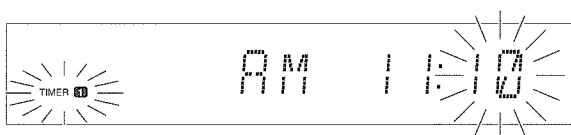

● Se commettete un errore, riprendere dalla fase 2.

## 9 Impostare i dati come desiderato.

Per la riproduzione via timer

**Unità principale**

**1 Impostare il modo desiderato.**

↓ TUNING ↑

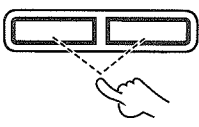

**1 Scegliere "PLAY"**  
(Ciascuna pressione del tasto **TUNING** cambia il modo attivato.)

→ **PLAY**: All'ora di accensione ha inizio la riproduzione.  
→ **REC**



**2 Finalizzare la regolazione.**

↓ TUNING ↑

**2 Scegliere la sorgente di ingresso.**

↓ TUNING ↑

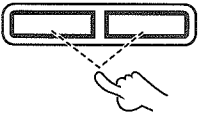

**1 Scegliere la sorgente di segnale da riprodurre.**  
(Ciascuna pressione del tasto **TUNING** cambia la sorgente nell'ordine seguente.)

→ **TUNER**  
→ **CD**  
→ **LD**  
→ **TAPE1 / MD**

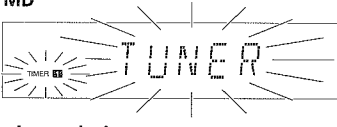

**2 Finalizzare la regolazione.**

↓ TUNING ↑

**3 Scegliere la stazione radio (solo quando qui sopra è stato scelto TUNER).**

↓ TUNING ↑

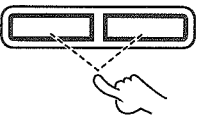

**1 Scegliere il numero di preselezione della stazione.**

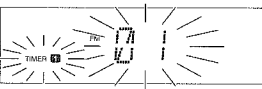

**2 Finalizzare la regolazione.**

● La stazione da ricevere deve venire preselezionata prima dell'attivazione del timer. — 28 — 29

**CLOCK MODE SET**

Registrazione via timer di trasmissioni

**Unità principale**

**1 Scegliere il modo di funzionamento.**

↓ TUNING ↑

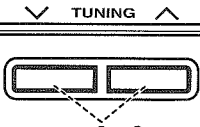

**1 Scegliere "REC"**.  
(Ciascuna pressione del tasto **TUNING** cambia il modo attivato.)

→ **PLAY**  
→ **REC**

**2 Finalizzare la regolazione.**

↓ TUNING ↑

**2 Scegliere la stazione radio.**

**1 Scegliere il numero di preselezione di tale stazione.**

↓ TUNING ↑

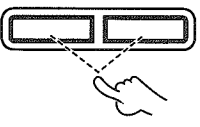

**2 Finalizzare la regolazione.**

↓ TUNING ↑

**CLOCK MODE SET**

● Nel caso della registrazione di trasmissioni radio, il volume di ascolto viene automaticamente portato al minimo al momento di accensione del sistema da parte del timer.

## Attivazione del timer

### 1 Scegliere il numero del TIMER da usare.

**Unità principale**

**TIMER**



**CLOCK MODE SET**

Ciascuna pressione del tasto **TIMER MODE** cambia il timer attivato nella sequenza seguente.

- 1 **TIMER 1** ..... Attivazione del timer 1.
- 2 **TIMER 2** ..... Attivazione del timer 2.
- 3 **TIMER 1, 2** ... Attivazione dei timer 1 e 2.
- 4 **TIMER OFF**

- Il numero del TIMER scelto si illumina.
- Il timer non funziona a meno che un numero di TIMER è stato scelto.

## Controllare il contenuto del programma

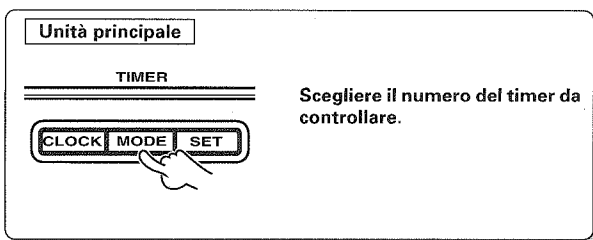

Il contenuto di un programma non può venire cancellato. Esso può venire solo sostituito.

Ciascuna pressione del tasto **TIMER MODE** cambia il timer scelto nella sequenza seguente.

- ① **TIMER 1** (Visualizzazione del programma in TIMER 1.)
- ② **TIMER 2** (Visualizzazione del programma in TIMER 2.)
- ③ **TIMER 1, 2** (Visualizzazione del programma in TIMER 1 e TIMER 2.)
- ④ **TIMER OFF**

● Ciascun programma viene visualizzato per due secondi. Dopo di che, il display precedente fa ritorno.

## Per modificare un programma

Usare la procedura vista in "Impostazione del timer".

## Se il timer non è necessario.

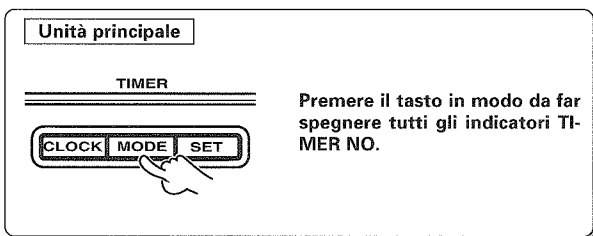

Ciascuna pressione del tasto **TIMER MODE** cambia il timer scelto nella sequenza seguente.

- ① **TIMER 1** (Attivazione solo del programma in TIMER 1.)
- ② **TIMER 2** (Attivazione solo del programma in TIMER 2.)
- ③ **TIMER 1,2** (Attivazione solo del programma in TIMER 1 e TIMER 2.)
- ④ **TIMER OFF** (Disattivazione di TIMER 1 e TIMER 2.)

● Ciascun programma rimane comunque in memoria.

## Per riattivare un programma del timer

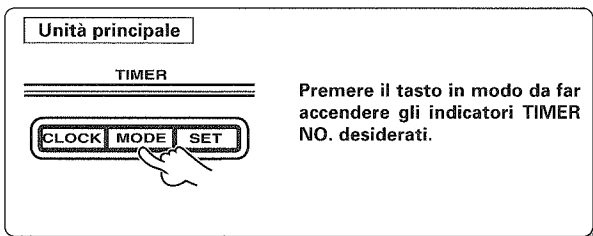

Ciascuna pressione del tasto **TIMER MODE** cambia il timer scelto nella sequenza seguente.

- ① **TIMER 1** (Attivazione solo del programma in TIMER 1.)
- ② **TIMER 2** (Attivazione solo del programma in TIMER 2.)
- ③ **TIMER 1,2** (Attivazione solo del programma in TIMER 1 e TIMER 2.)
- ④ **TIMER OFF** (Disattivazione di TIMER 1 e TIMER 2.)

● Preparare anche la riproduzione o la registrazione.

## Timer di spegnimento

### Regolazione dei minuti prima dell'inizio del modo di attesa

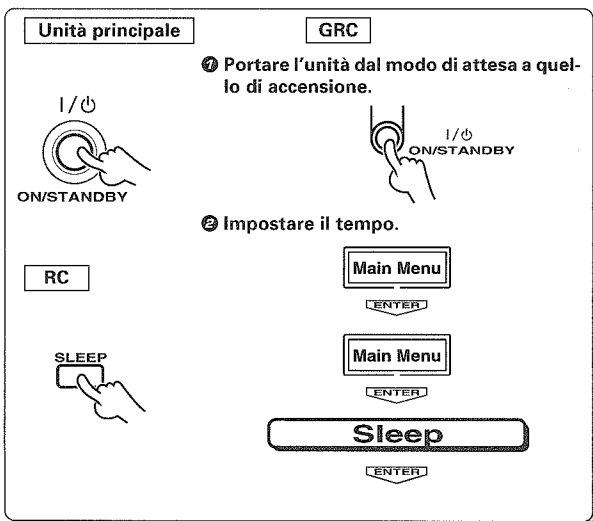

- Quest'unità si porta automaticamente nel modo di attesa STANDBY dopo che il tempo fissato è scaduto.
- Il tempo rimanente prima dello spegnimento può venire visualizzato scegliendo l'icona **Sleep** quando l'indicatore "SLEEP" è acceso.

● Ciascuna pressione diminuisce il tempo di 10 minuti. Il tempo massimo utilizzabile è di 90 minuti.

90→80→70...30→20→10→Cancellare→90→80...

SLEEP 90

Tempo prima dello spegnimento.

Si illumina.

## Per cancellare

Passare al modo STANDBY o scegliere l'icona Sleep più volte sino a che il tempo prima dello spegnimento viene cancellato.

# Tabella dei codici di modello

R-V350 (I/E)

## 50 Codici di videoregistratori

Maker	Codici di modello
AIWA	015,322,367
AKAI	056,121,330
AKIBA	087
ALBA	035,224,293,310,367
AMBASSADOR	035
AMSTRAD	015,340,347
ANITECH	087
ASA	052,096
ASUKA	052
BAIRD	015,056,119,122
BASIC LINE	035,087,293
BLAUPUNKT	021,049,177,210,241
BRANDT	202,335
BRANDT ELECTRONIQUE	056
BUSH	087,224,293,367
CATRON	035
CGE	015
CIMLINE	087
CLATRONIC	035
COMBITECH	367
CONDOR	035
CROWN	035,087,293
DAEWOO	035,293
DANSAI	087
DE GRAAF	057
DECCA	015,096
DUAL	056
DUMONT	015,096,119
ELCATECH	087
ESC	255,293
FERGUSON	056,122,335
FIDELITY	015
FINLANDIA	096,119
FINLUX	015,057,096,119
FIRSTLINE	052,058,060,087,224
FISHER	061,119
FRONTECH	035
FUNAI	015
GEC	096
GENERAL	035
GOLDSTAR	052
GOODMANS	015,035,052,087,293
GRAETZ	056,119,255
GRANADA	061,096,119
GRANDIN	015,052,087
GRUNDIG	021,022,087,096,210,241,362
HANSEATIC	052
HCM	087
HINARI	087,223,255,367
HITACHI	015,056,057,255

Maker	Codici di modello
HYPSON	087
IMPERIAL	015
INTERFUNK	096
ITT	056,061,119,121,255,399
ITV	052,293
JVC	056,082,221,399
KAISUI	087
KENDO	121,224
KENWOOD	056
KORPEL	087
LENCO	293
LEYCO	087
LOEWE	021,052,096
LOGIK	255
LUXOR	058,061,119,121
M-ELECTRONIC	015
MANESTH	060,087
MARANTZ	021,096,310
MATSUI	223,224,310,367
MEMOREX	015,052,061,119
MEMPHIS	087
METZ	021,177,210,362
MINERVA	210
MITSUBISHI	058,082,096
MULTITECH	015,087
MURPHY	015
NEC	056,082
NECKERMANN	096
NESCO	087
NOKIA	056,061,119,121,255
NORDMENDE	056,399
OCEANIC	015,056
OKANO	330
ORION	223,224,310,367
OSAKI	015,052,087
OTTO VERSAND	096
PALLADIUM	021,052,056,087
PANASONIC	177,240,241
PATHE MARCONI	056
PENTAX	057
PERDIO	015
PHILIPS	096,399
PHONOLA	096
PIONEER	082,096
PORTLAND	035
PROFEX	337
PROFITRONIC	255
PROLINE	015
PYE	096
QUARTZ	061

Maker	Codici di modello
QUELLE	096
RADIOLA	096
REX	056,399
ROADSTAR	052,087,255,293
SABA	056,221,335,399
SAISHO	223,224
SALORA	058,061,121
SAMSUNG	255,447
SANSUI	056,082
SANYO	061,119
SAVILLE	367
SBR	096
SCHAUB LORENZ	015,056
SCHNEIDER	015,087,096
SEG	255,337
SEI	096
SELECO	056
SENTRA	035
SHARP	063
SHINTOM	087,119
SIEMENS	021,052,119,210
SILVA	052
SINGER	060
SINUDYNE	096
SOLAVOX	035
SONTEC	052
SONY	047,048,049
SUNSTAR	015
SUNTRONIC	015
TASHIKO	015
TATUNG	015,056,096
TEC	035
TECHNICS	177
TELEAVIA	056
TELEFUNKEN	056,202,335,399
TENOSAL	087
TENSAI	015,337
THOMSON	056,335,399
THORN	056,119
TOSHIBA	056,058,060,096,399
TOWADA	337
TRIUMPH	223
UHER	255
UNIVERSUM	015,021,052,096,121,210,255,340
YAMISHI	087
YOKAN	087
YOKO	035,255

## Codici di televisori

Maker	Codici di modello
ACURA	024
ADMIRAL	102,178
ADYSON	232
AGB	531
AKAI	223,366,376
AKURA	233
ALBA	024,052,233,250
ALLORGAN	309
AMPLIVISION	232
AMSTRAD	024,192,386,531
ANITECH	024
ARC EN CIEL	516
ARCAM	231,232
ASA	102,119
ASUKA	233
AUDIOSONIC	052,124
AUTOVOX	102
BAIRD	358
BANG&OLUFSEN	102
BASIC LINE	024,233
BAUR	025,052,376,520,569
BEKO	385
BEON	052
BINATONE	232
BLAUPUNKT	206,342,343,569
BLUE SKY	233
BLUE STAR	297
BONDSTEC	262
BOOTS	232
BPL	297
BRANDT	124,211,348,350
BRANDT ELECTRONIC	516
BRIONVEGA	102
BRITANNIA	231
BRUNS	102
BSR	309
BTC	233
BUSH	024,051,052,233,297, 370,386,389,539,558, 567
CARREFOUR	051
CASCADE	024
CATHAY	052
CENTURION	052
CENTURY	102
CGE	262,567
CIMLINE	024
CLARIVOX	052
CLATRONIC	262,385
CONDOR	335,385

Maker	Codici di modello
CONTEC	024,051,231
CONTINENTAL EDISON	211,348,414,516
CROSLEY	102
CROWN	024,385,433
CRYSTAL	446
CS ELECTRONICS	231
CTC	262
CYBERTRON	233
DAEWOO	024,052,389
DAINICHI	233
DANSAI	052
DAYTON	024
DE GRAAF	223,558
DECCA	052,087,264,531
DIXI	024,052
DUAL	367
DUAL TEC	232
DUMONT	085,102
ELBE	274
ELIN	052
ELITE	233,335
ELTA	024
EMERSON	102,376
ERRES	027,052
EUROPHON	531
FERGUSON	052,088,124,302,350,358
FIDELITY	231
FINLANDIA	223,361,374
FINLUX	052,085,087,102,119, 120,361,426,531
FIRSTLINE	024,231,232,262,309,336
FISHER	119,223,232,385
FLINT	470
FORMENTI	052,102,335,567
FRONTECH	178,262,279,446,558
FUJITSU	087
FUNAI	279,309
GBC	567
GEC	052,058,087,232,531,572
GELOSO	024
GENEXXA	178,233
GOLDSTAR	052,124,232,558
GOODMANS	051,052,087,250,358,386,389
GENEXXA	178,233
GORENJE	385
GPM	233
GRAETZ	178,362,376,572
GRANADA	052,087,223,232,366, 374,531,558
GRANDIN	297

Maker	Codici di modello
GRUNDIG	085,206,569
HANSEATIC	052,335,376,443
HANTAREX	531
HCM	024,297
HIFIVOX	516
HINARI	024,051,052,233
HISAWA	297,470
HITACHI	051,058,059,120,124, 178,211,232,240, 362,371,558,572
HUANYU	231,389
HYPSON	052,279,297
ICE	232,279,386
IMPERIAL	262,385,433,539,567
INDIANA	052
INGELEN	178,572
INNO HIT	087,531
INTERFUNK	052,178,262,376,516,572
INTERVISION	117,232,279
ISUKAI	233
ITC	567
ITS	386
ITT	178,362,366,376,572
JEC	050
JVC	051,068,109
KAISUI	024,231,232,233,297
KAPSCH	178,572
KENNEDY	567
KINGSLEY	231
KNEISSEL	274
KORPEL	052
KORTING	102
KOYODA	024
LEYCO	052,087,279,309
LIESENK&TTER	052
LOEWE	102
LUXOR	371,372,376,558
M ELECTRONIC	024,119,120,178,361,389
M-ELECTRONIC	052,124,232,302
MAGNADYNE	102,117,262,531
MAGNAFON	117,531
MANESTH	232,250,279,335
MARANTZ	052
MARELLI	102
MARK	052
MATSUI	024,026,050,051,052, 087,192,250,309,370, 386,531,539,558
McMICHAEL	058
MEDIATOR	027,052
MEMOREX	024

## 52 Codici di televisori

Maker	Codici di modello
MEMPHIS	352
METZ	102,254,382,403,462
MINERVA	085,569
MITSUBISHI	051,102,123,165
MIVAR	231,531
MULTITECH	024,117,231,558
NECKERMANN	052,102,206,520,569
NEI	052,352,446
NIKKAI	050,052,087,231,233,279,352
NOBLIKO	117
NOGAMATIC	516
NOKIA	376
NORDMENDE	124,211,302,358,516
OCEANIC	178,362,376
ORION	052,192,250,309,335,336,370,531
OSAKI	087,232,233,279
OSO	233
OSUME	087
OTTO VERSAND	051,052,206,232,335,520,567,569
OTTO-VERSAND	025,358
PALLADIUM	385
PANAMA	232,279
PANASONIC	141,178,241,265,362,382,572
PATHE CINEMA	231,335,567
PATHE MARCONI	211,348,516
PAUSA	024
PERDIO	335
PHILCO	102,262,567
PHILIPS	027,052,058,102,338,389,569
PHOENIX	102
PHONOLA	027,052,102
PIONEER	124,178,302
PRANDONI-PRIN	531
PROFEX	024,376
PROLINE	336
PROTECH	024,052,117,232,262,279,352,446,567
PYE	027
QUELLE	025,026,052,085,119,267,342,343,376,520,567,569
QUESTA	051
R-LINE	052
RADIOLA	027,052,338
RADIOMARELLI	102,531
RBM	085
RCA	105
REDIFFUSION	376

Maker	Codici di modello
REX	178,274,279
RFT	102,443
ROADSTAR	024,233,279
SABA	102,124,178,211,302,350,358,362,516,572
SAISHO	024,026,192,250,279,531
SALORA	178,371,374,376,558
SAMBERS	117,531
SAMSUNG	024,052,232,279,385
SANDRA	231
SANYO	026,051,087,119,223
SBR	027,052,058
SCHAUB LORENZ	362,376,572
SCHNEIDER	052,233,262,338,367,386,409
SEG	051,232,279,567
SEI	102,117,192,309
SEI-SINUDYNE	025,531
SELECO	178,274,426
SENTRA	050
SHARP	051,108
SHORAI	309
SIAREM	102,117,531
SIEMENS	206,342,343,569
SILVER	051
SINGER	102
SINUDYNE	102,117,192,250,309
SKANTIC	371,372
SOLAVOX	178
SONITRON	223
SONOKO	024,052
SONOLOR	178,223
SONTEC	052
SONY	025,026,051,520
SOUNDWAVE	052
STANDARD	024,232,233
STERN	178,274
SUNKAI	309,336,370
SUSUMU	233
SYSLINE	052
TANDY	087,178,232,233
TASHIKO	051,058,232,558
TATUNG	052,087,232,264,531
TEC	232,262,567
TECHNEMA	335
TECHNICS	265
TELEAVIA	348,358,516
TELEFUNKEN	116,124,267,277,350,358,486,516
TELEMEISTER	335

Maker	Codici di modello
TELETECH	024
TELETON	232
TENSAI	233,309,335
THOMSON	124,211,302,348,358,414,516
THORN	050,052,087,119,376,520
THORN-FERGUSON	358
TOMASHI	297
TOSHIBA	050,051,085
TOWADA	567
TRIUMPH	192,531
UHER	335
ULTRAVOX	117,366
UNIVERSUM	052,119,120,279,361,385,436,567
VESTEL	052
VIDEOSAT	262
VISION	335
VOXSON	102,178
WALTHAM	232,371
WATSON	052,335
WATT RADIO	117,567
WEGA	051,102
WHITE WESTINGHOUSE	052,231,335
YOKO	052,232,279,446

## Codici di lettori LD

Maker	Codici di modello
DENON	187
KENWOOD	273
MAGNAVOX	232
MARANTZ	079
PHILIPS	079
PIONEER	074
SALORA	079
SONY	208,216
TELEFUNKEN	074
YAMAHA	232

**Codici di sintonizzatori via satellite**

Maker	Codici di modello
ALBA	106,269,377,436,470
ALDES	303
ALLANTIDE	348
AMSTRAD	095,228,267,360,476,524
ANKARO	232,235,303,384
ANTTRON	198,436
AST	336
ASTRA	123
ASTRO	188,373
AUDIOTON	379
AXIS	381,384,545
BARCOM	232
BEST	232,384
BLAUPUNKT	188
BRAIN WAVE	347
BUSH	082,106,269
CAMBRIDGE	271,359
CHANNEL MASTER	377
COMMLINK	303
CONNEXIONS	411,473
CONTEC	381
DDC	377
DISKXPRESS	232
DNT	215,411,473
ECHOSTAR	411
ELTA	379
EMANON	436
FERGUSON	082,198,351
FIDELITY	267
FINLUX	123,359,470
FREECOM	350,436
FTE	346
FUBA	187,232,312,313,384,411,436
G-SAT	198
GALAXIS	303,379,381
GALAXISAT	336
GOLDSTAR	350
GROTHUSEN	350
GRUNDIG	188,343
HARTING UND HELLING	348
HINARI	198
HIRSCHMANN	188,348,412,510
HUTH	235,303,361,379
IMPERIAL	269
INTERVISION	607
ITT	123,187
JOHANSSON	347
JSR	379
KATHREIN	107,188,215,346,373,409,457,519

Maker	Codici di modello
KOSMOS	346,350
KREISELMEYER	188
KYOSTAR	436
LENCO	350,436
LUPUS	384
LUXOR	123,187
MANHATTAN	470,607
MARANTZ	215
MASPRO	107,343,351,510
MATSUI	359
MICRO TECHNOLOGY	348
MULTISTAR	346
MURATTO	350
NAVEX	347
NEUHAUS	235
NOKIA	123,187,343,412,470
NORDMENDE	377
ORBITECH	516
OXFORD	359
PACE	082,198,343,351,470
PALCOM	312,313
PANDA	470
PHILIPS	215,343,470
PHOENIX	381
PHONOTREND	303,607
POLYTRON	409
PROMAX	470
PROSAT	303
PTT-TELECOM	228
QUADRAL	377
RADIOLA	215
RADIX	411
RCA	581
RFT	215,235,303
SABA	269,351
SABRE	470
SAKURA	381
SALORA	123,187
SAT	336,476
SATCOM	228,361
SATEC	198,343
SATMASTER	361
SATPARTNER	347,350,436
SCHWAIGER	198,409,519
SEEMANN	411,545
SEG	384,436
SIEMENS	188
SKYMASTER	303
TANTEC	312,313,351,470
TECHNILAND	361

Maker	Codici di modello
TECHNISAT	277,473,516
TELEFUNKEN	436
THOMSON	470
TONNA	361
TRIAD	336,348,350
UNISAT	381
UNITOR	232,347
UNIVERSUM	188
VECTOR	348
VENTANA	215
VORTEC	436
VTECH	336
WEVASAT	348
WINERSAT	347
WISI	188,336,411,470
ZEHNDER	336,346

**Codici di sintonizzatori via cavo**

Maker	Codici di modello
BRITISH TELECOM	120
CABLETIME	286
DECSAT	438
FILMNET	458
FRANCE TELECOM	466
JERROLD	018
PIONEER	159
PVP STEREO VISUAL MATRIX	018
SALORA	397
SATBOX	390
SCIENTIFIC ATLANTA	023,292
TELE+1	458
UNITED CABLE	018
WESTMINSTER	120

Quello che sembra un guasto può non essere nulla di serio. In caso di problemi, prima di consultare personale tecnico per le riparazioni leggere la tabella che segue.

## Resettamento del microprocessore

Il microprocessore utilizzato dall'unità potrebbe non funzionare correttamente (mancato o erroneo funzionamento) se il cavo di alimentazione viene collegato e scollegato ad unità in funzione con il tasto I/⏻ premuto o per altri motivi. In questo caso, resettarlo con la procedura qui a destra e riportare così l'unità alla normalità.

- ① Scollegare il cavo di alimentazione dalla presa.
- ② Tenere premuto il tasto I/⏻ (ON/STANDBY) e collegare il cavo di alimentazione di nuovo alla sua presa a muro.

● Il resettamento del microcomputer cancella ogni contenuto della memoria, riportandola alle sue condizioni iniziali.

## Amplificatore

Sintomo	Causa	Rimedio
Il suono non viene prodotto o ha basso volume.	<ul style="list-style-type: none"> <li>● Dei cavi di collegamento sono scollegati.</li> <li>● MUTE è attivato (e l'indicatore MUTE lampeggia).</li> <li>● Il tasto <b>TAPE 2 (MONITOR)</b> è impostato su ON.</li> </ul>	<ul style="list-style-type: none"> <li>● Collegarli come spiegato nella sezione "Collegamento sistema". -  -  - </li> <li>● Portare il tasto <b>MUTE</b> su OFF.</li> <li>● Impostare il tasto <b>TAPE 2 (MONITOR)</b> su OFF.</li> </ul>
L'indicatore <b>PROTECT</b> lampeggia ed il suono non viene prodotto.	<ul style="list-style-type: none"> <li>● I cavi dei diffusori sono in cortocircuito.</li> </ul>	<ul style="list-style-type: none"> <li>● Scollegare il cavo di alimentazione, eliminare il corto circuito e ricollegare il cavo. - </li> </ul>
Il suono non viene emesso da uno dei diffusori.	<ul style="list-style-type: none"> <li>● Il comando <b>BALANCE</b> si trova in una posizione estrema.</li> </ul>	<ul style="list-style-type: none"> <li>● Regolare il bilanciamento sinistra/destra. - </li> </ul>
Il suono dei diffusori di circondamento posteriori e/o del diffusore centrale non viene emesso oppure è debole.	<ul style="list-style-type: none"> <li>● I cavi dei diffusori posteriori e/o del diffusore centrale sono scollegati.</li> <li>● Il modo di riproduzione con circondamento non è stato attivato.</li> <li>● Il livello dei diffusori di circondamento e centrale è al minimo.</li> </ul>	<ul style="list-style-type: none"> <li>● Collegarli consultando la sezione "Collegamento dei diffusori" di questo manuale. -  - </li> <li>● Impostare il modo della presenza.</li> <li>● Regolare il livello dei diffusori di circondamento e centrale.</li> </ul>
Il controllo del sistema non è disponibile se <b>TAPE 1</b> o <b>MD</b> viene scelto.	<ul style="list-style-type: none"> <li>● Le indicazioni "TAPE 1" o "MD" non sono visualizzate.</li> </ul>	<ul style="list-style-type: none"> <li>● Far visualizzare le indicazioni "TAPE 1" o "MD". - </li> </ul>
Il controllo del sistema è impossibile.	<ul style="list-style-type: none"> <li>● I cavi di controllo del sistema sono collegati scorrettamente.</li> </ul>	<ul style="list-style-type: none"> <li>● Collegarli come spiegato nella sezione "Collegamento sistema". -  - </li> </ul>

## Sintonizzatore

Sintomo	Causa	Rimedio
Le stazioni radio non possono essere ricevute.	<ul style="list-style-type: none"> <li>● L'antenna non è collegata.</li> <li>● La banda di trasmissione non è impostata in modo appropriato.</li> <li>● La frequenza della stazione desiderata non è sintonizzata.</li> </ul>	<ul style="list-style-type: none"> <li>● Collegare un'antenna. - </li> <li>● Impostare la banda in modo appropriato. - </li> <li>● Sintonizzare la frequenza della stazione desiderata. - </li> </ul>
Interferenze	<ul style="list-style-type: none"> <li>● Disturbi dovuti all'accensione di automobili.</li> <li>● Disturbi prodotti da apparecchi elettrici.</li> <li>● Disturbi dovuti ad un televisore vicino.</li> </ul>	<ul style="list-style-type: none"> <li>● Installare l'antenna esterna lontana dalla strada.</li> <li>● Spegnerne l'apparecchio che produce i disturbi.</li> <li>● Installare il sistema più lontano dal televisore.</li> </ul>
Una stazione preselezionata non viene ricevuta premendo il tasto numerico corrispondente.	<ul style="list-style-type: none"> <li>● La memoria di preselezione è stata cancellata poiché il cavo di alimentazione è stato scollegato per un lungo periodo.</li> <li>● L'ingresso <b>TUNER</b> non è stato selezionato.</li> </ul>	<ul style="list-style-type: none"> <li>● Preselezionare di nuovo la stazione in modo automatico. - </li> <li>● Selezionare l'ingresso <b>TUNER</b>.</li> </ul>



Non usare un agente detergente a contatto in quanto esso può causare delle disfunzioni. Fare particolare attenzione agli agenti detergenti contenenti olio in quanto questi possono deformare le parti in plastica.

**Unità di telecomando**

Sintomo	Causa	Rimedio
<b>Il telecomando non funziona.</b>	<ul style="list-style-type: none"> <li>● Le batterie sono esaurite.</li> <li>● L'unità di telecomando è troppo lontana dal sistema, l'angolo è eccessivo oppure c'è un ostacolo in mezzo.</li> <li>● I cavi audio ed i cavi di controllo del sistema non sono collegati in modo appropriato.</li> <li>● Il componente di riproduzione non contiene un nastro o un disco.</li> </ul>	<ul style="list-style-type: none"> <li>● Sostituire le batterie con altre nuove. → [12] → [18]</li> <li>● Utilizzare il telecomando all'interno del suo campo di funzionamento. → [11]</li> <li>● Collegarli come spiegato nella "Collegamento sistema". → [5] → [7]</li> <li>● Porre un nastro o un disco nel componente di riproduzione.</li> </ul>
<b>Lo schermo della GRC non viene visualizzato.</b>	<ul style="list-style-type: none"> <li>● Le batterie sono esaurite.</li> </ul>	<ul style="list-style-type: none"> <li>● Sostituire le batterie con altre nuove. → [12] → [18]</li> </ul>
<b>Il display della GRC è anormale.</b>	<ul style="list-style-type: none"> <li>● Le batterie sono state tolte durante la visualizzazione di qualche informazione.</li> </ul>	<ul style="list-style-type: none"> <li>● Togliere e sostituire le batterie quando le informazioni sono scomparse dal display.</li> </ul>

**Tabella dei codici di modello**

**Nonostante ciascuno dei codici sia stato disegnato per funzionare con modelli diversi, alcuni potrebbero non funzionare con certi modelli ed alcuni codici potrebbero controllare solo alcune delle funzioni di certi altri. Con alcuni modelli è importante tenere premuto il tasto ENTER per qualche tempo.**

**Funzione di protezione della memoria**

**Tenere presente che i seguenti dati scompariranno dalla memoria se il cavo di alimentazione viene scollegato dalla presa di corrente per circa tre giorni.**

- La selezione fatta per l'ingresso di segnale viene cancellata e viene scelto l'ingresso TUNER.
- La regolazione del volume viene cancellata ed il volume stesso regolato sui -65 dB.
- La regolazione della banda ricevuta viene cancellata e la banda FM viene scelta.
- La regolazione della frequenza viene cancellata e vengono scelti gli 87,5 MHz.
- La memoria delle stazioni preselezionate viene cancellata.
- La regolazione attuale del modo di attivazione a voce viene cancellata e viene impostato il modo di attivazione da parte di una persona qualsiasi.
- La regolazione del modo di circondamento viene cancellata e riportata alle sue condizioni di fabbrica.
- L'impostazione dell'orologio e del timer viene cancellata e sul display dell'orario lampeggi l'indicazione "AM 12:00".

**⚠ Avvertenza : Per un uso sicuro dell'apparecchio, leggete attentamente questa pagina.**

## Sezione audio

Potenza d'uscita durante il modo STEREO (DIN) 1kHz, 0,7% a 6 Ω	70 W + 70 W
Potenza d'uscita effettiva durante il modo di SURROUND FRONT (1kHz, 5% D.A.T. a 6 Ω)	70 W + 70 W
CENTER (1kHz, 5% D.A.T. a 6 Ω)	70 W
SURROUND (1kHz, 5% D.A.T. a 6 Ω)	70 W
Potenza d'uscita durante il modo di SURROUND FRONT (1kHz, 1% D.A.T. a 6 Ω)	45 W + 45 W
CENTER (1kHz, 1% D.A.T. a 6 Ω)	45 W
SURROUND (1kHz, 1% D.A.T. a 3 Ω)	23 W + 23 W
Distorsione armonica complessiva (da 1 kHz, 35 W, 6 Ω)	0,03 %
Risposta in frequenza LINE (CD)	10 Hz ~ 80 kHz, +0 dB, -3 dB
Rapporto segnale/rumore (IHF'66) LINE (CD)	92 dB
Sensibilità/impedenza in ingresso LINE (AUX)	200 mV / 47 kΩ
Controlli di tono BASS	± 8 dB (a 100 Hz)
TREBLE	± 8 dB (a 10 kHz)
Livello/impedenza di uscita TAPE REC	200 mV / 2,2 kΩ
SUB WOOFER PRE OUT	2 V / 1kΩ

## Sezione video

Livello di ingresso/uscita (composito)	1 Vp-p, 75 Ω non bilanciata
---	-----------------------------

## Sezione sintonizzatore FM

Gamma sintonizzazione frequenze	87,5 MHz~108 MHz
Sensibilità utilizzabile (DIN) MONO	1,2 μV (a 75 Ω) / 13,2 dBf (40 kHz dev., S/N 26 dB)
STEREO	35 μV (a 75 Ω) / 42 dBf (46 kHz dev., S/N 46 dB)
Rapporto S/R (DIN pesato ad 1 kHz, 40 kHz dev.) MONO	65 dB (65,2 dBf ingresso)
STEREO	60 dB (65,2 dBf ingresso)
Selettività (DIN ± 300 kHz)	64 dB
Separazione stereo (DIN, 1 kHz)	36 dB
Risposta in frequenza	30 Hz ~ 15 kHz, + 0,5 dB, - 3,0 dB

## Sezione sintonizzatore AM

Campo di frequenza	531 kHz ~ 1.602 kHz
Sensibilità utilizzabile (30 % mod., S/N 20 dB)	20 μV / (700 μV / m)
Rapporto S/R (30 % mod., 1 mV di ingresso)	48 dB

## Generalità

Consumo	190 W
⚠ Presa di c.a. di servizio (Non asservita UNSWITCHED)	2 : (100 W max. in totale)
Dimensioni	L: 400 mm A: 140 mm P: 380 mm
Peso (netto)	8,9 kg



1. La KENWOOD persegue una politica di continuo sviluppo attraverso la ricerca. Per questa ragione i dati tecnici sono soggetti a modifiche senza preavviso.
2. In caso di temperatura molto bassa (0° o meno) non è possibile ottenere un rendimento sufficiente.

# KENWOOD

## Per vostra referenza

Riportate il numero di serie, indicato sul retro dell'unità, nell'apposito spazio sulla carta di garanzia e nello spazio qui sotto. Citate il numero del modello e di serie ogni volta che rivolgete al vostro rivenditore per informazioni o assistenza.

Modello \_\_\_\_\_ Numero di serie \_\_\_\_\_