

KENWOOD

SYSTEMA A COMPONENTI UD

UD-351M

ISTRUZIONI PER L'USO

KENWOOD CORPORATION



Introduzione

L'aver scelto questo prodotto manifesta il vostro amore per la qualità della riproduzione acustica.

Siamo felici di questa vostra decisione ed orgogliosi della nostra lunga tradizione di qualità nella scelta dei componenti.

Per ottenere il meglio delle prestazioni di quest'unità, vi consigliamo di leggerne interamente il manuale prima di collegarla e metterla in uso. In questo modo, acquisirete familiarità con i suoi comandi e con i vari problemi di collegamento con il sistema, migliorando così sin dall'inizio la sua resa. Noterete sicuramente che abbiamo cercato di anticipare ogni vostro bisogno e desiderio in tutti gli aspetti di progettazione, ingegneria, stile, praticità e adattabilità.

Conservate questo manuale per poterlo consultare ancora in futuro.

Per vostra referenza

Riportate il numero di serie, indicato sul retro dell'unità, nell'apposito spazio sulla carta di garanzia e nello spazio qui sotto. Citate il numero del modello e di serie ogni volta che vi rivolgete al vostro rivenditore per informazioni o assistenza.

Modello _____ Numero di serie _____

Disimballaggio

Aprire l'imballaggio attentamente e mettere da parte tutti gli accessori in modo che non vadano persi.

Controllate che l'apparecchio non abbia subito alcun danno durante il trasporto. Se avesse subito dei danni o se non dovesse funzionare, rivolgetevi al vostro rivenditore. Se l'apparecchio vi è stato spedito direttamente, rivolgetevi immediatamente alla ditta di trasporto. Solo il destinatario (la persona o ditta ricevente l'apparecchio) può reclamare per questo tipo di danni.

Vi consigliamo di conservare la scatola ed il materiale d'imballaggio originali nel caso doveste trasportare o spedire di nuovo l'apparecchio.

Il marchio di un prodotto a raggi laser

**CLASS 1
LASER PRODUCT**

Quest'adesivo viene applicato al pannello posteriore ed indica che il componente si serve di raggi laser ed è stato classificato come appartenente alla Classe 1. Questo significa che i raggi laser utilizzati appartengono alla classe più debole e non si presenta quindi pericolo di irradiazione all'esterno dell'unità.

Se la vostra unità richiede riparazioni, portate l'intero sistema (compresi i diffusori) dal vostro rivenditore.

Accessori

- Antenna di anello 1
- Antenna a T a piattina (FM) ... 1

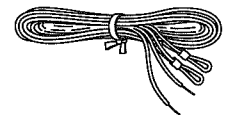
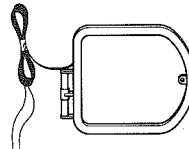

- Base antenna 1
- Adattatore da 75Ω / 300Ω 1

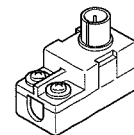
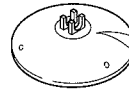

- Batteria (R03 / AAA) 2
- Unità di telecomando 1

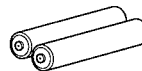

- Magazzino 1
- Cavi diffusori Rosso / Nero 2

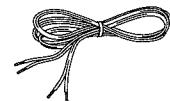
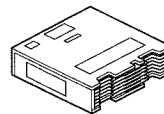

I cavi dei diffusori sono acclusi ai diffusori stessi. Tutti gli altri accessori sono acclusi al lettore CD/registratore a cassette.

Indice

Attenzione: Per ragioni di sicurezza, leggete con particolare attenzione le pagine contrassegnate con il simbolo ⚠.

Introduzione	2	Funzionamento dell'equalizzatore grafico	24
⚠ Prima di attivare l'alimentazione	3	Funzionamento del lettore CD	28
⚠ Precauzioni per la sicurezza	3	Funzionamento del registratore a cassette	36
⚠ IMPORTANTI NORME DI SICUREZZA	4	Funzionamento sistema DPSS	38
Prima dell'uso	6	Registrazione di cassette (solo Piastra B)	40
Collegamenti di sistema	8	Registrazione della riproduzione di CD (CCRS)	43
Comandi ed indicatori	13	Duplicazione di nastri	49
Funzionamento del telecomando	16	Effetto di presenza	50
Per l'ascolto	18	Funzionamento del timer	51
Regolazione orario	19	In caso di difficoltà	57
Regolazione dei toni	20	Specifiche tecniche	60
Ricezione di trasmissioni radio	22		

Prima di attivare l'alimentazione

⚠ Avvertenza: Per un uso sicuro dell'apparecchio, leggete attentamente questa pagina.

Per gli U.S.A. ed il Canada

Importante!

Le unità spedite negli U.S.A. e in Canada sono costruite per essere alimentate solo da corrente alternata a 120 V.

ATTENZIONE: PER EVITARE FOLGORAZIONI, NON USARE QUESTA SPINA CON UNA PROLUNGA, RICETTACOLO OD ALTRA PRESA CHE NON PERMETTANO ALLE LAME DELLA SPINA DI PENETRARE DEL TUTTO, LASCIANDOLE ESPOSTE.

Per la Gran Bretagna

Importante!

Le unità spedite in Gran Bretagna sono disegnate solo per il funzionamento con corrente alternata a 240 V.

La spina di alimentazione deve venire tolta dalla presa prima di assistere l'apparecchio.

I fili del cavo di alimentazione vengono colorati in accordo con il codice che segue:

Blu Terra
Marrone Conduttore

I fili del cavo di alimentazione devono venire collegati con i terminali della spina nel modo che segue:

Colore filo	Indicazione terminale spina
Blu Terra	N o Nero
Marrone Conduttore	R o Rosso

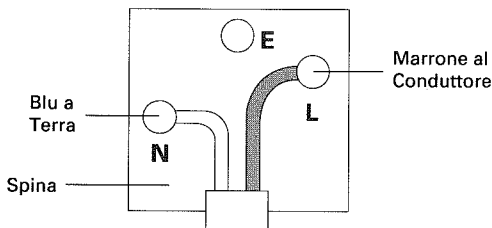

Note:

1. Se usate una presa da 13 A, inseritevi un fusibile da 13 A.
2. Se usate una presa a 3 poli con un polo di terra, al terminale E non deve venire collegato alcun terminale.

Per l'Australia e l'Europa

Importante!

Le unità spedite in Australia sono disegnate solo per il funzionamento con corrente alternata a 240 V.

Le unità spedite in Europa sono disegnate solo per il funzionamento con corrente alternata a 230 V.

Per altri paesi

Importante!

Le unità spedite in paesi diversi da quelli descritti qui sopra sono dotate di un selettore di voltaggio sul laoro pannello posteriore. Per la posizione migliore del selettore, consultate il paragrafo che segue.

Selezione del voltaggio di c.a.

Quest'unità può funzionare a 110 - 120, 220 - 240 V di corrente alternata. Il selettore di voltaggio di tipo A o B del pannello posteriore viene regolato sul voltaggio di rete prevalente nel paese di destinazione finale del prodotto. Prima di collegare la spina di alimentazione alla presa, controllate che la corrente di rete del vostro paese sia quella su cui è regolato il selettore del voltaggio del pannello posteriore. In caso contrario, regolatelo.

Selettore di voltaggio di c.a.

Tipo A

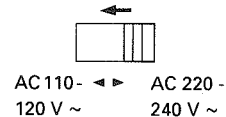

Tipo B

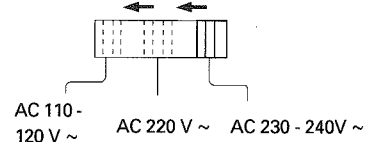





Portate la leva sulla posizione desiderata con un cacciavite o con un altro attrezzo simile.

Nota:

La nostra garanzia non copre eventuali danni causati dall'uso dell'unità con il selettore in una posizione scorretta.

Precauzioni per la sicurezza

AVVERTENZA: PER PREVENIRE FIAMME O RISCHI DI FOLGORAZIONE NON ESPORRE QUESTO APPARECCHIO ALLA PIOGGIA O ALL'UMIDITÀ.

 <div data-bbox="271 1747 502 1836" style="border: 1px solid black; padding: 5px; text-align: center;"> CAUTION <small>RISK OF ELECTRIC SHOCK DO NOT OPEN</small> </div> 	<p>ATTENZIONE: PER RIDURRE I RISCHI DI SCOSSE ELETTRICHE NON RIMUOVERE IL PANNELLO DI COPERTURA (O LA PARTE POSTERIORE). ALL'INTERNO NON VI SONO PARTI CHE POSSONO ESSERE UTILI ALL'UTENTE. AFFIDARE LA MANUTENZIONE A PERSONALE QUALIFICATO.</p>
	<p>IL SIMBOLO DEL LAMPO CON LA FRECCIA ALL'INTERNO DI UN TRIANGOLO EQUILATERO SERVE PER AVVERTIRE L'UTENTE DELLA PRESENZA DI UN "VOLTAGGIO PERICOLOSO" NON ISOLATO ALL'INTERNO DEL PRODOTTO SUFFICIENTEMENTE ALTO DA COSTITUIRE UN RISCHIO DI FOLGORAZIONE PER LE PERSONE.</p>
	<p>IL PUNTO ESCLAMATIVO ALL'INTERNO DI UN TRIANGOLO EQUILATERO SERVE PER AVVERTIRE L'UTENTE DELLA PRESENZA DI IMPORTANTI ISTRUZIONI PER IL FUNZIONAMENTO E LA MANUTENZIONE NEL MATERIALE SCRITTO CHE ACCOMPAGNA L'APPARECCHIO.</p>

⚠ Avvertenza: Per un uso sicuro dell'apparecchio, leggete attentamente questa pagina.

IMPORTANTI NORME DI SICUREZZA

Prima di utilizzare l'unità, leggete sempre per intero le norme di sicurezza e le istruzioni. Per ottenere i migliori risultati, seguite tutte le avvertenze sull'unità stessa e rispettate le istruzioni di uso. Conservate inoltre tutto il materiale illustrativo per poterlo consultare ancora in futuro.

- 1. Alimentazione** – L'unità deve essere alimentata solo con energia del tipo prescritto nel manuale o indicato sull'apparecchio.
- 2. Protezione del cavo di alimentazione** – I cavi di alimentazione devono venire stesi in modo che non possano venire calpestati o schiacciati da oggetti, facendo particolare attenzione alle giunzioni fra cavi e spine ed ai punti di ingresso dei cavi stessi nelle unità.

Non tirare o strappare il cavo.

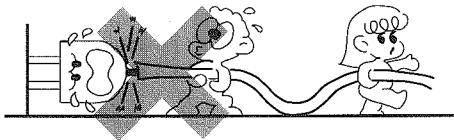

- 3. Messa a terra e polarità** – Fate sì che sia la messa a terra che le polarità dell'apparecchio siano corrette.
- 4. Ventilazione** – Quest'unità deve trovarsi in una posizione che ne permetta l'aerazione. A questo scopo, evitate di porre dischi o panni sul suo pannello superiore. Essa deve inoltre distare almeno 10 cm dalle pareti. Non posate l'unità su superfici morbide come divani, letti o tappeti, dato che potrebbero bloccare le fessure di ventilazione.

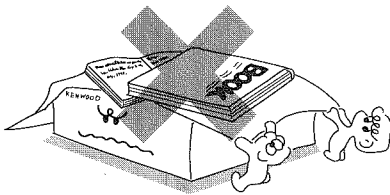

- 5. Acqua ed umidità** – L'unità non deve essere usata vicino ad acqua, ad esempio vicino a vasche, lavandini, lavabi, cantine umide, piscine.

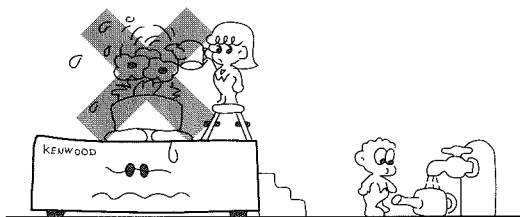

- 6. Temperatura** – L'unità potrebbe non funzionare correttamente se fosse usata a temperature basse o sotto lo zero. La temperatura ideale è al di sopra dei 5° centigradi.

- 7. Calore** – Proteggetela da sorgenti di calore come termosifoni, condizionatori, stufe o altri componenti (compresi amplificatori) che producano calore.

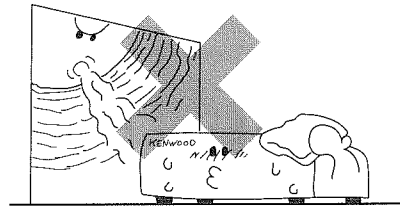

- 8. Folgorazioni** – Fate attenzione ad evitare l'ingresso di oggetti o liquidi nell'unità. Se un oggetto in metallo, ad esempio un ago o simili, entrasse nell'unità, potrebbe causare un corto circuito. Se avete bambini, non permettete loro di porre oggetti, specialmente in metallo, all'interno dell'unità.

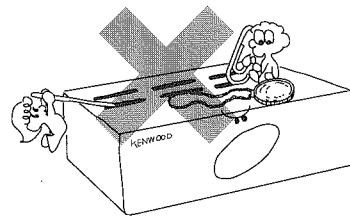

- 9. Apertura dell'unità** – Non aprite mai l'unità. Se le parti interne fossero toccate incidentalmente, una scarica elettrica molto grave potrebbe avere luogo.

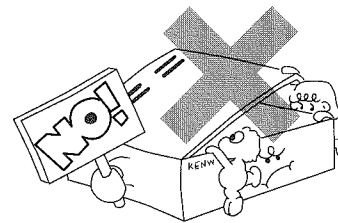

- 10. Campi magnetici** – Tenete l'unità lontana da sorgenti di campi magnetici come televisori, diffusori, radio, giocattoli elettrici o magnetici.

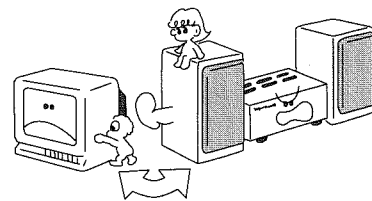

- 11. Pulizia** – Non pulite il mobile con solventi volatili come alcool, benzina, diluenti, ecc. Usate solo un panno asciutto.

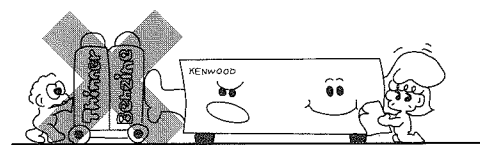

12. Carrelli e appoggi – Un componente elettrico installato su di un carrello dovrebbe sempre essere mosso con cautela. Le fermate brusche e le superfici irregolari potrebbero far rovesciare il carrello e danneggiare l'unità.



13. Periodi di non uso – Nei periodi in cui l'unità non viene usata, il cavo di alimentazione dovrebbe venire scollegato dalla presa.

14. Odori anormali – Se notate odori anormali o fumo, spegnete l'unità e staccate immediatamente la presa di alimentazione. Entrate subito in contatto con personale tecnico o con il vostro rivenditore.

SPEGNERE SUBITO!

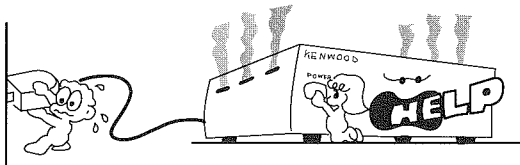

15. Riparazioni che richiedono manodopera specializzata

– Affidate l'unità a personale specializzato se:

- A. Il cavo di alimentazione ha subito danni.
- B. Oggetti o liquidi sono entrati nell'unità.
- C. L'unità ha preso la pioggia.
- D. L'unità non funziona bene o funziona al di sotto degli standard normali.
- E. L'unità ha subito forti urti.

16. Riparazioni – L'utente non deve tentare riparazioni non descritte in questo manuale. Ogni altra operazione deve essere affidata a personale autorizzato.

17. Terra dell'antenna esterna – Se al sintonizzatore viene collegata un'antenna esterna, controllate che possieda una buona terra che possa evitare le scariche elettriche e l'accumularsi di elettricità statica. La sezione 810 del NEC (National Electric Code) ANSI/NFPA 70 fornisce informazioni sulla messa a terra della casa e delle strutture portanti, sulla messa a terra dell'unità di scarica di un'antenna, sulle dimensioni dei conduttori di messa a terra sulla posizione dell'unità di scarica dell'antenna, sul collegamento di elettrodi di messa a terra e sulle caratteristiche regolamentari degli elettrodi di messa a terra.

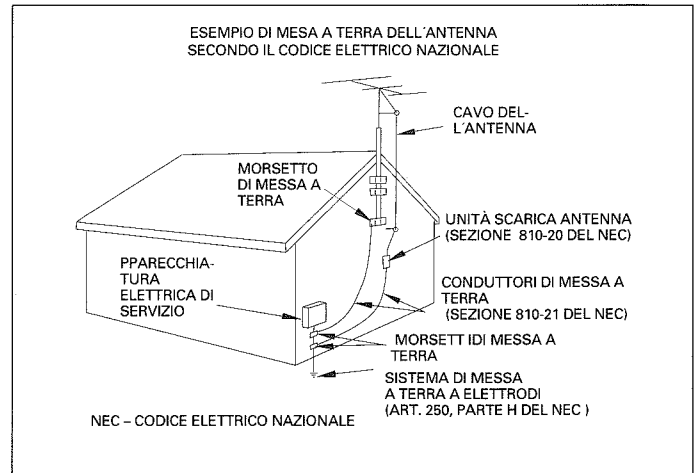

18. Linee ad alta tensione – L'antenna esterna deve essere tenuta lontana da fili dell'alta tensione.

19. Prese di servizio di c.a. – Non collegate a queste prese componenti il cui consumo superi quello massimo indicato vicino alla presa sul pannello posteriore. Non collegate mai elettrodomestici ad alto consumo, ad esempio ferri da stiro o tostapane, per evitare incendi o folgorazioni.

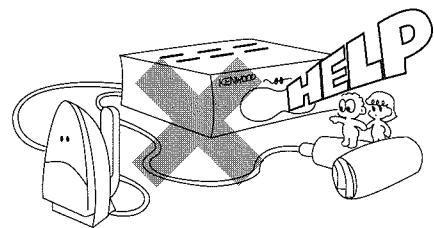

Note:

1. La voce 3 non è necessaria per componenti messi a terra o polarizzati.
2. Le voci 17 e 18 sono necessarie solo per unità dotate di terminali per antenna.
3. La voce 17 è in accordo con le norme UL negli U.S.A.

Prima dell'uso

Note sui nastri a cassetta

Linguetta di sicurezza

(dispositivo di protezione dalla registrazione)

Terminata una registrazione importante, spezzate la linguetta di sicurezza e la registrazione diviene impossibile.

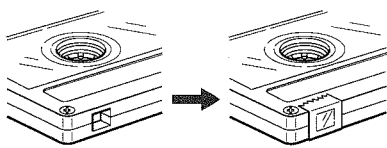
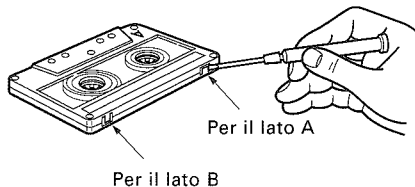

Per riregistrare Applicare il nastro solo sulla posizione dove la linguetta è stata rimossa.

Come riporre i nastri

Non conservate i nastri in luoghi esposti a luce solare diretta o vicini a sorgenti di calore. Proteggeteli inoltre da campi magnetici.

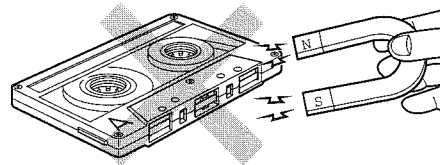

Se il nastro è allentato

Inserite una matita nel mozzo della bobina e giratela, stringendo il nastro.

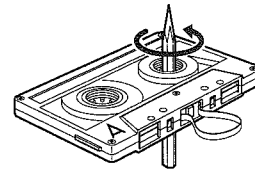

Note:

1. Nastri da 120 minuti

I nastri da 120 minuti sono estremamente sottili, inclini ad aderire al rullino fermanastro e a spezzarsi. Sconsigliamo l'uso di simili nastri per evitare possibili danni all'unità.

2. Nastri senza fine

Non usate nastri senza fine, dato che essi potrebbero danneggiare i meccanismi di trazione del nastro dell'unità.

Pulizia delle testine

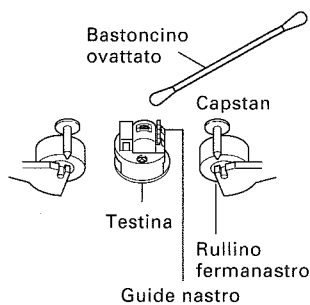

Pulizia delle testine e dei componenti periferici

Per ottenere il meglio dal sistema e farlo durare a lungo, tenete sempre ben puliti la testina (registrazione/riproduzione/cancellazione), i capstan ed i rullini fermanastro. La pulizia viene effettuata nel modo seguente:

1. Aprite il vano portacassette.
2. Imbevete in alcool il bastoncino ovattato, pulite la testina (registrazione/riproduzione/cancellazione), i capstan ed i rullini fermanastro.

Smagnetizzazione delle testine

Quando la testina di riproduzione/registrazione si magnetizza, la qualità della riproduzione scade. In tal caso, smagnetizzate la testina con uno smagnetizzatore del tipo comunemente in commercio (smagnetizzatore per testine audio).

Nota:

Attorno alle testine vi sono parti la cui posizione è regolata con esattezza, ad esempio le guide del nastro. Durante la pulizia, prestate particolare attenzione a non urtarle o muoverle.

Attenzione alla condensa

Quando il vapore acqueo entra in contatto con superfici fredde, si condensa in acqua.

Se questo fenomeno ha luogo all'interno dell'unità, questa non è più in grado di funzionare correttamente.

Questo però non è un guasto ed essa deve venire asciugata. (Questo viene fatto portando l'interruttore di alimentazione POWER su ON e lasciando quindi l'unità accesa per qualche ora).

Prestate particolare attenzione nei seguenti casi:

- Quando portate l'unità da un luogo freddo ad uno caldo e la differenza in temperatura è notevole.
- Quando avviate il riscaldamento di casa.
- Quando l'unità viene portata da un luogo con l'aria condizionata ad un altro a temperatura e tasso di umidità elevati.
- Quando fra la temperatura ambiente e la temperatura interna dell'unità vi è una grande differenza di temperatura o in altre situazioni in cui sia pensabile si possa avere condensa.

Uso dei CD

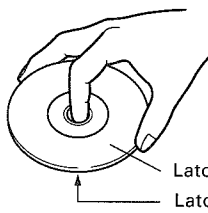

Manipolazione

Tenete in mano i CD in modo da non toccare la superficie.

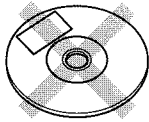

Non applicate carta o nastro adesivo al lato inciso o al lato con l'etichetta del CD.

Precauzioni per i CD utilizzati

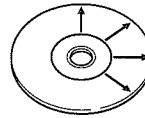
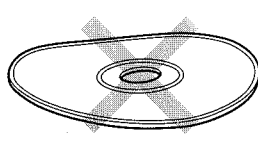
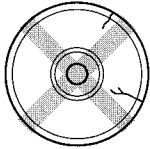

Pulizia

Se il disco fosse sporco o contaminato da impronte digitali, pulitelo con un panno in cotone soffice (o in un altro tessuto simile) a partire dal centro verso l'esterno.

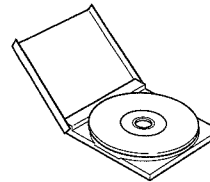
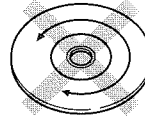

Conservazione

Se un disco non è in uso, toglietelo dal lettore e riponetelo nella sua custodia.

Non riprodurre mai CD crepati o deformati

Durante la riproduzione, il CD ruota ad alta velocità all'interno del lettore. Per evitare rischi, perciò, non utilizzare mai CD crepati o deformati oppure CD riparati con nastro o adesivo.

Dispositivo Dolby di riduzione del rumore fabbricato su licenza della Dolby Laboratories Licensing Corporation. DOLBY e il simbolo della doppia D  sono marchi della Dolby Laboratories Licensing Corporation.

Funzione di protezione della memoria

Contenuti memorizzati cancellati in almeno 3 giorni dopo che l'ultima disattivazione dell'alimentazione (modo STANDBY).	Registratore a cassette (direzione e livello di registrazione)
Contenuti memorizzati cancellati immediatamente quando la spina dell'alimentazione viene scollegata dalla presa di rete.	Orologio del sintonizzatore
Contenuti memorizzati cancellati in almeno tre giorni dopo che la spina dell'alimentazione viene scollegata dalla presa di rete.	Equalizzatore grafico (Curve di equalizzazione memorizzate) Stazioni preselezionate del sintonizzatore

Precauzioni dopo il trasporto o lo spostamento del lettore CD

Prima di trasportare o comunque muovere l'unità, prendete le seguenti misure.

- ① **Accendete l'unità senza caricare un CD o un caricatore.**
 - Premere il tasto  e controllare che il piatto portadisco Plus 1 non contenga CD.
- ② **Attendete qualche secondo e controllate che in essa appaia il display mostrato in figura.**

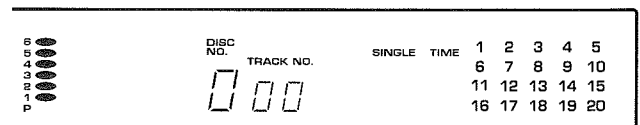

- ③ **Spegnete l'unità.**
- ④ **Applicare gli accessori per il trasporto.**

Collegamenti di sistema

Non collegate la spina di alimentazione del sistema se non a collegamenti completati.

- Quando sovrapponetevi componenti, fatelo nell'ordine indicato nel diagramma dei componenti.
- Quando si collega il cablaggio, accertarsi di far corrispondere i colori delle prese.
- Quando collegate l'unità ad altri ad altri componenti, consultate i manuali anche di tali componenti.

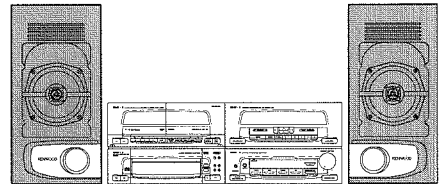

Amplificatore/
Sintonizzatore/
Equalizzatore grafico
A-B3L

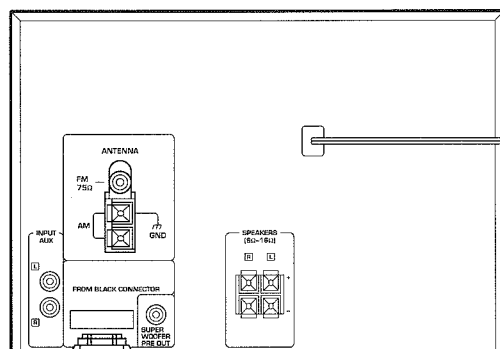

Letto CD/
Registratore a
cassette
X-MB3

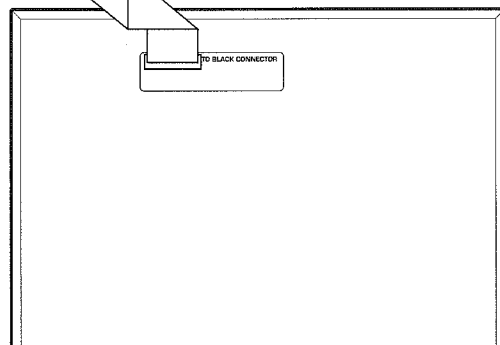

Presenza di
corrente
alternata

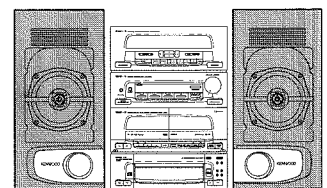

Quando si arranja il sistema in senso orizzontale, posare il equalizzatore grafico / amplificatore / sintonizzatore sul lato destro dell'unità lettore CD / registratore a cassette.

Collegamento di un cavo a nastro

- Tenete il connettore del cavo a nastro in parallelo con le prese del pannello posteriore ed inseritelo sino a che non sentite uno scatto.
- Collegate il cavo a nastro facendo incontrare i colori del connettore e della presa.
- Quando scollegate il connettore, premete e tenete le due estremità del connettore e tirate il connettore verticalmente rispetto alla presa del pannello posteriore.

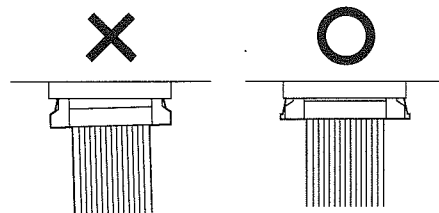
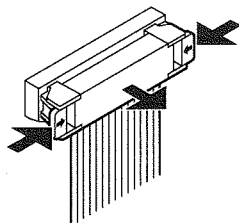

- Note:
1. Collegate bene tutti i cavi. Se i collegamenti non fossero perfetti, la riproduzione potrebbe non avvenire o essere disturbata.
 2. Prima di togliere o rimettere uno spinotto in un terminale, non mancate di interrompere l'alimentazione del sistema. Scollegando e collegando spinotti senza prima interrompere l'alimentazione potreste causare guasti all'unità.

Metodo di collegamento per ciascun terminale di antenna

- 1 Premete la leva.
- 2 Inserire il cavo.
- 3 Riportate la leva nella posizione iniziale.

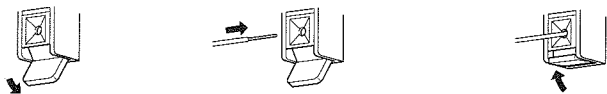

■ Collegamento dell'antenna AM anello

L'antenna ad anello in dotazione è per l'uso all'interno. Posizionarla il più lontano possibile dal sistema, dal televisore, dai cavi dei diffusori e dal cavo di alimentazione e orientarla nella direzione che fornisce la migliore ricezione.

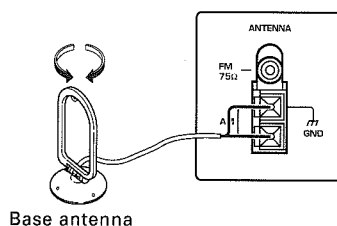

■ Collegamento dell'antenna AM esterna

Se quando si utilizza l'antenna AM ad anello la ricezione fosse scadente, stendere un filo isolato con vinile per più di 6 metri all'esterno senza scollegare l'antenna ad anello.

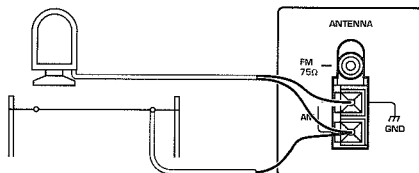

■ Collegamento dell'antenna FM interna

L'antenna in dotazione viene usata solo all'interno. Per ottenere una ricezione stabile, toglietela ed installatene una all'esterno.

- 1 Trovare la posizione che dà la ricezione migliore.
- 2 Fissate le due estremità del cavo dell'antenna.

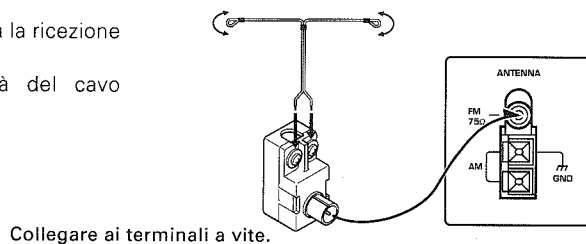

■ Collegamento dell'antenna FM esterna

Si raccomanda di installare un'antenna FM esclusiva esterna per ricevere trasmissioni FM con suono di alta qualità. Utilizzare cavo coassiale per i collegamenti tra l'antenna esterna ed il terminale FM ANTENNA sul pannello posteriore. Per il collegamento tra il cavo coassiale ed il terminale FM ANTENNA fare riferimento all'illustrazione.

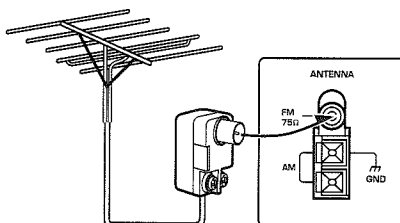

■ Collegamento del cavo da 75 Ω

- ① Preparate il cavo coassiale nel modo mostrato in figura.

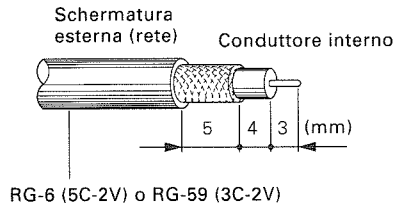

- ② Aprite l'adattatore de 75 Ω / 300 Ω. Aprite le ganasce con le dita in modo da poter estrarre il coperchio del connettore.

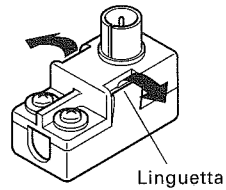

- ③ Togliete il conduttore interno dalla scanalatura del piedino ① ed inseritela nella scanalatura del piedino ②.

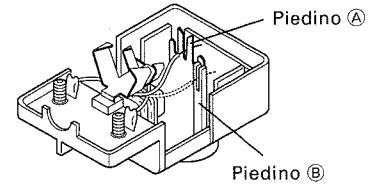

- ④ Inserite il filo nella fessura del fermafilo. Fermate le fascette A e B con delle pinze.

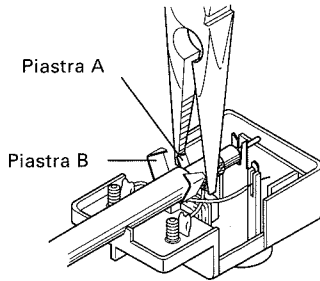

- ⑤ Chiudete il coperchio.

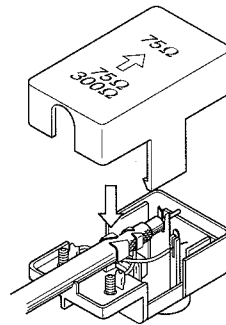

- ⑥ Collegate l'adattatore al terminale dell'antenna.

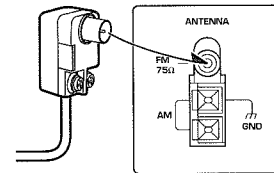

Nota:

Quando si utilizza una piattina da 300Ω, inserire i fili nella scanalatura del piedino ①.

■ Collegamento dei diffusori anteriori

Sul diffusore

- ① Durante la pressione (continua) della leva.
- ② Inserite il cavo.

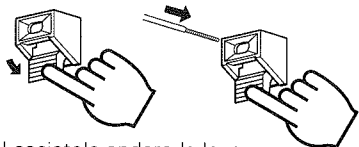

- ③ Lasciatela andare la leva.



Sul amplificatore

- ① Premere la leva.
- ② Inserire il cavo.



- ③ Riportate la leva nella posizione iniziale.

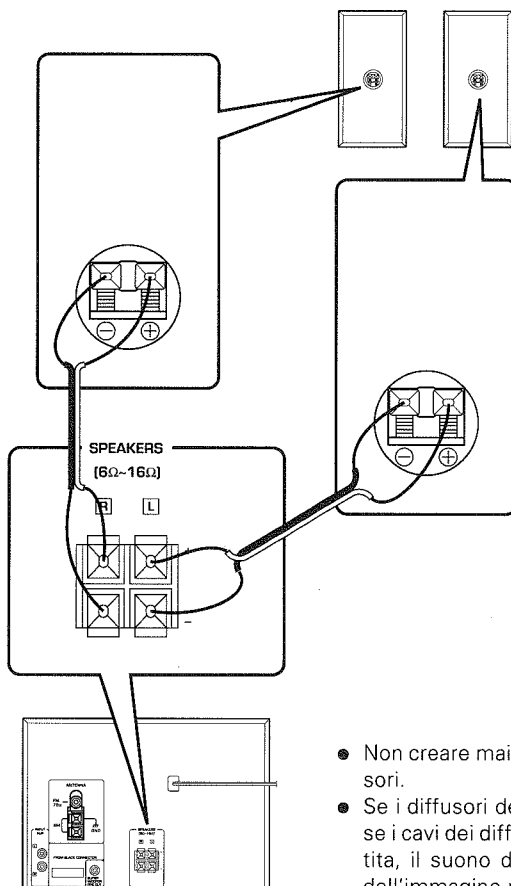

- Non creare mai un cortocircuito tra i cavi + e - dei diffusori.
- Se i diffusori destro e sinistro sono collegati invertiti o se i cavi dei diffusori sono collegati con la polarità invertita, il suono diviene innaturale ed il posizionamento dell'immagine musicale diviene ambiguo. Accertarsi di collegare diffusori e cavi in modo corretto.

■ Collegamento del superwoofer

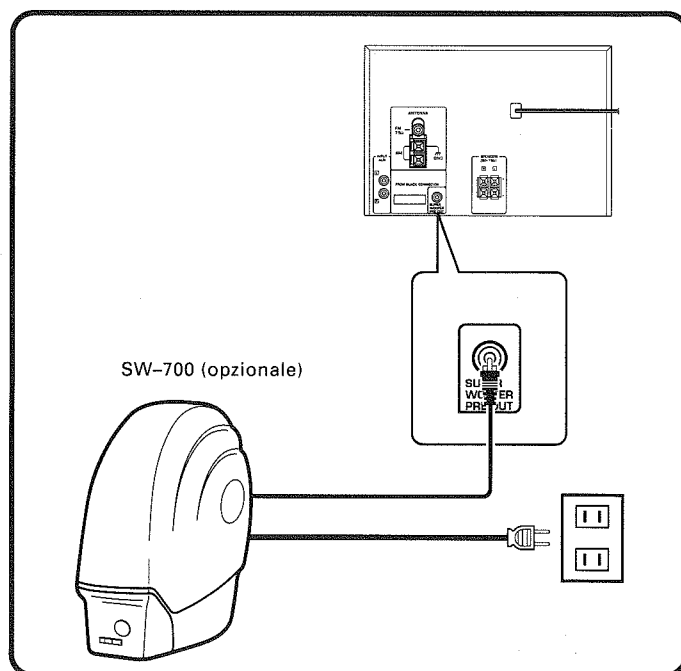

■ Prese AUX

Le prese AUX dell'amplificatore/sintonizzatore/equalizzatore grafico accettano anche il collegamento di un lettore LD, di un sintonizzatore via satellite, ecc. E' anche possibile collegare il giradischi analogico KENWOOD P-100. Se viene collegato un giradischi analogico di un altro fabbricante, esso deve venire collegato ad un preamplificatore analogico per le prese PHONO. Leggere attentamente e per intero il manuale del componente collegato a queste prese.

Esempio: Collegamento di un giradischi analogico

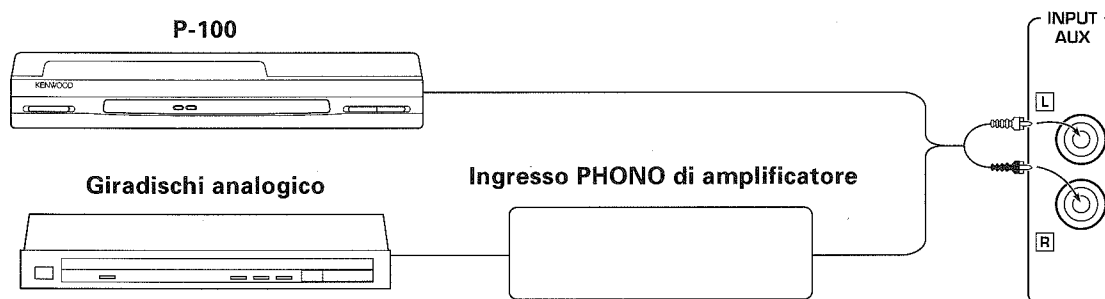

Esempio: Collegamento di un lettore LD

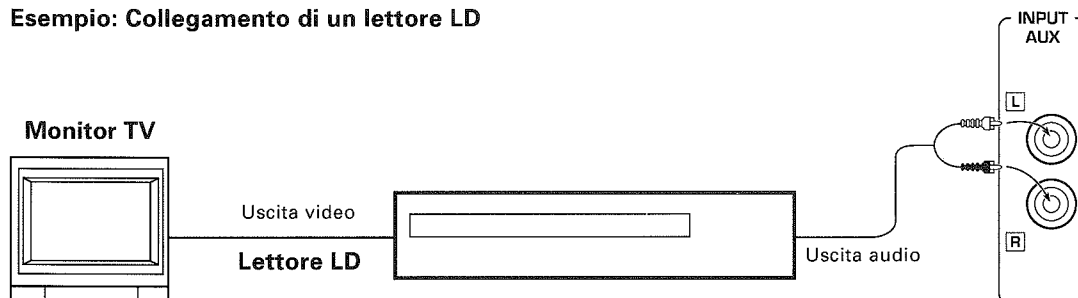

Comandi ed indicatori

■ Amplificatore/Sintonizzatore/Equalizzatore grafico

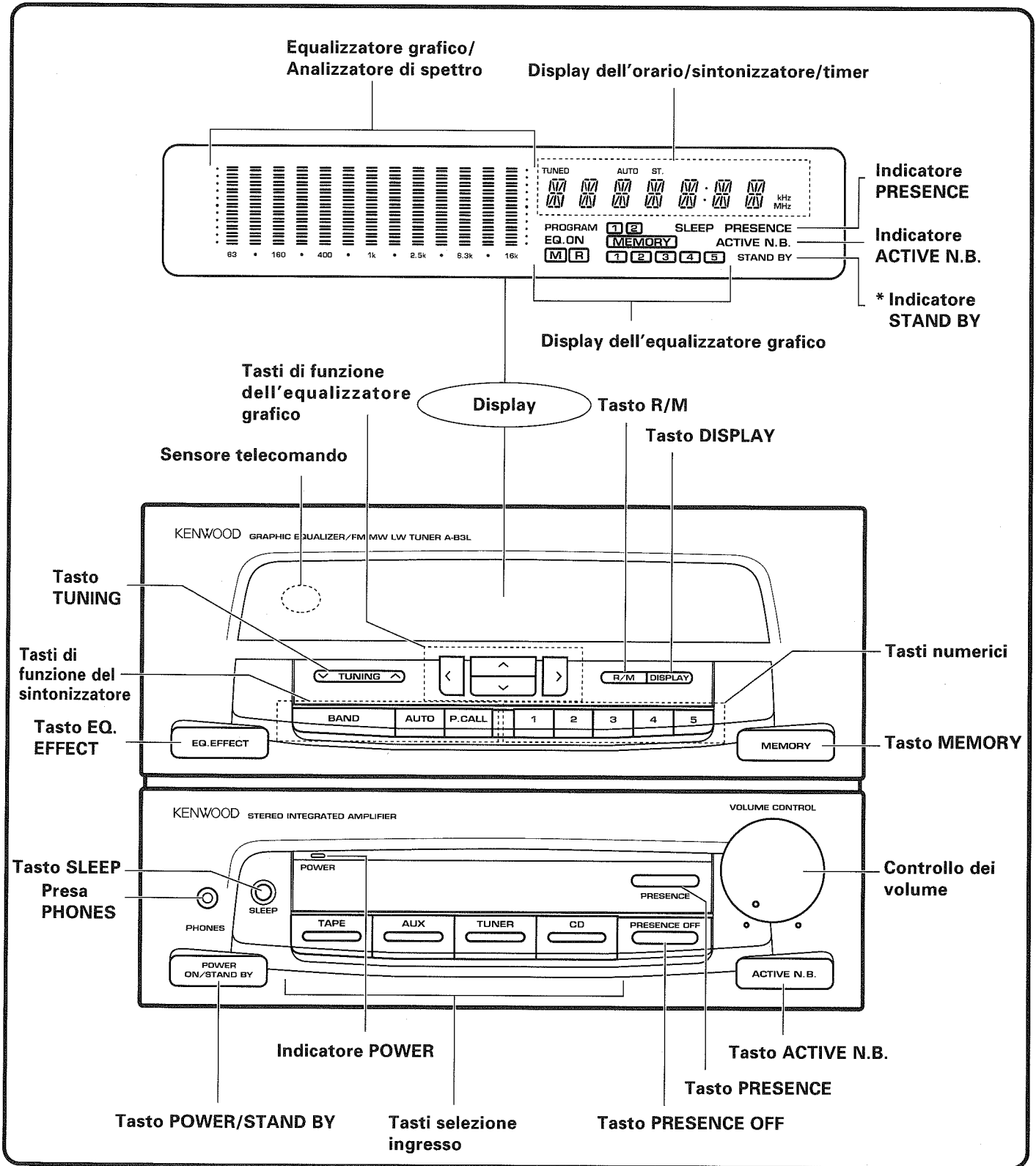

Modo di attesa (STAND BY) dell'interruttore POWER

Quando il cavo di alimentazione di questo sistema viene collegato ad una presa di corrente alternata, il display si illumina a prescindere dalla regolazione ON/OFF dell'interruttore POWER.

Ciò accade perché una piccola quantità di corrente viene sempre fornita per visualizzare l'orologio e la memoria dati anche quando POWER si trova su OFF. Questo modo viene chiamato "modo di attesa". Quando il display è acceso, l'alimentazione del sistema può essere attivata e disattivata anche con il telecomando.

■ Lettore CD/Registratore a cassette

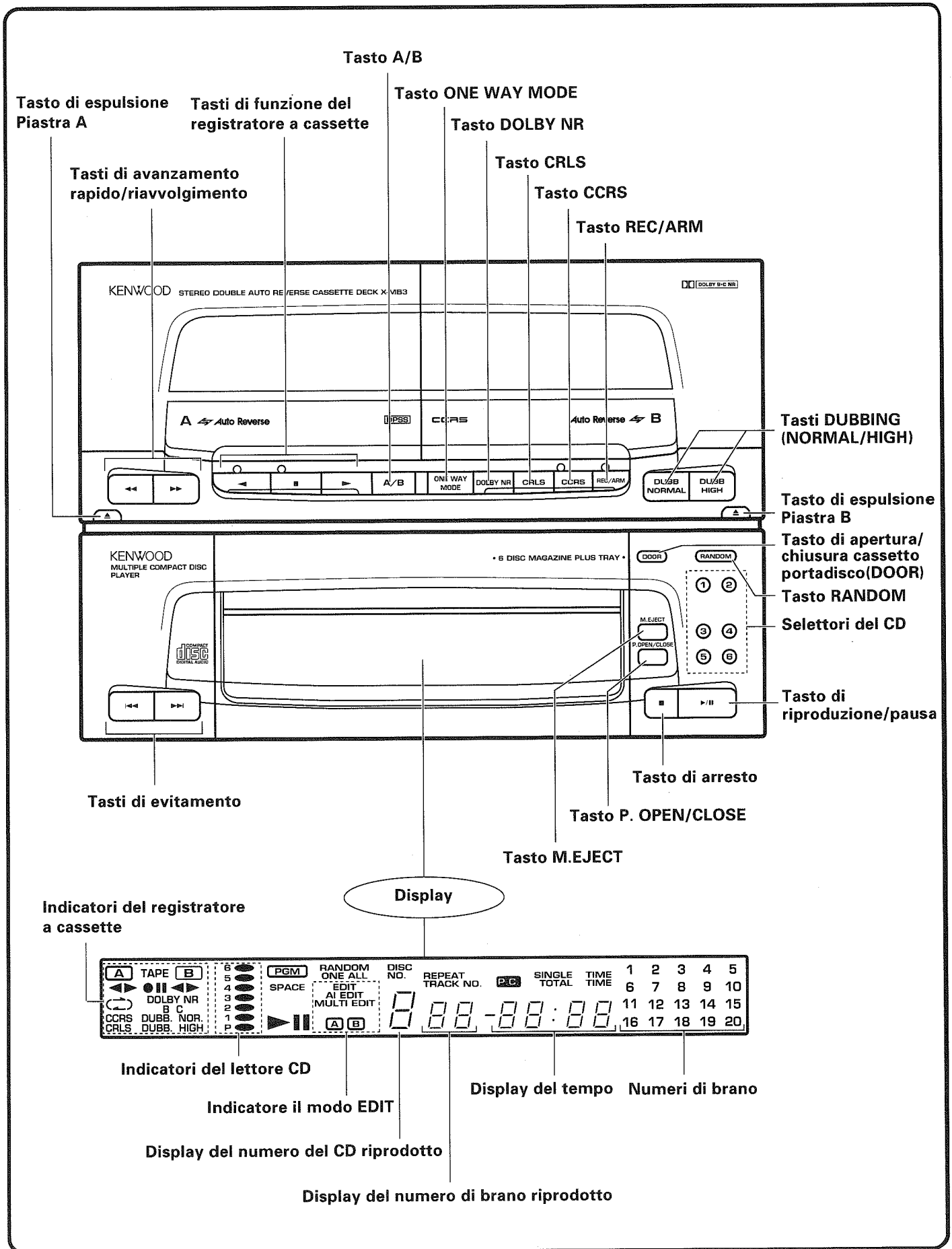

■ Diffusore

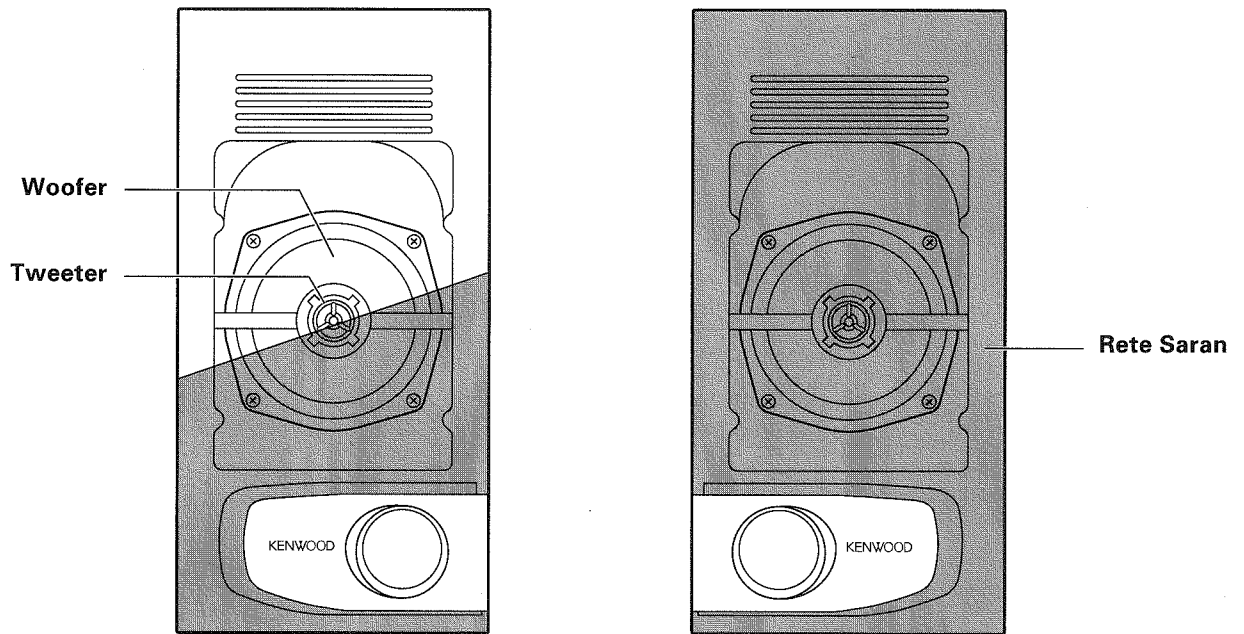

Funzionamento del telecomando

■ Inserimento delle batterie

1 Rimuovere il coperchio.

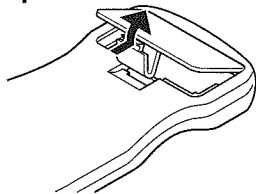

2 Inserire le batterie.

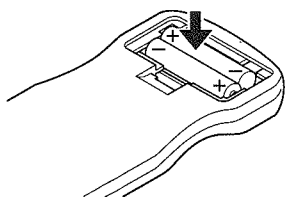

- Inserire due batterie di formato AAA (R03) come indicato dai marchi per la polarità.

3 Chiudere il coperchio.

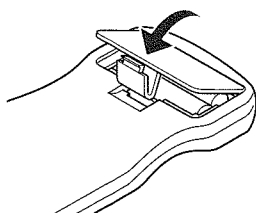

■ Procedura di funzionamento

Collegare il cavo di alimentazione del sistema in una presa di rete CA e premere il tasto POWER del telecomando per attivare l'alimentazione. Quando l'alimentazione è stata attivata, premere il tasto del componente fonte che si desidera utilizzare.

- Quando due tasti di funzione sul telecomando vengono premuti in successione, premere ciascun tasto con fermezza e lasciare almeno un secondo di intervallo tra una pressione e l'altra.

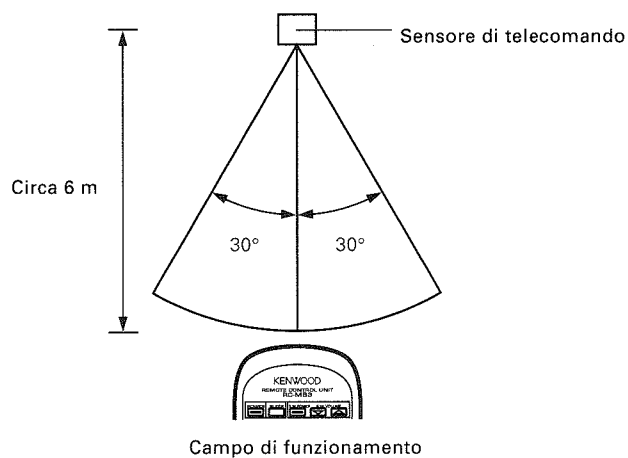

Note:

1. Le batterie in dotazione sono solo per il controllo del funzionamento dell'unità. Per questo motivo la loro durata può essere più breve di quella di batterie normali.
2. Quando la distanza di funzionamento del telecomando si accorcia, sostituire entrambe le batterie con altre di nuove.
3. Se la luce del sole oppure la luce di una lampada fluorescente ad alta frequenza penetrano nel sensore del telecomando si possono verificare delle disfunzioni. In tali casi, cambiare la posizione del sistema per evitare disfunzioni.

■ Nomi e funzioni dei tasti

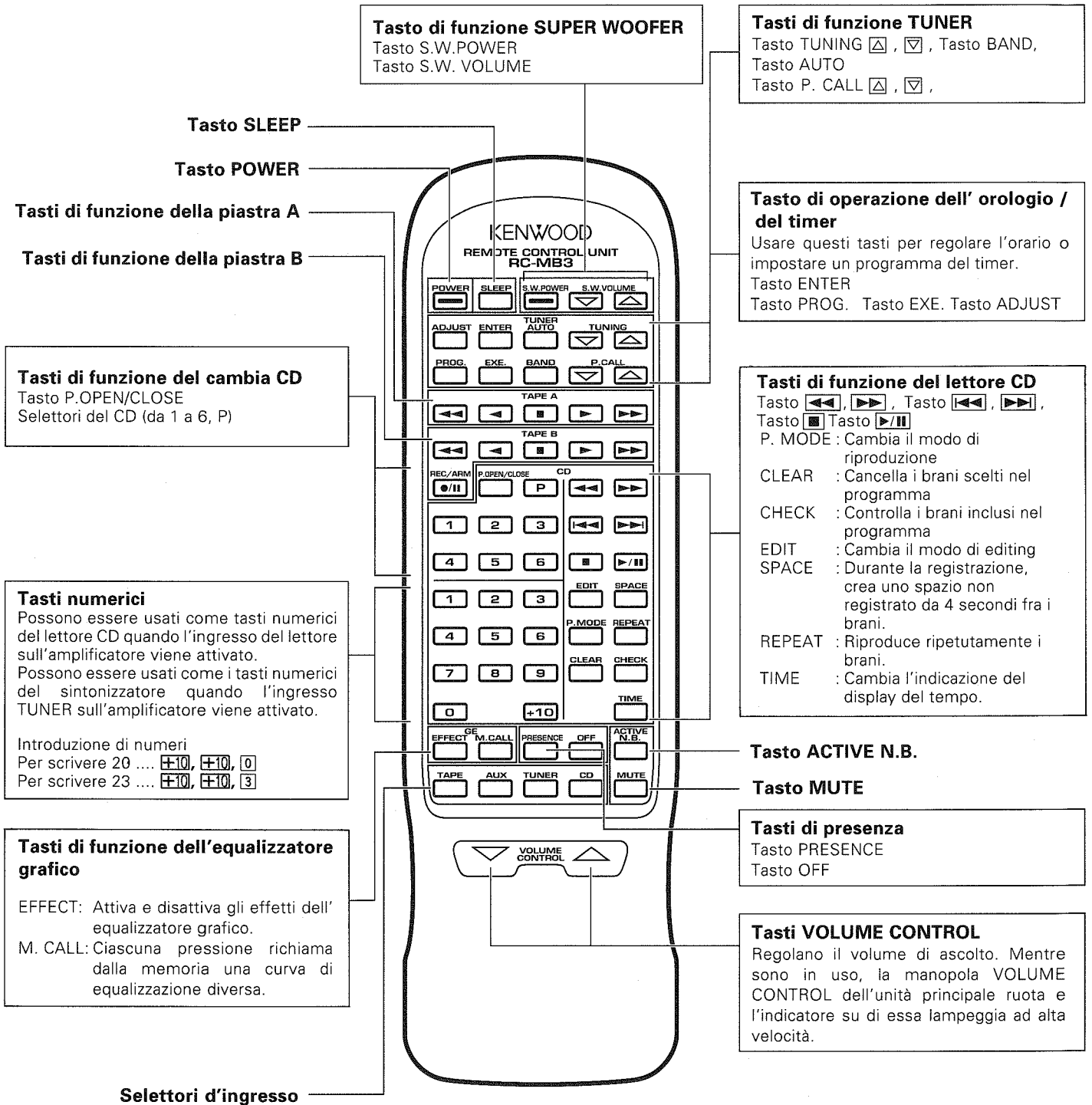

Nome del modello: RC-MB3
Telecomando a raggi infrarossi



Per l'ascolto

Per dettagli, consultate i manuali dei componenti che vi interessano.

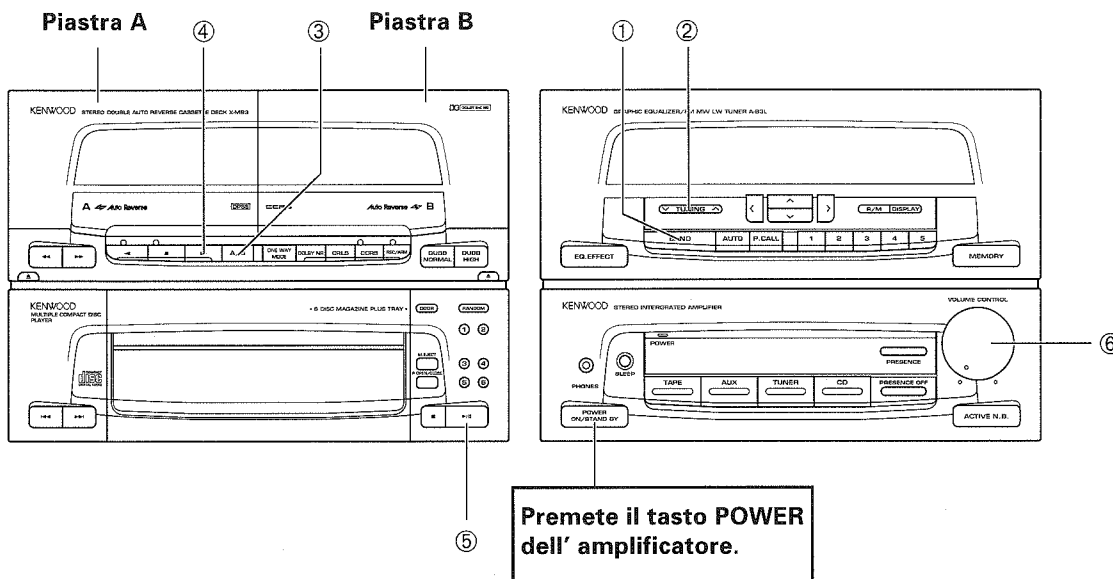
Per la regolazione dell'orario visualizzato sul sintonizzatore si prega di leggere la pagina seguente.

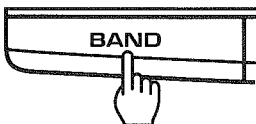
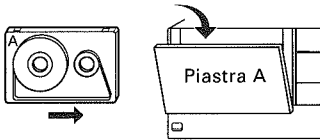
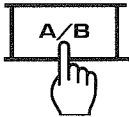
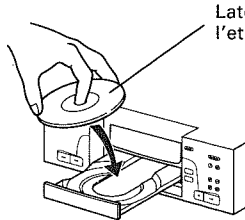

Premete il tasto POWER dell'amplificatore.

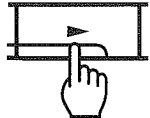
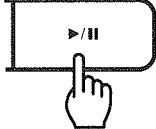
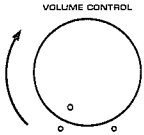
	Ascolto di trasmissioni radio	Riproduzione di una cassetta	Riproduzione di CD
1	<p>Scegliete l'ingresso del sintoamplificatore. Selezionare una banda di trasmissione col tasto BAND ①.</p> 	<p>① Inserite un nastro nella Piastra A.</p>  <p>② Mettere in funzione la Piastra A. Premere il tasto A/B ③ per attivare la Piastra A.</p> 	<p>Posate un CD sul piatto portadisco.</p>  <p>Lato con l'etichetta.</p>
2	<p>Scegliete una stazione radio. Premete il tasto TUNING ②.</p> 	<p>Riproducete la cassetta. Premete il tasto di riproduzione ④.</p> 	<p>Riproducete il CD. Premete il tasto di riproduzione/pausa ⑤.</p> 
3	<p>Regolate il volume.</p> 	<p>● Regolate il volume a piacere con il comando VOLUME CONTROL ⑥</p>	

Nota:

Se la riproduzione non avviene, controllate i collegamenti del sistema consultando in proposito pag. 8.

Regolazione orario

Il sintonizzatore incorpora un orologio. Regolare l'orologio sull'ora esatta specialmente quando si intende utilizzare la funzione di timer.

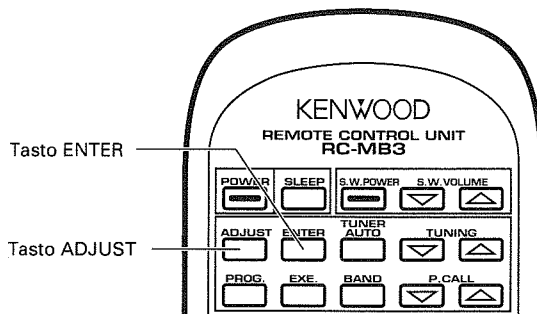

Solo telecomando

1 Display dell'orario

- Se POWER non si trova su ON (e l'indicatore corrispondente è quindi spento), iniziare dalla fase 2.



0 : 00

2 Premere il tasto ADJUST.

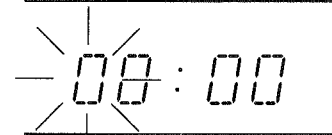

Lampeggia.

3 Introduzione dell'orario.

Per introdurre 9:05 AM: Premere 0, 9, 0, 5.
Per introdurre 4:50 PM: Premere 1, 6, 5, 0.

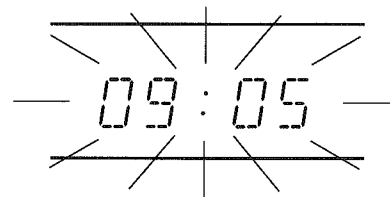
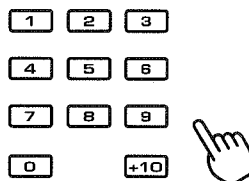

Utilizzare il sistema a 24 ore.

- Se si commette un errore nell'introduzione con i tasti numerici, premere il tasto **ADJUST** e ricominciare l'introduzione dall'inizio.

4 Premere il tasto ENTER.



9 : 05

L'orologio entra in funzione.

- Per una corretta regolazione dell'orario, si raccomanda di premere il tasto **ENTER** in corrispondenza di un segnale orario.

Nota:

La visualizzazione dell'orario lampeggia dopo una interruzione di corrente o quando il cavo di alimentazione viene scollegato dalla presa di rete. In tali casi, rirregolare l'orario.

Regolazione dei toni

Premere il tasto **POWER** dell'amplificatore.

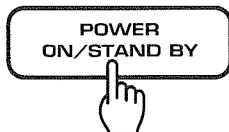

- Il tasto **POWER** dell'amplificatore è in grado di attivare/disattivare l'alimentazione del sistema.

Unità di telecomando

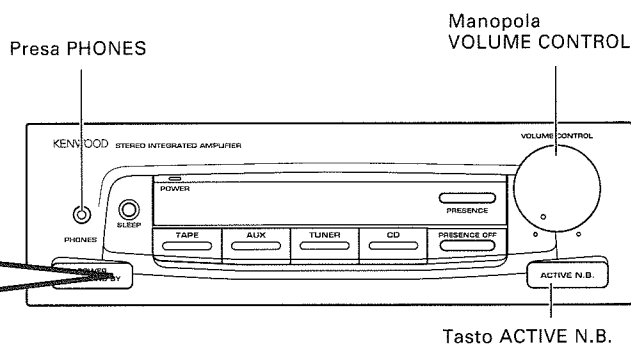

Tasto ACTIVE N.B.

Regolazione volume

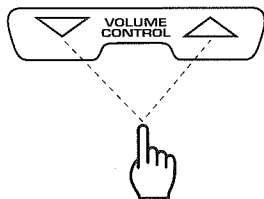
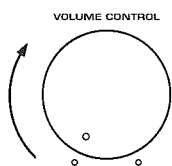

Unità di telecomando

- Quando il volume viene regolato con il telecomando, l'indicatore a punto della manopola **VOLUME CONTROL** lampeggia e ruota assieme alla manopola di comando.

Per silenziare temporaneamente il suono

Solo telecomando



- Premendo nuovamente il tasto si ritorna al volume precedente.

Compensazione dei bassi



Display:

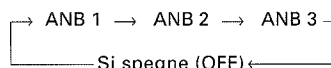

Ciascuna pressione del tasto cambia il modo impostato nell'ordine che segue.

ACTIVE N.B.: Circuito Active Natural Bass

- Il modo di compensazione dei bassi viene cambiato ad ogni pressione del tasto. Scegliere il modo di funzionamento desiderato.
- Quando il tasto **ACTIVE N.B.** si trova su ON, anche se il display mostra l'analizzatore di spettro, esso cambia in quello dell'equalizzatore grafico nel momento in cui la curva di equalizzazione cambia.

Funzione di riproduzione automatica associata con i selettori di ingresso dell'amplificatore

L'operazione di riproduzione automatica permette di iniziare la riproduzione della fonte in ingresso selezionata semplicemente premendo il selettore di ingresso (TAPE, TUNER o CD). Essa permette anche l'impostazione del selettore di ingresso appropriato del sintoamplificatore semplicemente avviando la riproduzione de' componente di ingresso desiderato. La stessa operazione è possibile anche con i selettori di ingresso del telecomando.

La fonte di ingresso selezionata al momento dell'attivazione dell'alimentazione è l'ultima fonte (TUNER, CD, ecc.) selezionata prima di disattivare l'alimentazione.

Circuito ACTIVE N.B.

Questo circuito sceglie automaticamente il livello dei bassi più adatto alla musica al momento in ascolto. Esso possiede tre modi di funzionamento.

- ① ANB 1: I bassi variano automaticamente ogni secondo.
- ② ANB 2: I bassi variano automaticamente ogni 5 secondi.
- ③ ANB 3: I bassi variano automaticamente ogni 10 secondi.

Il modo ANB1 è adatto a brani nei quali i bassi variano a brevi intervalli. Scegliere ANB 2 o ANB 3 per brani con meno variazioni di livello. E' comunque preferibile provare i tre modi separatamente e trovare da sé quello che si preferisce.

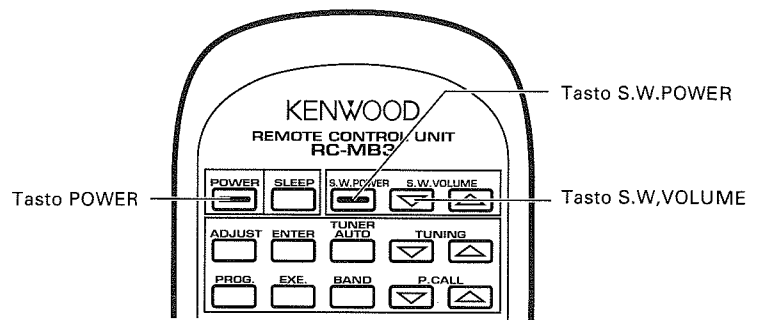

■ Ascolto tramite cuffie

- 1** Inserire lo spinotto delle cuffie nella presa apposita.

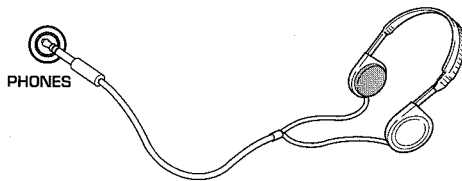

- Il suono di tutti i diffusori viene interrotto.

2 Regolare il volume

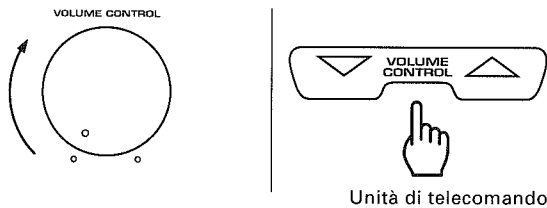

- Accertarsi di portare il volume al minimo prima di scollegare le cuffie.

■ Per godere i suoni bassi col super woofer

Il super woofer opzionale permette di riprodurre i bassi con maggior presenza e fedeltà.

1 Collegare un super woofer.

Per i collegamenti, consultare pag. 11.

2 Regolare il volume del superwoofer.

Eeguire le regolazioni dal telecomando o col comando del volume del super woofer.

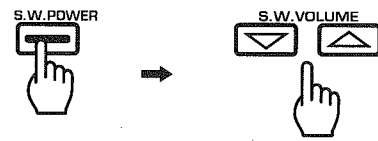

Accendere l'unità

Regolare il volume.

- Una volta impostato il volume del superwoofer, esso viene cambiato mantenendo il bilanciamento col volume principale regolando il comando VOLUME CONTROL.

Ricezione di trasmissioni radio

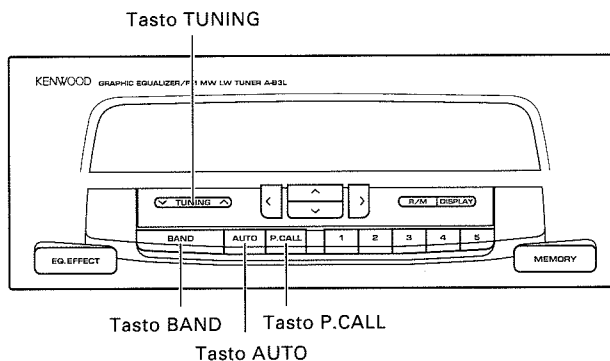

Ricezione di stazioni e loro memorizzazione (operazione di preselezione)

1 Selezionare la banda per la ricezione.

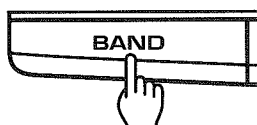

La banda cambia nel modo seguente ogni volta che il tasto [BAND] viene premuto.

→ FM → MW → LW →

- La frequenza viene visualizzata.

2 Selezionare il modo di sintonizzazione.

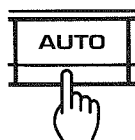

Indicatore (AUTO)

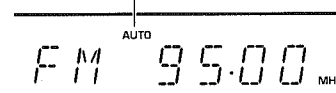

Premere il tasto per selezionare il modo automatico (indicatore AUTO illuminato) o manuale (indicatore AUTO non illuminato).

- Selezionare normalmente il modo automatico (indicatore AUTO illuminato).

3 Sintonizzare la stazione desiderata.



Per diminuire la frequenza



Per aumentare la frequenza

- L'indicatore TUNED si illumina quando una stazione viene ricevuta.
- Utilizzate il modo di sintonizzazione manuale quando il segnale radio è debole e disturbato. In questo momento, le trasmissioni stereo in FM vengono ricevute in mono.

Modo sintonizzazione automatica

Premere una volta. (La sintonizzazione si interrompe automaticamente quando viene ricevuta una stazione).

Modo sintonizzazione manuale

Premere ripetutamente, oppure premere e tenere premuto, fino a sintonizzare la stazione desiderata.

4 Memorizzare la stazione nella memoria di preselezione. Solo telecomando

① Premere il tasto ENTER.



- Precedere alla fase ② prima che [MEMORY] si spenga.

② Premere il tasto numerico desiderato.

Esempio

Per preselezionare il no. 15: [+10] 5

Per preselezionare il no. 20: [+10] [+10] 0

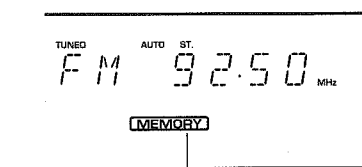
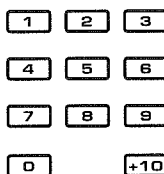

[MEMORY] si illumina per circa 5 secondi.

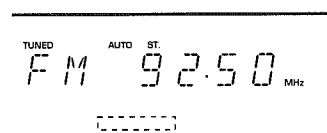

[MEMORY] si spegne.

- Quando una stazione è stata memorizzata in precedenza nel tasto numerico premuto, la nuova stazione preselezionata sostituisce la stazione precedente.
- Se volete continuare la preselezione, ripetete le fasi dalla 1 alla 4.
- Possono essere preselezionate fino a 20 stazioni indipendentemente dalla banda di trasmissione.

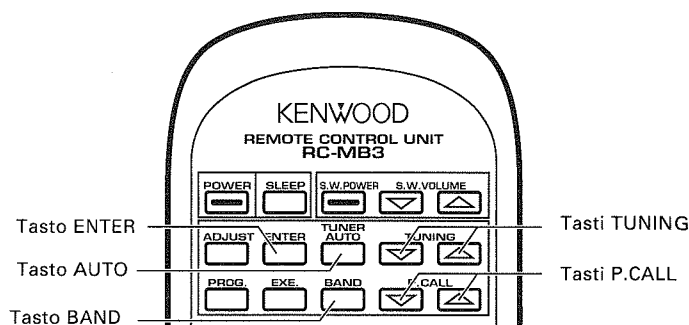

■ Ricezione di una stazione preselezionata

Preparativi: Scegliere l'ingresso TUNER con il selettore d'ingresso dell'amplificatore.

Selezionare la stazione desiderata.

Solo telecomando

Premere il tasto numerico in cui la stazione è stata preselezionata.

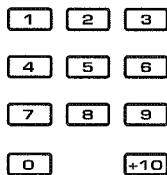

Esempio

Per preselezionare il no. 15: **+10 5**

Per preselezionare il no. 20: **+10 +10 0**

- La frequenza della stazione ricevuta viene visualizzata.

■ Ascolto di tutte le stazioni preselezionate in sequenza (PRESET CALL)

Premere il tasto P. CALL.

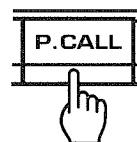

Unità principale

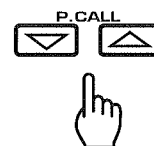

Unità di telecomando

- Sull'unità principale, ciascuna pressione del tasto **P. CALL** permette la ricezione di stazioni preselezionate nell'ordine seguente dei canali: 1 → 2 → 19 → 20 → 1 → ...
- Sul telecomando, ciascuna pressione del tasto **▲** (UP) permette la ricezione di stazioni preselezionate nell'ordine seguente dei canali: 1 → 2 → 19 → 20 → 1 → ... mentre quella del tasto **▼** (DOWN) permette la ricezione di stazioni preselezionate nell'ordine seguente dei canali: 20 → 19 → 2 → 1.
- Quando un tasto viene mantenuto premuto, le stazioni preselezionate vengono ricevute in sequenza ad intervalli di 1.0 secondi. La stazione ricevuta quando il tasto viene rilasciato continua ad essere ricevuta.

Funzionamento dell'equalizzatore grafico

Il sistema comprende anche un equalizzatore grafico a 7 bande. Oltre alla possibilità di memorizzare le curve di equalizzazione create dal cliente, esso permette di usare anche 10 curve predisposte in fabbrica che l'utente può scegliere liberamente.

Contenuti del display

Display analizzatore di spettro

Visualizza la distribuzione delle frequenze della fonte riprodotta per permettere la comprensione delle condizioni di funzionamento con un'occhiata.

Il valore di picco del livello variabile di ciascuna gamma di frequenza viene mantenuto e visualizzato per circa 0,5 secondi.

Display equalizzatore grafico

Indica la compensazione di ciascuna gamma di frequenza. Anche se il display mostra l'analizzatore di spettro, esso cambia in quello dell'equalizzatore grafico nel momento in cui vengono fatte le operazioni che seguono.

1. Attivazione alimentazione.
2. Quando la curva di equalizzazione cambia mentre ACTIVE N.B. è su ON.

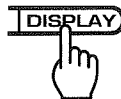

Il modo del display cambia ogni volta che il tasto **DISPLAY** viene premuto.

Display analizzatore di spettro

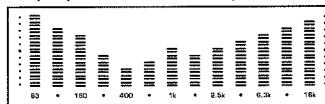

Display equalizzatore grafico

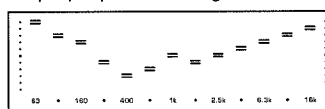

Elenco delle curve di equalizzazione

Curve di equalizzazione preselezionate del modo REFERENCE	Curve di equalizzazione preselezionate del modo MANUAL (Nel modo MANUAL, l'utente può anche creare e memorizzare nei tasti appositi curve di equalizzazione nuove.)
<p>R1 (Phones) Per la registrazione di suoni da ascoltare in cuffie stereo.</p>	<p>M1 (Soft) Produce un suono soffice adatto a musica di sfondo.</p>
<p>R2 (Car) Per la registrazione di suoni da ascoltare in automobile.</p>	<p>M2 (Clear) Riproduce un suono chiaro e luminoso attenuando le basse frequenze.</p>
<p>R3 (Classic clear) Efficace per la riproduzione di brani per orchestra di musica classica con le frequenze intermedie enfatizzate.</p>	<p>M3 (Heavy) Utile per la riproduzione di musica Rock o Fusion con toni più dinamici.</p>
<p>R4 (Classic heavy) Pontenzia le basse frequenze. Usare questa curva quando si desidera riprodurre dei bassi potenti per musica classica.</p>	<p>M4 (Scale) Rende l'acustica della stanza più ampia e dinamica.</p>
<p>R5 (Classic scale) Rende più ampia l'acustica durante la riproduzione di musica classica per orchestra.</p>	<p>M5 (Flat): Per la riproduzione senza alcuna equalizzazione.</p>

Funzioni dell'equalizzatore grafico

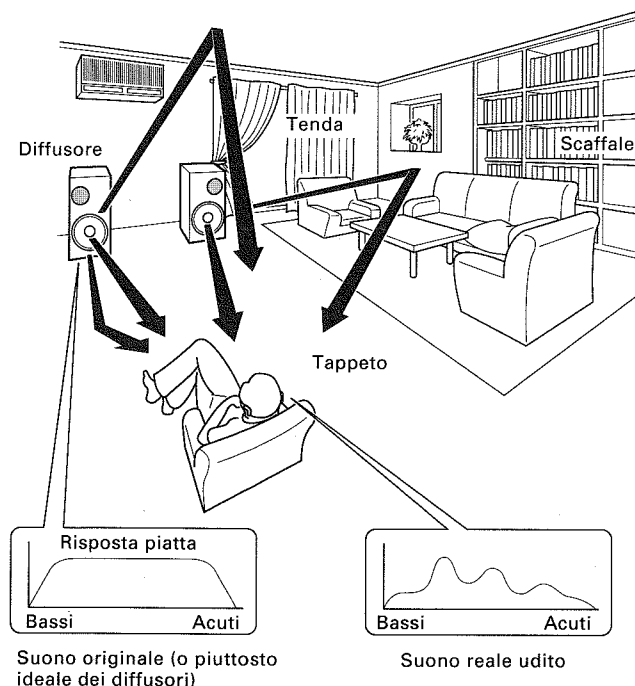

Compensazione delle caratteristiche audio di una stanza di ascolto

Una stanza di ascolto può contenere diversi oggetti. Alcuni di essi riflettono il suono mentre altri lo assorbono, perciò il suono che raggiunge il vostro orecchio è considerevolmente influenzato da questi oggetti. In questo caso, un equalizzatore grafico può essere usato per regolare la risposta in frequenza della stanza per ottenere una risposta piatta dalle basse alle alte frequenze.

- Le basse frequenze vengono assorbite da letti, sedie ecc.
- Le alte frequenze vengono assorbite da letti, sedie ecc.
- La struttura della stanza può rendere poco chiare le basse frequenze o causare aumenti e diminuzioni del volume a seconda delle frequenze.

Regolazione del suono secondo il gusto personale

Quando il suono riprodotto contiene diversi strumenti musicali e voci, l'equalizzatore grafico vi permette di potenziare o attenuare il suono di specifici strumenti o voci.

Equalizzazione del suono

Gamma dei super bassi (63 Hz)

Spostando questi comandi verso l'alto, gli strumenti dei bassi (contrabbassi, grancassa, organo a canne, ecc.) risultano più accentuati.

Se il suono dei super bassi rimbomba, spostare questi comandi verso il basso.

Gamma dei bassi (160 Hz)

Normalmente, la frequenza della risonanza del locale di ascolto si situa su questa gamma.

Per eliminare la risonanza dei bassi, spostare questi comandi verso il basso.

Gamma dei medio bassi (400 Hz)

Questa gamma è basilare per la musica, in quanto determina la ricchezza o meno del suono. Se il suono riprodotto non è buono, spostare questo comando verso l'alto.

Gamma dei medi (1 kHz)

Spostando questi comandi verso l'alto e il basso, le voci di baritono o soprano vengono accentuate e attenuate rispettivamente. Questa gamma concerne l'effetto di presenza della musica.

Gamma dei medio alti (2,5 kHz)

Questa gamma concerne i suoni metallici. Se questa gamma è ben equilibrata, il suono risulta vivido.

Gamma degli acuti (6,3 kHz)

Questa gamma concerne la durezza del suono. Spostando questo comando verso l'alto, gli strumenti a corde e gli ottoni (flauto, ottavino) risultano accentuati. Spostando invece questo comando verso il basso, il suono sembra più placido.

Gamma dei super alti (16 kHz)

Questa gamma concerne i dettagli della musica. Spostando questi comandi verso l'alto si accentuano i suoni degli strumenti a frequenza super alta, come il triangolo o i piatti, e si ottiene un suono ampio e con eco.

Funzionamento dell'equalizzatore grafico

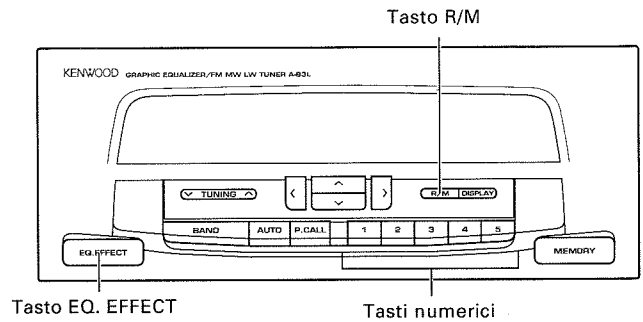

■ Uso delle funzioni MANUAL/REFERENCE

Queste caratteristiche permettono il richiamo facile di una delle dieci curve di equalizzazione preselezionate.

1 Riproducete un segnale qualsiasi.

2 Premete il tasto EQ. EFFECT.

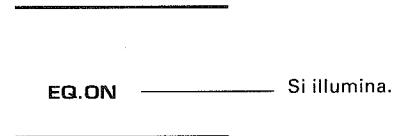
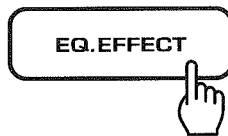

- Premere il tasto **DISPLAY** quando necessario per visualizzare il display dell'equalizzatore grafico.

3 Scegliete una curva di equalizzazione.

① Impostate il modo MANUAL o REFERENCE.

② Premete il tasto della curva di equalizzazione desiderata. (Consultate la lista delle curve di equalizzazione pag. 24).

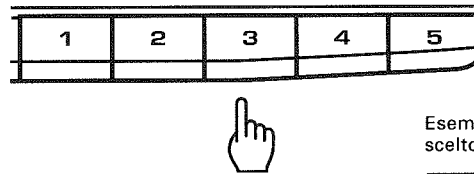
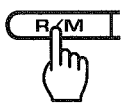

Esempio in cui il "3" viene scelto nel modo MANUAL.

La selezione può venire fatta con il telecomando.

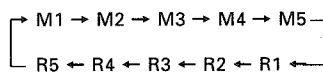

La curva cambiano ad ogni pressione del tasto **M. CALL**



Esempio in cui il "4" viene scelto nel modo REFERENCE.



Per cancellare l'effetto di equalizzazione

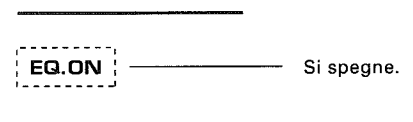
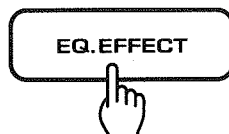

- La curva di equalizzazione visualizzata rimane invariata.

Funzionamento del lettore CD

■ Caricamento di un CD nel piatto portadisco

1 Fate fuoruscire il piatto portadisco.

① Tenete premuto il tasto di blocco sul lato del lettore mostrato in figura.

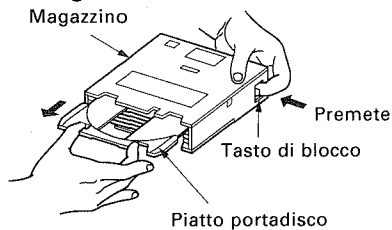

② Estraete il piatto portadisco.

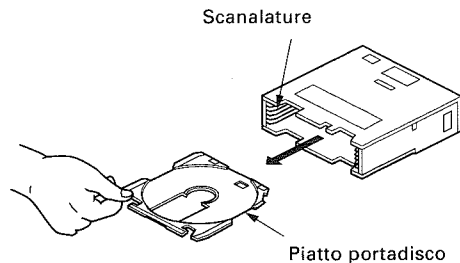

2 Poate un disco sul piatto portadisco.

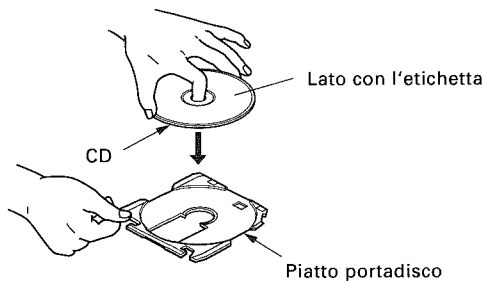

- Non usate mai adattatori per CD singoli da 8 cm del tipo disponibile in commercio. A tale scopo, usate invece il magazzino apposito disponibile opzionalmente (CDM-608)

2 Fate rientrare il piatto portadisco nel lettore CD.

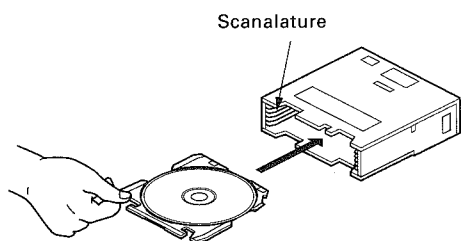

Allineare il piatto portadisco con le scanalature a destra e sinistra ed inserite il magazzino spingendolo orizzontalmente.

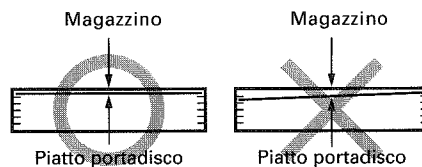

- Inserire ciascun disco nel magazzino prima di inserire quest'ultimo nel lettore.
- Anche se caricate meno di sei CD, controllate che tutti e sei i piatti portadisco siano inseriti nel magazzino.
- Quando trasportate il magazzino, tenetelo sempre ben orizzontale.

Etichette del magazzino

Applicare le etichette in dotazione solo nelle posizioni indicate o esse possono causare errori nel funzionamento dell'unità.

Esempio di etichetta:

A: Titolo di un caricatore

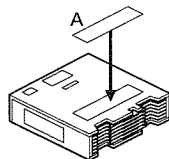

Attivare l'alimentazione dell'amplificatore prima di procedere con le operazioni seguenti.

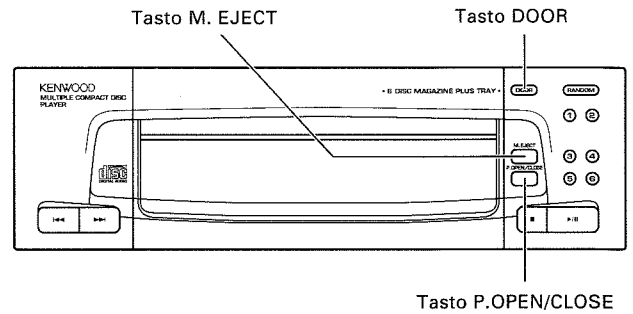
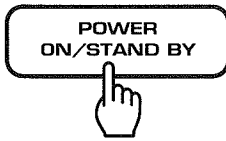

■ Caricamento di un magazzino

1 Aprite lo sportello.



2 Inserite il magazzino.

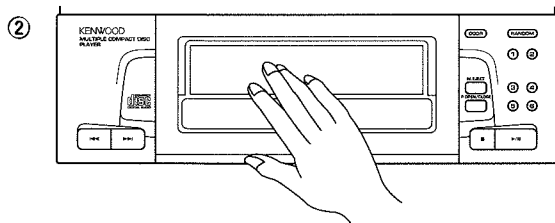
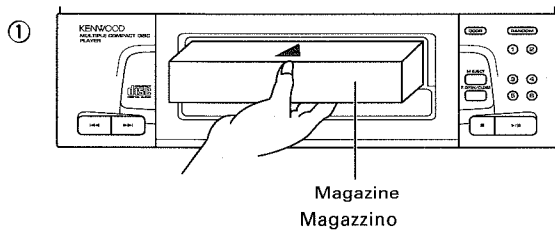

Premetelo sino a che non scatta in posizione.

3 Chiudete lo sportello.



■ Rimozione del magazzino

1 Aprite lo sportello



- Premendo il tasto **M.EJECT** è possibile aprire lo sportello ed espellere il magazzino.

2 Togliete il magazzino.

1 Premete il tasto M.EJECT.

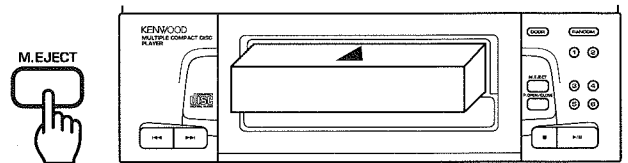

2 Estraiete il magazzino.

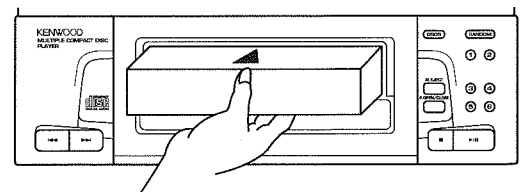

Tenete il magazzino per il centro.

3 Chiudete lo sportello.



■ Caricamento di un CD nel piatto Plus-1

1 Aprite il piatto Plus-1.

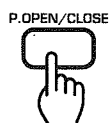

2 Posare un CD sul piatto Plus-1.

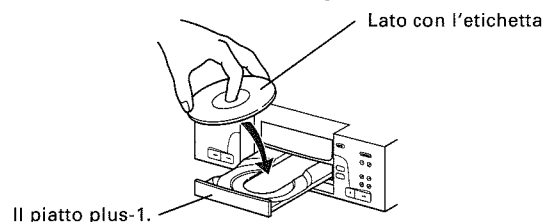

3 Chiudere il piatto Plus-1.

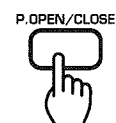

- Lo sportello si apre ed il piatto Plus-1 fluoresce.

- Il piatto Plus-1 si ritira e lo sportello si richiude.

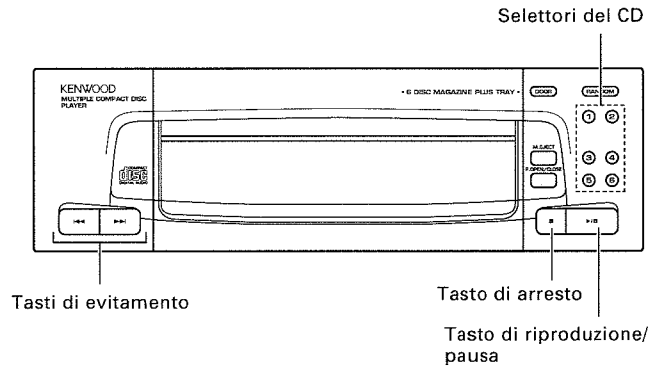

■ Riproduzione di un CD dall'inizio

1 Posate un CD nel magazzino o nel piatto Plus-1

Consultate in proposito le pagine da 28 a 29.

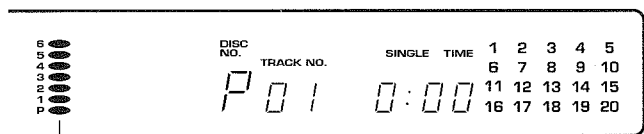

Tutti gli indicatori dei CD si illuminano a prescindere da quanti CD sono effettivamente contenuti nel magazzino.

2 Iniziate la riproduzione.

Scegliete il CD che desiderate riprodurre.

Per riprodurre il CD sul piatto portadisco Plus 1, premere il tasto (o del telecomando.)

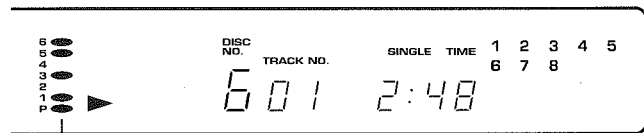
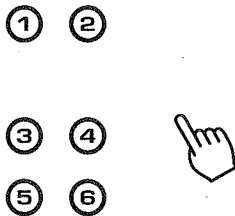

Se nel piatto portadisco che avete scelto non c'è un CD, l'indicatore corrispondente si spegne.

- La riproduzione inizia dal disco scelto. Se vengono caricati più di due CD, essi vengono riprodotti nell'ordine dei loro numeri di CD.
- Se il tasto di riproduzione viene premuto senza scegliere un CD, i CD vengono automaticamente riprodotti nell'ordine che segue: P → 1 → 2 → 3 → 4 → 5 → 6. (P: piatto portadisco Plus-1).
- Per riprodurre un solo CD, togliete il magazzino ed al suo posto installate il piatto Plus-1.

Per portare in pausa la riproduzione

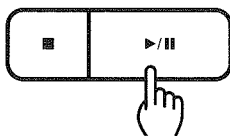

Per riprendere la riproduzione, premete di nuovo il tasto .

Per far terminare la riproduzione

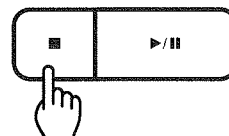

Preparativi: Selezionare CD col selettore di ingresso dell'amplificatore.

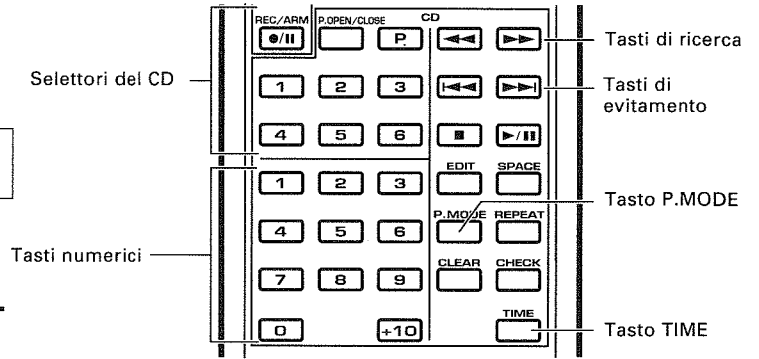

■ Riproduzione da un brano desiderato

1 Controllate che l'indicatore PGM sia spento.

Se esso fosse acceso, premete il tasto P.MODE.

(Solo telecomando)

2 Scegliete il disco che desiderate.

① ②

③ ④

⑤ ⑥



- Per riprodurre il CD sul piatto portadisco Plus 1, premere il tasto (o del telecomando).

3 Scegliete il brano che desiderate.

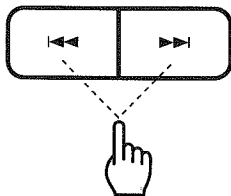

Continuate a premere sino a che il numero del brano desiderato viene visualizzato.

1 2 3

4 5 6

7 8 9

0 +10



Tasti numerici del telecomando

Esempio :

Per scegliere il brano numero 11:

1

Per scegliere il brano numero 20:

0

- La riproduzione inizia dal brano scelto e continua con i successivi.

Evitamento di brani

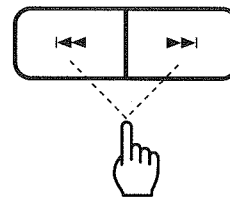

- I brani vengono evitati nella direzione del tasto premuto e la riproduzione inizia all'inizio del brano scelto.
- Quando il tasto viene premuto durante la riproduzione, il brano viene riprodotto di nuovo dall'inizio.

Avanzamento rapido e riavvolgimento

Solo telecomando

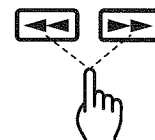

- Il brano viene riprodotto dal punto in cui viene lasciato andare il tasto.

Tasto TIME Solo telecomando

Premere il tasto quando si desidera controllare il tempo trascorso ed il tempo rimanente del brano in corso di riproduzione. Ogni volta che il tasto viene premuto, la visualizzazione del tempo cambia come indicato in basso.

La visualizzazione delle informazioni sul tempo potrebbe non apparire quando si riproduce un CD contenente 21 o più brani. In tale caso il display visualizza l'indicazione (SINGLE TIME rimanente) "- : - : -". (Nel modo PGM possono essere scelti solo i display SINGLE TIME).

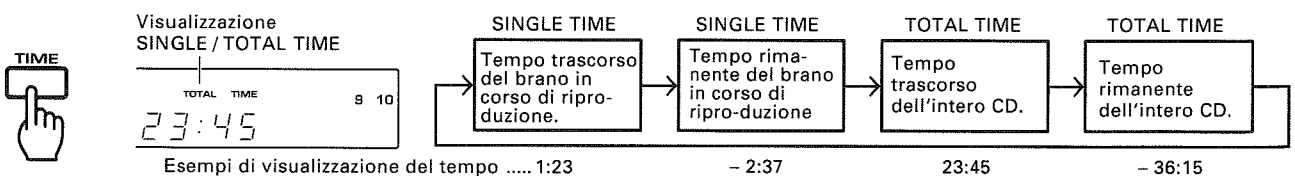

Funzionamento del lettore CD

Il modo di riproduzione programmata vi permette di riprodurre i brani che volete in un ordine particolare. Potete memorizzare al massimo 32 brani.

Preparativi: Selezionare CD col selettore di ingresso dell'amplificatore.

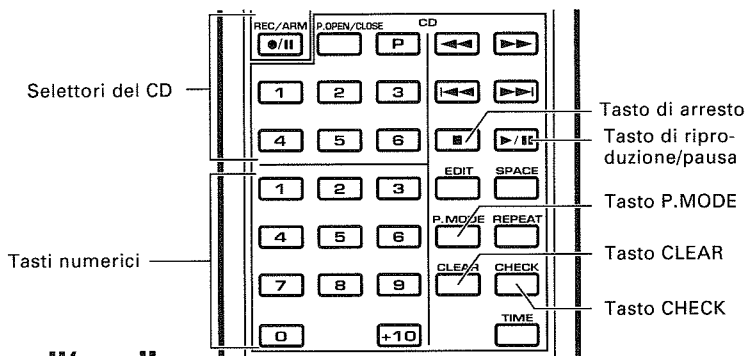

■ Riproduzione dei brani desiderati nell'ordine desiderato (modo PGM) Solo telecomando

1 Entrare nel modo PGM.

Premere il tasto P.MODE.

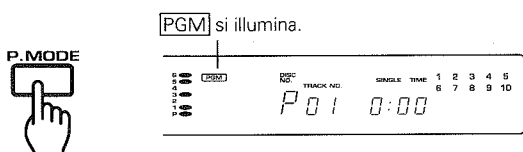

2 Programmare i brani desiderati nell'ordine desiderato.

Esempio

Scelta del brano No. 5 sul disco 4:

① Scegliete il CD.

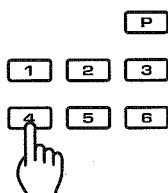

- Se trascorrono oltre otto secondi prima che la fase ② venga eseguita, tutti i brani del CD scelto vengono programmati (programma 1-DISC). In questo caso la registrazione CCRS non è disponibile.

② Scegliete il brano.

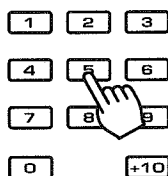

- Ripetete le fasi ① e ② per programmare sino a 32 brani. Quando sono stati programmati 32 brani, l'indicazione FULL appare sul display.

Se commettete un errore nell'introduzione di dati:
Premete il tasto CLEAR e reintroductete il numero corretto.

3 Date inizio alla riproduzione.



- I brani vengono riprodotti nell'ordine in cui sono stati programmati (P-No.)
- Se uno dei tasti di salto (▶▶ o ◀◀) viene premuto durante la riproduzione programmata, il brano in corso di riproduzione viene saltato nella direzione in avanti o all'indietro.

Per controllare l'ordine di programmazione



- Ogni volta che il tasto CHECK viene premuto, il numero di brano e l'ordine di programmazione (P-No.) vengono visualizzati nell'ordine programmato.
- La visualizzazione precedente viene ripristinata in alcuni secondi.

Per riprendere la riproduzione normale



- La riproduzione secondo l'ordine dei brani del CD riprende dopo il brano in corso di riproduzione.

Per interrompere la riproduzione programmata



Unità principale



Unità di telecomando

■ Per aggiungere un brano al programma

Solo telecomando

Premere il tasto (i) del numero di brano da aggiungere.

① Scegliete il disco.

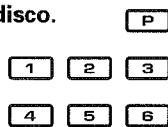

② Scegliete un numero di brano

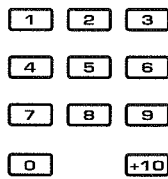

■ Per cambiare un brano nel programma

Solo telecomando

1 Premete il tasto CHECK.



P.C. si illumina.

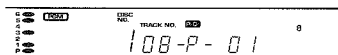

Premere fino a visualizzare il P-NO, da cambiare.

2 Scegliete un numero di brano nuovo.

① Scegliete il disco.

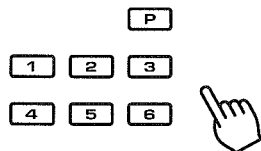

② Scegliete un numero di brano.

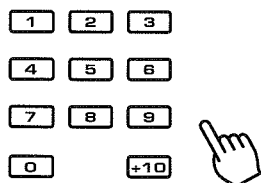

Premere mentre l'indicatore P.C. è illuminato.

- Il brano in corso di riproduzione non può essere cambiato.

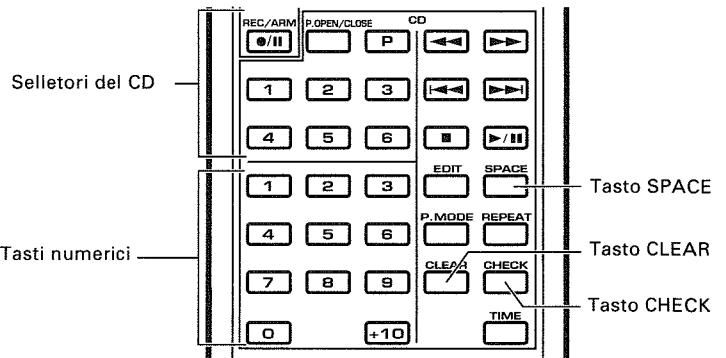

■ Per cancellare brani dal programma

Cancellazione dall'ultimo brano

Solo telecomando



- Ogni volta che il tasto viene premuto, i brani vengono cancellati nell'ordine partendo dall'ultimo brano.
- Il brano attualmente in riproduzione non può essere cancellato.

Cancellazione dell'intero programma

Premere uno di questi tasti.

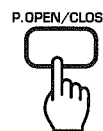

Unità di telecomando

Unità principale

Funzione di spazio automatico Solo telecomando

Quando il tasto [SPACE] viene premuto durante la riproduzione programmata, tra i brani programmati viene creato automaticamente uno spazio non registrato di circa 4 secondi.

Questa funzione viene fornita per facilitare il funzionamento della funzione DPSS del registratore a cassette. Comunque, è possibile creare uno spazio non registrato anche quando due brani sono continui come per esempio con musica classica o concerti dal vivo.



Si illumina.

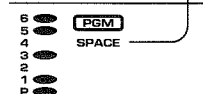

- Per cancellare la funzione di spazio automatico, premere nuovamente il tasto [SPACE].

Funzionamento del lettore CD

Preparativi: Selezionare CD col selettore di ingresso dell'amplificatore.

■ Riproduzione ripetuta Solo telecomando

Riproduzione ripetuta di brani programmati

1 Entrare nel modo PGM.

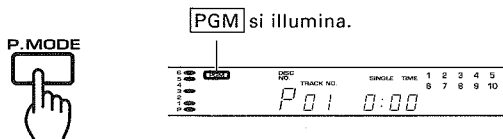

2 Selezionare il brano (i) desiderato.

① Scegliete il CD desiderato.

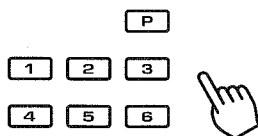

- Se trascorrono oltre otto secondi prima che la fase ② venga eseguita, tutti i brani del CD scelto vengono programmati (programma 1-DISC).

② Scegliete i brani che volete ascoltare.

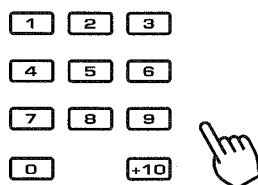

- Tutti i brani selezionati vengono riprodotti ripetutamente.
- Se viene selezionato solo un brano, quel brano viene riprodotto ripetutamente.

3 Premere il tasto REPEAT.

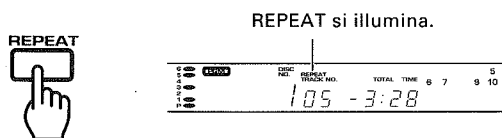

4 Avviare la riproduzione.



Riproduzione ripetuta dell'intero CD

1 Fate spegnere l'indicatore PGM.

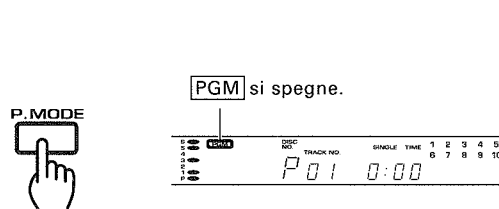

2 Premere il tasto REPEAT.

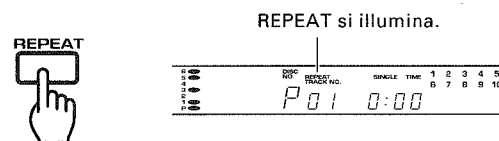

3 Avviare la riproduzione.



Per riprendere la riproduzione normale

Premere nuovamente il tasto REPEAT.

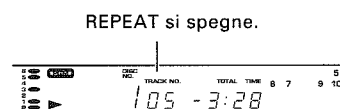

- La riproduzione riprende nel modo del lettore CD impostato prima della ripetizione.

Questa funzione permette di scegliere in ordine casuale i brani da riprodurre. Essa vi darà ore ed ore continue di novità e sorprese.

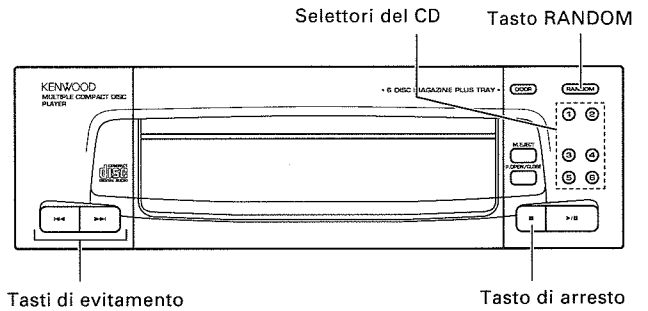

■ Riproduzione in ordine casuale.

1 Controllate che l'indicatore PGM sia spento.

- Se esso invece fosse acceso, premete il tasto [P.MODE] in modo da farlo spegnere. (Telecomando)

2 Scegliete il modo di riproduzione casuale desiderato.

Riproduzione casuale di un solo CD

- 1 Scegliete il CD che desiderate.

① ②

③ ④
⑤ ⑥

- Per riprodurre il CD sul piatto portadisco Plus 1, premere il tasto [▶/II] (o [P] del telecomando)

②



Scegliete RANDOM ONE

Riproduzione casuale di tutti i CD.



Scegliete RANDOM ALL

Display: Ciascuna pressione cambia il modo di riproduzione casuale come mostrato di seguito.

→ RANDOM ONE → RANDOM ALL → Si spegna (RANDOM OFF)

Display quando viene scelto il brano 7 del CD 3

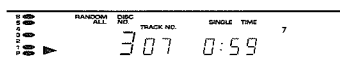

- Alla fine di ciascun brano ne viene scelto e riprodotto in ordine casuale un'altro.

Display quando il brano 3 del disco 5 viene riprodotto

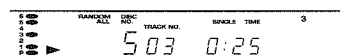

Sceita di un altro brano durante la riproduzione casuale

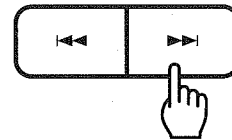

- Quando il tasto [▶▶] viene premuto una volta nel corso della riproduzione casuale, la riproduzione riprende dall'inizio.

Cancellazione della riproduzione casuale

Scegliete RANDOM OFF.



Ciascuna pressione cambia il modo di riproduzione casuale come indicato di seguito.

Display:

RANDOM ONE → RANDOM ALL
 Si spegna ← (RANDOM OFF)

- La riproduzione normale inizia.

○

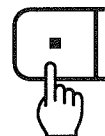

- La riproduzione cessa.

Nota:

Lo stesso brano non viene mai riprodotto due volte consecutive, ma può essere però riprodotto di nuovo dopo qualche tempo.

Funzionamento del registratore a cassette

Tasto A/B

Ogni volta che un tasto viene premuto, la funzione dei tasti di funzione viene applicata alternatamente alla Piastra A ed alla Piastra B.

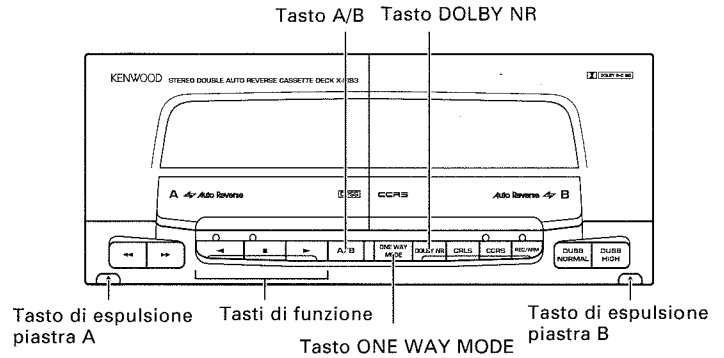
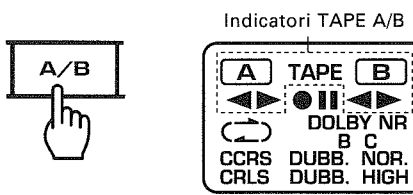

■ Per riprodurre un nastro

1 Inserire una cassetta.

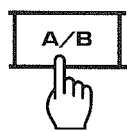

Attivare la Piastra A o la Piastra B.

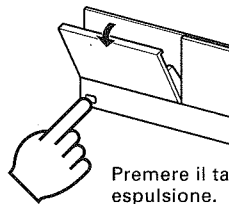

Premere il tasto di espulsione.

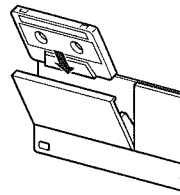

Chudere bene lo sportello del vano portacassette.

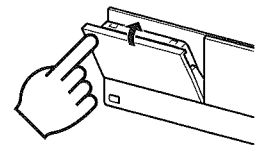

- Il tipo di nastro, normale, al cromo o metal viene rilevato e quindi impostato automaticamente.
- Accertarsi di eliminare l'eventuale allentamento del nastro prima di inserire la cassetta.

2 Determinare le condizioni di riproduzione.

① Selezionare il modo di riproduzione.

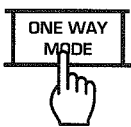

↻ Per la riproduzione senza fine di entrambi i lati.
 ⇌ Per l'arresto dopo la riproduzione di un lato del nastro.

L'indicazione cambia ogni volta che il tasto viene premuto.

② Selezionare il modo Dolby NR.

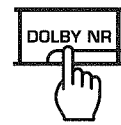

Selezionare a seconda del nastro da riprodurre.

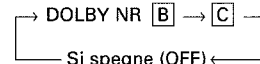

L'indicazione cambia ogni volta che il tasto viene premuto.

3 Iniziare la riproduzione.

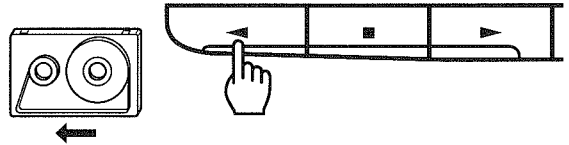
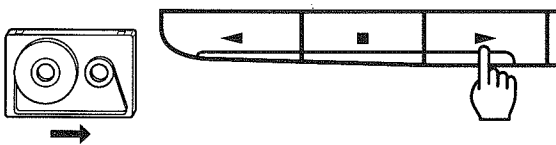

Per interrompere la riproduzione

- Non premere il tasto di espulsione prima che il nastro sia completamente fermo.

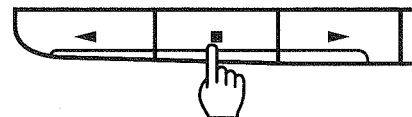

Sistema Dolby NR di riduzione del rumore

Il sistema Dolby NR di riduzione del rumore è stato sviluppato per eliminare il fruscio di fondo dei nastri generato durante la riproduzione. I risultati ottimali del sistema Dolby NR vengono raggiunti utilizzando lo stesso sistema Dolby NR B o C durante sia la registrazione che durante la riproduzione. Se invece i due sistemi usati fossero differenti, la riproduzione non potrebbe aver luogo correttamente. Controllate ogni volta che i due sistemi siano uguali.

Sistema Dolby NR B

Il più popolare tipo di sistema di riduzione del rumore usato per gli stereo da casa. Solitamente, quando si dice sistema Dolby NR si intende il sistema di B NR.

Sistema Dolby NR C

Il sistema di riduzione del rumore Dolby C NR è più efficace di quello Dolby B NR. Esso riduce il fruscio di fondo in misura molto maggiore. Ne consigliamo l'uso sia per la registrazione che per la riproduzione. Segnate sulla cassetta il sistema Dolby NR B o C usato in modo da poterlo impostare correttamente per la riproduzione.

Inciditori TAPE A/B

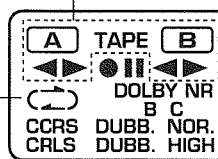

Indicatore ONE WAY MODE

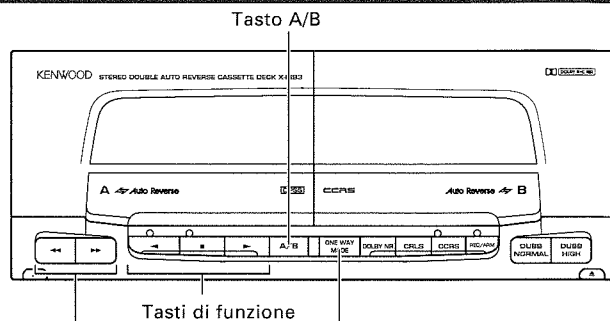

Tasti di avanzamento rapido/
riavvolgimento

Tasto ONE WAY MODE

■ Per avvolgere il nastro ad alta velocità

1 Interrompere la riproduzione.

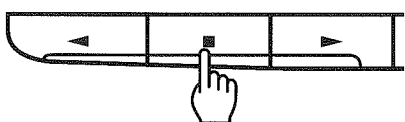

2 Premere il tasto ◀◀ o il tasto ▶▶.

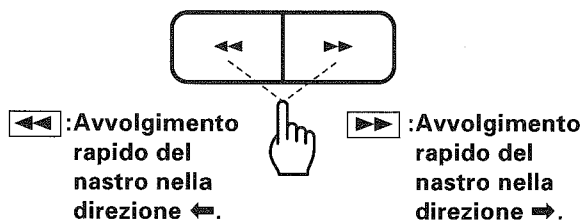

Per interrompere l'avvolgimento rapido del nastro

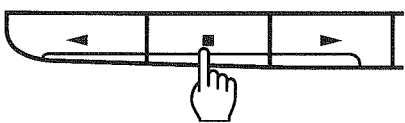

Indicatore della direzione di scorrimento del nastro

La direzione in cui il nastro viene trasportato nel corso della riproduzione o la registrazione viene indicata da un indicatore che si illumina ◀ e ▶. La direzione selezionata l'ultima volta che lo scorrimento del nastro è stato arrestato viene mantenuta anche dopo che l'alimentazione viene disattivata. Quando lo scorrimento del nastro viene attivato automaticamente dall'operazione di riproduzione automatica, ecc., lo scorrimento inizia nella direzione indicata dall'indicatore di direzione. Se si desidera cambiare la direzione di scorrimento del nastro per la prossima volta che l'alimentazione viene attivata, premere il tasto di riproduzione della direzione desiderata prima di disattivare l'alimentazione.

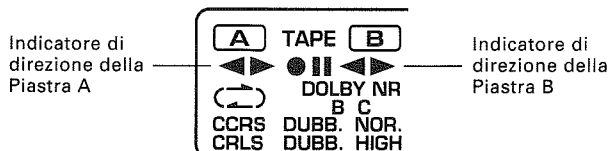

■ Riproduzione continuata

Questa funzione riproduce continuamente e ripetutamente i nastri di entrambe le piastre A e B.

1 Inserite delle cassette nelle piastre.

① Attivare la Piastra A o la Piastra B.

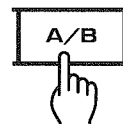

② Inserire i nastri.

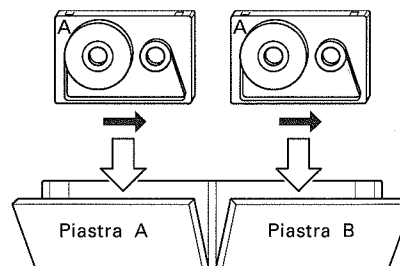

• I nastri vengono riprodotti nelle direzioni indicate dai loro rispettivi indicatori.

2 Selezionare il modo di riproduzione.

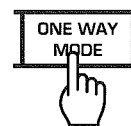

⇌ ... Viene ripetuta la riproduzione continuata di un solo lato dei nastri nelle piastre A e B.

• La riproduzione continuata non può essere eseguita se il selettore ONE WAY MODE è impostato su "↔".

3 Iniziare la riproduzione.

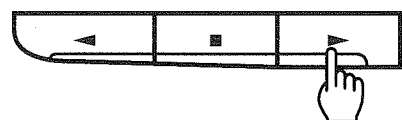

• La riproduzione alternata inizia dalla Piastra scelta col tasto [A/B].

Funzionamento sistema DPSS

Il sistema DPSS (sistema ricerca diretta programmi) permette le seguenti comode operazioni seguendo le istruzioni riguardanti ciascuna funzione (queste operazioni non sono comunque disponibili per entrambe le piastre contemporaneamente). Le funzioni DPSS sono basate sul rilevamento di spazi non registrati da 4 secondi o più tra i brani.

- 1. Riproduzione con salto:** Specificando un brano localizzato diversi brani dopo (o prima) il brano in corso di riproduzione, l'unità salta i brani tra il brano in corso di riproduzione ed il brano selezionato ed avvia la riproduzione dall'inizio del brano selezionato. Nella riproduzione con salto possono essere saltati fino a 16 brani.
- 2. Riproduzione ripetuta di un singolo brano** : Un singolo brano viene riprodotto ripetutamente per 16 volte.
- 3. Riavvolgimento e riproduzione** : Questa funzione riavvolge il nastro fino all'inizio e quindi avvia la riproduzione da quella posizione.
- 4. Avvolgimento e riproduzione** : Se durante la riproduzione viene rilevato uno spazio non registrato da più di 10 secondi, quello spazio viene saltato per mezzo dell'avvolgimento rapido del nastro.

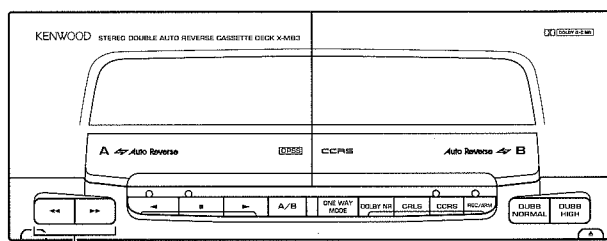
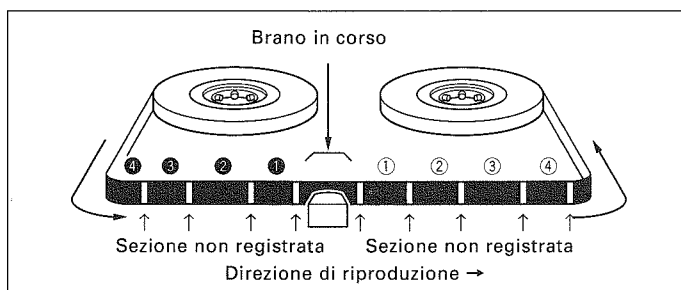

Tasti di avanzamento rapido/riavvolgimento

■ Funzionamento di riproduzione con salto

L'esempio in basso illustra il caso in cui la direzione indicata dall'indicatore di direzione è ►. Se la direzione indicata dall'indicatore di direzione è ◀, premere i tasti per la direzione opposta a quella indicata nelle illustrazioni seguenti.

Per riprodurre il brano successivo al brano in corso di riproduzione

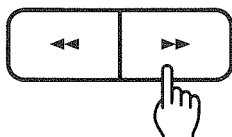

Premere una volta durante la riproduzione.

Per riprodurre nuovamente dall'inizio il brano in corso di riproduzione

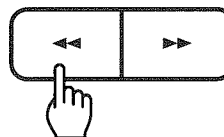

Premere una volta durante la riproduzione.

Per riprodurre il brano localizzato dopo 4 brani

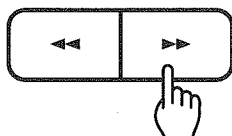

Premere quattro volte durante la riproduzione.

Per riprodurre il brano localizzato 4 brani prima

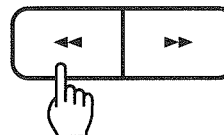

Premere cinque volte durante la riproduzione.

Il sistema DPSS non funziona in modo appropriato con i seguenti tipi di nastro.

- Nastri contenenti spazi da 4 secondi o più nel corso della registrazione come conversazioni e discorsi.
- Nastri che contengono spazi con un livello estremamente basso o spazi non registrati nel mezzo dei brani come nel caso di musica classica.
- Nastri che contengono registrazioni o disturbi tra i brani.
- Nastri che sono divisi da uno spazio da meno di 4 secondi.
- Nastri registrati con un basso livello di registrazione.
- Nastri registrati con la funzione di dissolvenza incrociata.

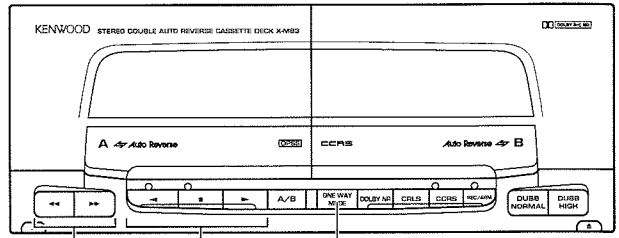

Tasti di avanzamento rapido/riavvolgimento Tasto ONE WAY MODE

■ Funzionamento di riavvolgimento e riproduzione

Questa funzione non è disponibile sul telecomando.

Direzione indicata dall'indicatore di direzione : ►

Premere contemporaneamente.

Direzione indicata dall'indicatore di direzione : ◀

Premere contemporaneamente.

■ Riproduzione ripetuta di un solo brano

1 Riprodurre il brano che si desidera ripetere.

2 Premere il tasto di riproduzione nella stessa direzione della direzione di scorrimento attuale del nastro.

Quando la direzione indicata è : ►

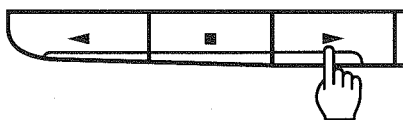

- La riproduzione normale riprende dopo aver ripetuto lo stesso brano per 16 volte.

■ Funzionamento di avvolgimento e riproduzione

La funzione di avvolgimento e riproduzione salta automaticamente lunghi spazi non registrati mentre il nastro viene riprodotto.

Questa funzione non è disponibile sul telecomando.

1 Determinare il modo di riproduzione (condizioni).



- ↻ ... I due lati vengono riprodotti per 8 volte dopo di che la riproduzione si interrompe.
- ⇒ ... Un lato viene riprodotto 8 volte dopo di che la riproduzione si interrompe.

2 Premere i tasti ◀◀ e ▶▶ contemporaneamente.

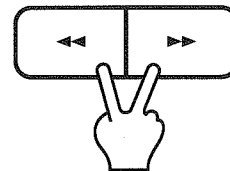

Per cancellare nel mezzo la riproduzione sopradescritta

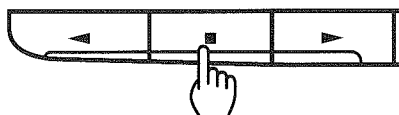

- La riproduzione viene fermata.

Registrazione di cassette (solo Piastra B)

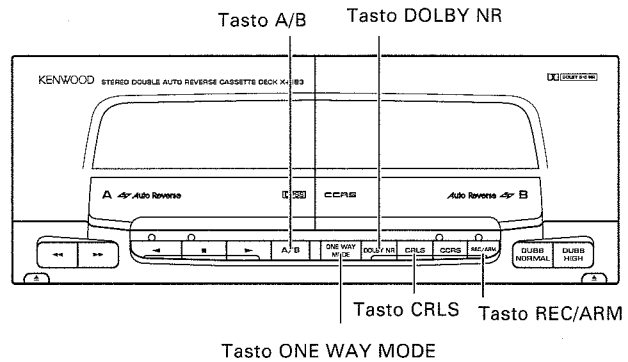
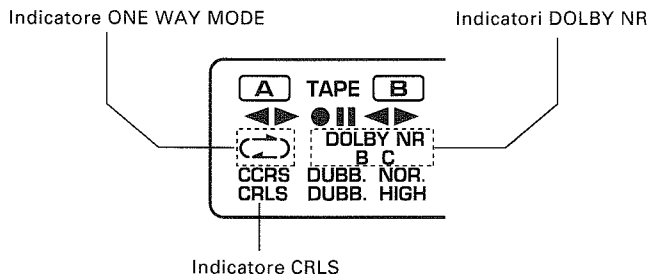

Registrazione normale

Questo apparecchio non è in grado di registrare su nastri metal.

1 Preparare il registratore a cassette.

① Inserire un nastro nella piastra B.

② Attivate la Piastra B.

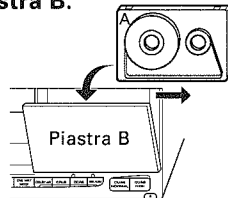
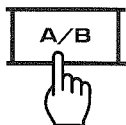

③ Impostare la direzione di scorrimento del nastro.



↔ : Registrazione su due lati
→ : Registrazione su di un lato

④ Selezionare la registrazione su di un lato o su entrambi i lati.

⑤ Selezionare il modo Dolby NR.

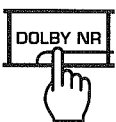

→ DOLBY NR [B] → [C]
← Si spegne (OFF) ←

2 Selezionare la fonte da registrare.

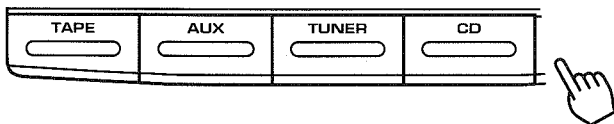

Selezionare una fonte musicale diversa da TAPE.

Per applicare l'effetto di equalizzazione

Premete il tasto EQ.EFFECT portandolo su ON, e scegliete una curva di equalizzazione desiderata.

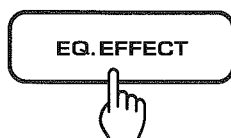

3 Regolazione del livello di registrazione.

① Riproducete la sorgente di segnale.

② Premere il tasto CRLS.

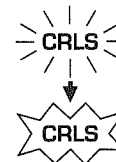
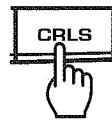

La regolazione del livello viene completata in circa 20 secondi. Attendete che l'indicatore si illumini stabilmente.

- La piastra si porta nel modo di pausa di registrazione.
- Se premete il tasto di registrazione mentre l'indicatore sta lampeggiando, il suono registrato potrebbe venire distorto.
- Quando il tasto [CRLS] viene premuto mentre l'indicatore lampeggia, la regolazione del livello viene determinata in quel momento ed il registratore entra nel modo di pausa della registrazione.
- La regolazione del livello di registrazione viene sospesa se la sorgente di segnale non viene attivata entro 3 secondi dalla pressione del tasto [CRLS].

4 Iniziare la registrazione.

① Riprodurre la fonte dall'inizio.

② Premere il tasto REC/ARM.

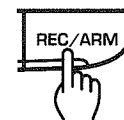

Premere una volta.

- La registrazione inizia.
- Il registratore entra automaticamente nel modo di arresto quando il lato da registrare è stato registrato fino alla fine.

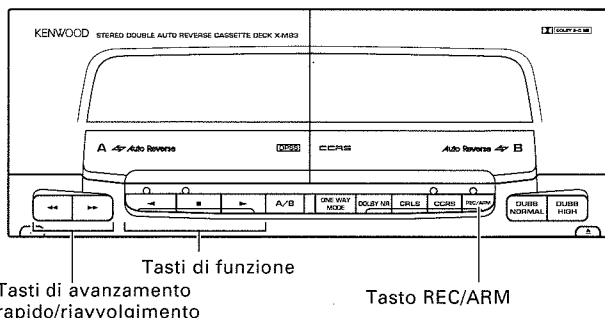
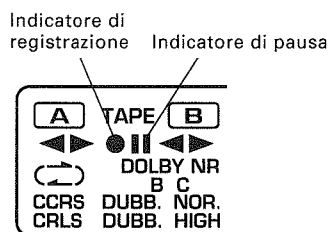

■ Per interrompere temporaneamente la registrazione

- Viene creato uno spazio non registrato da circa 4 secondi e quindi lo scorrimento del nastro si interrompe.

Per riprendere la registrazione

■ Per riavviare la registrazione dopo un errore

La procedura seguente è utile quando volete cancellare una registrazione in corso e riprenderla da capo. Lasciare uno spazio non registrato da circa 4 secondi o più prima della posizione di avvio della registrazione.

1 Interrompere la registrazione e riavvolgere il nastro.

Durante la registrazione nella direzione ► :

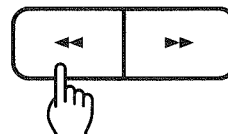

Durante la registrazione nella direzione ◀ :

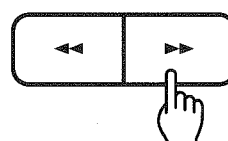

- La registrazione viene interrotta, il nastro viene riavvolto fino all'inizio del brano che viene registrato in cui la registrazione era stata avviata ed il nastro entra nel modo di arresto dopo aver creato uno spazio non registrato di circa 2 secondi dalla fine del brano precedente.

■ Per interrompere la registrazione

1

2 Interrompere la riproduzione della fonte.

2 Riavviare la registrazione.

① Premere due volte il tasto REC/ARM.

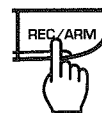

- Viene creato uno spazio non registrato da circa 4 secondi e quindi lo scorrimento del nastro si interrompe.

② Premere una volta il tasto REC/ARM.



- La registrazione si avvia.

Funzione CRLS

Sistema CRLS (regolazione computerizzata del livello di registrazione):

Questa funzione campiona i livelli di picco presenti in un CD e regola automaticamente di conseguenza il livello di registrazione.

- Anche se non premete il tasto **CRLS** La registrazione viene eseguita col livello di registrazione di base. Il livello di registrazione di base comune a tutti i selettori di ingresso è stato impostato in fabbrica.
- Una volta determinato, il livello di registrazione viene memorizzato Il livello determinato dal tasto **CRLS** per ciascuna sorgente di segnale (AUX, TUNER, CD) viene memorizzato. Esso viene utilizzato ogni volta che una certa sorgente viene utilizzata ed applicato per la registrazione anche se il tasto **CRLS** viene applicato.
- Per riutilizzare il livello precedente dopo aver premuto il tasto **CRLS** Premete il tasto di arresto mentre l'indicatore CRLS sta lampeggiando in modo da tornare al livello precedente.
- Se il tasto **CRLS** viene mantenuto premuto per oltre 3 secondi L'indicatore lampeggia a bassa velocità e quindi si spegne. A questo punto, il livello CRLS che è stato memorizzato per la sorgente di segnale indicata ritorna al livello di registrazione di base.

Registrazione di cassette (solo Piastra B)

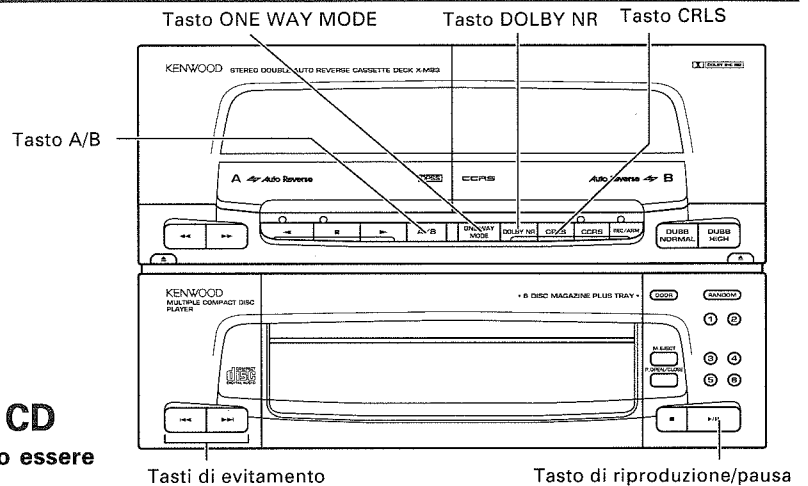

■ Registrazione sincronizzata di CD

Il registratore a cassette ed il lettore CD possono essere avviati contemporaneamente.

1 Preparare il registratore a cassette.

- ① Inserire un nastro nella piastra B.

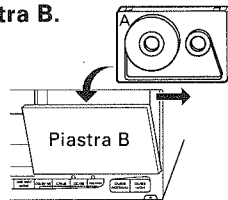

- ② Attivare la Piastra B.

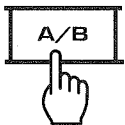

- ③ Impostare la direzione di scorrimento del nastro.

- ④ Selezionare la registrazione su di un lato o su entrambi i lati.



↔ : Registrazione su due lati

→ : Registrazione su di un lato

- ⑤ Selezionare il modo Dolby NR.

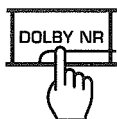

→ DOLBY NR [B] → [C]
— Si spegne (OFF) ←

2 Regolazione del livello di registrazione.

- ① Riproduzione un CD.

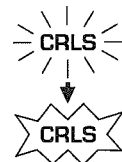
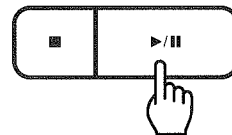

- ② Premete il tasto CRLS.

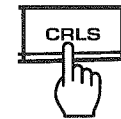

La regolazione del livello viene completata in circa 20 secondi. Attendete che l'indicatore si illumini stabilmente.

- La piastra si porta nel modo di pausa di registrazione.

- ③ Pausa della riproduzione del CD.

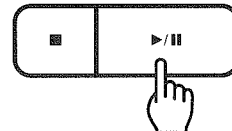

3 Iniziare la riproduzione del CD.

- ① Scegliere il brano con cui iniziare la registrazione con il tasto di evitamento.

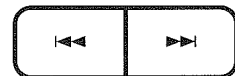

- La selezione può venire fatta anche con i tasti numerici del telecomando.

- ② Avviate la riproduzione.

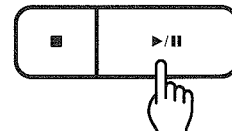

- La registrazione inizia contemporaneamente.
- Quando il lettore CD ha completato la riproduzione, il registratore termina la registrazione e si ferma.

Per la pausa

Premere il tasto ►/|| del lettore CD.

Per riprendere la registrazione

Premere il tasto ►/|| del lettore CD.

Per interrompere la registrazione

Premere il tasto ■ del lettore CD.

- Quando il tasto ■ del registratore a cassette viene premuto, il registratore entra nel modo di arresto ma la riproduzione del CD non si interrompe.

Registrazione della riproduzione di CD (CCRS)

Il sistema CCRS (sistema di registrazione di CD controllato da computer) rende possibili i seguenti tipi di registrazione impostando il livello di registrazione e la polarizzazione di registrazione ottimali per lo specifico CD che si desidera registrare ed attivando la registrazione automaticamente. (La registrazione CCRS è possibile solo con la piastra B).

Registrazioni in modi diversi de PGM:

La funzione CCRS dà inizio alla registrazione del CD a partire dal primo brano. Se il termine di un lato viene raggiunto durante la registrazione, viene attuata una chiusura in dissolvenza, quindi la registrazione riprende sul secondo lato del nastro con un'apertura in dissolvenza.

Registrazione di una riproduzione programmata (PGM):

La funzione CCRS inizia la registrazione dei brani programmati del CD dal primo brano programmato e prosegue nell'ordine di programmazione. Se la fine del lato viene raggiunta nel corso della registrazione, il brano incompleto viene cancellato e registrato completamente dall'altra parte del nastro. (La registrazione CCRS di un programma PGM che copra più di un CD non è possibile.)

Quando si programmano brani da due dischi o più, eseguire la registrazione MULTI EDIT.

Registrazione MULTI EDIT:

I brani di diversi CD possono trovare posto in un singolo nastro.

Registrazione EDIT normale:

Quando il tempo di registrazione del nastro viene specificato in precedenza, l'ordine dei brani del CD viene modificato in modo che nessun brano venga interrotto alla fine del nastro sui due lati. Il numero massimo di brani che possono essere registrati in questo modo è 20.

Registrazione AI EDIT:

Quando il tempo di riproduzione totale del CD è maggiore del tempo di registrazione del nastro, tutti i brani possono trovare posto sul nastro eseguendo una dissolvenza in uscita alla fine di ciascun brano.

Vedere anche la sezione "Funzionamento del lettore CD".

CCRS (sistema di registrazione CD controllato da computer)

Quando il tasto [CCRS] viene premuto, le seguenti operazioni vengono eseguite automaticamente e quindi la registrazione del CD inizia.

1. Il CD viene riprodotto e il campionamento del suo livello di picco viene ricavato dal livello utilizzato per la registrazione del CD.
2. Il livello di registrazione ottimale per quel CD viene determinato in base al livello di picco campionato ed il registratore viene impostato di conseguenza.
3. I preparativi per la registrazione sopradescritti vengono completati in circa 90*2 secondi, dopo di che la registrazione inizia.
4. Quando la registrazione è terminata (quando il lettore CD termina la riproduzione oppure quando il nastro è stato registrato completamente), sia il registratore che il lettore CD entrano nel modo di arresto.

- Il livello di registrazione viene mantenuto sintanto che l'indicatore CCRS rimane acceso.
- Il livello di registrazione viene cancellato quando il tasto di apertura/chiusura del lettore CD viene premuto o l'unità viene spenta.

Visualizzazione durante l'operazione CCRS

Illuminato ○ Lampeggiante ☀ OFF ●

indicatore	CCRS *1	Pausa	Registrazione
Durante la regolazione del livello di registrazione	☀ Lampeggio veloce	○	○
Durante la registrazione	☀ Lampeggio lento	●	○
Fine della registrazione	●	●	●

*1. Cancellazione della regolazione CCRS:
Premete il tasto di apertura / chiusura del piatto portadischi del lettore CD.

*2. Il tempo varia seconda del numero dei brani del CD da registrare.

Dissolvenza in entrata ed in uscita

Dissolvenza in entrata significa che il volume aumenta gradatamente dal minimo al livello normale quando si inizia la riproduzione di musica.

Di converso, dissolvenza in uscita significa che il volume diminuisce gradatamente dal livello normale al minimo alla fine del pezzo musicale.

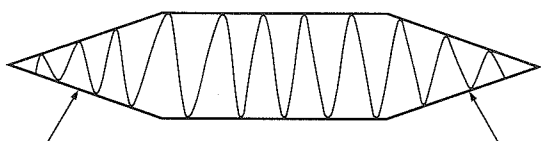

Dissolvenza in entrata

Dissolvenza in uscita

Registrazione della riproduzione di CD (CCRS)

■ Registrazione di CD in modi diversi da quello PGM

Al termine del lato della cassetta, al momento di inversione della direzione di scorrimento del nastro si hanno una chiusura ed un'apertura in dissolvenza.

1 Selezionate CD con i selettori di ingresso e ponete un CD sul piatto.

2 Eseguire la procedura "Registrazione normale" fino alla fase 2.

- Consultate pag. 40.

3 Controllare che il lettore CD non si trovi nel modo PGM.

- Se l'indicatore **PGM** è illuminato, premete il tasto **P. MODE**.
(Solo telecomando)

4 Premete il selettore del CD per scegliere il CD da registrare.

- Per scegliere il CD sul piatto portadisco Plus 1, premere il tasto **▶/||** (o **P** del telecomando).
- Controllate la qualità della riproduzione.

5 Iniziate la registrazione.

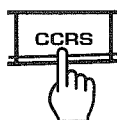

- La funzione CCRS viene attivata in modo che la registrazione possa iniziare entro 90 secondi.
- I brani sul CD sono registrati nel loro ordine normale.
- Al momento di inversione della direzione di scorrimento del nastro si hanno le seguenti operazioni automatiche.

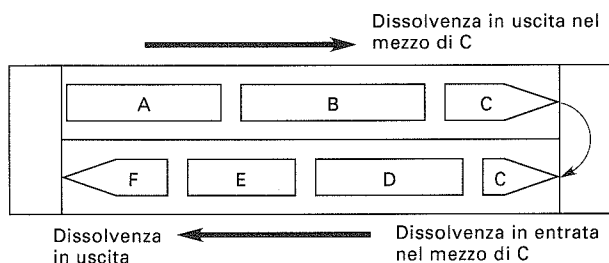

■ Registrazione di una riproduzione programmata (PGM)

I brani vengono registrati in modo da non venire interrotti dalla fine del lato della cassetta.

1 Selezionate CD con i selettori di ingresso e ponete un CD sul piatto.

2 Eseguire la procedura "Registrazione normale" fino alla fase 2.

- Consultate pag. 40.

3 Nel modo PGM, selezionare l'ordine dei brani da riprodurre.

- Consultate pag. 32. (La registrazione CCRS di un programma PGM che copra più di un CD non è possibile.)
- Durante la programmazione di brani da due o più dischi, eseguire la registrazione MULTI EDIT descritta a pag. 45.

4 Iniziate la registrazione.

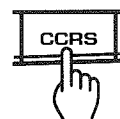

- La funzione CCRS viene attivata in modo che la registrazione possa iniziare entro 90 secondi.
- I brani sul CD sono registrati nel loro ordine di programmazione.
- Al momento di inversione della direzione di scorrimento del nastro si hanno le seguenti operazioni automatiche.

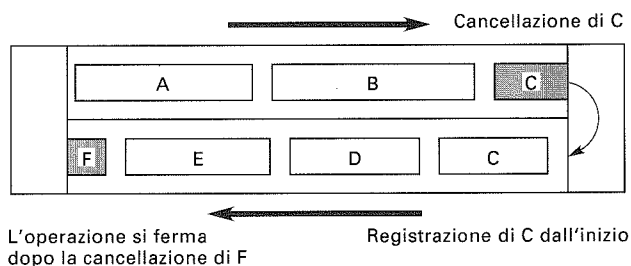

Note:

1. Quando il tasto **CCRS** viene premuto durante la riproduzione del CD, la riproduzione viene interrotta e l'operazione di impostazione CCRS inizia.
2. La registrazione CCRS rende la regolazione manuale del livello di registrazione non necessaria.
3. Il sistema CCRS ricerca il livello di picco del CD in un periodo in 90 secondi. Perciò è possibile che il livello ottimale non possa essere ottenuto per quanto ciò sia un caso estremamente raro.
4. Se un brano sul CD è estremamente lungo, come nel caso di musica classica, il sistema CCRS non può essere utilizzato poiché la musica non trova posto su di un solo lato del nastro.
5. Se l'indicatore ONE WAY MODE del registratore si trova sulla posizione "←", il processamento della registrazione per la fine del nastro avviene solo sul lato A.
6. Se l'ultimo brano del lato di un nastro deve venire terminato con una chiusura in dissolvenza, se lo spazio fra i brani è troppo breve potrebbe venire terminato con una chiusura in dissolvenza anche parte del brano precedente.

■ Registrazione MULTI EDIT (edizione di CD multipli)

Questa funzione permette la registrazione con montaggio di più CD (sino a 20 brani da un disco).

1 Preparare la piastra B per la registrazione.

① Inserire il nastro a cassetta.

② Attivare la piastra B.

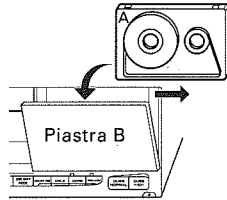
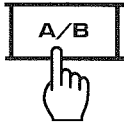

③ Controllare la direzione di scorrimento de nastro.

④ Selezionare il lati del nastro da registrare.



↔ : Selezionare la registrazione su due lati.

⑤ Selezionare il modo Dolby NR.

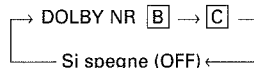
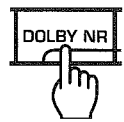

Per applicare l'effetto di equalizzazione
Premete il tasto EQ. EFFECT portandolo su ON, e scegliete
una curva di equalizzazione desiderata.

2 Selezionare l'ingresso CD.

3 Inserire il CD nel lettore.

- Chiudere lo sportello e spegnere l'indicatore [PGM].
- Caricate prima i CD che desiderate usare per l'editing nel magazzino e nel piatto portadisco Plus-1.

4 Selezionare il modo MULTI EDIT per mezzo del tasto EDIT.

Solo telecomando



EDIT → AI EDIT → MULTI EDIT

Il display cambia ogni volta che il tasto viene premuto.

- Precedere alla fase successiva entro 8 secondi dall'impostazione del modo MULTI EDIT. Se sono passati più di 8 secondi, impostare nuovamente il modo MULTI EDIT.

5 Introdurre il tempo di riproduzione del nastro nelle due direzioni.

Usare i tasti numerici del telecomando.

Nastro C-30 : [+10] [+10] [+10] [0]

Nastro C-46 : [+10] [+10] [+10] [+10] [6]

- 46, 54, 60 o 90 possono essere selezionati anche ogni volta che il tasto [TIME] viene premuto. In questo caso, premere nuovamente il tasto [EDIT] per finalizzare l'introduzione.

L'indicatore [MULTI EDIT] cambia da lampeggiante ad illuminato continuamente indicando il modo di attesa di introduzione del programma e viene visualizzato il tempo registrabile del lato A.

6 Dare inizio alla registrazione.

Eseguire la registrazione ripetendo le fasi dalla ① alla ③ descritte di seguito.

① Scegliere il CD. Solo telecomando

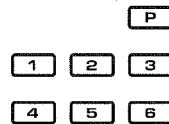

Per scegliere un altro CD, premete il tasto [P] mentre il numero di brano lampeggia.

② Scegliere il brano da registrare.

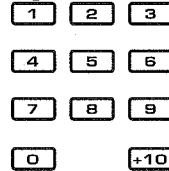

Solo telecomando

- Il display TOTAL TIME indica il tempo rimanente del nastro sul lato A o B.
- Quando l'indicazione "FULL" viene visualizzata, ciò indica che non possono essere registrati altri brani.

③ Premere il tasto CCRS.

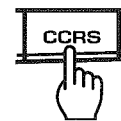

La registrazione viene eseguita come indicato in basso (esempio per quando si desidera registrare tre CD).

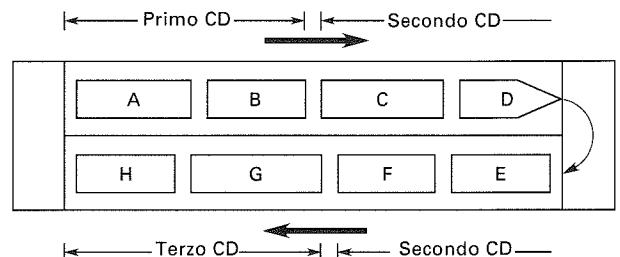

- Quando il primo CD è stato registrato, sia il lettore CD che il registratore a cassetta entrano nel modo di arresto.

Note:

1. Nella fase 6, il display del lettore CD indica FADE ed alla fine del brano selezionato che è più lungo del tempo preimpostato viene eseguita unadissolvenza in uscita.
2. Non possono essere introdotti brani di numero 21 o maggiore.
3. Le funzioni del tasto [SPACE] e del tasto [REPEAT] non sono operative.
4. Durante la registrazione, non premete il tasto [M.EJECT] o quello [P.OPEN/CLOSE].

Registrazione della riproduzione di CD (CCRS)

Registrazione EDIT normale

Questa funzione permette l'edizione, basata sul tempo di registrazione del nastro specificato, dell'ordine dei brani del CD in modo che nessun brano venga interrotto dalla fine di ciascun lato del nastro.

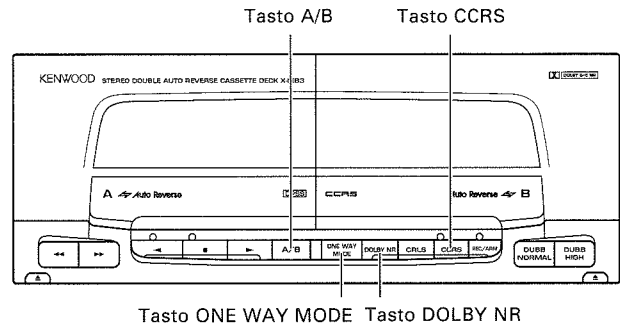

1 Preparare la piastra B per la registrazione.

① Inserire il nastro a cassetta.

② Attivare la piastra B.

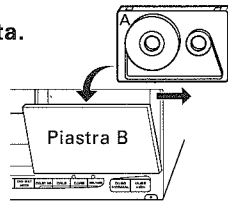
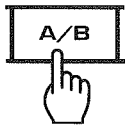

③ Controllare la direzione di scorrimento del nastro.

④ Selezionare i lati del nastro da registrare.



↔ : Selezionare la registrazione su due lati.

⑤ Selezionare il modo Dolby NR.

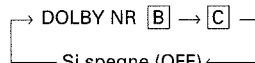
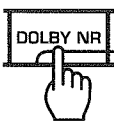

Per applicare l'effetto di equalizzazione
Premete il tasto EQ. EFFECT portandolo su ON, e scegliete una curva di equalizzazione desiderata.

2 Selezionare l'ingresso CD.

3 Inserire il CD nel lettore.

- Chiudete lo sportello.
- Controllare che l'indicatore PGM sia spento. Se anche un solo brano viene programmato, l'editing non è possibile.

4 Selezionare il modo EDIT con il tasto EDIT.

Solo telecomando

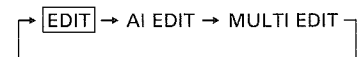
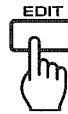

Il display cambia ogni volta che il tasto viene premuto.

- Procedere alla fase successiva entro 8 secondi dall'impostazione di EDIT. Se passano più di 8 secondi, selezionare nuovamente il modo EDIT.

5 Premete il selettore del CD per scegliere il CD da registrare.

6 Introdurre il tempo di riproduzione del nastro nelle due direzioni.

Usare i tasti numerici del telecomando.

Nastro C-30 : [+10] [+10] [+10] [0]

Nastro C-46 : [+10] [+10] [+10] [+10] [6]

- 46, 54, 60 o 90 possono essere selezionati anche ogni volta che il tasto TIME viene premuto. In questo caso, premere nuovamente il tasto EDIT per finalizzare l'introduzione.

L'edizione per l'adattamento dei brani nei lati A e B viene eseguita automaticamente e la sua fine viene indicata dall'indicatore EDIT che cambia da lampeggiante ad illuminato continuamente.

7 Premere il tasto CCRS.

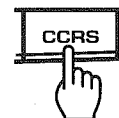

La registrazione viene eseguita come indicato in basso.

Brano soggetto alla regolazione del tempo

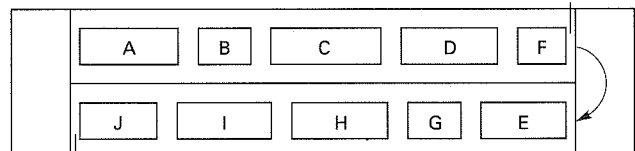

Brano soggetto alla regolazione del tempo

I brani vengono registrati fondamentalmente a seconda del loro numero ma alcuni brani vengono sostituiti da altri brani soggetti alla regolazione del tempo.

- Il lettore CD ed il registratore a cassette entrano automaticamente nel modo di arresto dopo il completamento della registrazione.

Note:

1. Se anche un solo brano viene programmato, l'editing non è possibile.
2. La riproduzione ripetuta non è disponibile.

■ Registrazione AI EDIT

Quando il tempo di riproduzione totale di un CD eccede il tempo di registrazione del nastro, questa funzione permette di accomodare tutti i brani sul nastro eseguendo una dissolvenza in uscita alla fine di ciascun brano.

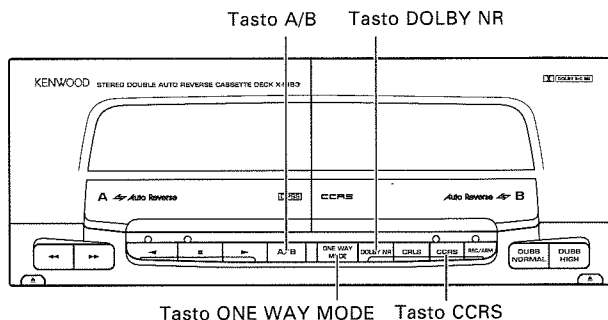

1 Preparare la piastra B per la registrazione.

① Inserire il nastro a cassetta.

② Attivare la piastra B.

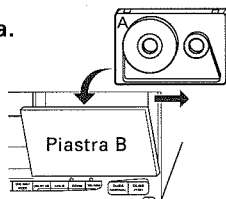
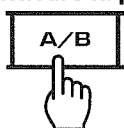

③ Controllare la direzione di scorrimento del nastro.

④ Selezionare i lati del nastro da registrare.

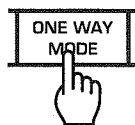

↔ :Selezionare la registrazione su due lati.

⑤ Selezionare il modo Dolby NR.

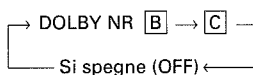
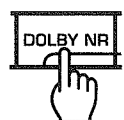

Per applicare l'effetto di equalizzazione Premete il tasto EQ. EFFECT portandolo su ON, e scegliete una curva di equalizzazione desiderata.

2 Selezionare l'ingresso CD.

3 Inserire il CD nel lettore.

- Chiudere lo sportello e spegnere l'indicatore [PGM].

4 Selezionare il modo AI EDIT per mezzo del tasto EDIT.



Solo telecomando

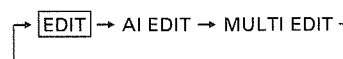

Il display cambia ogni volta che il tasto viene premuto.

- Procedere alla fase successiva entro 8 secondi dall'impostazione del modo AI EDIT. Se sono passati più di 8 secondi, impostare nuovamente il modo AI EDIT.

5 Premete il selettore del CD per scegliere il CD da registrare.

6 Introdurre il tempo di riproduzione del nastro nelle due direzioni.

Usare i tasti numerici del telecomando.

Nastro C-30 : [+10] [+10] [+10] [0]

Nastro C-46 : [+10] [+10] [+10] [+10] [6]

- 46, 54, 60 o 90 possono essere selezionati anche ogni volta che il tasto [TIME] viene premuto. In questo caso, premere nuovamente il tasto [EDIT] per finalizzare l'introduzione.

L'edizione per l'adattamento dei brani nei lati A e B viene eseguita automaticamente e la sua fine viene indicata dall'indicatore [AI EDIT] che cambia da lampeggiante ad illuminato continuamente.

7 Premere il tasto CCRS.

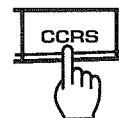

La registrazione viene eseguita come indicato in basso.

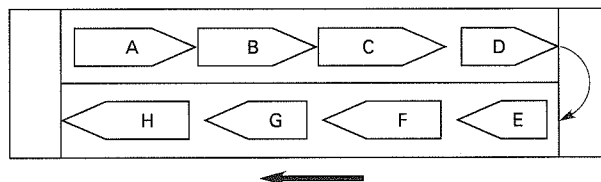

- Se il nastro è lungo a sufficienza, tutti i brani vengono registrati fino alla fine.
- Il lettore CD ed il registratore entrano automaticamente nel modo di arresto dopo il completamento della registrazione.

Note:

1. Se viene impostato un tempo di registrazione del nastro estremamente corto, l'edizione automatica potrebbe non essere eseguita.
2. Le funzioni del tasto [SPACE] e del tasto [REPEAT] non sono operative.
3. Se anche un solo brano viene programmato, l'editing non è possibile.

Registrazione della riproduzione di CD (CCRS)

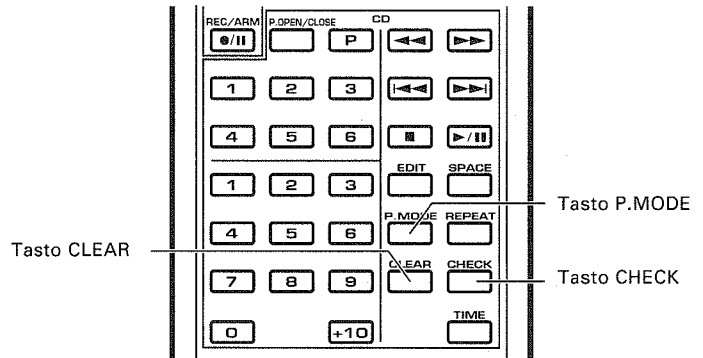

■ Per controllare il contenuti dell'edizione

Solo telecomando

The diagram shows a hand pressing the CHECK button. To the right, a display shows '108 P-01'. A label 'P.C. si illumina.' points to the display. Below the display, the text 'Numero di brano' is written.

- Ogni volta che il tasto viene premuto, i numeri dei brani vengono visualizzati nell'ordine impostato dalla funzione di edizione.
- Il numero dei brani del solo CD scelto viene visualizzato nel modo MULTI EDIT.

■ Per cancellare il contenuti dell'edizione

Cancellazione di brani individuali partendo dall'ultimo brano (Solo MULTI EDIT)

Solo telecomando

The diagram shows a hand pressing the CLEAR button.

- Ogni volta che il tasto viene premuto, l'ultimo brano della sequenza viene cancellato.
- Il solo brano del CD scelto viene cancellato.

Cancellazione di tutti i contenuti dell'edizione

Premere uno dei due tasti.

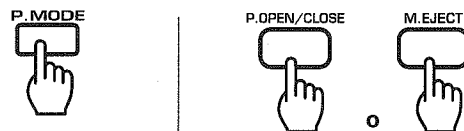

- L'editing del CD scelto viene cancellato nel modo MULTI EDIT. Quando si riproduce un CD nel piatto Plus-1, premere il tasto **P.OPEN/CLOSE**.

Duplicazione di nastri

La duplicazione consiste nella copiatura dei contenuti registrati su di un nastro su di un altro nastro (nastro nella piastra A → nastro nella piastra B).

Duplicazione a velocità normale:

Per copiare alla normale velocità del nastro.

Duplicazione ad alta velocità:

Per copiare al doppio della normale velocità del nastro.

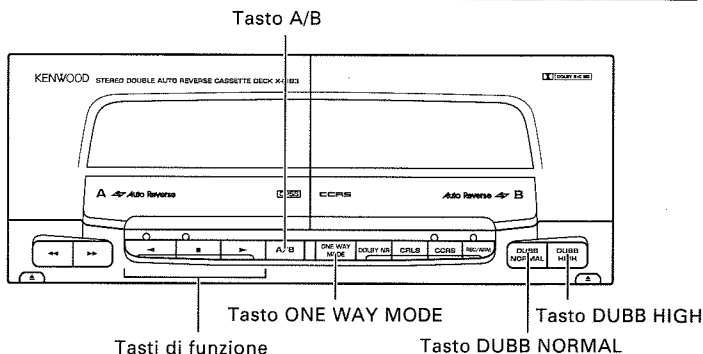

1 Inserire i nastri nelle piastre.

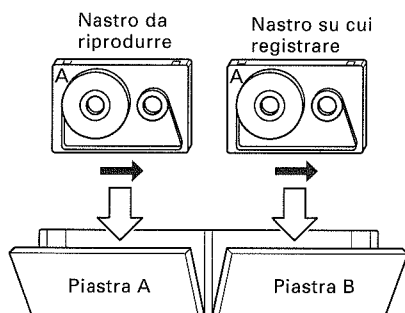

2 Attivare la Piastra B.

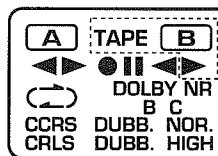
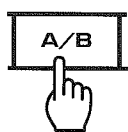

3 Impostare la stessa direzione per entrambi i nastri.

- Fare riferimento a pag. 37.

4 Selezionare il modo di duplicazione ad una direzione o a due direzioni.



↔ : Duplicazione a due direzioni
→ : Duplicazione ad una direzione

Ciascuna pressione cambia il modo di funzionamento.

5 Iniziare la duplicazione.

Duplicazione a velocità normale

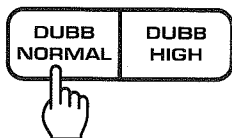

Duplicazione ad alta velocità

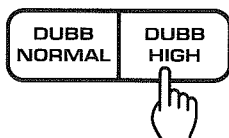

Per interrompere la duplicazione

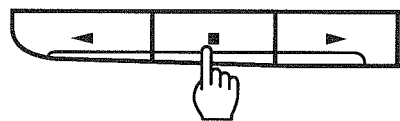

- Entrambe le piastre A e B entrano nel modo di arresto.

Per interrompere temporaneamente la duplicazione

Duplicazione a velocità normale:

Premere il tasto DUBB NORMAL.

Duplicazione ad alta velocità:

Premere il tasto DUBB HIGH.

- Solo la piastra B entra nel modo di pausa della registrazione dopo aver lasciato uno spazio non registrato di circa 4 secondi, nel caso della duplicazione a velocità normale, o di 6 secondi nel caso della duplicazione ad alta velocità.
- Per saltare dei brani che non si desidera duplicare sull'altro nastro, premere il tasto ►► della piastra A.
- Per riprendere la duplicazione dopo una pausa, premere nuovamente lo stesso tasto DUBBING premuto in precedenza (NORMAL o HIGH).

Note:

1. Il livello di registrazione non può essere regolato per la duplicazione.
2. Il tasto [DOLBY NR] non funziona durante la duplicazione.
* Il nastro registrato con la funzione di duplicazione possiede lo stesso sistema Dolby NR del nastro originale nella piastra A.
3. I disturbi prodotti da un televisore possono interferire con la duplicazione ad alta velocità se questa viene eseguita in prossimità dello stesso. Per prevenire ciò non installare l'unità in prossimità del televisore.
4. Se il nastro originale è stato registrato con un livello elevato, la qualità del suono potrebbe degradare se si utilizza la duplicazione ad alta velocità. In tali casi utilizzare la duplicazione a velocità normale.

Effetto di presenza

L'effetto di presenza riproduce l'atmosfera di presenza che circonda il pubblico in sale da concerto e teatri.

La curva di equalizzazione più adatta ad uno dei tre modi di presenza viene impostata automaticamente per potenziare l'effetto di presenza stesso.

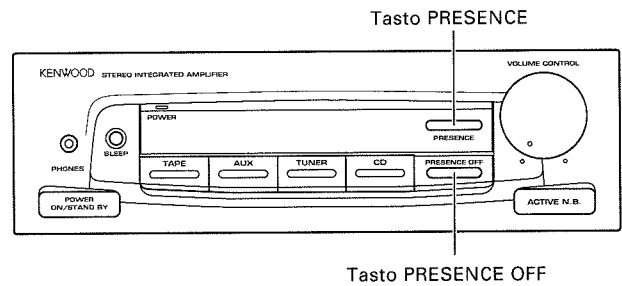

■ Riproduzione col l'effetto di presenza

1 Riprodurre della musica.

2 Selezionare il modo di presenza.



Il modo impostato cambia ogni volta che il tasto **PRESENCE** viene premuto.

→ ARENA → JAZZ → STADIUM

- Gli effetti dei modi di presenza potrebbero non essere facili da notare con certi tipi di musica particolari.

3 Regolare il volume.

■ Per cancellare il modo di presenza

PRESENCE OFF



- Accertarsi di disattivare il modo di presenza quando l'effetto di presenza non è necessario.

■ Registrazione con l'effetto di presenza.

1 Selezionare il modo di presenza.



Il modo impostato cambia ogni volta che il tasto **PRESENCE** viene premuto.

2 Riprodurre della musica e registrare.

- Impostare il livello di registrazione con CRLS e CCRS.

Tipi e risultati dei modi di presenza

ARENA	Riproduce l'atmosfera di una grande sala da concerti con forte riverbero.
JAZZ (JAZZ CLUB)	Riproduce l'atmosfera di un piccolo locale musicale dove i sax e le voci suonano particolarmente bene.
STADIUM	Riproduce l'atmosfera di uno stadio in cui il suono si può espandere molto.

Funzionamento del timer

Accertarsi di regolare l'ora esatta prima di procedere con quanto segue.

Il timer di questo sistema può essere utilizzato per le seguenti funzioni:

Timer programmabile : Per la ricezione e registrazione di trasmissioni, per la riproduzione di cassette o CD all'orario di attivazione specificato e per la disattivazione dell'alimentazione all'orario di spegnimento specificato.

Possono essere impostati fino a due timer programmabili. Le funzioni del timer AI TIMER possono essere aggiunte alla funzione del timer programmabile.

AI TIMER : Quando l'alimentazione viene attivata all'orario specificato, il volume aumenta in tre fasi distinte fornendo un effetto per la sveglia simile a quello di un orologio.

Timer per lo spegnimento automatico : Disattiva l'alimentazione dopo che un periodo di tempo specificato è trascorso. Se viene impostato prima di coricarsi, l'alimentazione viene disattivata automaticamente anche se ci si fosse addormentati.

- Per le procedure di impostazione del timer, leggere la descrizione fornita alla pagina seguente ed oltre.
- I contenuti dei programmi del timer possono essere modificati come desiderato.
- Anche quando un programma per il timer è stato introdotto, il timer non viene attivato se la sua esecuzione non viene attivata.
- Una volta impostati, i contenuti di un programma non possono essere cancellati tutti in una volta. I contenuti precedenti possono essere cancellati quando essi vengono sostituiti da altri contenuti.
- I programmi devono essere impostati in modo che i loro orari non si sovrappongano.

Funzionamento di AI TIMER

Questa funzione aumenta il volume in tre fasi dopo che l'unità è stata accesa dal timer. Il volume massimo può essere quindi scelto a piacere frai tre livelli diversi.

Riferimento per la selezione del volume

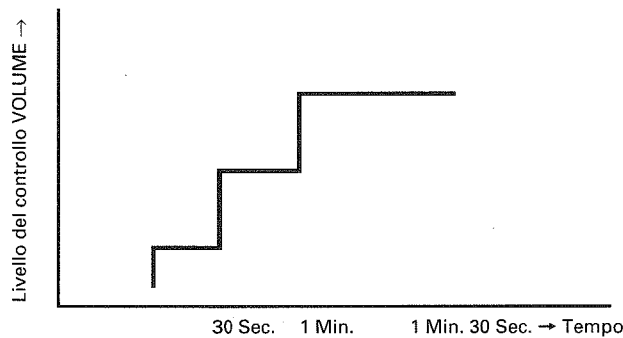

- La manopola VOLUME CONTROL ruota mentre il volume cambia.
- La curva di equalizzazione dell'equalizzatore cambia di conseguenza.

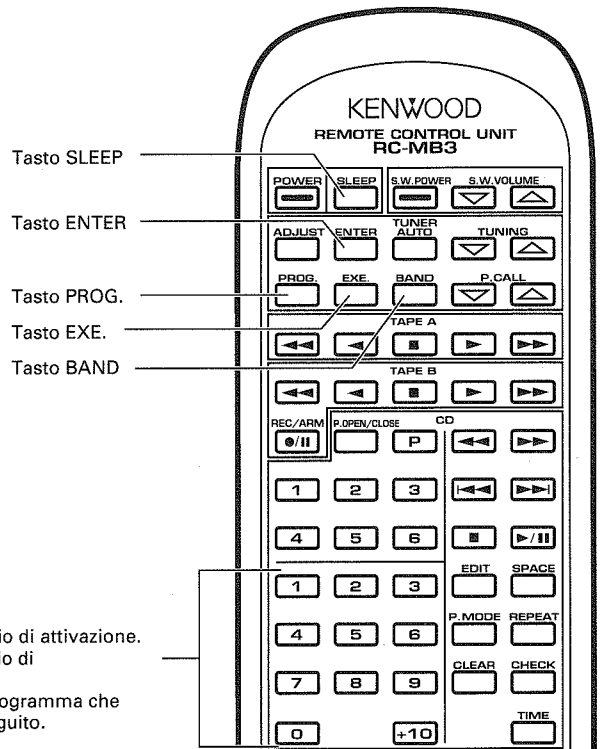

Ricezione di una trasmissione col timer Solo telecomando

1 Attivare l'alimentazione.

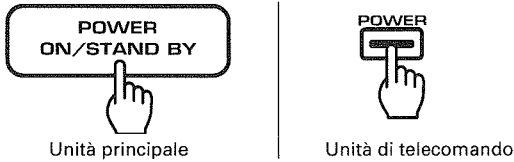

2 Selezionare il modo di impostazione del programma.

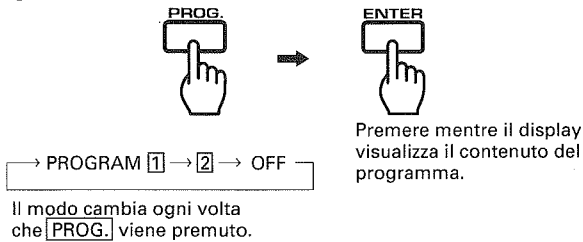

3 Introdurre l'orario di attivazione con i tasti numerici.

6:30 AM : 0 6 3 0

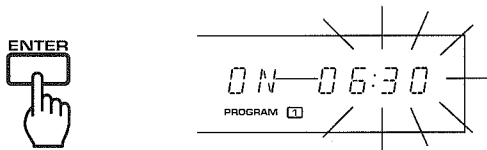

4 Introdurre l'orario di disattivazione con i tasti numerici.

7:00 AM : 0 7 0 0



5 Scegliere il modo PLAY o AI PLAY.

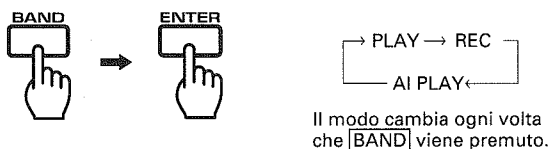

- Per aumentare il volume in tre fasi quando l'unità viene accesa dal timer, scegliere "AI PLAY".

6 Selezionare la fonte TUNER.

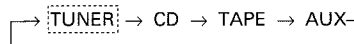
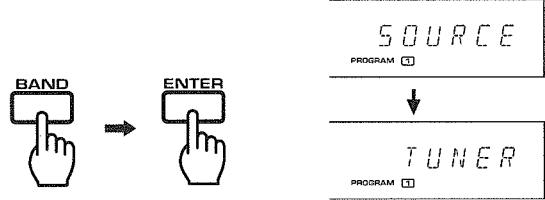

La fonte viene commutata ogni volta che il tasto [BAND] viene premuto.

7 Selezionare il tasto di preselezione in cui la stazione che si desidera ricevere è stata preselezionata.

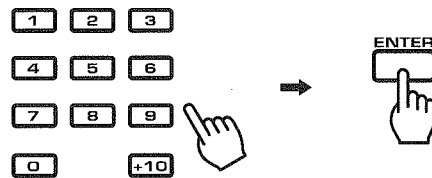

- La stazione deve essere preselezionata in precedenza.

8 Attivare l'esecuzione del programma.

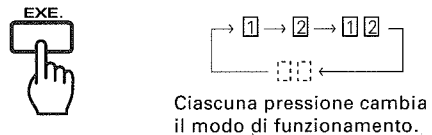

- L'indicatore del numero di programma selezionato si illumina.

9 Regolare il volume ed i toni.

10 Disattivare l'alimentazione.

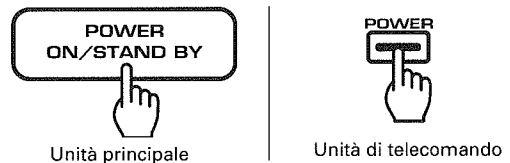

Per continuare a ricevere la stazione la cui ricezione è iniziata all'orario di attivazione del timer:

Premere il tasto EXE. prima dello spegnimento via timer.

- Quando l'indicatore del numero di programma si spegne, la stazione radio viene ricevuta continuamente.

Alterazione del programma











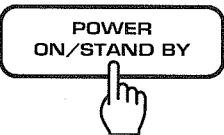
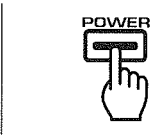

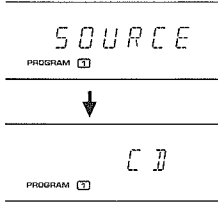
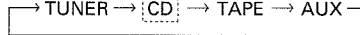

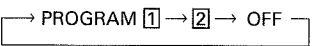
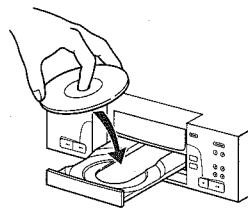
Ripetete la procedura di programmazione dalla fase 2.

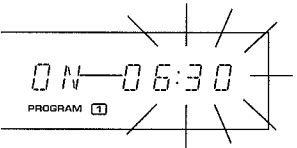
Note:

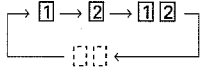
1. Quando nel numero di programma selezionato alla fase 2 è già stato impostato un programma, il nuovo programma sostituisce quello precedente.
2. Non utilizzare il tasto [POWER] quando l'esecuzione del timer è stata attivata; in caso contrario si potrebbero verificare delle disfunzioni.

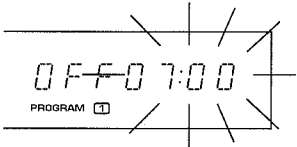
Accertarsi di regolare l'ora esatta prima di procedere con quanto segue.

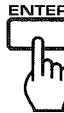
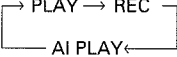
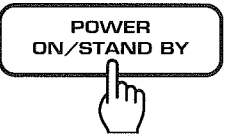
Ricezione di un CD col timer Solo telecomando

<p>1 Attivare l'alimentazione.</p> <div style="display: flex; justify-content: space-around;"> <div style="text-align: center;">  <p>Unità principale</p> </div> <div style="text-align: center;">  <p>Unità di telecomando</p> </div> </div>	<p>6 Selezionare la fonte CD.</p> <div style="display: flex; justify-content: space-around;"> <div style="text-align: center;">  </div> <div style="text-align: center;">  </div> </div> <div style="text-align: right; margin-top: 10px;">  </div> <div style="text-align: center; margin-top: 10px;">  </div> <p style="font-size: small;">La fonte viene commutata ogni volta che il tasto BAND viene premuto.</p>
<p>2 Selezionare il modo di impostazione del programma.</p> <div style="display: flex; justify-content: center; align-items: center; margin-bottom: 10px;">  →  </div> <div style="display: flex; justify-content: center; align-items: center; margin-bottom: 10px;">  </div> <p style="font-size: x-small;">Il modo cambia ogni volta che PROG. viene premuto.</p> <p style="font-size: x-small;">Premere mentre il display visualizza il contenuto del programma.</p>	<p>7 Porre un CD nel lettore.</p> <div style="text-align: center; margin-top: 20px;">  </div> <ul style="list-style-type: none"> • Posate il CD sul piatto plus-1 e chiudete lo sportello. • Non è possibile preimpostare un programma di riproduzione per il CD.
<p>3 Introdurre l'orario di attivazione con i tasti numerici.</p> <p>6:30 AM : 0 6 3 0</p> <div style="display: flex; justify-content: space-around; align-items: center; margin-top: 10px;"> <div style="text-align: center;">  </div> <div style="text-align: center;">  </div> </div>	<p>8 Attivare l'esecuzione del programma.</p> <div style="display: flex; justify-content: space-around; align-items: center; margin-top: 10px;"> <div style="text-align: center;">  </div> <div style="text-align: center;">  </div> </div> <p style="font-size: x-small;">Ciascuna pressione cambia il modo di funzionamento.</p> <ul style="list-style-type: none"> • L'indicatore del numero di programma selezionato si illumina.
<p>4 Introdurre l'orario di disattivazione con i tasti numerici.</p> <p>7:00 AM : 0 7 0 0</p> <div style="display: flex; justify-content: space-around; align-items: center; margin-top: 10px;"> <div style="text-align: center;">  </div> <div style="text-align: center;">  </div> </div>	<p>9 Regolare il volume ed i toni.</p>
<p>5 Scegliere il modo PLAY o AI PLAY.</p> <div style="display: flex; justify-content: space-around; align-items: center; margin-bottom: 10px;"> <div style="text-align: center;">  </div> <div style="text-align: center;">  </div> </div> <div style="text-align: center; margin-bottom: 10px;">  </div> <p style="font-size: x-small;">Il modo cambia ogni volta che BAND viene premuto.</p> <ul style="list-style-type: none"> • Per aumentare il volume in tre fasi quando l'unità viene accesa dal timer, scegliere "AI PLAY". 	<p>10 Disattivare l'alimentazione.</p> <div style="display: flex; justify-content: space-around; align-items: center; margin-top: 10px;"> <div style="text-align: center;">  <p>Unità principale</p> </div> <div style="text-align: center;">  <p>Unità di telecomando</p> </div> </div>

Alterazione del programma

Ripetete la procedura di programmazione dalla fase 2.

Note:

1. Quando nel numero di programma selezionato alla fase 2 è già stato impostato un programma, il nuovo programma sostituisce quello precedente.
2. Non utilizzare il tasto **POWER** quando l'esecuzione del timer è stata attivata; in caso contrario si potrebbero verificare delle disfunzioni.

Ricezione di un nastro col timer

Solo telecomando

1 Attivare l'alimentazione.

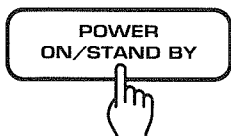

Unità principale



Unità di telecomando

2 Selezionare il modo di impostazione del programma.



→ PROGRAM [1] → [2] → OFF →

Il modo cambia ogni volta che [PROG.] viene premuto.

Premere mentre il display visualizza il contenuto del programma.

3 Introdurre l'orario di attivazione con i tasti numerici.

6:30 : [0] [6] [3] [0]

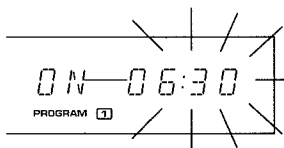

4 Introdurre l'orario di disattivazione con i tasti numerici.

7:00 : [0] [7] [0] [0]

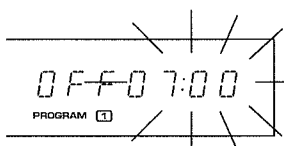

5 Scegliere il modo PLAY o AI PLAY.

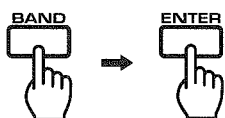

→ PLAY → REC
← AI PLAY ←

Il modo cambia ogni volta che [BAND] viene premuto.

- Per aumentare il volume in tre fasi quando l'unità viene accesa dal timer, scegliere "AI PLAY".

6 Selezionare la fonte TAPE.

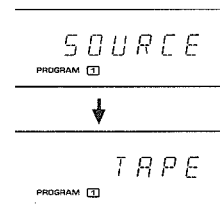
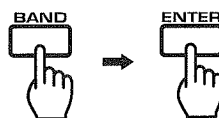

→ TUNER → CD → TAPE → AUX →

Le fonti vengono commutate ogni volta che il tasto [BAND] viene premuto.

7 Inserire un nastro e determinare le condizioni di riproduzione.

Selezionare il lato(i) da riprodurre ed il modo Dolby NR.

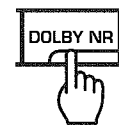

- Nastro può essere riprodotto sia nella piastra A che nella piastra B. Se due cassette vengono inserite in entrambe le piastre, la riproduzione inizia dalla piastra B.

8 Attivare l'esecuzione del programma.



→ [1] → [2] → [1] [2] →

Ciascuna pressione cambia il modo di funzionamento.

- L'indicatore del numero di programma selezionato si illumina.

9 Regolare il volume ed i toni.

10 Disattivare l'alimentazione.

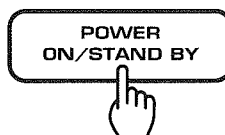

Unità principale



Unità di telecomando

Alterazione del programma

Ripetete la procedura di programmazione dalla fase 2.

Note:

1. Quando nel numero di programma selezionato alla fase 2 è già stato impostato un programma, il nuovo programma sostituisce quello precedente.
2. Non utilizzare il tasto [POWER] quando l'esecuzione del timer è stata attivata; in caso contrario si potrebbero verificare delle disfunzioni.

Accertarsi di regolare l'ora esatta prima di procedere con quanto segue.

■ Registrazione di trasmissioni radio col timer Solo telecomando

1 Attivare l'alimentazione e ricevete la stazione radio da registrare.

2 Selezionare il modo di impostazione del programma.



→ PROGRAM 1 → 2 → OFF

Il modo cambia ogni volta che **PROG.** viene premuto.

Premere mentre il display visualizza il contenuto del programma.

3 Introdurre l'orario di attivazione con i tasti numerici.

0:00 AM : 0 0 0 0

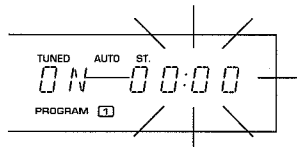

4 Introdurre l'orario di disattivazione con i tasti numerici.

0:30 AM : 0 0 3 0

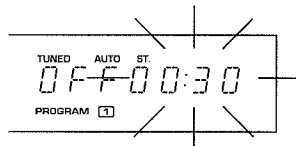

5 Selezionare il modo REC.

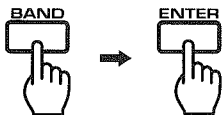

→ PLAY → REC
← AI PLAY ←

Il modo cambia ogni volta che **BAND** viene premuto.

6 Selezionare la fonte TUNER.

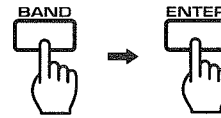

TUNER ↔ AUX

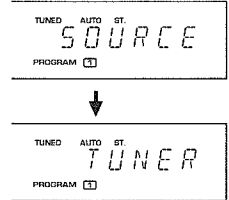

Il modo cambia ogni volta che **BAND** viene premuto.

7 Selezionare il tasto di preselezione in cui la stazione che si desidera ricevere è stata preselezionata.

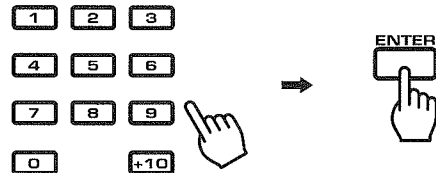

• La stazione deve essere preselezionata in precedenza.

8 Preparare il registratore per la registrazione.

- ① Inserire un nastro nella piastra B.
- ② Impostare la direzione di scorrimento del nastro.
- ③ Selezionare il lato(i) su cui registrare.
- ④ Selezionare il modo Dolby NR.
- ⑤ Portate il selettore d'ingresso sulla posizione TUNER.
- ⑥ Premere il tasto CRLS.

9 Attivare l'esecuzione del programma.

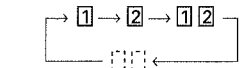

Ciascuna pressione cambia il modo di funzionamento.

• L'indicatore del numero di programma selezionato si illumina.

10 Disattivare l'alimentazione



Unità principale



Unità di telecomando

Note:

1. Quando nel numero di programma selezionato alla fase 2 è già stato impostato un programma, il nuovo programma sostituisce quello precedente.
2. Quando il timer accende automaticamente l'unità, il livello di volume viene automaticamente portato al minimo.
3. Non utilizzare il tasto **POWER** quando l'esecuzione del timer è stata attivata; in caso contrario si potrebbero verificare delle disfunzioni.

Alterazione del programma

Ripetete la procedura di programmazione dalla fase 2.

Per controllare i contenuti dei programmi del timer Solo telecomando

Scegliere il numero del programma del timer da controllare.

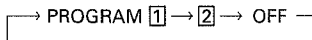
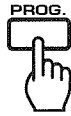

Il modo cambia ogni volta che **PROG.** viene premuto.

- Quando viene selezionato un programma, i suoi contenuti vengono visualizzati per circa 3 secondi e quindi l'unità ritorna alla visualizzazione precedente.

Per cancellare l'esecuzione del programma del timer Solo telecomando

Far spegnere il numero del programma del timer che non deve essere eseguito.



Ciascuna pressione cambia il modo di funzionamento come specificato di seguito.

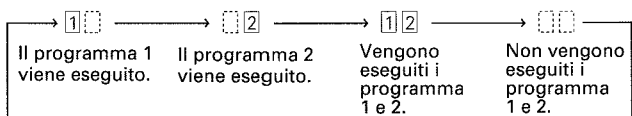

- I contenuti del programma non vengono cancellati anche se la sua esecuzione viene cancellata.

Riattivazione dell'esecuzione del timer dopo averla cancellata

Dato che il programma viene mantenuto in memoria, controllarne i contenuti ed eseguire l'operazione dalla fase "Attivare l'esecuzione del programma" nel modo seguente.

- 1 Premere il tasto **EXE.** in modo che il programma del timer da eseguire venga visualizzato.
- 2 Regolare il volume ed il tono nel caso della ricezione di una trasmissione col timer oppure nel caso della riproduzione di un CD o di un nastro col timer.
- 3 Disattivare l'alimentazione.

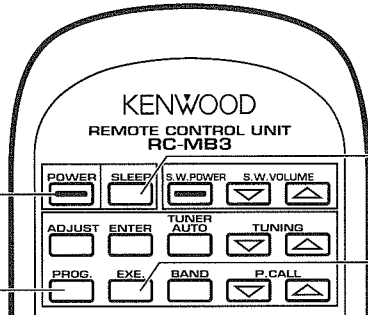

Tasto POWER
Tasto SLEEP
Tasto EXE.
Tasto PROG.

Funzionamento del timer per lo spegnimento automatico

Solo telecomando

Il timer per lo spegnimento automatico permette di disattivare l'alimentazione del sistema dopo che uno specificato periodo di tempo è trascorso. Questa funzione è estremamente comoda per chi ama addormentarsi ascoltando della musica.

Il periodo di tempo può essere impostato fino a 90 minuti in pass da 10 minuti. Il timer per lo spegnimento automatico possiede la priorità sugli altri programmi del timer.

1 Attivare l'alimentazione.

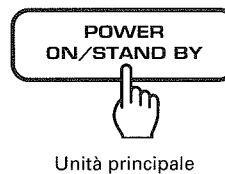

2 Specificare il periodo di tempo dopo il quale si desidera che l'alimentazione venga disattivata.

Premere il tasto **SLEEP.**

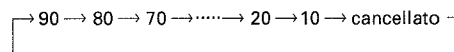

- Ciascuna pressione causa la diminuzione del tempo di 10 minuti.

Per cancellare il timer per lo spegnimento automatico

Premere il tasto **SLEEP** fino a che il timer viene cancellato.

oppure
Disattivare l'alimentazione

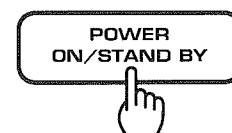

In caso di difficoltà

Quello che sembra essere un guasto potrebbe non essere nulla di serio. Se l'unità non dovesse funzionare in modo soddisfacente, consultate la sezione che segue per vedere se il problema può essere risolto da voi prima di ricorrere a personale specializzato.

Unità di telecomando

Sintomo	Causa	Rimedio
Il telecomando non funziona.	<ul style="list-style-type: none"> ● Le batterie sono esaurite. ● La spina di alimentazione non è inserita bene. ● L'unità di telecomando è troppo lontana dal sistema, l'angolo è eccessivo oppure c'è un ostacolo in mezzo. ● Il componente di riproduzione non contiene un disco, un nastro o un CD. ● Si cerca di riprodurre un nastro che è in corso di registrazione nel registratore a cassette. 	<ul style="list-style-type: none"> ● Sostituire le batterie con altre nuove. ● Collegateli in modo appropriato facendo riferimento alla sezione "Collegamenti di sistema". ● Utilizzare il telecomando all'interno del suo campo di funzionamento. ● Porre un nastro o un CD nel componente di riproduzione. ● Attendere fino a che la registrazione è stata completata.

Amplificatore, equalizzatore grafico, sintonizzatore, diffusori

Sintomo	Causa	Rimedio
La riproduzione non avviene.	<ul style="list-style-type: none"> ● I cavi dei diffusori sono staccati. ● Il volume è al minimo. ● Il tasto [MUTE] del telecomando si trova su ON e l'indicatore a punto lampeggia. ● La spina di alimentazione non è inserita bene. ● La spina della cuffia è inserita nella presa PHONES. 	<ul style="list-style-type: none"> ● Collegateli il modo appropriato facendo riferimento alla sezione "Collegamenti di sistema". ● Regolate il volume correttamente. ● Portare il tasto [MUTE] su OFF. ● Collegateli modo appropriato facendo riferimento alla sezione "Collegamenti di sistema". ● Togliete la spina della cuffia.
Non viene prodotto alcun suono e l'indicazione "PROTECT" viene visualizzata sul display.	<ul style="list-style-type: none"> ● I cavi dei diffusori sono in cortocircuito. 	<ul style="list-style-type: none"> ● Disattivare l'alimentazione, eliminare il cortocircuito e quindi riattivare l'alimentazione.
Il suono non viene emesso da uno dei diffusori.	<ul style="list-style-type: none"> ● Il cavo del diffusore è scollegato. 	<ul style="list-style-type: none"> ● Collegateli in modo appropriato facendo riferimento alla sezione "Collegamenti di sistema".
Il volume è insufficiente.	<ul style="list-style-type: none"> ● Il livello di tutte le gamme di frequenza è troppo basso. 	<ul style="list-style-type: none"> ● Aumentate i livelli dei tasti di regolazione dell'equalizzatore grafico.
Il timer non funziona.	<ul style="list-style-type: none"> ● L'orario corrente non è impostato o c'è stata una interruzione di corrente. ● Gli orari di accensione e spegnimento col timer non sono stati impostati. ● L'esecuzione del timer non è stata specificata. 	<ul style="list-style-type: none"> ● Impostare l'orario corrente facendo riferimento alla sezione in proposito. ● Impostare gli orari di accensione e di spegnimento. ● Specificare l'esecuzione premendo il tasto [EXE].
L'orologio lampeggia senza cambiare l'orario indicato.	<ul style="list-style-type: none"> ● C'è stata un'interruzione di corrente. ● Il cavo di alimentazione è stato scollegato. 	<ul style="list-style-type: none"> ● Impostare nuovamente l'orario corretto. ● Impostare nuovamente l'orario corretto.
Le stazioni radio non possono essere ricevute.	<ul style="list-style-type: none"> ● L'antenna non è collegata. ● La banda di trasmissione non è impostata in modo appropriato. ● La frequenza della stazione desiderata non è sintonizzata. 	<ul style="list-style-type: none"> ● Collegare un'antenna. ● Impostare la banda in modo appropriato. ● Sintonizzare la frequenza della stazione desiderata.
Una stazione preselezionata non viene ricevuta premendo il tasto numerico corrispondente.	<ul style="list-style-type: none"> ● La stazione preselezionata è di una frequenza che non può essere ricevuta. ● La memoria di preselezione è stata cancellata poichè il cavo di alimentazione è stato scollegato per un lungo periodo. 	<ul style="list-style-type: none"> ● Preselezionare una stazione con una frequenza ricevibile. ● Preselezionare nuovamente la stazione.

In caso di difficoltà

Sintomo	Causa	Rimedio
Interferenze	<ul style="list-style-type: none"> ● Disturbi dovuti all'accensione di automobili. ● Disturbi prodotti da apparecchi elettrici. ● Disturbi dovuti ad un televisore vicino. 	<ul style="list-style-type: none"> ● Installare l'antenna esterna lontana dalla strada. ● Spegnerne l'apparecchio che produce i disturbi. ● Installare il sistema più lontano dal televisore.

Registratore a cassette

Sintomo	Causa	Rimedio
Quando il tasto di riproduzione viene premuto non viene prodotto alcun suono.	<ul style="list-style-type: none"> ● La spina di alimentazione non è inserita bene. ● La testina è sporca. ● In nastro è avvolto in modo irregolare ed il suo scorrimento è difficile. ● Viene riprodotto un nastro non registrato. 	<ul style="list-style-type: none"> ● Collegateli in modo appropriato facendo riferimento alla sezione "Collegamenti di sistema". ● Pulire la testina facendo riferimento alla sezione in proposito. ● Sostituire il nastro. ● Riprodurre un nastro registrato.
Il registratore non funziona quando un tasto di funzione viene premuto.	<ul style="list-style-type: none"> ● Il vano cassette non è completamente chiuso. ● Il tasto di funzione è stato premuto subito dopo aver chiuso il vano cassette. ● Il tasto di funzione è stato premuto entro meno di 3 secondi dell'attivazione dell'alimentazione. ● Il nastro non è stato inserito. ● In nastro è avvolto in modo irregolare ed il suo scorrimento è difficile. ● Il nastro è completamente avvolto sulla bobina. ● Il tasto [A/B] si trova nella posizione scorretta. 	<ul style="list-style-type: none"> ● Chiudere completamente il vano cassette. ● Premere il tasto di funzione desiderato alcuni secondi dopo aver chiuso il vano cassette. ● Premere il tasto di funzione desiderato dopo almeno 3 secondi dell'attivazione dell'alimentazione. ● Inserire un nastro. ● Sostituire il nastro. ● Cambiare la direzione di scorrimento del nastro o girare la cassetta. ● Premere il tasto [A/B] per attivare la piastra che si sta usando.
Disfunzione dell'operazione DPSS.	<ul style="list-style-type: none"> ● Il nastro non è adatto all'operazione DPSS, per esempio, gli spazi tra i brani sono troppo corti. 	<ul style="list-style-type: none"> ● Leggere la sezione riguardante l'operazione DPSS.
La caratteristica CCRS non funziona.	<ul style="list-style-type: none"> ● Nella piastra B non è stato inserito un nastro registrabile. ● Nel lettore CD non è stato inserito un CD. ● Il CD è sporco. 	<ul style="list-style-type: none"> ● Inserire un nastro registrabile nella piastra B e premere il tasto [CCRS]. ● Inserire un CD nel lettore CD e premere il tasto [CCRS]. ● Pulire il CD, inserirlo nel lettore CD e premere il tasto [CCRS].
La duplicazione sulla piastra A e sulla piastra B termina con tempi differenti.	<ul style="list-style-type: none"> ● Ciò è dovuto alla differenza nelle lunghezze dei nastri oppure alle caratteristiche del meccanismo del registratore a cassette. 	<ul style="list-style-type: none"> ● Una breve differenza non rappresenta una disfunzione.
Il vano cassette non si apre quando il tasto di espulsione viene premuto.	<ul style="list-style-type: none"> ● Il tasto viene premuto durante la registrazione o la riproduzione. 	<ul style="list-style-type: none"> ● Premere il tasto nel modo di arresto.
Il suono è rauco oppure le alte frequenze non sono udibili.	<ul style="list-style-type: none"> ● La testina è sporca. ● Il nastro è allungato o arricciato. 	<ul style="list-style-type: none"> ● Pulire la testina facendo riferimento alla sezione in proposito. ● Sostituire il nastro.
Il suono è distorto.	<ul style="list-style-type: none"> ● Il livello di registrazione non è stato regolato con il tasto [CRLS]. ● Il suono registrato sul nastro riprodotto è distorto. 	<ul style="list-style-type: none"> ● Regolare il livello di registrazione facendo riferimento alla sezione sulla registrazione col registratore. ● Sostituire il nastro.
La registrazione non viene iniziata quando il tasto di registrazione viene premuto.	<ul style="list-style-type: none"> ● La linguetta di protezione della cassetta è stata rotta. ● Il vano cassette non è completamente chiuso. ● Sul sintoamplificatore è stato selezionato l'ingresso TAPE. ● Il nastro è completamente avvolto sulla bobina. 	<ul style="list-style-type: none"> ● Utilizzare una cassetta con le linguette di protezione intatte oppure chiudere il foro. ● Chiudere completamente il vano cassette. ● Premere il selettore di ingresso della fonte da registrare. ● Cambiare la direzione di scorrimento del nastro della piastra B o girare la cassetta.

Sintomo	Causa	Rimedio
Il livello del rumore è elevato.	<ul style="list-style-type: none"> ● La testina è magnetizzata. ● Disturbi indotti dall'esterno. ● Un nastro registrato col sistema Dolby NR ON viene riprodotto col sistema Dolby NR OFF. 	<ul style="list-style-type: none"> ● Smagnetizzare la testina facendo riferimento alla sezione sulla pulizia della testina. ● Allontanare il sistema da apparecchi elettrici e dal televisore. ● Premere il tasto [DOLBY NR] B o C.
Il suono vibra.	<ul style="list-style-type: none"> ● I capstan o i rullini pressori sono sporchi. ● Il nastro è avvolto in maniera irregolare. 	<ul style="list-style-type: none"> ● Pulire facendo riferimento alla sezione sulla pulizia della testina. ● Avvolgere il nastro in modo regolare facendolo avanzare rapidamente, riavvolgendolo o riproducendolo completamente da una bobina all'altra.

Lettores CD

Sintomo	Causa	Rimedio
Il disco è inserito ma la riproduzione non ha luogo.	<ul style="list-style-type: none"> ● La staffa per il trasporto è applicata. ● Il disco è inserito capovolto. ● Il disco non è inserito correttamente. ● Il disco è sporco. ● Il disco è incrinato. ● Condensazione sulla lente ottica. 	<ul style="list-style-type: none"> ● Disattivare l'alimentazione e rimuovere la staffa per il trasporto. ● Inserire di nuovo il disco con l'etichetta rivolta verso l'alto. ● Inserirlo bene. ● Pulire la superficie del disco come descritto in "Uso dei CD". ● Inserire un altro disco. ● Lasciar riposare il lettore per circa 1 ora in modo da eliminare la condensazione.
Assenza di suono.	<ul style="list-style-type: none"> ● Non c'è un disco inserito. ● Non è stato selezionato il modo di riproduzione (l'indicatore PLAY / PAUSE non è illuminato). ● Il disco è troppo sporco. ● Il disco è incrinato. ● La spina di alimentazione non è inserita bene. 	<ul style="list-style-type: none"> ● Inserire un disco. ● Premere il tasto [▶/]. ● Pulire la superficie del disco come descritto in "Uso dei CD". ● Inserire un altro disco. ● Collegateli in modo appropriato facendo riferimento alla sezione "Collegamenti di sistema".
La musica interrompe (salti di suono).	<ul style="list-style-type: none"> ● Il disco è troppo sporco. ● Il disco è incrinato. ● L'apparecchio è soggetto a oscillazioni. 	<ul style="list-style-type: none"> ● Pulire la superficie del disco come descritto in "Uso dei CD". ● Inserire un altro disco. ● Scegliere una collocazione non soggetta a forti vibrazioni cambiando il luogo di installazione ecc.
Non è possibile aprire lo sportello.	<ul style="list-style-type: none"> ● La staffa per il trasporto è applicata. 	<ul style="list-style-type: none"> ● Disattivare l'alimentazione e rimuovere la staffa per il trasporto.

Note:

1. Questo sistema impiega microprocessori che potrebbero non funzionare normalmente se disturbati da forti rumori, ecc. In tali casi, scollegare il cavo di alimentazione dalla presa di corrente e, tenendo premuto il selettore TUNER, inserire il cavo di alimentazione di nuovo nella presa di corrente.
Notare che, in tal caso, i canali di preselezione del sintonizzatore, le curve di equalizzazione, ecc. prefissati in memoria vengono perduti.
2. Non usare un agente detergente a contatto in quanto esso può causare delle disfunzioni. Fare particolare attenzione agli agenti detergenti contenenti olio in quanto questi possono deformare le parti in plastica.
3. Certi tipi di cassetta producono del rumore quando il loro moto viene terminato automaticamente. Esso è dovuto al sistema di protezione dei nastri e non è quindi un guasto.
4. Sconsigliamo l'uso di nastri da 120 minuti dato che sono troppo sottili e tendono a danneggiarsi facilmente.

Specifiche tecniche

Amplificatore / equalizzatore grafico / sintonizzatore (A-B3L)

Amplificatore

Potenza nominale in uscita (IEC/NF) Da 63 Hz a 12.500 Hz, con 0,7% distorsione armonica totale.
a 6 Ω 25 W + 25 W
(DIN) 1 kHz, a 6 Ω 28 W + 28 W
Distorsione armonica totale ad 1/2 della potenza nominale 0,1 % (1 kHz, 6 Ω)
Rapporto segnale / rumore (IHF '66)
AUX 86 dB
Sensibilità / impedenza di ingresso
AUX 200 mV / 47 k Ω

Equalizzatore grafico

Caratteristiche di equalizzazione
Gamma di variabilità \pm 10 dB
Regolazione canali
63 Hz, 160 Hz, 400 Hz, 1 kHz, 2,5 kHz, 6,3 kHz, 16 kHz

Sintonizzatore

(FM)
Campo di frequenza 87,5 MHz ~ 108 MHz
Sensibilità utilizzabile (DIN a 75 Ω)
MONO 0,9 μ V / 10,2 dBf
Distorsione armonica totale (DIN ad 1 kHz)
MONO 0,3 % (ingresso 65,2 dBf)
STEREO 0,8 % (ingresso 65,2 dBf)
Rapporto segnale / rumore (DIN pesato ad 1 kHz)
MONO 69 dB (ingresso 65,2 dBf)
STEREO 62 dB (ingresso 65,2 dBf)
Selettività (DIN \pm 300 kHz) 64 dB
Separazione stereo (DIN)
1 kHz 42 dB
Risposta in frequenza (30 Hz ~ 15 kHz)
..... + 0,5 dB, - 3,5 dB
(MW)
Campo di frequenza 531 kHz ~ 1.602 kHz
Sensibilità utilizzabile 20 μ V / (600 μ V / m)
Rapporto segnale / rumore
(con il 30% di mod, ed 1mV di ingresso) 47 dB

(LW)
Campo di frequenza 153 kHz ~ 279 kHz
Sensibilità utilizzabile 20 μ V
Rapporto segnale / rumore
(con il 30% di mod, ed 1mV di ingresso) 43 dB

[Caratteristiche Generali]

Consumo 100 W
Dimensioni L: 270 mm
A: 190 mm
P: 280 mm
Peso (netto) 5,1 kg

Registratore a cassette / lettore CD (X-MB3)

Registratore a cassette

Sistema di registrazione
Corrente alternata di polarizzazione
..... (Frequenza : 105 kHz)
Testine
Piastra A Riproduzione 1
Piastra B Riproduzione/registrazione 1
Cancellazione 1
Motori
Piastra A 1
Piastra B 1
Wow & Flutter 0,1 % (W.RMS)
Tempo di avvolgimento veloce Circa 110 secondi
(nastro C-60)
Risposta in frequenza
Nastro normale 30 Hz ~ 15.000 Hz, \pm 3 dB
Nastro CrO₂ 30 Hz ~ 16.000 Hz, \pm 3 dB
Rapporto segnale / rumore
Dolby NR OFF 50 dB
(IEC, 250nWb/m, nastro CrO₂)
Dolby NR OFF 53 dB
Dolby B NR ON 63 dB
Dolby C NR ON 72 dB
(distorsione 3° armonica 3%, nastro CrO₂)

Lettore CD

Laser Laser a semiconduttori
Rotazione Da 200 gpm a 500 gpm (CLV)
Risposta in frequenza 20 Hz ~ 20 kHz
Rapporto segnale / rumore Più di 90 dB
Distorsione armonica totale
..... Meno di 0.01 % (a 1 kHz)
Wow & Flutter Limite non misurabile

[Caratteristiche Generali]

Dimensioni L: 270 mm
A: 190 mm
P: 307 mm
Peso (netto) 5,4 kg

Diffusori (LS-B3)

Cassa Tipo Bass-Reflex
Configurazione Sistema a 2 vie
Impedenza 6 Ω
Capacità massima 50 W
Livello di uscita 88 dB / W, 1m
Risposta in frequenza Da 50 Hz a 20 kHz

[Caratteristiche Generali]

Dimensioni L: 190 mm
A: 380 mm
P: 235 mm
Peso (netto) 4,3 kg (1 pezzo)

Nata:
La KENWOOD persegue una politica di continuo sviluppo attraverso la ricerca. Per questa ragione i dati tecnici sono soggetti a modifiche senza preavviso.