

SISTEMA A COMPONENTI UD

UD-503

UD-553

ISTRUZIONI PER L'USO

KENWOOD CORPORATION

Questo manuale contiene istruzioni per due modelli diversi. Ci sono differenze fra alcune delle funzioni. Consultare in proposito i rispettivi manuali.

Per vostra referenza

Riportate il numero di serie, indicato sul retro dell'unità, nell'apposito spazio sulla carta di garanzia e nello spazio qui sotto. Citate il numero del modello e di serie ogni volta che vi rivolgete al vostro rivenditore per informazioni o assistenza.





Modello _____ Numero di serie _____

Disimballaggio

Aprire l'imballaggio attentamente e mettere da parte tutti gli accessori in modo che non vadano persi. Controllate che l'apparecchio non abbia subito alcun danno durante il trasporto. Se avesse subito dei danni o se non dovesse funzionare, rivolgetevi al vostro rivenditore. Se l'apparecchio vi è stato spedito direttamente, rivolgetevi immediatamente alla ditta di trasporto. Solo il destinatario (la persona o ditta ricevente l'apparecchio) può reclamare per questo tipo di danni.

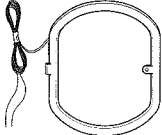
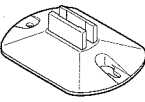
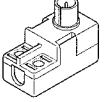
Vi consigliamo di conservare la scatola ed il materiale d'imballaggio originali nel caso doveste trasportare o spedire di nuovo l'apparecchio.

Accessori

Antenna a piattina FM (1)	Antenna di anello (1)	Base antenna (1)
		
Adattatore da antenna (1)	Unità di telecomando (1)	Batteria (R6/AA) (2)
		
Cavi diffusori (2)	Cavo parallelo (1)	
		

COMPACT
disc
DIGITAL AUDIO

NOTA:

Non trasportare il sistema con un CD ancora caricato nel lettore CD.

Prima di attivare l'alimentazione

⚠ Avvertenza :Per un uso sicuro dell'apparecchio, leggete attentamente questa pagina.





UD-503/553 (I)

Le unità sono disegnate per il funzionamento che segue.

2 L'Europa solo c.a.a 230 V

Precauzioni per la sicurezza

AVVERTENZA: PER PREVENIRE FIAMME O RISCHI DI FOLGORAZIONE NON ESPORRE QUESTO APPARECCHIO ALLA PIOGGIA O ALL'UMIDITÀ.

  	ATTENZIONE: PER RIDURRE I RISCHI DI SCOSSE ELETTRICHE NON RIMUOVERE IL PANNELLO DI COPERTURA (O LA PARTE POSTERIORE). ALL'INTERNO NON VI SONO PARTI CHE POSSONO ESSERE UTILI ALL'UTENTE. AFFIDARE LA MANUTENZIONE A PERSONALE QUALIFICATO.
	IL SIMBOLO DEL LAMPO CON LA FRECCIA ALL'INTERNO DI UN TRIANGOLO EQUILATERO SERVE PER AVVERTIRE L'UTENTE DELLA PRESENZA DI UN "VOLTAGGIO PERICOLOSO" NON ISOLATO ALL'INTERNO DEL PRODOTTO SUFFICIENTEMENTE ALTO DA COSTITUIRE UN RISCHIO DI FOLGORAZIONE PER LE PERSONE.
	IL PUNTO ESCLAMATIVO ALL'INTERNO DI UN TRIANGOLO EQUILATERO SERVE PER AVVERTIRE L'UTENTE DELLA PRESENZA DI IMPORTANTI ISTRUZIONI PER IL FUNZIONAMENTO E LA MANUTENZIONE NEL MATERIALE SCRITTO CHE ACCOMPAGNA L'APPARECCHIO.

Il marchio di un prodotto a raggi laser

**CLASS 1
LASER PRODUCT**

Quest'adesivo viene applicato al pannello posteriore ed indica che il componente si serve di raggi laser ed è stato classificato come appartenente alla Classe 1. Questo significa che i raggi laser utilizzati appartengono alla classe più debole e non si presenta quindi pericolo di irradiazione all'esterno dell'unità.



L.L.C. (controllo basso livello) - 18

Quando si desidera ascoltare della musica a basso volume, per esempio di notte, il livello del volume può essere abbassato con un semplice tocco. Quando si ascolta a basso livello, la scarsa sensibilità dell'orecchio umano alle basse ed alte frequenze viene automaticamente compensata. Il volume può essere regolato liberamente anche durante l'ascolto a basso livello.

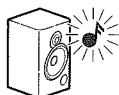

Riproduzione diretta della fonte - 19

Il suono può essere riprodotto con grande purezza senza manipolazioni aggiuntive.



Manopola dinamica del volume - 19

Quando si regola il volume, la quantità di variazione del volume varia a seconda della velocità di rotazione della manopola VOLUME CONTROL, anche se l'angolo di rotazione è uguale. Ruotando lentamente, la variazione diminuisce permettendo così la regolazione fine.



Conveniente funzione DPSS - 36

La conveniente funzione DPSS (sistema di ricerca diretta di brani) permette di riprodurre una cassetta con una varietà di funzioni normalmente associate a lettori CD.

- Riproduzione con evitamento di alcuni brani.
- Riproduzione ripetuta di un singolo brano.
- Riavvolgimento di un nastro e sua riproduzione dall'inizio.
- Riproduzione di un nastro evitando gli spazi vuoti fra un brano e l'altro.



Semplice editing ad un tocco - 44

Solo i brani desiderati tra quelli contenuti nei CD o un intero CD possono essere registrati su nastro con un semplice tocco di un tasto. Questa caratteristica permette di produrre nastri personalizzati.

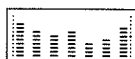

Versatile regolazione dei toni e del campo sonoro - 54

I toni possono essere selezionati a seconda del genere musicale riprodotto: POP, ROCK, JAZZ, CLASSIC. Anche il campo sonoro può essere selezionato come desiderato: ARENA, JAZZ CLUB, STADIUM, HIT MASTER.



Comode funzioni del timer - 56

Oltre alla possibilità di memorizzare fino a 2 programmi per il timer, sono disponibili anche le funzioni seguenti.

- Timer Al: Quando l'alimentazione viene attivata dal timer, il livello del suono aumenta gradualmente.
- Timer per lo spegnimento a tempo: Utile quando si desidera addormentarsi ascoltando della musica.

Collegamenti	4
Collegamento adattatore antenna	7
Comandi ed indicatori	10
Funzionamento del telecomando	16
Regolazione dell'orologio	17
Regolazione del suono	18
Riproduzione di CD (UD-503)	20
Riproduzione di brani in ordine a partire dal primo	20
Riproduzione da un brano desiderato	21
Programmazione dei brani nell'ordine desiderato	22
Ripetizione della riproduzione	24
Riproduzione in ordine casuale (riproduzione casuale)	25
Riproduzione di CD (UD-553)	26
Caricamento di un CD	26
Riproduzione dei brani nell'ordine originale a partire dal primo ..	27
Riproduzione da un brano desiderato	28
Programmazione dei brani nell'ordine desiderato	29
Ripetizione della riproduzione	31
Riproduzione in ordine casuale (riproduzione casuale)	33
Riproduzione di cassette	34
Riproduzione di cassette già registrate	34
Riproduzione alternata	35
Ricerca con evitamento	36
Dash & Play, Ripetizione della riproduzione di un solo brano, Riproduzione con riavvolgimento ..	37
Ricezione di programmi radio	38
Ricezione di una stazione radio	38
Preselezione di stazioni radio	39
Ricezione di una stazione preselezionata	39
Registrazione (sola Piastra B)	40
Preparativi per la registrazione	40
Registrazione (Sola Piastra B)	41
Duplicazione di cassette	43
Registrazione con editing di CD (UD-503)	44
Scegliere il tipo di registrazione con editing	44
Registrazione con editing a tempo	45
Registrazione dei brani desiderati durante la registrazione di un CD ...	46
Registrazione di un intero CD	47
Registrazione con editing di CD (UD-553)	48
Scegliere il tipo di registrazione con editing	48
Registrazione con editing a tempo	49
Registrazione dei brani desiderati durante la registrazione di un CD ...	50
Registrazione di un intero CD	51
Registrazione con editing programmata	52
Regolazione toni	53
Dimostrazione	53
Riproduzione con i toni desiderati	54
Riproduzione con presenza (modo di presenza)	54
Facile Karaoke (HIT MASTER)	55
Usa via timer	56
Programmazione del timer	56
Programmazione dello spegnimento via timer	59
Manutenzione	60
In caso di difficoltà	62
Dati tecnici	65

4

Non collegare il cavo di alimentazione alla presa di corrente sino a che non si sono completati i collegamenti.

- Se il sistema viene installato sovrapponendone i componenti l'uno all'altro, rispettare l'ordine dei componenti dato nell'illustrazione che segue.
- Se deve venire collegato anche un componente addizionale, consultarne prima il manuale.
- I pannelli anteriori delle varie unità devono trovarsi su di uno stesso piano verticale.

Funzionamento anormale del microprocessore



Per reinizializzare il microprocessore nel caso in cui le indicazioni sizzo distorte o l'unità non funzioni neppure se i collegamenti sono corretti, consultare la sezione "In caso di difficoltà".

→ 62

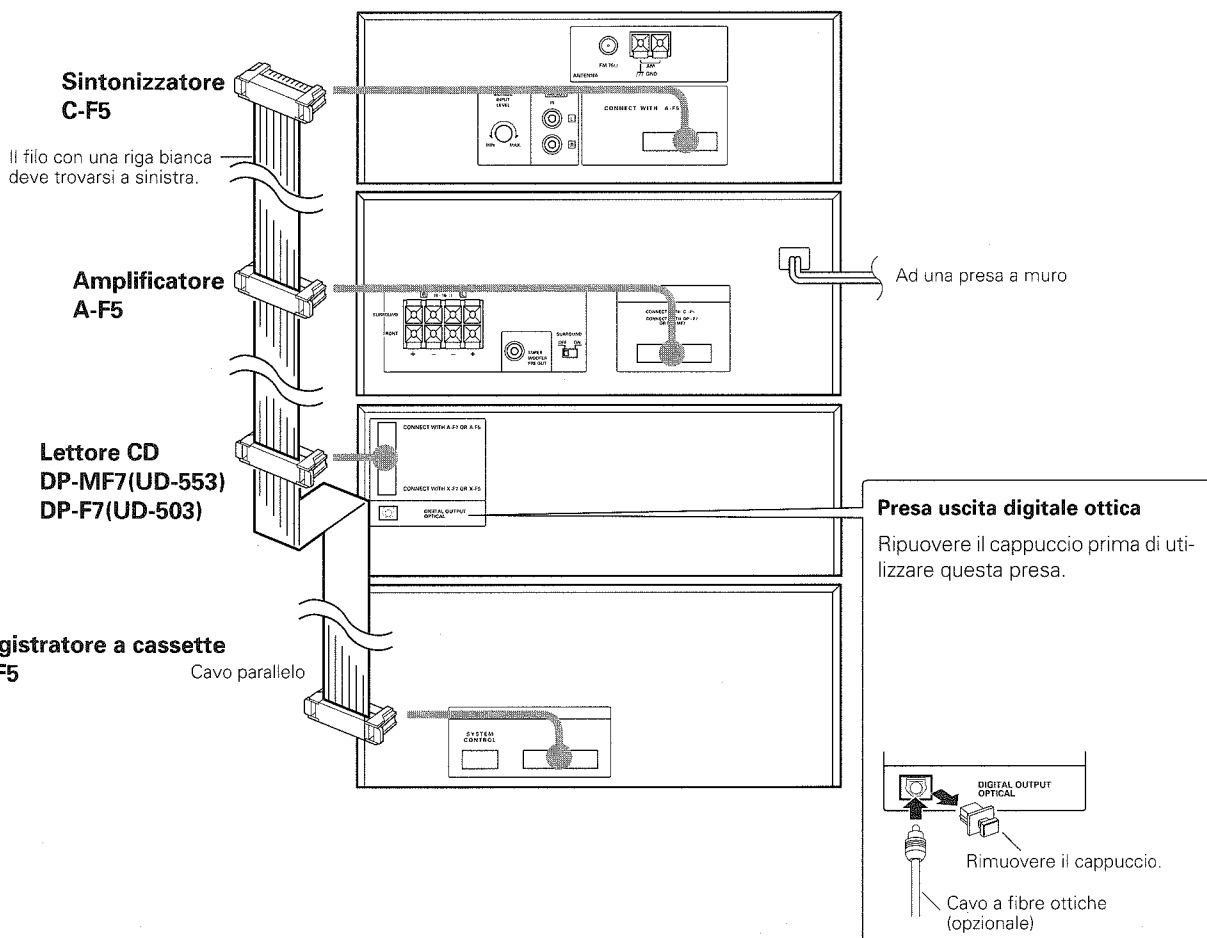
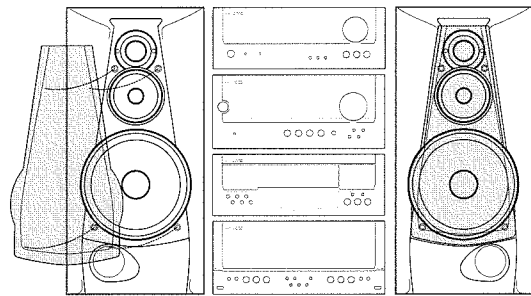

Collegamento del cavo a fibre ottiche

Il cavo di uscita digitale OPTICAL stato disegnato per l'uso con un registratore MD a mini dischi (non in dotazione). La trasmissione del segnale digitale permette di registrare il segnale del CD su di un registratore MD senza farlo scendere di qualit. Questa presa pu venire collegata anche ad un amplificatore dotato di un ingresso di segnale digitale (per cavi a fibre ottiche)

- Se usate un cavo a fibre ottiche per collegare quest'unit ad un registratore MD o ad un amplificatore digitale, inserite la spina nella presa sino a che sentite uno scatto.
- Fate attenzione a non piegare, arrotolare o in altro modo danneggiare il cavo a fibre ottiche.
- I cavi a fibre ottiche in vendita in negozi di attrezzature audio potrebbero non essere utilizzabili con quest'unit. In tal caso, consultate il negozio di acquisto o un rivenditore autorizzato.

Note



1. Inserire bene a fondo tutti gli spinotti o la riproduzione può essere disturbata da rumori.
2. Prima di collegare o scollegare cavi, scollegare prima di tutto la spina di alimentazione dalla sua presa. Se i cavi di collegamento sono scollegati a cavo di alimentazione collegato, l'unità può guastarsi o funzionare in modo anormale.
3. Non collegare il sistema a sorgenti di energia elettrica il cui voltaggio sia più alto di quello indicato sulla presa del pannello posteriore.

Collegamento dei diffusori anteriori

UD-503/553 (I)

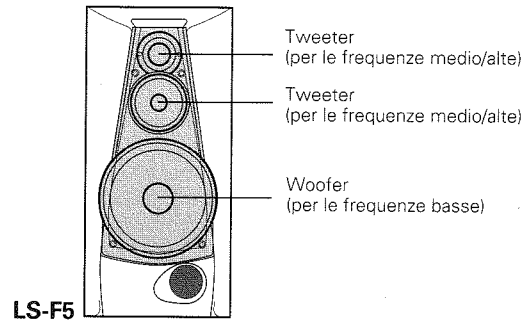

Pannelli posteriori dei diffusori

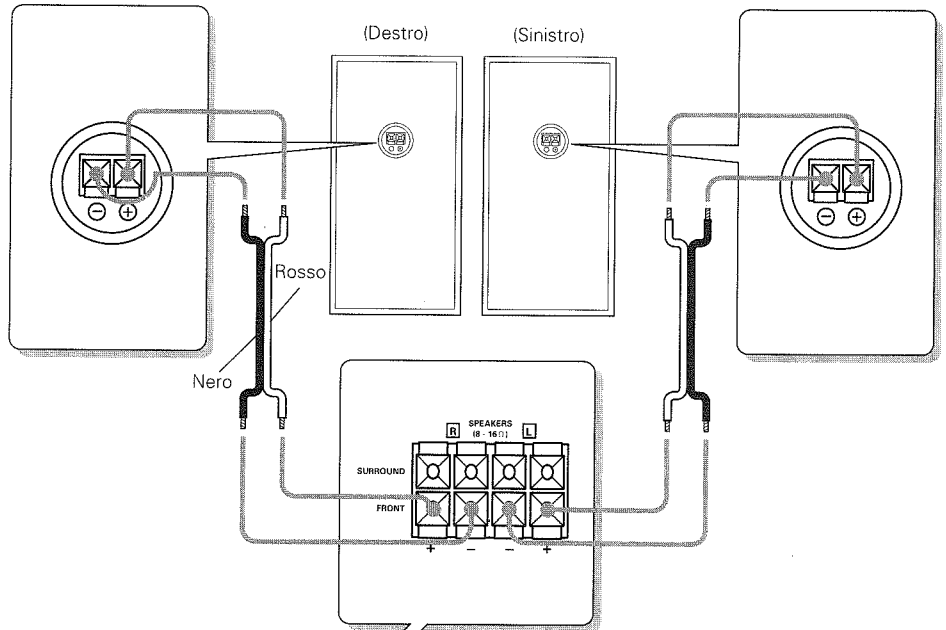
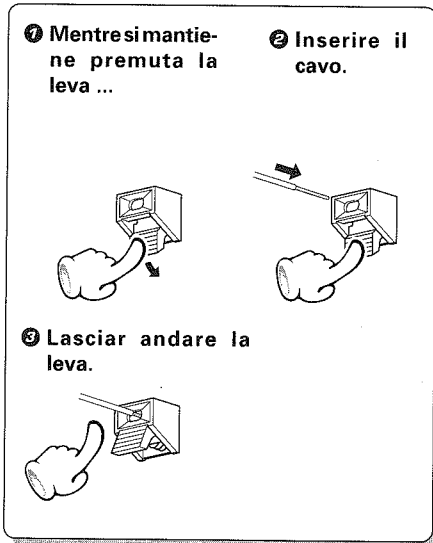

Pannello posteriore amplificatore di potenza

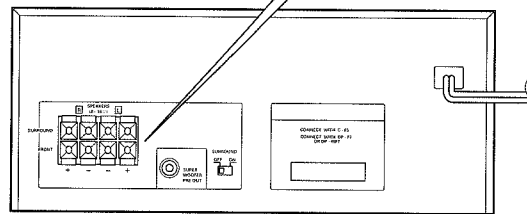
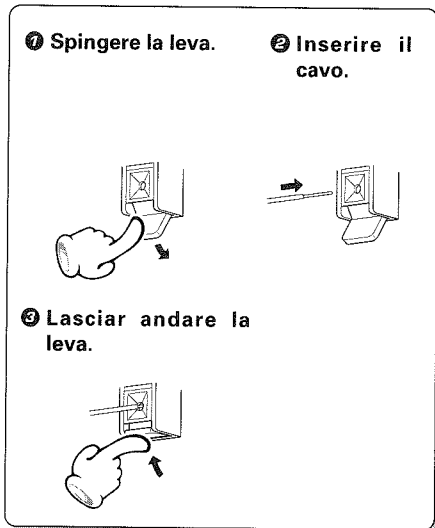

- Non mettere mai in corto circuito i cavi + e - dei diffusori.
- Se i collegamenti dei diffusori destro e sinistro o le polarità + e - vengono invertiti, la riproduzione risulta innaturale con una posizione nello spazio non chiara. Evitare quindi errori.

Collegamento di un cavo in parallelo

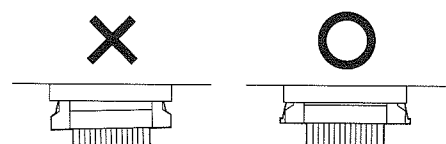
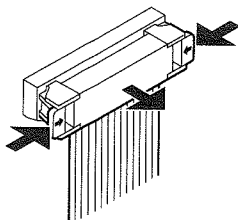

- Per collegare il cavo in parallelo, inserire lo spinotto verticalmente nel connettore sino a che scatta, bloccandosi.
- Durante il collegamento del cavo in parallelo, il filo con una riga bianca si deve trovare a sinistra.
- Per scollegare il cavo in parallelo, spingere i due lati dello spinotto ed estrarlo.

Metodo di collegamento

6

- ① Spingere la leva.
- ② Inserire il cavo.
- ③ Riportare la leva alla sua posizione originale.

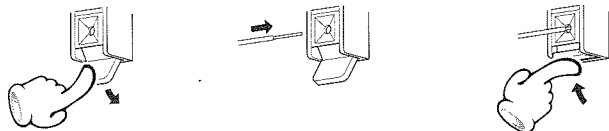

Sintonizzatore C-F5

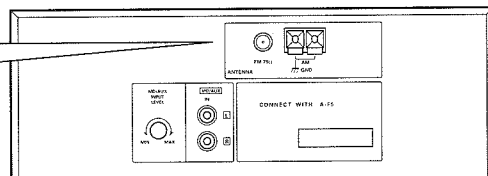

Collegamento dell'antenna AM

Collegamento dell'antenna AM ad anello

L'antenna in dotazione serve per l'uso al coperto. Installarla il più possibile lontano da questo sistema, da televisori o da cavi di alimentazione, orientandola in modo da ottenere la miglior ricezione possibile.

Collegamento di un'antenna AM esterna

Se la ricezione è scadente, collegare un cavo rivestito in vinile lungo almeno 6 m al terminale dell'antenna ed estenderlo all'esterno senza scollegare l'antenna ad anello.

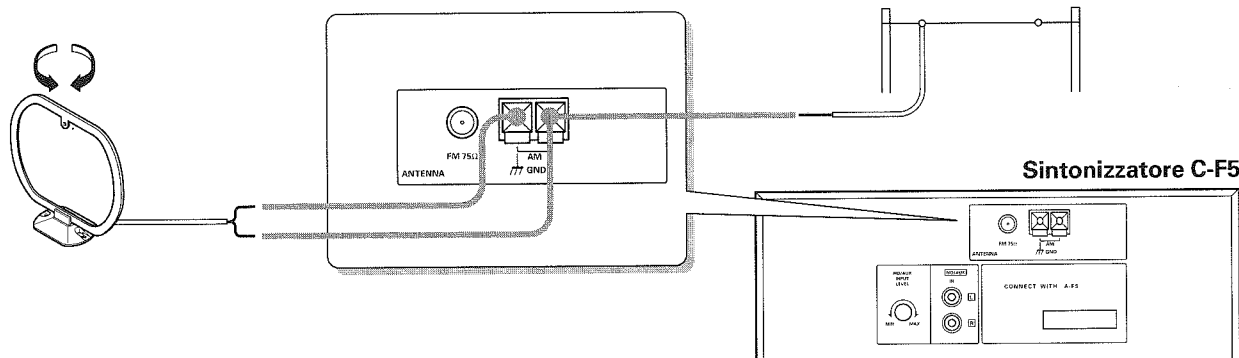

Collegamento dell'antenna FM

Collegamento di un'antenna FM semplificata

L'antenna fornita come accessorio va usata solo all'interno di casa e come dispositivo temporaneo. Per una ricezione più stabile, raccomandiamo l'uso di un'antenna esterna. Se si collega un'antenna esterna, scollegare quella interna.

Collegamento dell'antenna FM esterna

Collegare l'antenna all'unità con un cavo coassiale da 75 Ω e collegare questo col connettore FM da 75 Ω.

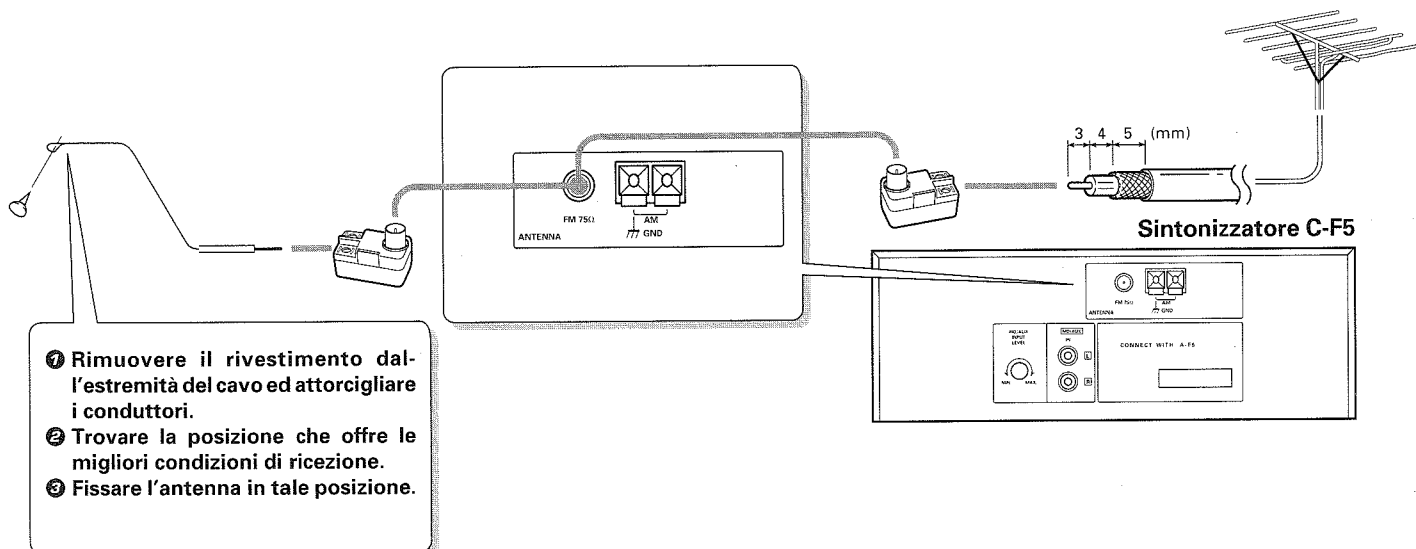

- ① Rimuovere il rivestimento dall'estremità del cavo ed attorcigliare i conduttori.
- ② Trovare la posizione che offre le migliori condizioni di ricezione.
- ③ Fissare l'antenna in tale posizione.

Collegamento adattatore antenna

1 Rimuovere il rivestimento del cavo.

Quando viene utilizzato un cavo coassiale

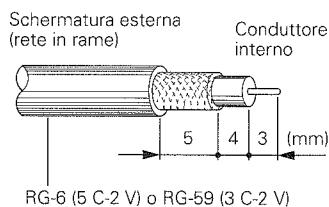

Quando viene utilizzata l'antenna semplificata fornita in dotazione

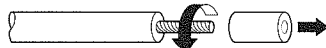

Rimuovere il rivestimento di vinile ed attorcigliare i conduttori.

2 Aprire l'adattatore dell'antenna.

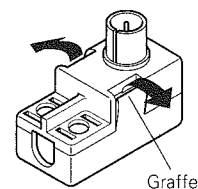

Aprire le graffe con le dita così da far aprire il coperchio ed estrarre quest'ultimo.

3 Inserire il cavo nella fessura. Fissare le fascette A e B con delle pinze.

Applicare il cavo e chiudere il coperchio.

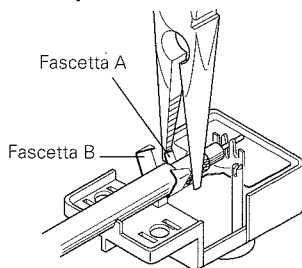

Inserire il cavo nella fessura. Fissare le fascette A e B con delle pinze.

Quando viene utilizzata l'antenna semplificata fornita in dotazione

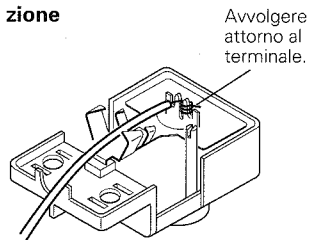

Inserire l'estremità del cavo dell'antenna nella fessura e quindi avvolgere il cavo attorno ad essa.

4 Collegare l'adattatore al terminale dell'antenna.

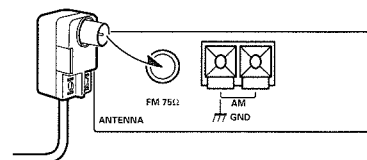

Diffusori di circondamento posteriori (posteriori)
CRS-03 o RS-03 (tutti opzionali)

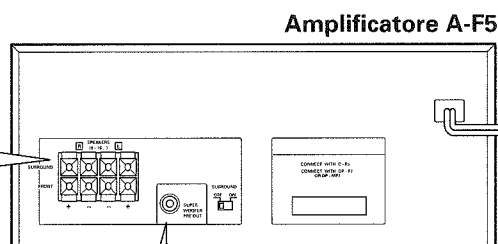
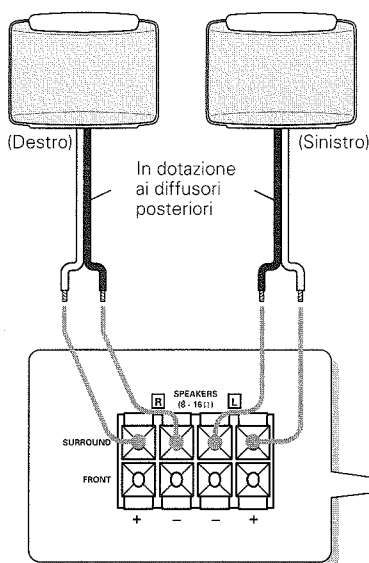

Super woofer
SW-500 (opzionale)

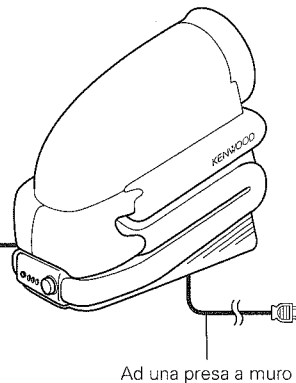

Note sul tasto SURROUND

Viene usato solo quando si collegano all'unità dei diffusori opzionali di circondamento (posteriori). Portarlo su ON per ottenere l'effetto di circondamento e su OFF per la riproduzione normale.

- Il tasto deve venire premuto ad unità spenta (Modo di attesa STANDBY).
- Non portarlo su ON se non si possiedono diffusori di circondamento, dato che in tal caso il suono scade.
- Il suono non viene prodotto dai diffusori di circondamento se questo tasto si trova su OFF.

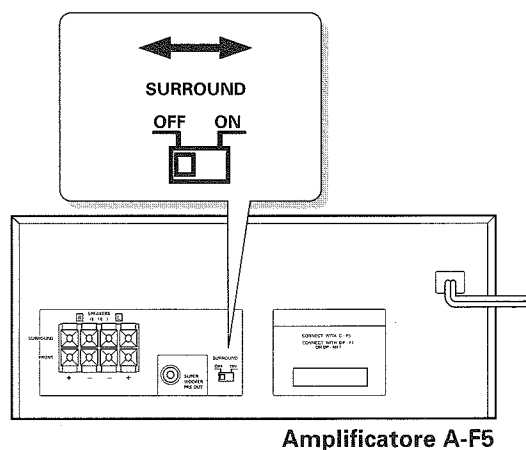

Collegamento di componenti Audio / Video (opzionale)

UD-503/553 (I)

9

- I cavi di collegamento non sono in dotazione a questo sistema.
- Uno qualsiasi dei componenti seguenti può essere collegato al posto del registratore MD.
 - Sintonizzatore DBS
 - Telecamera
 - Videoregistratore
 - Registratore DAT

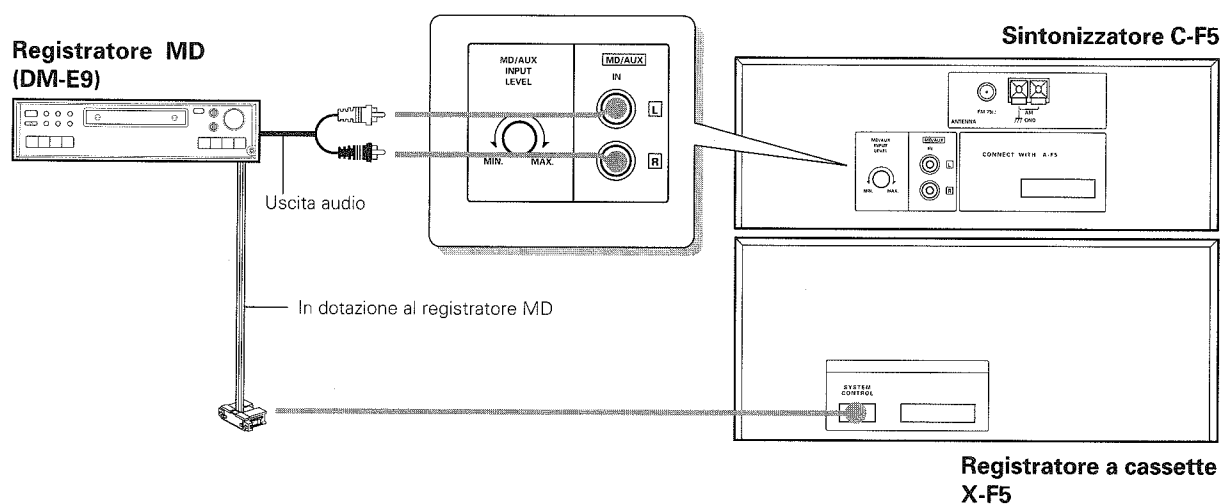

Comando MD/AUX INPUT LEVEL

Questo comando regola il livello di ingresso del componente collegato con le prese di ingresso MD/AUX del pannello posteriore. Normalmente, il comando MD/AUX INPUT LEVEL si deve trovare nella posizione MAX. Regolare il comando se si ritiene che il livello di ingresso sia troppo alto.

Nota

Il comando MD/AUX INPUT LEVEL è stato regolato sulla posizione di minimo (MIN) in fabbrica. Se si collega un componente esterno alle prese MD/AUX, regolare sempre il comando MD/AUX INPUT LEVEL.

Amplificatore

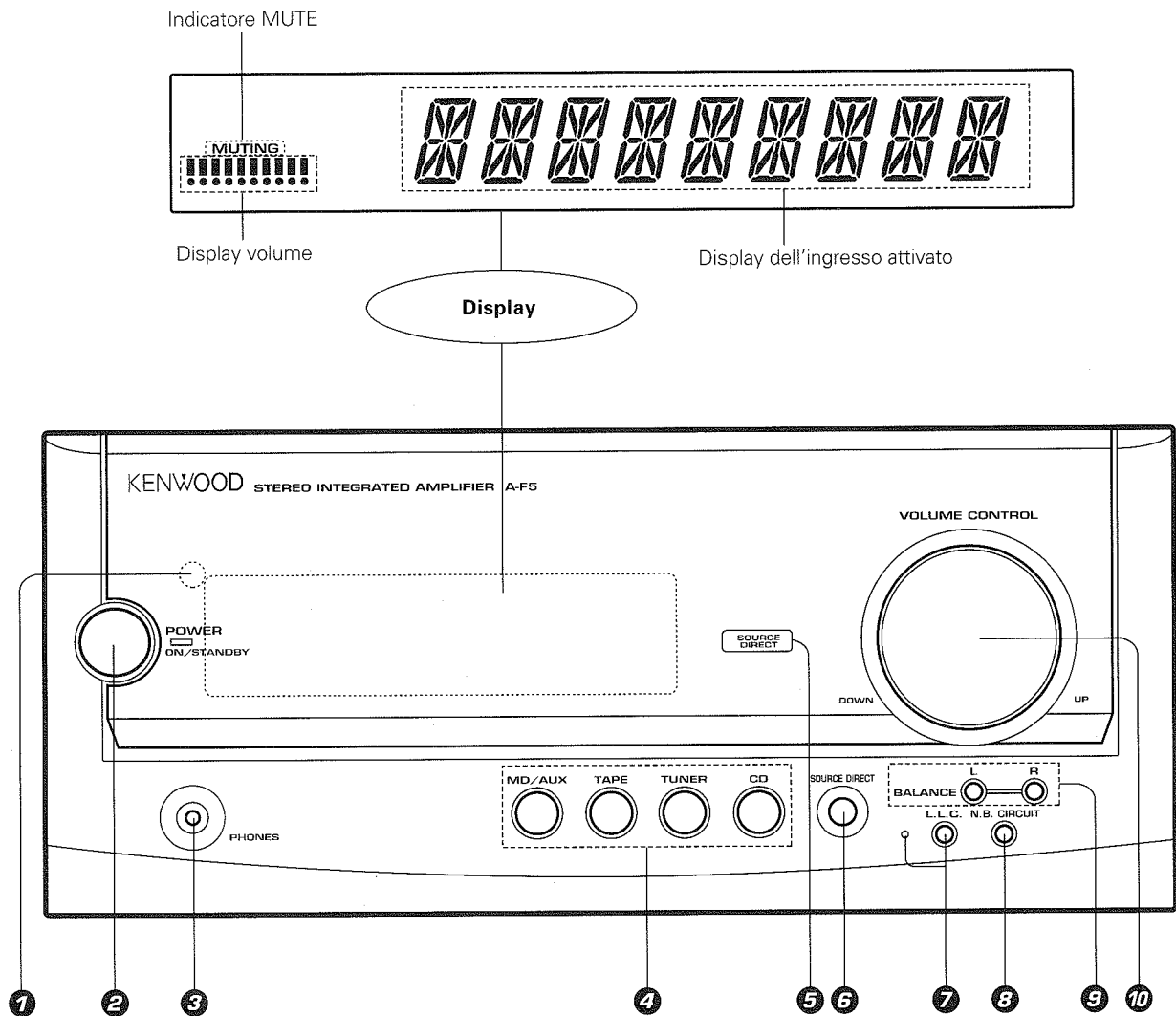

1 Sensore telecomando

→ 16

2 Tasto POWER

→ 18

Premere per attivare/disattivare l'alimentazione.

3 Presa PHONES

→ 18

Collegare le cuffie per l'ascolto in cuffia.

4 Tasti d'ingresso

→ 20

Premere per selezionare il componente da riprodurre.

5 Indicatore SOURCE DIRECT

→ 19

Si illumina quando la funzione SOURCE DIRECT è attivata.

6 Tasto SOURCE DIRECT

→ 19

Premere per godere la musica con un suono più puro.

7 Tasto L.L.C.

→ 18

Premere per ascoltare il suono a basso livello.

8 Tasto N.B.CIRCUIT

→ 19

Premere su ON per attivare il controllo automatico dei bassi.

9 Tasti BALANCE (LEFT, RIGHT)

→ 19

Premere per regolare il bilanciamento del volume tra i diffusori di sinistra e di destra.

10 Manopola VOLUME CONTROL

→ 19

Sintonizzatore

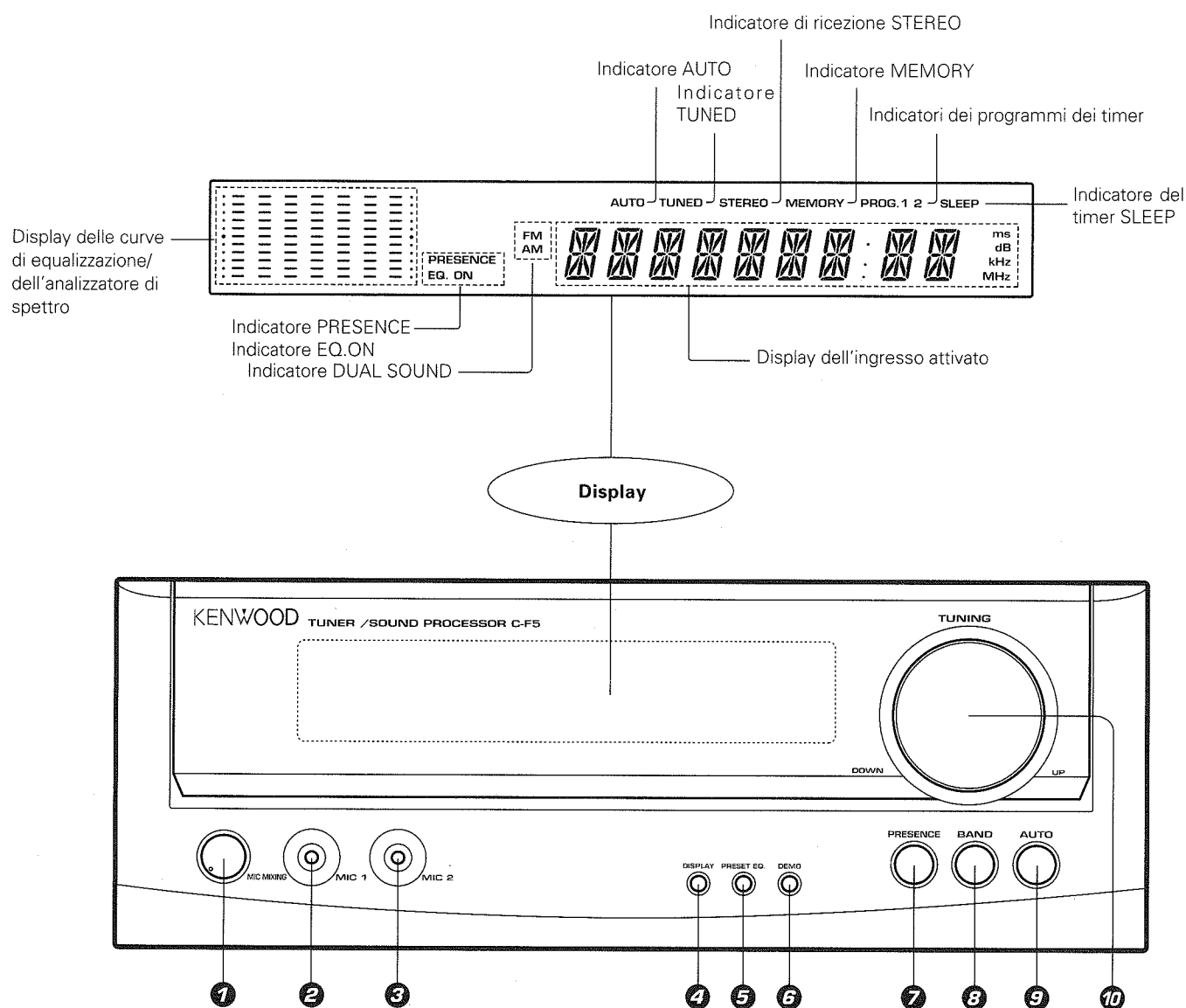

1 Comando MIC MIXING

Ruotare per regolare il volume dell'ingresso del microfono.

— 55

2 Presa MIC 1

— 55

3 Presa MIC 2

— 55

4 Tasto DISPLAY

Premere per cambiare i contenuti visualizzati.

— 38

5 Tasto PRESET EQ.

Premere per applicare una curva di equalizzazione adatta al tipo di musica riprodotto.

— 54

6 Tasto DEMO

Premere per iniziare la dimostrazione.

— 53

7 Tasto PRESENCE

Premere per riprodurre segnale nel modo di presenza.

— 54

8 Tasto BAND

Premere per selezionare la banda della frequenza di ricezione.

— 38

9 Tasto AUTO

Premere per ricevere le stazioni nel modo di sintonizzazione automatica.

— 38

10 Manopola TUNING

Premere per selezionare la stazione che si desidera ricevere.

— 38

12 Lettore CD (UD-503)

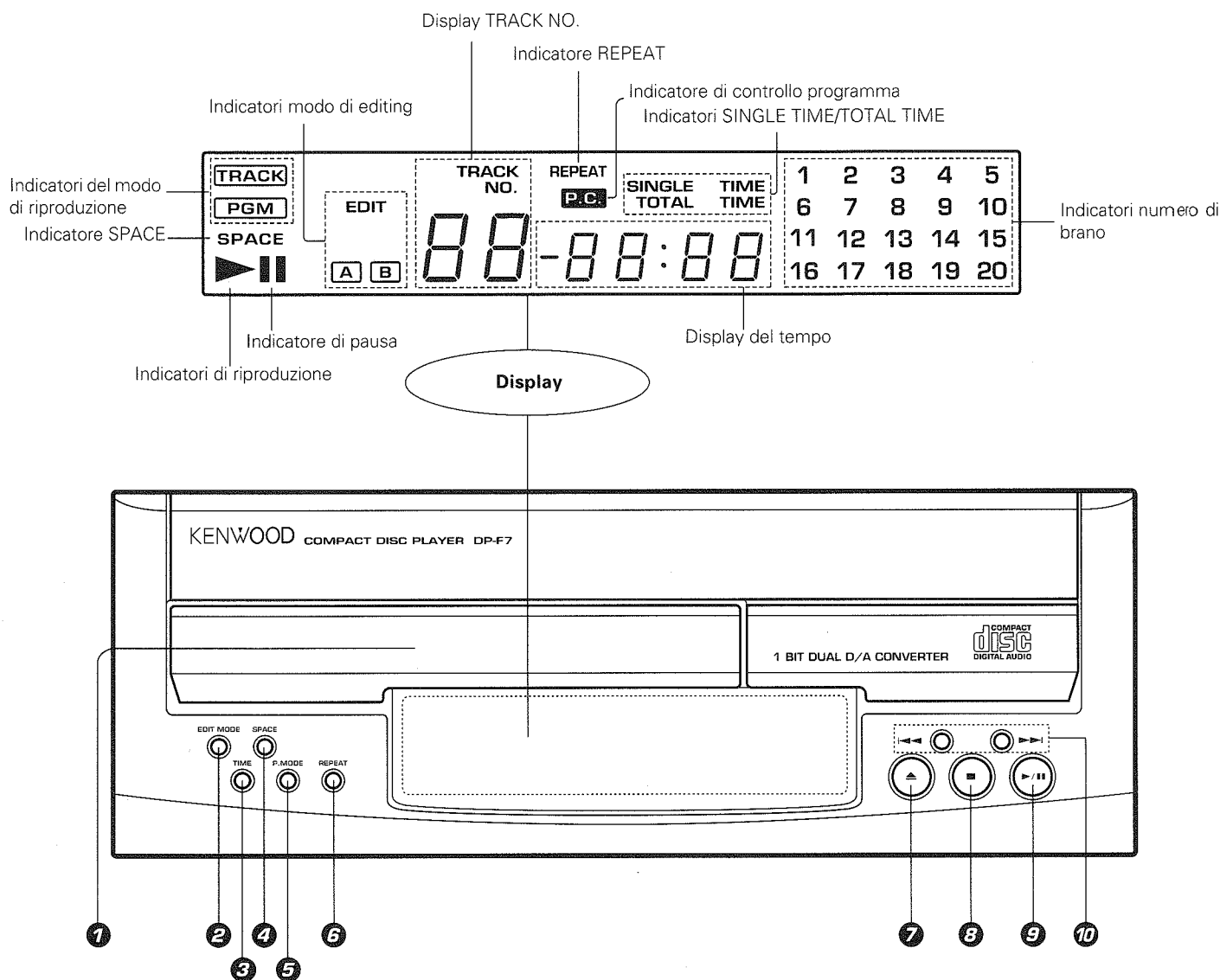

1 Piatto protadisco

→ 20

2 Tasto EDIT MODE

→ 45

Premerlo per scegliere il modo di registrazione con editing.

3 Tasto TIME

→ 24

Premerlo per cambiare il modo di display del tempo.

4 Tasto SPACE

→ 23

Se questo tasto viene premuto nel modo PGM, sul nastro viene creato uno spazio non registrato di alcuni secondi fra un brano e l'altro.

5 Tasto P.MODE

→ 22

Premerlo per passare dal modo TRACK a quello PGM.

6 Tasto REPEAT

→ 24

Premerlo per ottenere la ripetizione della riproduzione.

7 Tasto di apertura/chiusura

→ 20

8 Tasto di arresto

→ 20

9 Tasto di riproduzione/pausa

→ 20

10 Tasti di evitamento

→ 21

Premerli per passare all'inizio di un altro brano.

Lettores CD (UD-553)

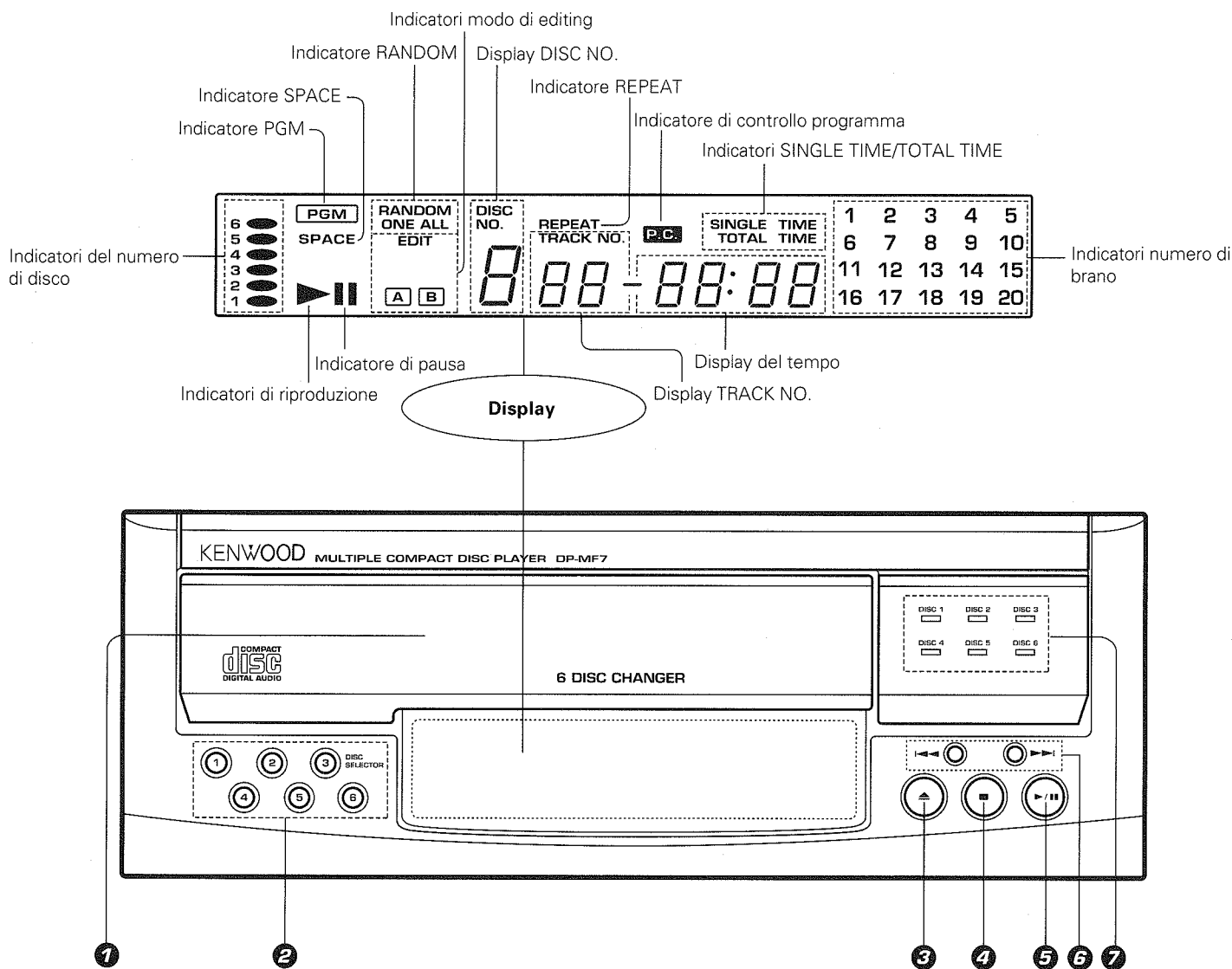

- ① Piatto protadisco
- ② Selettori del disco
- ③ Tasto di apertura/chiusura
- ④ Tasto di arresto

- 26
- 26
- 26
- 27

- ⑤ Tasto di riproduzione/pausa
- ⑥ Tasti di evitamento
Premerli per passare all'inizio di un altro brano.
- ⑦ Indicatori selezione CD

- 27
- 28
- 26

14 Registratore a cassette

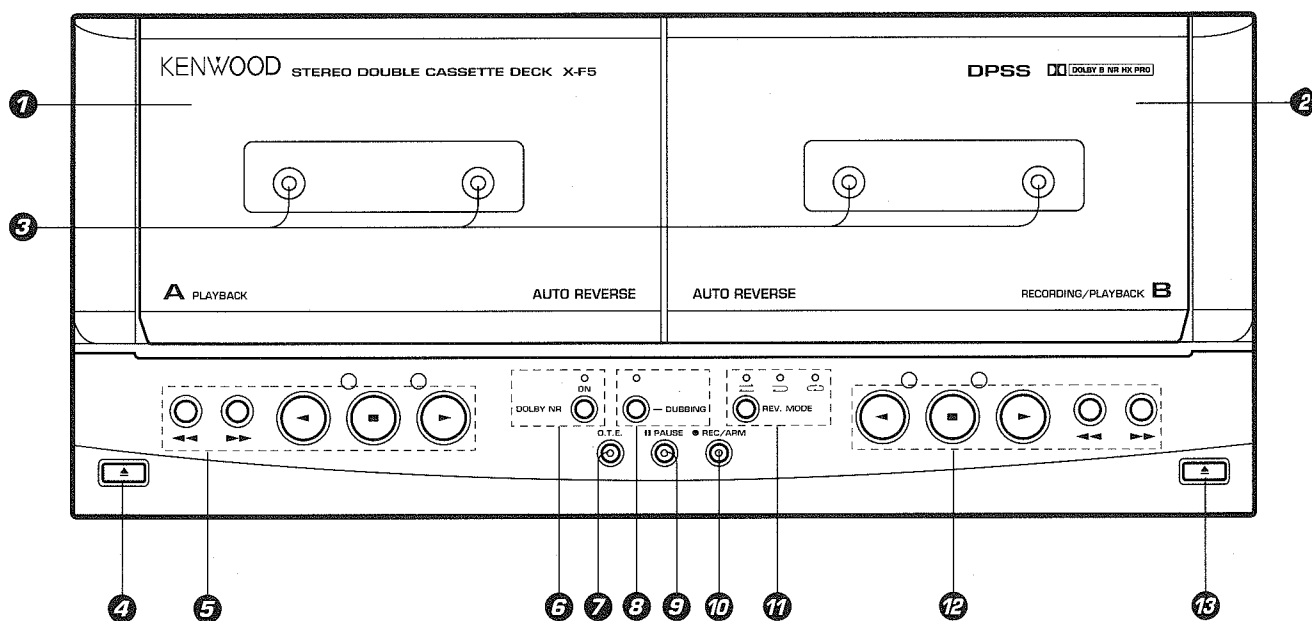

① Portacassette Piastra A

② Portacassette Piastra B

③ Indicatori scorrimento nastro

④ Tasto di espulsione Piastra A

⑤ Tasti di funzione della Piastra A

◀◀ Tasto di riavvolgimento

▶▶ Tasto di avanzamento rapido

◀▶ Tasti/indicatori di riproduzione

■ Tasto di arresto

⑥ Tasto ed indicatore DOLBY NR → 34

⑦ Indicatore e tasto O.T.E. → 45

⑧ Tasto ed indicatore DUBBING → 43

Premerli per duplicare cassette.

⑨ Tasto ed indicatore pausa → 41

⑩ Tasto/indicatore REC/ARM → 41

⑪ Tasto/indicatore REV. MODE → 34

Premerlo per passare da una direzione di riproduzione ad un'altra.

⑫ Tasti di funzione della Piastra B

◀▶ Tasti/indicatori di riproduzione

■ Tasto di arresto

▶▶ Tasto di avanzamento rapido

◀◀ Tasto di riavvolgimento

⑬ Tasto di espulsione Piastra B

Tasti di funzione dell'equalizzatore grafico

EQ.EFFECT: Premerlo per scegliere uno degli effetti di equalizzazione grafica.

PRESENCE: Premerlo per scegliere uno degli effetti di presenza.

Tasti di funzione TAPE

Questi tasti hanno la stessa funzione dei tasti corrispondenti del vostro registratore a cassette. Tuttavia, le operazioni che richiedono la pressione simultanea di due tasti non sono possibili.

Tasti numerici

Funzionano come tasti numerici del lettore CD nel momento in cui l'ingresso CD viene attivato.

Funzionano invece come tasti numerici del sintonizzatore se viene scelto l'ingresso TUNER.

Tasti di funzione MD

Per controllare il funzionamento del registratore MD (opzionale).

Tasto ■ e tasto ►

Tasti super woofer

Utilizzare questi tasti per controllare un super woofer (opzionale).

S.W. VOLUME

: Premerlo per regolare il volume del super woofer (opzionale).

POWER

: Premerlo per accendere il super woofer (opzionale).

Selettore d'ingresso

Tasto INPUT: Premere il selettore del componente da riprodurre.

Tasto SOURCE DIRECT

Tasto POWER**Tasti di funzione del sintonizzatore**

Tasto BAND, tasto P.CALL (Δ, ▽)

Tasti TIMER OPERATION

Tasto PROGRAM, tasto ADJUST, tasto EXE., tasto ENTER

Tasti funzionamento di base lettore CD

Tasti ◀◀ e ▶▶, tasti ◀◀◀ e ▶▶▶, tasto ■ e tasto ►/||

TIME : Premerlo per fare apparire sul display le indicazioni di tempo.

EDIT MODE : Premerlo per impostare il modo di registrazione con editazione.

P.MODE : Premerlo per impostare il modo di riproduzione programmata.

***DISC SKIP** : Premere questo tasto per scegliere un disco.

CLEAR : Premerlo per cancellare un programma.

CHECK : Premerlo per fare apparire sul display il contenuto di un programma in ordine di programmazione.

SPACE : Premerlo per lasciare uno spazio non registrato della durata di qualche secondo fra un brano registrato e l'altro.

RANDOM : Premerlo per impostare il modo di riproduzione casuale.

REPEAT : Premerlo per impostare il modo di riproduzione ripetuta.

* Il tasto DISC SKIP viene utilizzato col sistema UD-553.

Tasto L.L.C.

Premerlo per impostare il volume ad un livello appropriato per un ascolto tranquillo.

Tasti VOLUME CONTROL

Premerli per regolare il volume complessivo di riproduzione. Se vengono premuti, il livello attuale del volume viene visualizzato dal amplificatore.

Tasto MUTE

Premerlo per ridurre temporaneamente il volume di riproduzione.

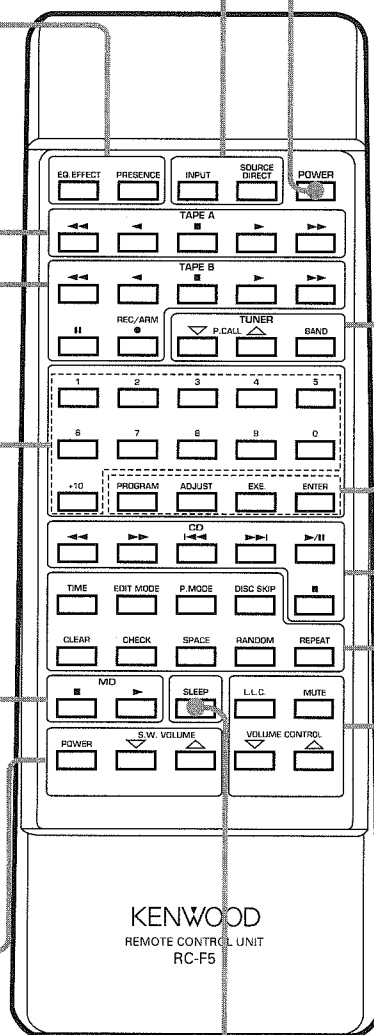
**Tasto SLEEP**

Modello: RC-F5
Sistema a raggi infrarossi

16 Caricamento delle batterie

1 Togliere il coperchio.

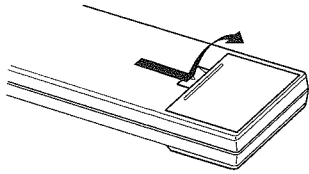

2 Inserire le batterie.

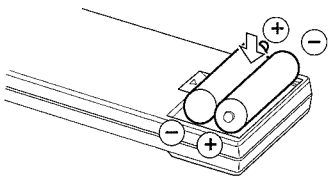

3 Chiudere il coperchio.

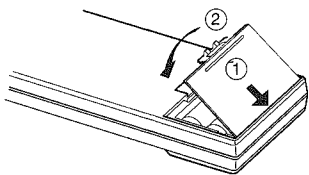

- Inserire due batterie R6 (formato AA) orientando le polarità nel modo indicato sul fondo del vano batterie.

Impiego

Collegato il cavo di alimentazione dell'amplificatore, premere il tasto **POWER** del telecomando per accendere il sistema. Una volta che esso è acceso, premere il tasto della funzione che si desidera attivare.

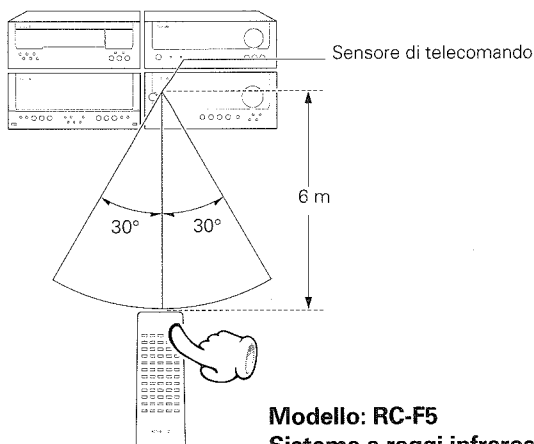

Gamma di funzionamento (appross.)

- Tra la pressione di un tasto del telecomando e quella di un altro è necessario lasciare un intervallo da 1 o più secondi.



1. Le batterie in dotazione servono solo per il controllo del funzionamento del sistema e la loro durata può essere molto breve.
2. Se la distanza efficace del telecomando scende, sostituire le batterie con altre nuove.
3. Se la luce solare diretta o quella di una luce a fluorescenza ad alta frequenza colpiscono il sensore di telecomando, il sistema può non funzionare regolarmente. In tal caso, cambiare la posizione di installazione del sistema.

Regolazione dell'orologio

UD-503/553 (I)

Quest'unità incorpora un orologio. Prima di usare il timer è necessario regolare l'ora esatta.

Preparativi

Accertarsi che l'alimentazione sia disattivata.

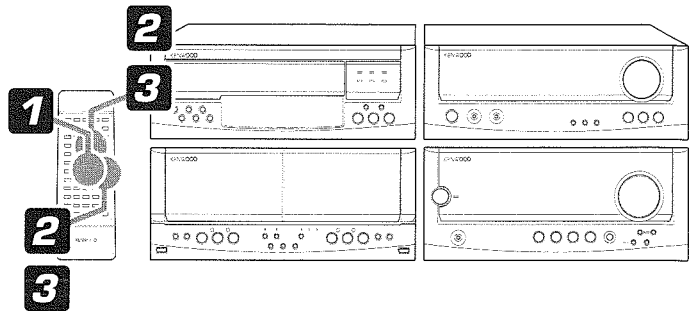

17

1 Attivare il modo di regolazione dell'orologio.



Esempio: Regolazione sulle 8:45AM

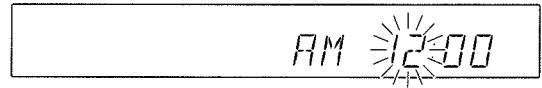

● La visualizzazione dell'orario inizia a lampeggiare.

2 Introdurre la cifra per le ore.

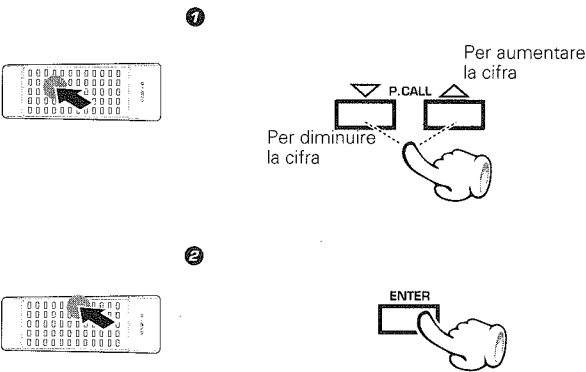

● L'orario viene indicato nel formato a 12 ore AM/PM.
● Premere il tasto **ENTER**. La cifra delle ore viene introdotta e la visualizzazione dei minuti inizia a lampeggiare.

3 Introdurre la cifra per i minuti.

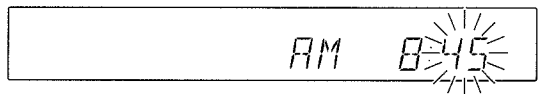
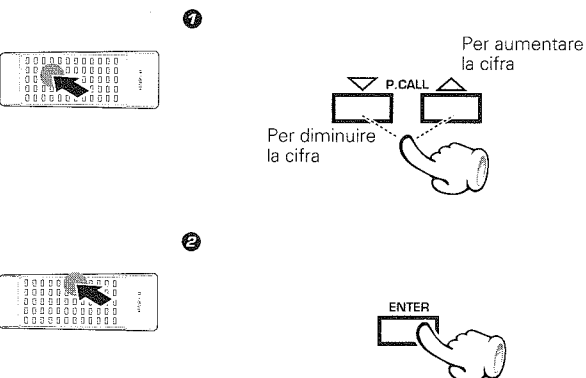

● Se si commette un errore, ricominciare dall'inizio.
● Per regolare correttamente l'ora, premere il tasto **ENTER** nel momento in cui suona un segnale orario che si sa corretto, ad esempio quello televisivo.
● Il display del tempo lampeggia dopo che si è verificata una caduta di tensione o quando il cavo di alimentazione è stato staccato dalla presa di corrente e ricollegato. In tal caso, riregolare l'ora esatta.

Accensione del sistema

Premere il tasto **POWER** dell'amplificatore.

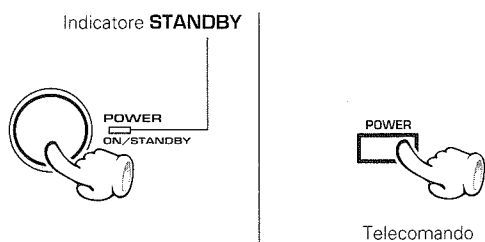

- Il tasto **POWER** dell'amplificatore è in grado di attivare e disattivare l'alimentazione del sistema base.

Ascolto a basso volume (L.L.C. controllo basso livello)

Il volume impostato per l'ascolto a basso volume (volume L.L.C.) può essere richiamato con un tocco.

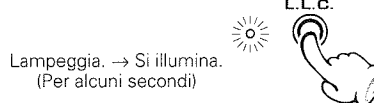

- Il volume viene abbassato e viene eseguita la compensazione dei bassi e degli acuti.
- Quando la funzione L.L.C. è attivata, la variazione del volume causata dalla rotazione della manopola **VOLUME CONTROL** diviene costante indipendentemente dalla velocità di rotazione della manopola stessa.
- Se il volume L.L.C. memorizzato è maggiore del volume di ascolto corrente, il volume non cambia quando si preme questo tasto.
- Il volume non ritorna al suo livello originale anche se la funzione L.L.C. viene disattivata. Regolare il volume come desiderato.

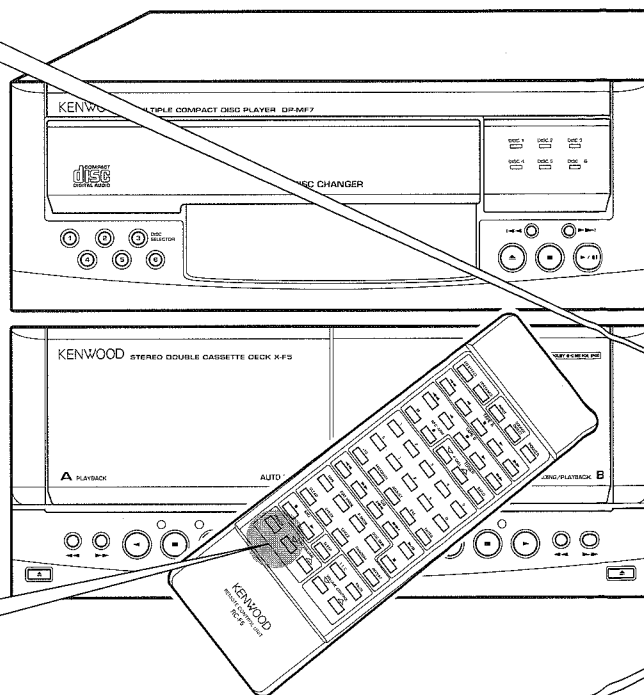

Bassi potenziati con un super woofer (opzionale)

1 Premere il tasto **S.WOOFER POWER**.

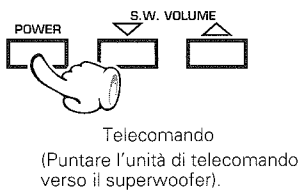

Telecomando
(Puntare l'unità di telecomando verso il superwoofer).

2 Regolare il volume del super woofer.

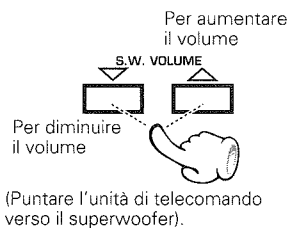

Esso può anche venire regolato con il controllo del volume del super woofer stesso.

- Una volta che il volume del super woofer è stato regolato, esso aumenta o diminuisce a seconda della regolazione del comando **VOLUME CONTROL**.

Ascolto in cuffia

1 Inserire lo spinotto della cuffia nella presa **PHONES**.

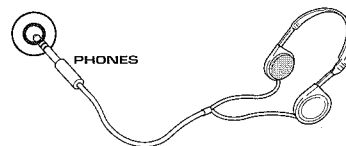

- I diffusori vengono automaticamente disattivati.
- 2 Regolare il volume.
- Abbassare il volume prima di collegare o scollegare lo spinotto.

Modo **STANDBY** dell'interruttore di alimentazione **POWER**

Se il cavo di alimentazione del sistema viene collegato con una presa di corrente, l'indicatore **STANDBY** è illuminato a prescindere dall'accensione o dallo spegnimento dell'unità. Ciò perché in essa viene inviata sempre una quantità minima di energia necessaria ad alimentare la memoria del sistema. Questa condizione viene definita di "attesa" e viene indicata dall'indicatore **STANDBY**. Quando esso è acceso, l'unità può venire spenta anche col telecomando.



Per cambiare l'impostazione memorizzata

- 1 Attivare la funzione L.L.C..
 - 2 Mentre l'indicatore L.L.C. sta lampeggiando, impostare il volume L.L.C. con la manopola VOLUME CONTROL oppure col telecomando.
 - 3 Premere nuovamente il tasto L.L.C. mentre l'indicatore L.L.C. sta lampeggiando.
- Quando il tasto viene premuto nuovamente dopo che l'indicatore L.L.C. ha finito di lampeggiare, questa funzione viene cancellata.
 - Se si imposta un volume L.L.C. maggiore di 29, la compensazione dei bassi e degli acuti non viene eseguita.

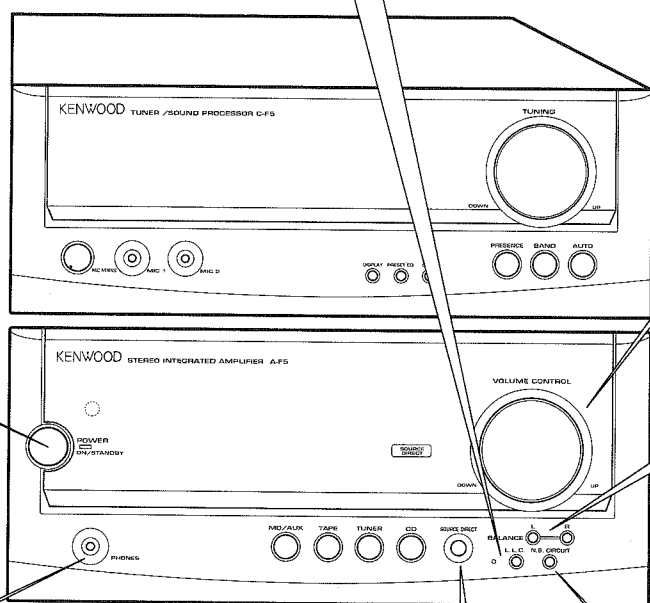

Regolazione del volume

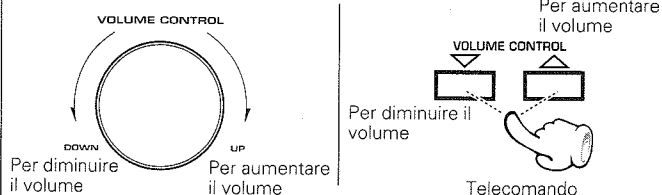

!!..... VOLUME 10

Display del volume

- Quando il tasto L.L.C. viene portato su ON, questi comandi funzionano come comandi del volume L.L.C..

Silenziamento temporaneo della riproduzione

Solo telecomando

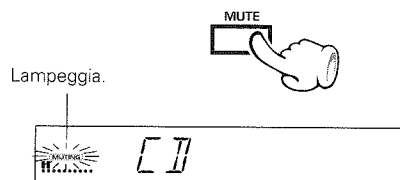

- Premere il tasto di nuovo per tornare al livello originario del volume.

Regolazione del bilanciamento dei canali destro e sinistro

Indica il centro. Indica l'impostazione del bilanciamento.

!!..... L --- 7 --- R

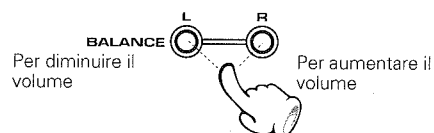

Riproduzione del suono con maggiore purezza

La commutazione su SOURCE DIRECT ON semplifica il percorso del segnale migliorando così la purezza del suono.

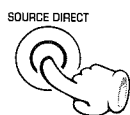

- Quando la funzione SOURCE DIRECT è attivata, gli indicatori SOURCE DIRECT sul pannello anteriore si illuminano.
- Premere nuovamente il tasto per cancellare la funzione SOURCE DIRECT.

Compensazione automatica dei bassi

CIRCUITO N.B: Circuito NATURAL BASS

Portare su ON per attivare la regolazione automatica dei bassi.

N. B. CIRCUIT



!!..... TUNER NB

- Premere nuovamente il tasto per cancellare la funzione N. B. CIRCUIT.

Selezione dell'ingresso sull'amplificatore e funzione di semplificazione del funzionamento

Con la funzione di semplificazione del funzionamento, la semplice selezione di una fonte in ingresso per mezzo dei tasti di selezione (TAPE, TUNER, CD, MD, ecc.) dell'amplificatore avvia la riproduzione della fonte selezionata. Inversamente, l'avvio della riproduzione di un componente commuta automaticamente la selezione su tale fonte in ingresso. La stessa operazione è possibile col tasto INPUT del telecomando. Quando l'alimentazione viene attivata, viene riprodotta la fonte in ingresso (TUNER, CD, ecc.) selezionata prima della disattivazione dell'alimentazione.



Riproduzione di CD

UD-503/553 (I)

20

Solo UD-503

Per il funzionamento dell'UD-553: da -26 a -33

Per riprodurre nell'ordine originale i brani di un CD a partire dal primo, seguire la procedura seguente.

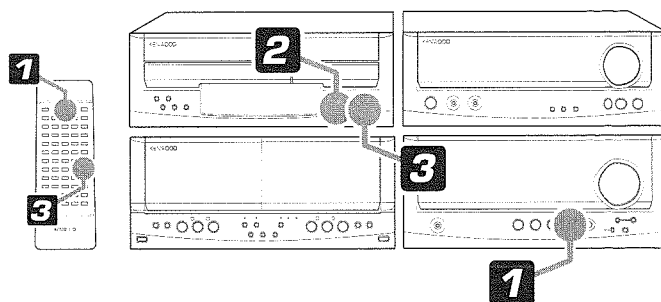

Riproduzione di brani in ordine a partire dal primo

1 Scegliere l'ingresso di segnale "CD".

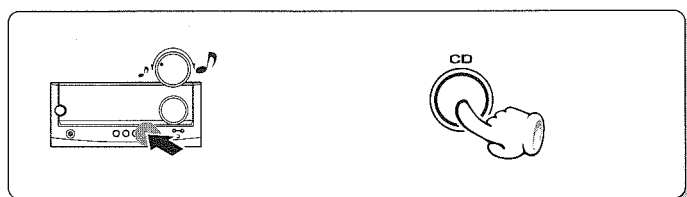

L'indicazione "CD" deve venire visualizzata.

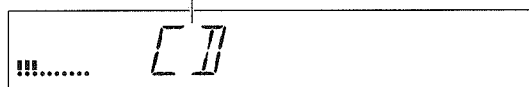

● La riproduzione si avvia se un CD è stato introdotto.

2 Caricare un CD.

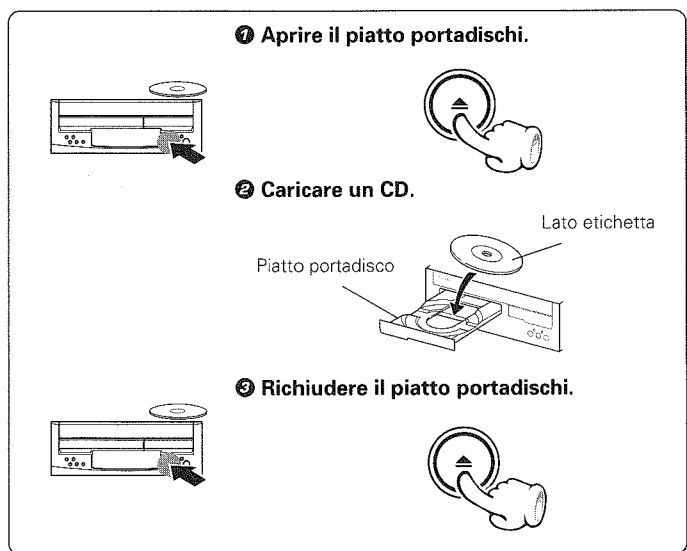

- Non toccare il lato riprodotto del CD.
- Caricare un solo CD alla volta.
- Può venire riprodotto anche un CD singolo (da 8 cm).
- Posare il CD all'interno dell'incassatura nel piatto portadischi. Se non fosse del tutto in essa, il lettore CD ed il CD stesso potrebbero subire danni.
- Non usare gli adattatori per CD singoli (da 8 cm) in vendita presso negozi specializzati.

Controllare che l'indicazione "TRACK" sia illuminata.

I numeri dei brani registrati vengono visualizzati.

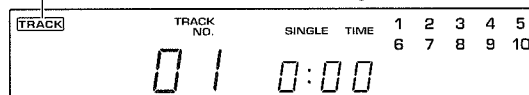

● Se l'indicatore "TRACK" non è acceso, premere il tasto **P. MODE** per farlo accendere.

3 Iniziare la riproduzione.

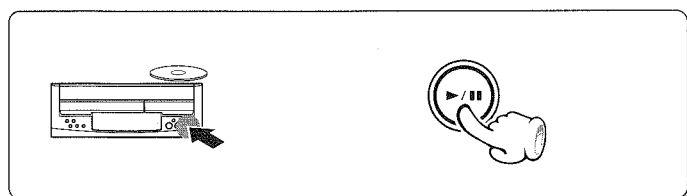

Il numero del brano riprodotto viene visualizzato.

Tempo trascorso del brano in corso

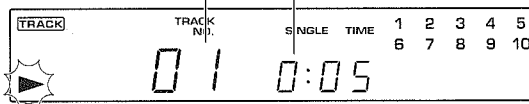

● Dopo qualche secondo, la riproduzione inizia dal primo brano del CD.

Per far fermare la riproduzione

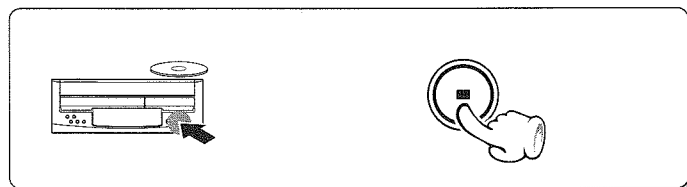

Per far entrare in pausa la riproduzione

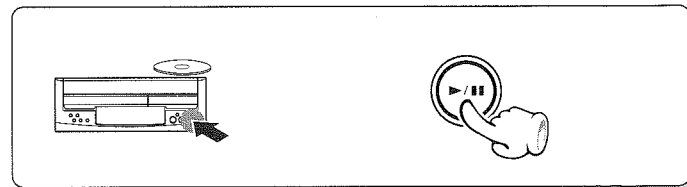

● Ciascuna pressione fa iniziare ed interrompere la riproduzione del CD.

Riproduzione da un brano desiderato



UD-503/553 (I)

Solo UD-503

Per il funzionamento dell'UD-553: da -26 a -33

Preparativi

- Scegliere l'ingresso "CD" dell'amplificatore.
- Caricare i CD nel lettore CD.

-20

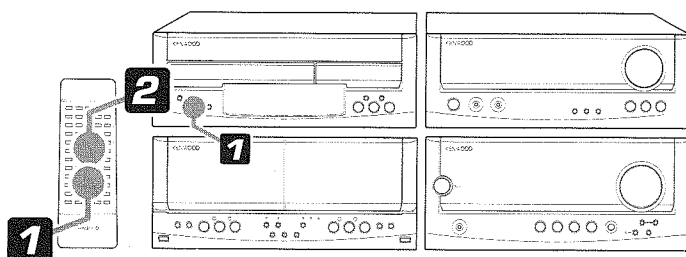

1 Controllare che l'indicatore "TRACK" sia illuminato.

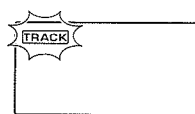
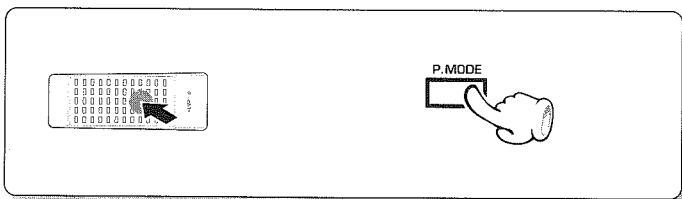

- Se l'indicatore "TRACK" non fosse illuminato, premere il tasto **P. MODE** sino a che si illumina.

2 Scegliere il numero di brano desiderato.

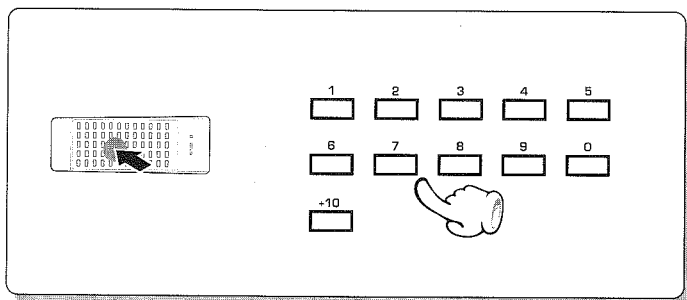

Premere i tasti numerici nel modo indicato di seguito.

Per impostare il numero di brano 23: **+10 +10 3**

Per impostare il numero di brano 40: **+10 +10 +10 +10 0**

- La riproduzione inizia dal brano scelto e continua con i successivi.
- Se un numero di brano che non esiste sul CD viene scelto a piatto portadischi aperto, viene riprodotto l'ultimo brano del CD.

Evitamento di brani

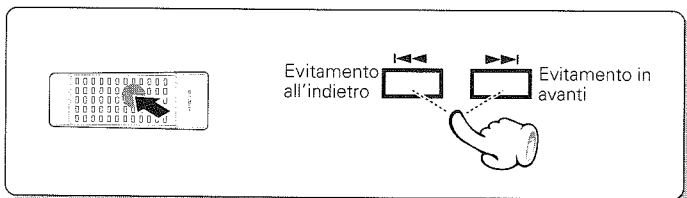

- Il brano nella direzione del brano premuto viene evitato ed il brano scelto viene riprodotto dall'inizio.
- Se viene premuto il tasto **I◀** una volta durante la riproduzione, esso viene riprodotto nuovamente dall'inizio.

Ricerca

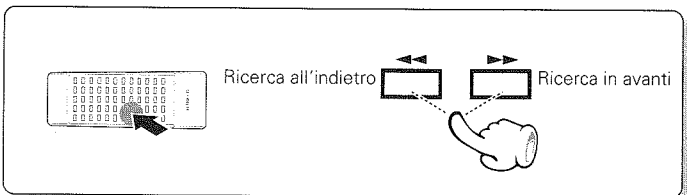

- La riproduzione ha inizio dalla posizione in cui il tasto viene lasciato andare.



Programmazione dei brani nell'ordine desiderato

UD-503/553 (I)

22

Solo UD-503

Per il funzionamento dell'UD-553: da -26 a -33

Preparativi

- Scegliere l'ingresso "CD" dell'amplificatore.
- Caricare i CD nel lettore CD.

-20

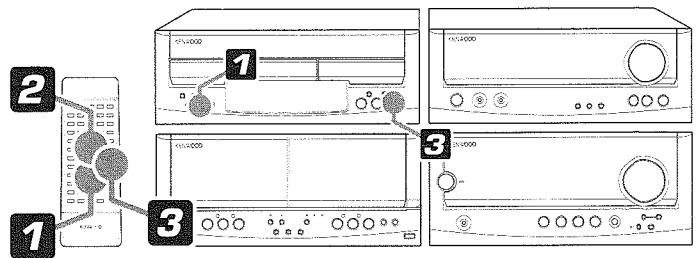

1 Premere il tasto in modo da far accendere l'indicatore "PGM".

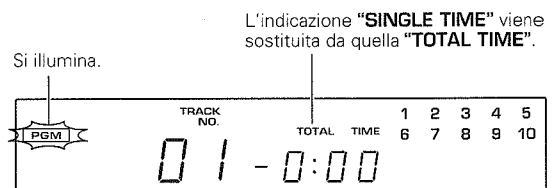
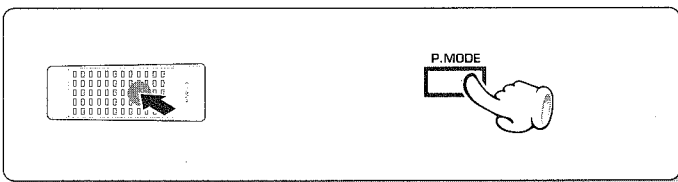

2 Introdurre i numeri di brano nell'ordine in cui li si vogliono riprodurre.

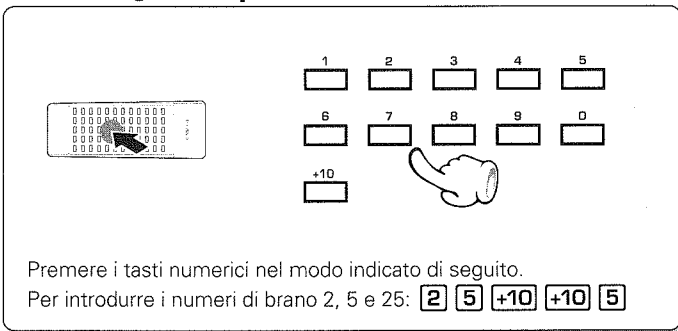

Visualizza per qualche secondo la durata complessiva dei brani programmati.

Visualizza la durata totale del programma.



- Si possono programmare sino a 32 brani. Quando l'indicazione "FULL" viene visualizzata, non è possibile programmare altri brani.
- Se si commette un errore, premere il tasto **CLEAR** e reimpostare il numero dall'inizio.
- I numeri di brano possono essere selezionati anche quando il piatto è aperto.

3 Inizio della riproduzione.

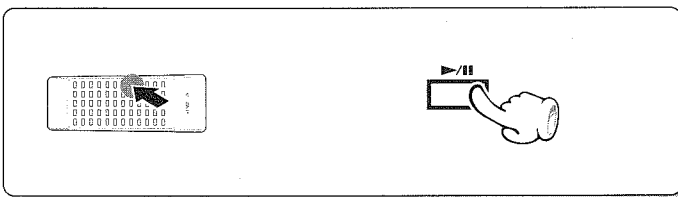

- I brani vengono riprodotti nell'ordine di programmazione (nell'ordine quindi dei numeri di programmazione).
- Se il tasto **◀▶** viene premuto durante la riproduzione, un brano del CD viene evitato nella direzione indicata dal tasto premuto.
- Se viene premuto il tasto **◀** una volta durante la riproduzione, esso viene riprodotto nuovamente dall'inizio.

Arresto della riproduzione

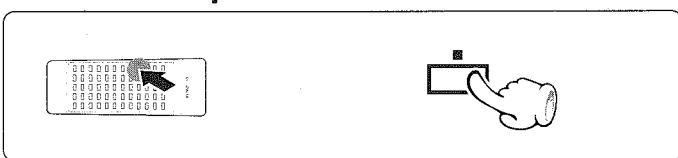

Per tornare alla riproduzione normale

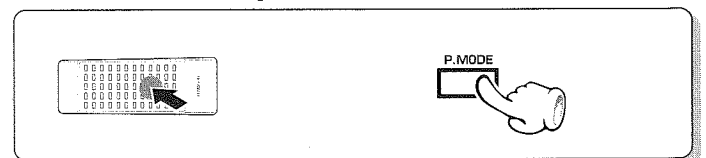

- La riproduzione normale riprende dal brano in corso.

**Solo UD-503**

Per il funzionamento dell'UD-553: da -26 a -33

Funzione di spaziatura automatica

Se il tasto **SPACE** viene premuto prima programmazione di brani del CD, uno spazio non registrato della durata di alcuni secondi circa viene automaticamente lasciato fra un brano e l'altro al momento della registrazione su cassetta. Registrando tali spazi, le funzioni di riproduzione con ricerca e ripetizione attraverso la caratteristica DPSS (che funziona appunto rilevando gli intervalli fra i brani) vengono rese possibili.

- Anche quando le esecuzioni di due brani sono continue (cosa che succede con musica classica o registrazioni dal vivo), uno spazio non registrato viene creato se i due brani possiedono numeri di brano diversi.
- La durata complessiva della riproduzione include anche la durata degli spazi non registrati.
- Per cancellare la funzione di spaziatura automatica, premere il tasto **P.MODE** oppure premere nuovamente il tasto **SPACE**.

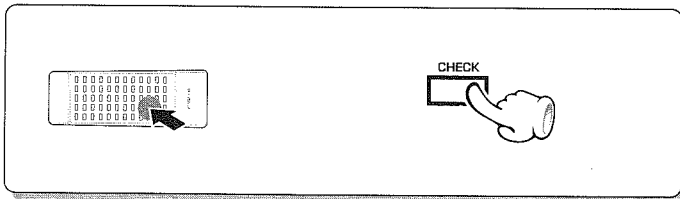
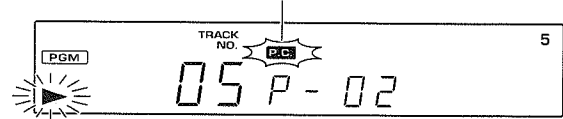
Per controllare i brani programmati**Solo telecomando**L'indicazione **P.C.** si illumina.

- Ogni volta che il tasto viene premuto, il numero di programma (P-NO) e quello del brano sul CD vengono visualizzati sul display.
- L'indicazione precedente del display riprende dopo qualche secondo.

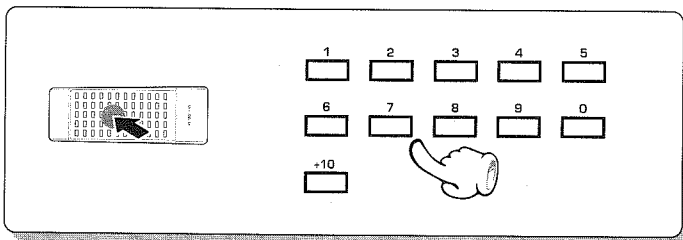
Per aggiungere un brano al programma

- Se viene impostato un numero di brano, il brano stesso viene aggiunto alla fine del programma.

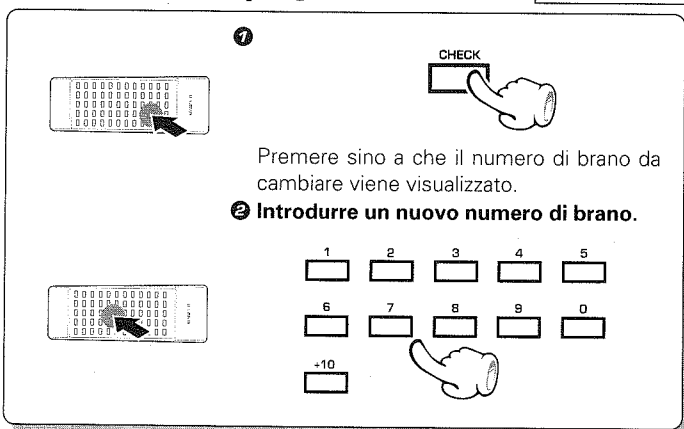
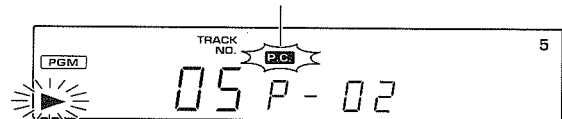
Per modificare il programma**Solo telecomando**L'indicazione **P.C.** si illumina.

- Premere il tasto mentre l'indicatore **P.C.** è acceso.
- Il brano al momento riprodotto non può venire visualizzato.

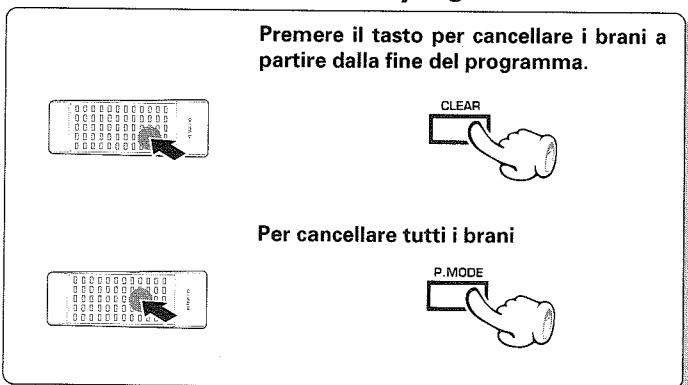
Per cancellare un brano dal programma

- Ogni volta che un tasto viene premuto, l'ultimo brano del programma viene cancellato.
- Il brano al momento riprodotto non può venire visualizzato.

- L'intero programma viene cancellato.



Ripetizione della riproduzione

UD-503/553 (1)

Solo UD-503

Per il funzionamento dell'UD-553: da -26 a -33

Preparativi

- Caricare i CD nel lettore CD.

-20

Visualizzazione del tempo sul display del lettore CD

Ciascuna pressione del tasto TIME cambia il contenuto del display nel modo che segue.

- ① **SINGLE TIME** 1:23 : Tempo trascorso del brano in corso
- ② **SINGLE TIME** -2:37 : Tempo rimanente del brano in corso
- ③ **TOTAL TIME** 23:45 : Tempo trascorso del CD
- ④ **TOTAL TIME** -36:15 : Tempo rimanente del CD

- Nei modi RANDOM ed EDIT viene visualizzato solo **SINGLE TIME**.

Per ripetere i soli brani programmati

- Attivare l'ingresso di segnale "CD".
- Premere il tasto in modo da far accendere l'indicatore "PGM".
- Programmare i brani desiderati.
- Portare il tasto REPEAT su ON.
- Dare inizio alla riproduzione.

L'indicazione "CD" deve venire visualizzata.

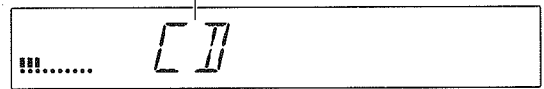

Si illumina.

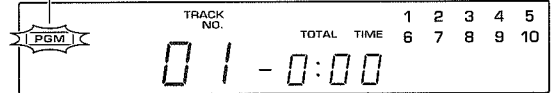

- Tutti i brani programmati vengono ripetuti.
- Se viene programmato un solo brano, esso viene ripetuto più volte.
- Si possono programmare sino a 32 brani. Quando l'indicazione "FULL" viene visualizzata, non è possibile programmare altri brani.

Si illumina.

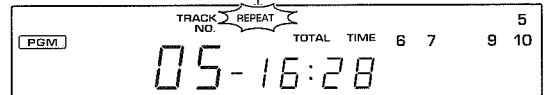

Per cancellare la riproduzione ripetuta
Premere di nuovo il tasto REPEAT.

Per ripetere la riproduzione dell'intero CD

- Attivare l'ingresso di segnale "CD".
- Premere il tasto in modo da far accendere l'indicatore "TRACK".
- Portare il tasto REPEAT su ON.
- Dare inizio alla riproduzione.

L'indicazione "CD" deve venire visualizzata.

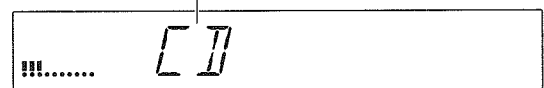

Si illumina.

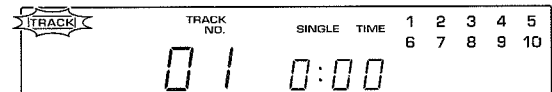

Si illumina.

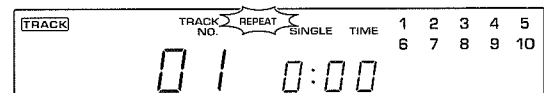

Per cancellare la riproduzione ripetuta
Premere di nuovo il tasto REPEAT.

Riproduzione in ordine casuale (riproduzione casuale)



UD-503/553 (I)

Solo UD-503

Per il funzionamento dell'UD-553: da a

Preparativi

- Scegliere l'ingresso "CD" dell'amplificatore.
- Caricare i CD nel lettore CD.

→

Dato che i brani da riprodurre vengono scelti a caso, è possibile apprezzare anche la riproduzione di CD conosciuti molto bene.

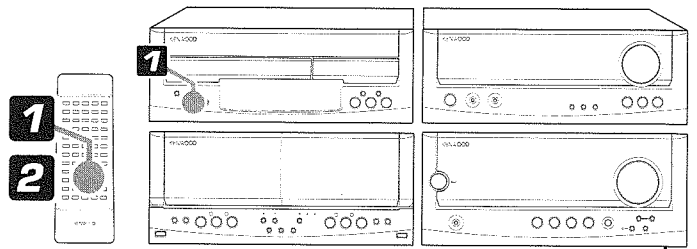

1 Controllare che l'indicatore "TRACK" sia illuminato.

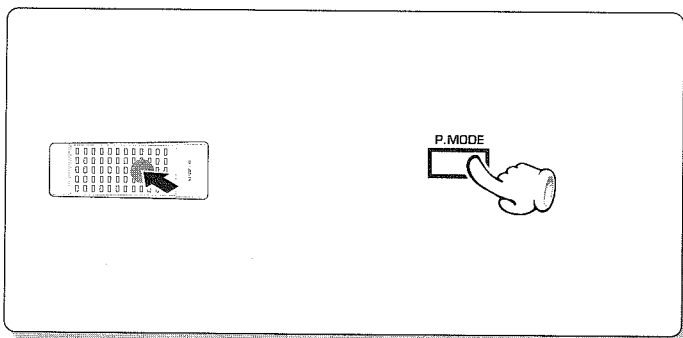

Si illumina.

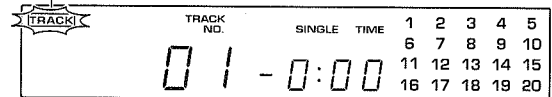

- Se l'indicatore "TRACK" non fosse illuminato, premere il tasto P. MODE sino a che si illumina.

2 Premere il tasto RANDOM.

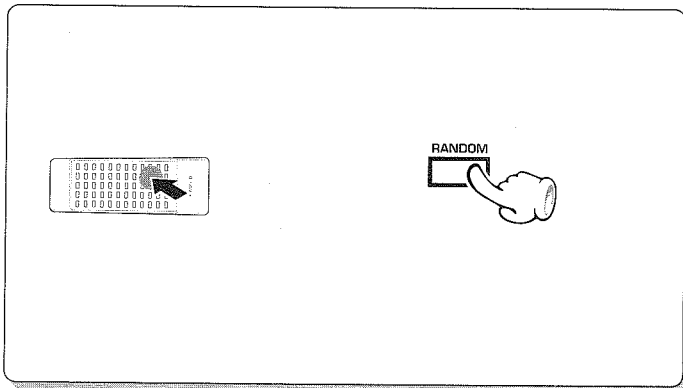

- Dopo ciascun brano, la visualizzazione del numero di brano lampeggia ed il brano selezionato successivo viene riprodotto.

Nel caso sia stato selezionato il brano No. 7

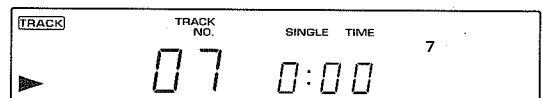

- La riproduzione casuale si interrompe dopo che tutti i brani sono stati riprodotti una volta.
- La riproduzione casuale può essere ripetuta premendo il tasto REPEAT.

Per scegliere un altro brano nel corso della riproduzione

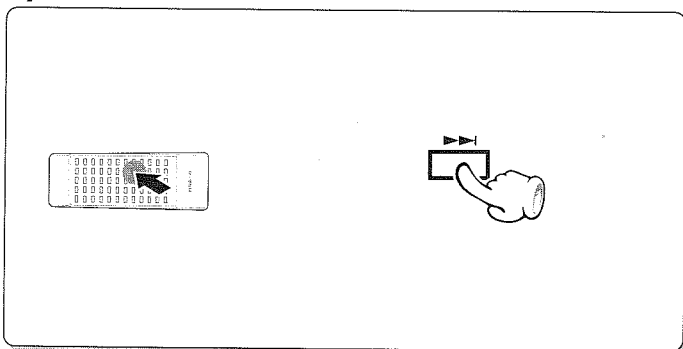

- Premendo il tasto una volta si ritorna all'inizio del brano in corso.

Abbandono della riproduzione casuale

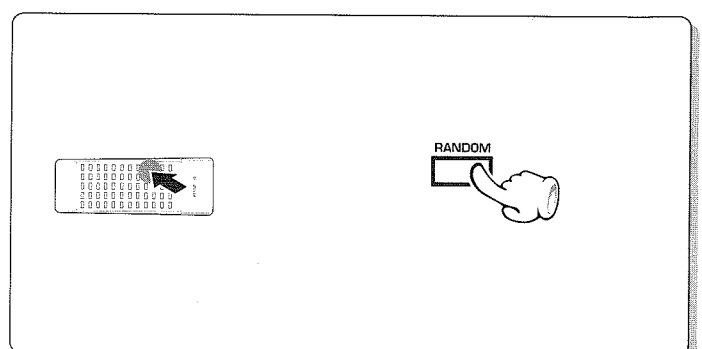

- La riproduzione nell'ordine dei brani inizia dal brano in corso di riproduzione.



Riproduzione di CD

UD-503/553 (I)

26

Solo UD-553

Per il funzionamento dell'UD-503: da 20 a 25

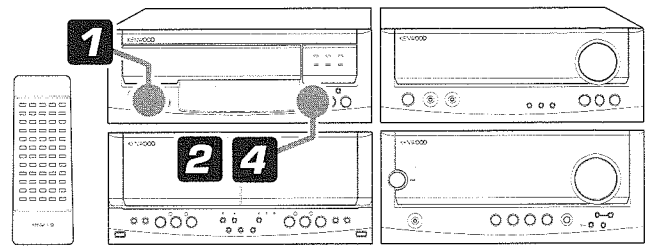

Caricamento di un CD

1 Scegliere un CD.

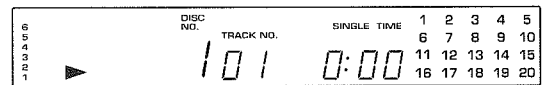
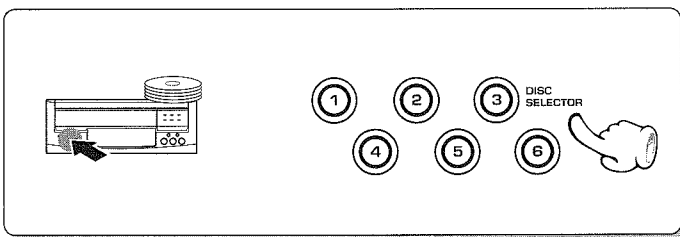

● Se i comandi del lettore CD non vengono toccati per qualche secondo dopo che il numero di CD è stato scelto, il lettore CD si porta nel modo di ricerca di CD (o di riproduzione). Per evitarlo, premere il tasto ▲ subito prima della scelta del caricatore CD.

2 Aprire il piatto portadisco.

Premere immediatamente dopo aver scelto.

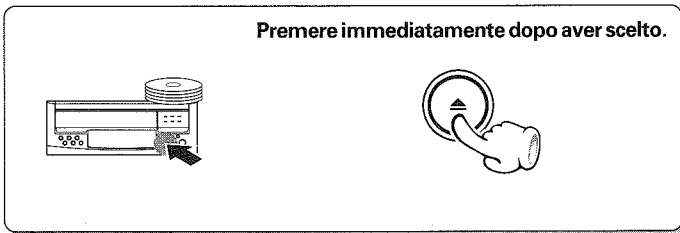

3 Caricare (o estrarre) un CD.

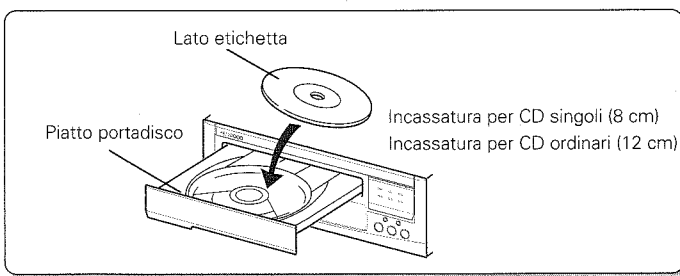

- Non toccare il lato riprodotto del CD.
- L'inserimento di 2 dischi uno sopra l'altro è causa di disfunzioni.

4 Chiudere il piatto portadisco.

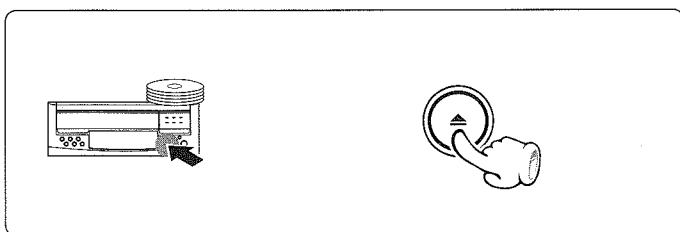

- Può venire riprodotto anche un CD singolo (da 8 cm).
- Posare il CD all'interno dell'incassatura nel piatto portadisco. Se non fosse del tutto in essa, il lettore CD ed il CD stesso potrebbero subire danni.
- Non usare gli adattatori per CD singoli (da 8 cm) in vendita presso negozi specializzati.

- Il CD caricato sul piatto portadisco viene quindi caricato nel caricatore CD scelto nella fase 1.

Si illumina quando il piatto si chiude dopo l'inserimento di un CD.

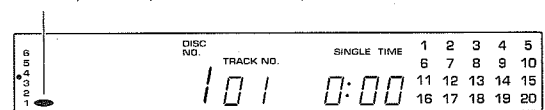

Per caricare (o espellere) più di un CD, ripetere le fasi da 1 a 4 per ciascuno dei CD.

Riproduzione dei brani nell'ordine originale a partire dal primo



UD-503/553 (I)

Solo UD-553

Per il funzionamento dell'UD-503: da 20 a 25

Per riprodurre brani di CD nell'ordine originale a partire dal primo, servirsi della procedura che segue.

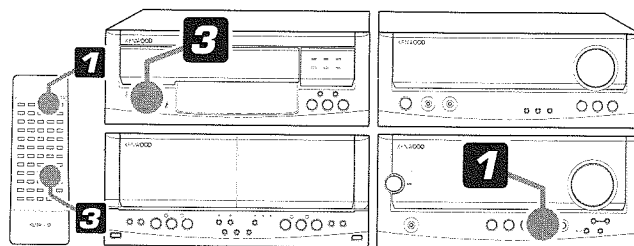

27

1 Attivare l'ingresso di segnale "CD" dell'amplificatore.

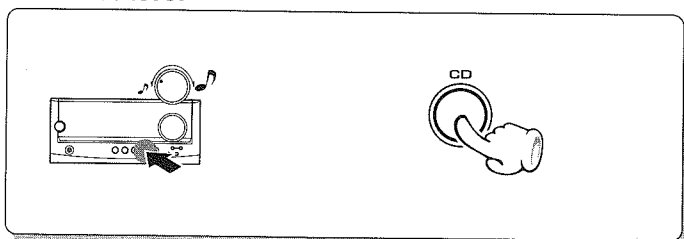

Deve venire visualizzata l'indicazione "CD".

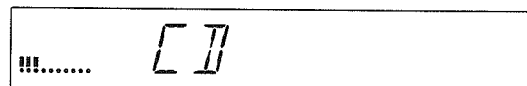

2 Caricare un CD.

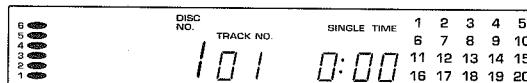
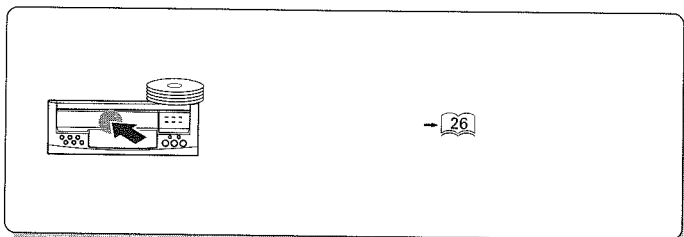

3 Iniziare la riproduzione.

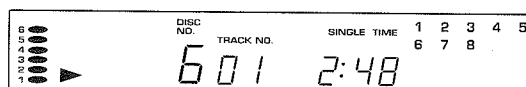
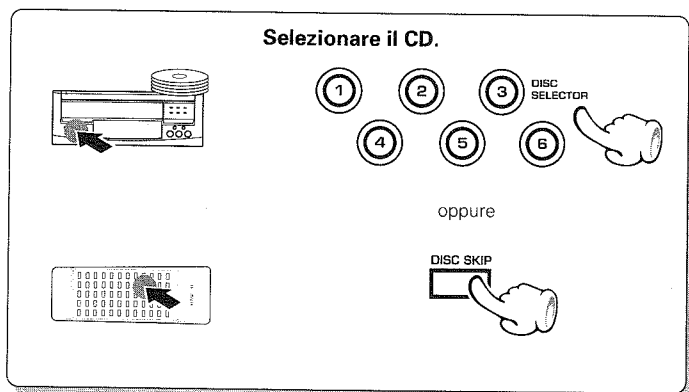

- La riproduzione inizia dal disco selezionato e continua nell'ordine di caricamento dei dischi.
- Se viene premuto il tasto senza scegliere un CD, essi vengono riprodotti tutti automaticamente nell'ordine che segue: 1 → 2 → 3 → 4 → 5 → 6.

Per far terminare la riproduzione

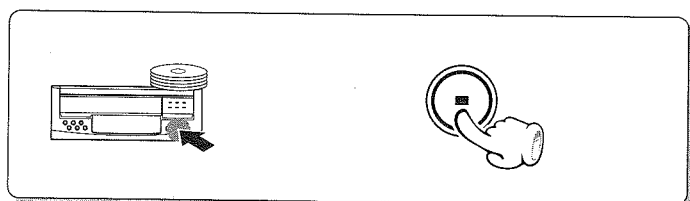

Per mettere in pausa la riproduzione

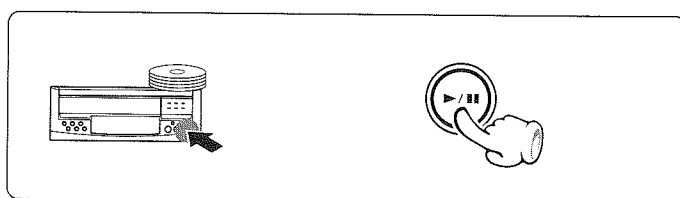

- Ciascuna pressione mette in pausa o riattiva la riproduzione.



Riproduzione da un brano desiderato

UD-503/553 (I)

28

Solo UD-553

Per il funzionamento dell'UD-503: da -20 a -25

Preparativi

- Scegliere l'ingresso "CD" dell'amplificatore.
- Caricare i CD nel lettore CD.

-27

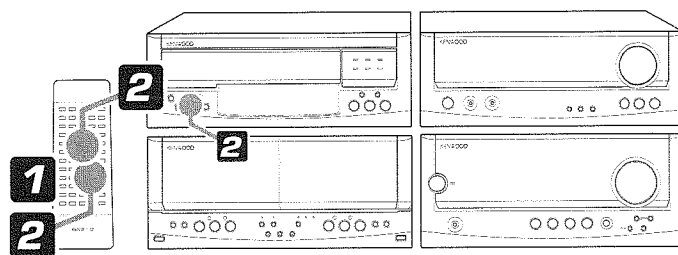

1 Premere il tasto in modo da far spegnere l'indicatore "PGM".

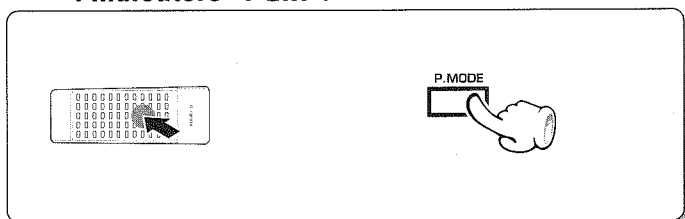

Si spegne.



2 Scegliere il numero di brano desiderato.

1 Selezionare il CD.



2 Scegliere il numero di brano desiderato.

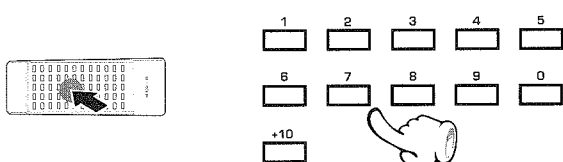

- Il CD può essere selezionato anche per mezzo del tasto **DISC SELECTOR**.

Premere i tasti numerici nel modo indicato di seguito.

Per impostare il numero di brano 23: **+10 +10 3**

Per impostare il numero di brano 40: **+10 +10 +10 +10 0**

- La riproduzione inizia dal brano scelto e continua con i successivi.
- Se un numero di brano che non esiste sul CD viene scelto a piatto portadischi aperto, viene riprodotto l'ultimo brano del CD.

Evitamento di brani

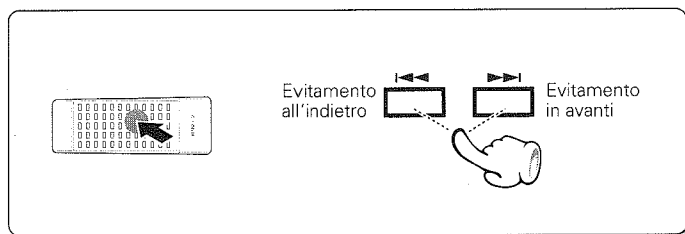

- Il brano nella direzione del brano premuto viene evitato ed il brano scelto viene riprodotto dall'inizio.
- Se viene premuto il tasto **SKIP** una volta durante la riproduzione, esso viene riprodotto nuovamente dall'inizio.

Ricerca

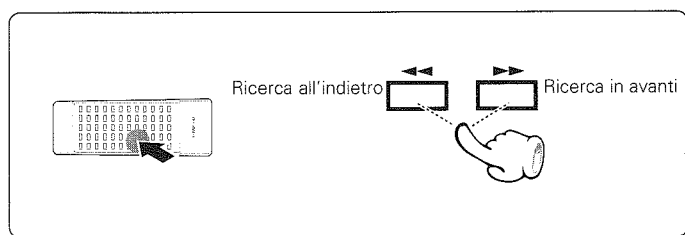

- La riproduzione ha inizio dalla posizione in cui il tasto viene lasciato andare.

Programmazione dei brani nell'ordine desiderato



UD-503/553 (I)

Solo UD-553

Per il funzionamento dell'UD-503: da -20 a -25

Servirsi della procedura che segue per scegliere brani desiderati (sino a 32) da sino a 6 dischi e programmarli nell'ordine desiderato.

Preparativi

- Scegliere l'ingresso "CD" dell'amplificatore.
- Caricare i CD nel lettore CD.

-27

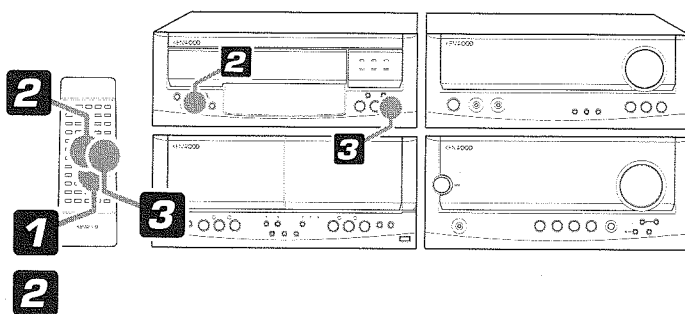

1 Premere il tasto in modo da far accendere l'indicatore "PGM".

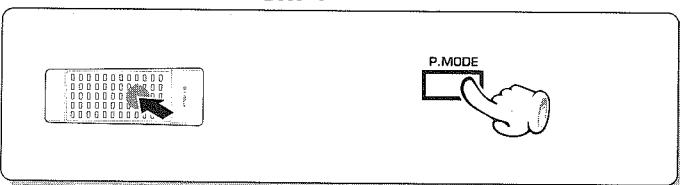

2 Introdurre i numeri di brano nell'ordine in cui li si vuole riprodurre.

1 Scegliere il numero di disco.

2 Scegliere il numero di brano.

1	2	3	4	5
6	7	8	9	0
+10				



Per scegliere brani da più di un CD, ripetere le fasi 1 e 2 viste.

3 Iniziare la riproduzione.

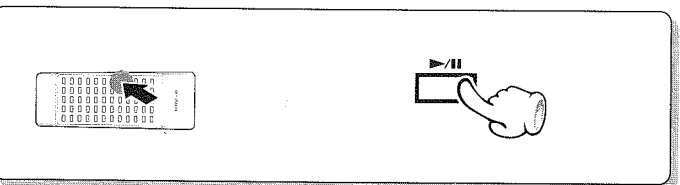

Per far fermare la riproduzione.

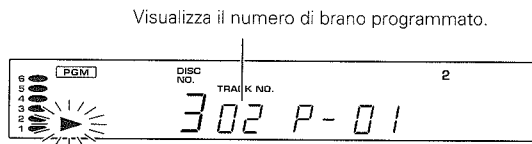
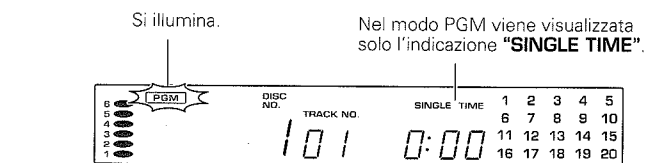
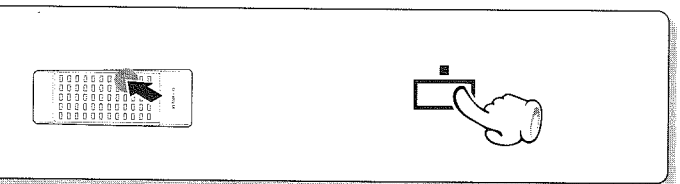

- Possono venire programmati sino a 32 brani. Quando l'indicazione "FULL" viene visualizzata, non è possibile programmare altri brani.
- Se si commette un errore, premere il tasto **CLEAR** e reintrodurre il numero dall'inizio.
- Se il numero di brano non viene scelto entro 8 secondi dalla selezione del numero di disco, tutti i brani del disco stesso vengono programmati.
- Se un numero di disco non effettivamente presente viene programmato, esso viene programmato temporaneamente ma cancellato al momento della riproduzione.

- I brani vengono riprodotti nell'ordine in cui erano stati programmati (nell'ordine dei loro numeri di programmazione).
- Se si premono i tasti ◀◀ e ▶▶ nel corso della riproduzione, uno dei brani viene evitato nella direzione del tasto premuto.

Per ritornare alla riproduzione dei brani nell'ordine originario.

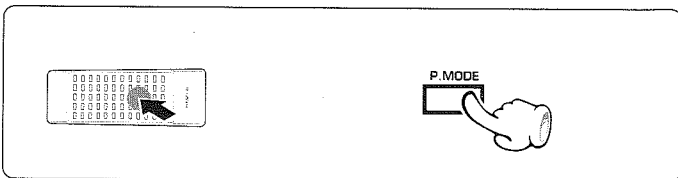

- La riproduzione dei brani nell'ordine originario dei brani ha inizio dal brano al momento in ascolto.

**Solo UD-553**

Per il funzionamento dell'UD-503: da -20 a -25

Funzione di spaziatura automatica

Se il tasto **SPACE** viene premuto prima della programmazione di brani del CD, uno spazio non registrato della durata di alcuni secondi circa viene automaticamente lasciato fra un brano e l'altro al momento della registrazione su cassetta. Registrando tali spazi, le funzioni di riproduzione con ricerca e ripetizione attraverso la caratteristica DPSS (che funziona appunto rilevando gli intervalli fra i brani) vengono rese possibili.

- Anche quando le esecuzioni di due brani sono continue (cosa che succede con musica classica o registrazioni dal vivo), uno spazio non registrato viene creato se i due brani possiedono numeri di brano diversi.
- Per cancellare la funzione di spaziatura automatica, premere il tasto **P.MODE** oppure premere nuovamente il tasto **SPACE**.

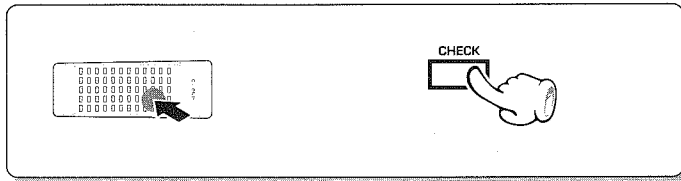
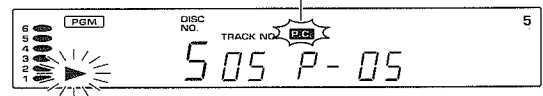
Per controllare i brani programmati**Solo telecomando**L'indicazione **P.C.** si illumina.

- Ogni volta che il tasto viene premuto, il numero di programmazione (P-NO) e quello del CD vengono visualizzati sul display.
- L'indicazione precedente del display riprende dopo qualche secondo.

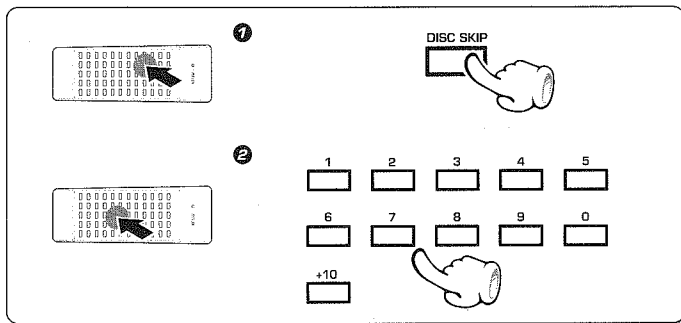
Per aggiungere un brano al programma

- Se viene impostato un numero di brano, il brano stesso viene aggiunto alla fine del programma.

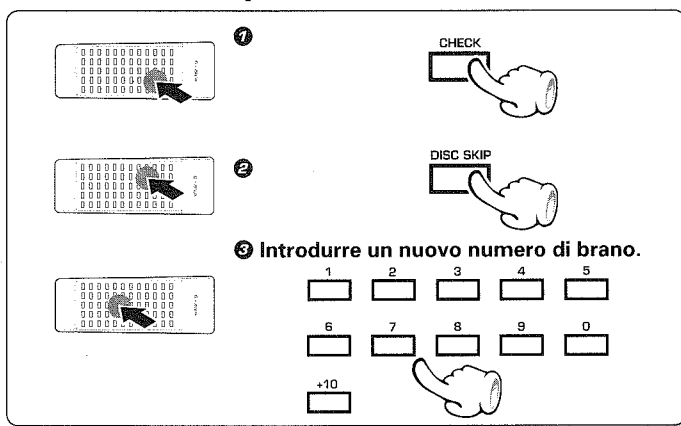
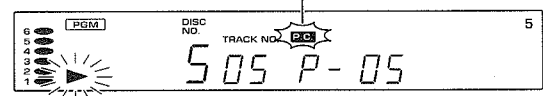
Per modificare il programmaL'indicazione **P.C.** si illumina.

- Premere il tasto **CHECK** più volte sino a che il numero di brano da cambiare non viene visualizzato.

- Premere il tasto mentre l'indicatore **P.C.** è acceso.
- Il brano in riproduzione non può venire cambiato.

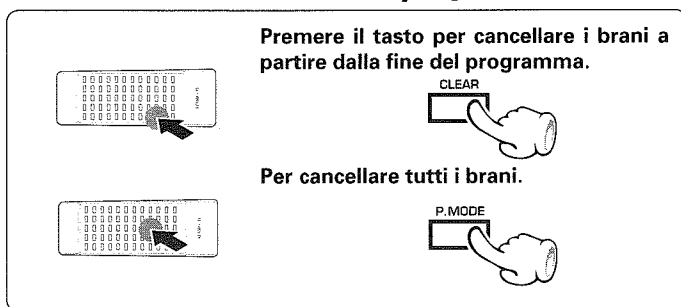
Per cancellare un brano dal programma

Premere il tasto per cancellare i brani a partire dalla fine del programma.

Per cancellare tutti i brani.

- Ogni volta che un tasto viene premuto, l'ultimo brano del programma viene cancellato.
- Il brano al momento riprodotto non può venire cancellato.

- Anche tutti i contenuti programmati vengono cancellati quando il tasto **▲** viene premuto.

Ripetizione della riproduzione



UD-503/553 (I)

Solo UD-553

Per il funzionamento dell'UD-503: da 20 a 25

Preparativi

- Scegliere l'ingresso "CD" dell'amplificatore.
- Caricare i CD nel lettore CD.

27

Visualizzazione del tempo sul lettore CD

Ciascuna pressione del tasto **TIME** cambia l'indicazione del tempo nella sequenza che segue.

- | | | |
|---|--------|--|
| ① | :23 | : Tempo trascorso del brano riprodotto |
| ② | -2:37 | : Tempo rimanente del brano in corso |
| ③ | 23:45 | : Tempo trascorso del CD |
| ④ | -36:15 | : Tempo rimanente del CD |

- Nei modi PGM, EDIT e RANDOM vengono visualizzate le sole indicazioni **SINGLE TIME**.

Per la riproduzione ripetuta di tutti i CD

Tutti i brani di tutti i CD caricati vengono riprodotti ripetutamente.

- 1 Premere il tasto in modo da far spegnere l'indicatore "PGM".

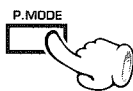

- 2 Premere per selezionare REPEAT.



- 3 Selezionare il CD da riprodurre per primo.

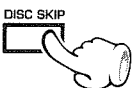

Premere il tasto in modo da far spegnere l'indicatore "PGM".

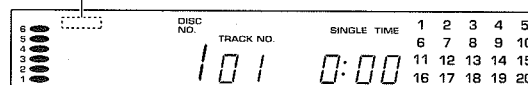

Ciascuna pressione commuta il modo di ripetizione.

- 1 REPEAT
- 2 Visualizzazione assente

Si illumina.

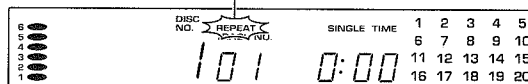

Per cancellare la riproduzione ripetuta

Premere nuovamente il tasto REPEAT.

**Solo UD-553**

Per il funzionamento dell'UD-503: da -20 a -25

Per ripetere i soli brani programmati

- ① Premere il tasto in modo da far accendere l'indicatore "PGM".

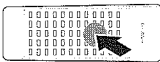

P.MODE



- ② Selezionare il CD.



DISC SKIP



Entro 8 secondi!

- ③ Scegliere il numero di brano.

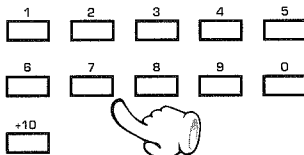

- ④ Premere per selezionare REPEAT.



REPEAT



- ⑤ Dare inizio alla riproduzione.



▶/II



Si illumina.

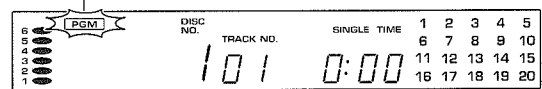

- Se il numero di brano non viene scelto entro 8 secondi dalla selezione del numero di disco, tutti i brani del disco stesso vengono programmati.
- Tutti i brani programmati vengono riprodotti ripetutamente.
- Ripetendo le fasi ② e ③ è possibile programmare fino a 32 brani. Quando l'indicazione "FULL" viene visualizzata, non è possibile programmare altri brani.

Si illumina.

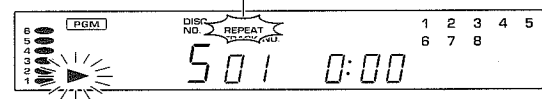
**Per cancellare la riproduzione ripetuta**

Premere di nuovo il tasto REPEAT.

Riproduzione in ordine casuale (riproduzione casuale)



UD-503/553 (I)

Solo UD-553

Per il funzionamento dell'UD-503: da 20 a 25

Dato che i brani da riprodurre vengono scelti a caso, è possibile apprezzare anche la riproduzione di CD conosciuti molto bene.

Preparativi

- Scegliere l'ingresso "CD" dell'amplificatore.
- Caricare i CD nel lettore CD.

27

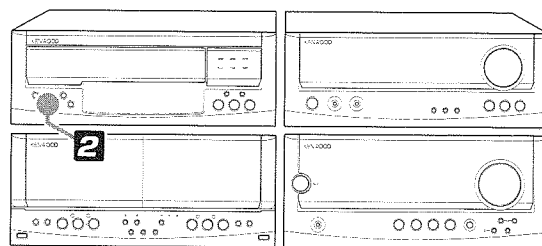

1 Far spegnere l'indicatore PGM.

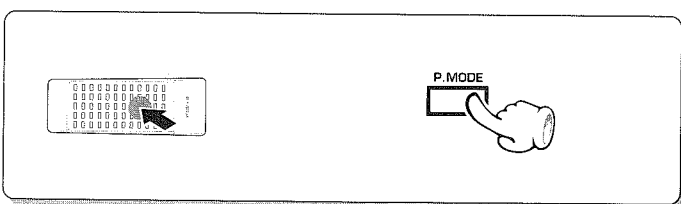

Premere il tasto in modo da far spegnere l'indicatore "PGM".

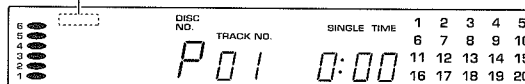

2 Scegliere i CD.

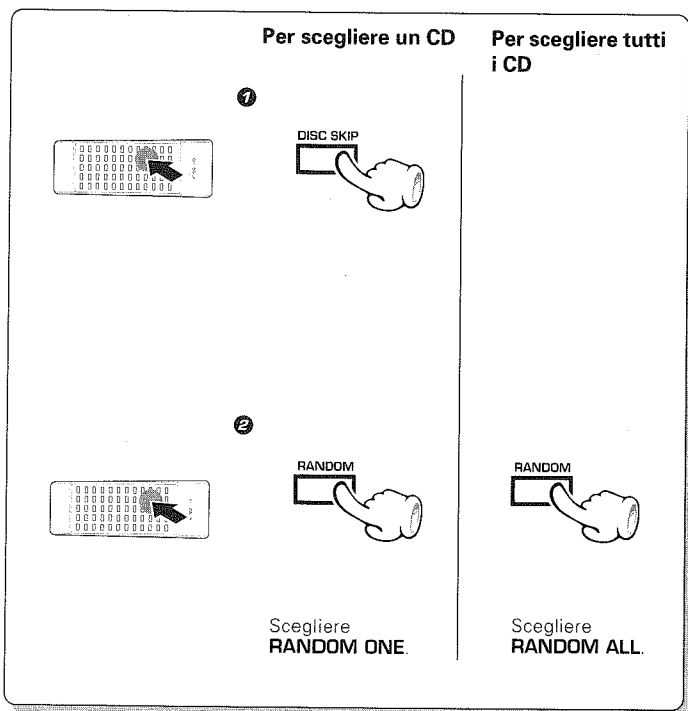

Ciascuna pressione del tasto **RANDOM** cambia il modo di riproduzione casuale in uso.

- ① **RANDOM ONE** : Riproduzione casuale di un solo CD.
- ② **RANDOM ALL** : Riproduzione casuale di tutti i CD.
- ③ Visualizzazione assente : La riproduzione casuale è disattivata.

Esempio in cui viene scelto per primo il brano No. 7 del disco No. 3.

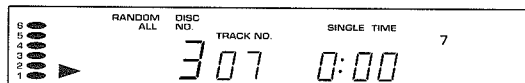

- Dopo ciascun brano, la visualizzazione del numero di brano lampeggia ed il brano selezionato successivo viene riprodotto.

Esempio in cui viene scelto come brano successivo il brano No. 3 del disco No. 5.

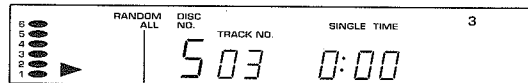

Indicatore "RANDOM ONE" o "RANDOM ALL".

- La riproduzione casuale termina quando tutti i brani del CD sono stati riprodotti una volta.
- La riproduzione casuale può venire ripetuta premendo il tasto **REPEAT**.

Per scegliere un altro brano nel corso della riproduzione

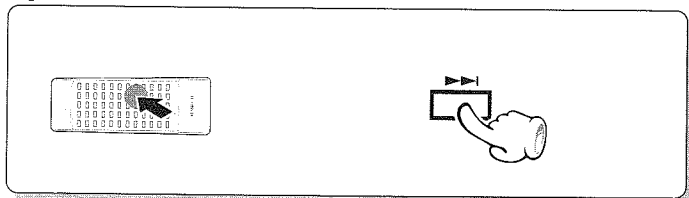

- Premendo il tasto una volta si ritorna all'inizio del brano in corso.

Abbandono della riproduzione casuale

Premere il tasto in modo da far spegnere l'indicatore "RANDOM".



- Premere il tasto **RANDOM** tornando al modo di riproduzione normale.

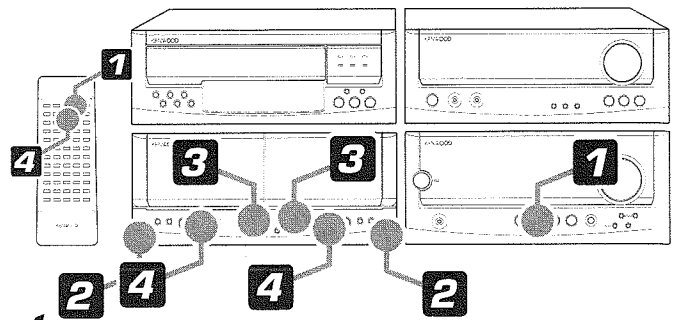

Riproduzione di cassette già registrate

1 Scegliere l'ingresso "TAPE" dell'amplificatore.

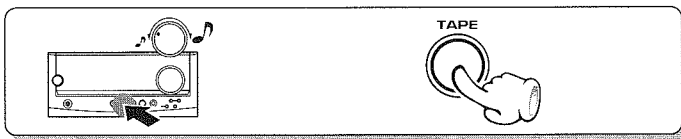

Premere il tasto in modo da far comparire l'indicazione "TAPE".

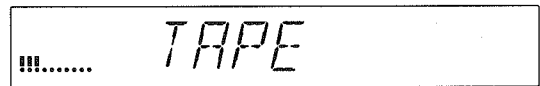

2 Caricare una cassetta preregistrata.



3 Ciascuna pressione del tasto cambia il modo di funzionamento come segue.

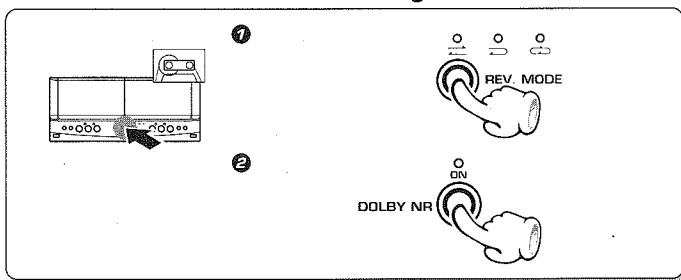

4 Dare inizio alla riproduzione.

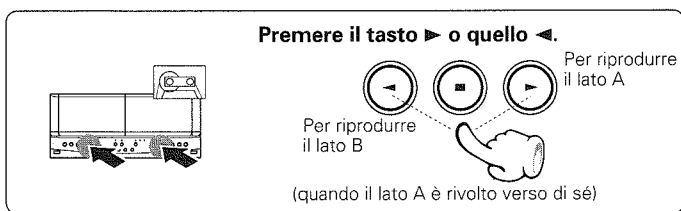

- Il tipo di nastro, (I (normale) oppure II (cromo)), viene rilevato e quindi impostato automaticamente.
- Prima di caricare la cassetta, tenderne il nastro.
- Chiudere bene lo sportello del vano porta cassetta.

Ciascuna pressione del tasto cambia il modo attivato come segue.

- ① "↔" Ha luogo la riproduzione senza fine.
- ② "→" La riproduzione finisce dopo che è stato riprodotto un solo lato.
- ③ "↔" La riproduzione finisce dopo che sono stati riprodotti ambedue i due lati.
(Se si preme il tasto ◀ viene riprodotto il solo lato B e quindi il nastro si ferma).
- ① DOLBY NR "ON" Sistema Dolby B NR.
- ② DOLBY NR "OFF"
(Senza indicazione) Il sistema Dolby NR è disattivato.

- Scegliere lo stesso modo Dolby NR usato per la registrazione.

Per abbandonare la riproduzione

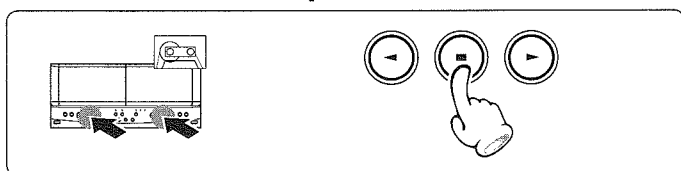

- Non premere il tasto ▲ sino a che il nastro non si è del tutto fermato.

Riavvolgimento del nastro ad alta velocità

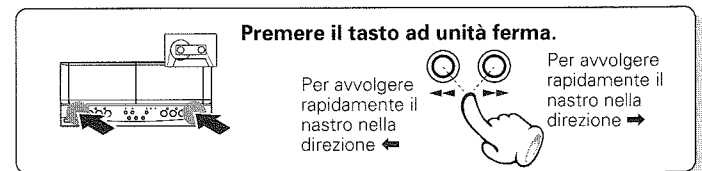

- Premere il tasto ■ e far fermare l'avvolgimento rapido del nastro.



Per riprodurre alternatamente cassette nella Piastra A ed in quella B, usare la procedura che segue.

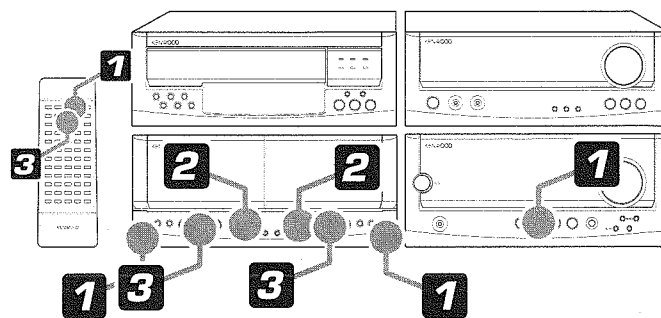

1 Caricare le due cassette da riprodurre.

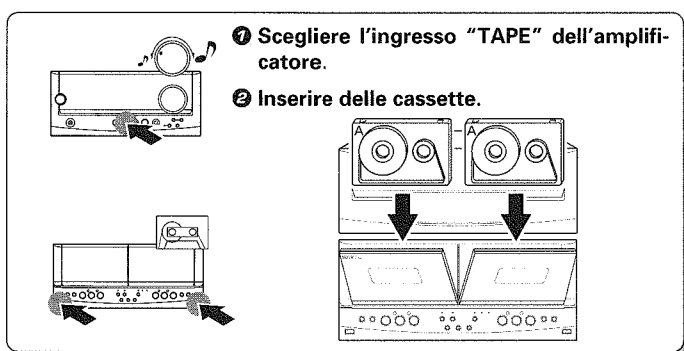

2 Scegliere il modo di riproduzione.

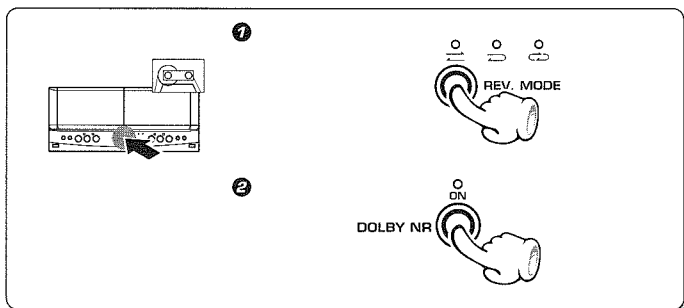

3 Dare inizio alla riproduzione.

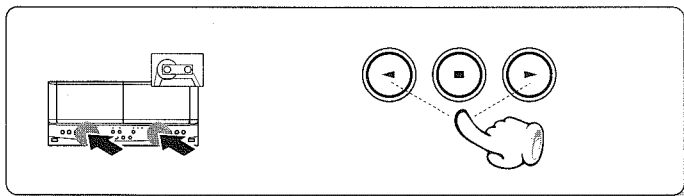

● Vengono riprodotti i lati del nastro indicati dagli indicatori della direzione di trasporto del nastro.

Ciascuna pressione cambia il modo attivato nella sequenza che segue.

- ① "◀▶" In questa posizione la riproduzione alternata non ha luogo.
- ② "▶▶" La riproduzione termina dopo che uno dei lati delle cassette in A e B è stato riprodotto.
- ③ "◀◀" Ambedue i lati dei nastri in A e B vengono riprodotti.
- ① **DOLBY NR "ON"** Sistema Dolby B NR.
- ② **DOLBY NR "OFF"**
(Senza indicazione) Il sistema Dolby NR è disattivato.

● Scegliere lo stesso modo Dolby NR usato per la registrazione.

● La riproduzione alternata inizia dalla Piastra che corrisponde al tasto premuto.

Sistema di riduzione del rumore Dolby NR

Il sistema Dolby NR minimizza il sibilo del nastro durante la riproduzione. Questo sistema audio fornisce lo stesso effetto del sistema Dolby B NR. Quando si riproduce un nastro registrato col sistema Dolby NR ON, accertarsi di impostare il sistema Dolby NR ON anche per la riproduzione.

Indicatori della direzione di trasporto del nastro

Gli indicatori ◀ e ▶ indicano la direzione in cui attualmente avanzano i nastri nel corso della riproduzione o della registrazione iniziata automaticamente. Questa direzione usata viene memorizzata al momento di arresto del nastro.

(Per cambiarla, premere il tasto ▶ della direzione opposta e quindi premere il tasto ■.)

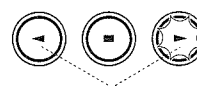

Indicatori della direzione di trasporto del nastro



36

Funzione DPSS (sistema di ricerca diretta di brani)

Il sistema DPSS rileva la presenza di spazi non registrati della durata di almeno 4 secondi, che considera spazi di divisione di un brano dall'altro. Essi possono venire poi usati nei quattro modi descritti di seguito.

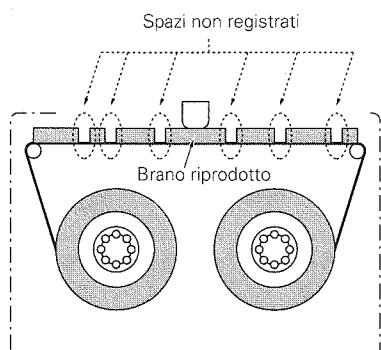

1. **Ricerca con evitamento** : Riproduce il brano desiderato dall'inizio evitando sino a 16 brani.
2. **Dash & Play** : Riproduce brani più volte evitando spazi non registrati della durata di oltre 10 secondi.
3. **Ripetizione della riproduzione di un solo brano** : Riproduce sino a 16 volte un singolo brano.
4. **Riproduzione con riavvolgimento** : Il nastro viene riavvolto sino all'inizio e di lì la riproduzione ha inizio.

Ricerca con evitamento**(Riproduzione nella direzione ►)**

- Per riprodurre il brano successivo
: Premere il tasto una volta.
Per riprodurre il 4° brano dopo quello in corso
: Premere il tasto quattro volte.

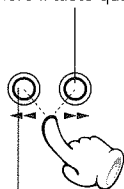
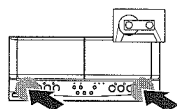

- Per tornare all'inizio del brano in corso
: Premere il tasto una volta.
Per riprodurre il quarto brano prima di quello attuale
: Premere il tasto 5 volte.

(Riproduzione nella direzione ◀)

- Per tornare all'inizio del brano in corso
: Premere il tasto una volta.
Per riprodurre il quarto brano prima di quello attuale
: Premere il tasto 5 volte.

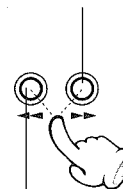

- Per riprodurre il brano successivo
: Premere il tasto una volta.
Per riprodurre il 4° brano dopo quello in corso
: Premere il tasto quattro volte.

Note

1. La funzione DPSS non può essere usata per le Piastre A e B contemporaneamente.
2. La funzione DPSS può non funzionare normalmente con i tipi di nastro che seguono.
 - Nastri che contengono silenzi prolungati, ad esempio registrazioni di conversazioni.
 - Nastri che contengono pianissimo molti lunghi, ad esempio in brani di musica classica.
 - Nastri che contengono rumore fra un brano e l'altro, come ad esempio nel caso di concerti dal vivo.
 - Nastri che contengono spazi non registrati di durata al di sotto dei 4 secondi.
 - Nastri registrati a livello molto basso.
 - Nastri registrati con dissolvenza fra un brano e l'altro (diminuzione graduale del volume di un brano e contemporaneo aumento di quello successivo).

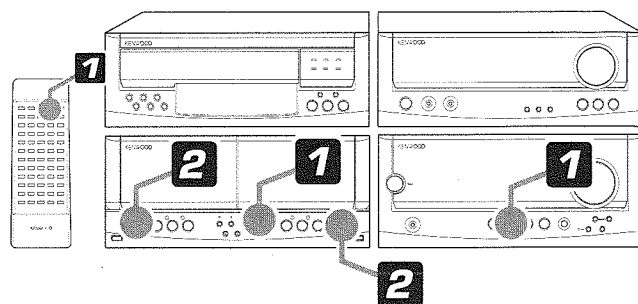

Dash & Play

1 Scegliere un modo di riproduzione.

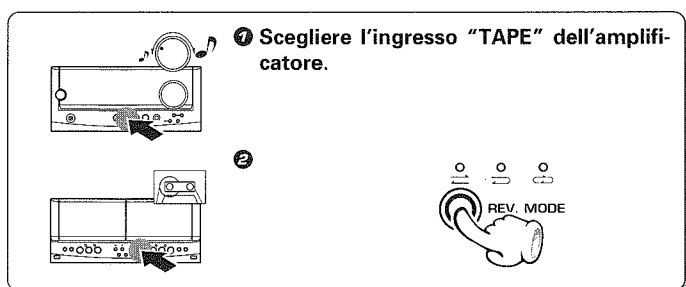

1 Scegliere l'ingresso "TAPE" dell'amplificatore.

2 Attivare il modo Dash & Play.

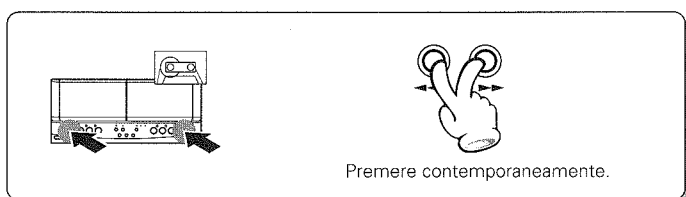

Premere contemporaneamente.

Se nel corso della riproduzione viene rilevato uno spazio non registrato della durata di oltre 10 secondi, esso viene automaticamente superato e la riproduzione riprende subito dopo.

Ciascuna pressione del tasto cambia il modo attivato come segue.

- ① "↔" I due lati del nastro vengono riprodotti 8 volte, dopo di che la riproduzione cessa.
- ② "→" Un lato del nastro viene riprodotto 8 volte, quindi la riproduzione cessa.
- ③ "↵" I due lati del nastro vengono riprodotti una volta, dopo quindi la riproduzione cessa.

- Se il modo "↵" viene attivato mentre sono presenti nastri in ambedue le piastre del registratore, la riproduzione Dash & Play del secondo nastro ha immediatamente inizio dopo che quella del primo è terminata. Ciò viene ripetuto 16 volte, quindi la riproduzione termina.

Solo unità principale

- Se il tasto ■ viene premuto, la riproduzione termina e il modo Dash & Play viene cancellato.

Ripetizione della riproduzione di un solo brano

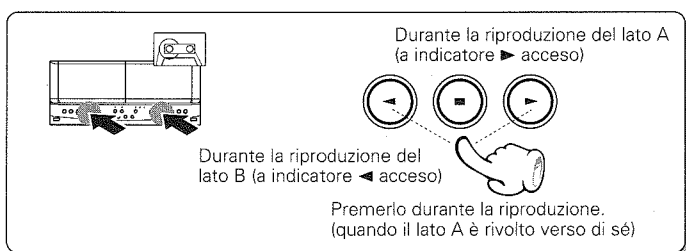

Durante la riproduzione del lato A (a indicatore ► acceso)

Durante la riproduzione del lato B (a indicatore ◀ acceso)

Premere durante la riproduzione. (quando il lato A è rivolto verso di sé)

- Il brano in corso viene riprodotto 16 volte consecutive, dopo di che la riproduzione normale riprende.
- Se viene premuto il tasto ■, la riproduzione cessa e la ripetizione di un solo brano viene abbandonata.

Riproduzione con riavvolgimento

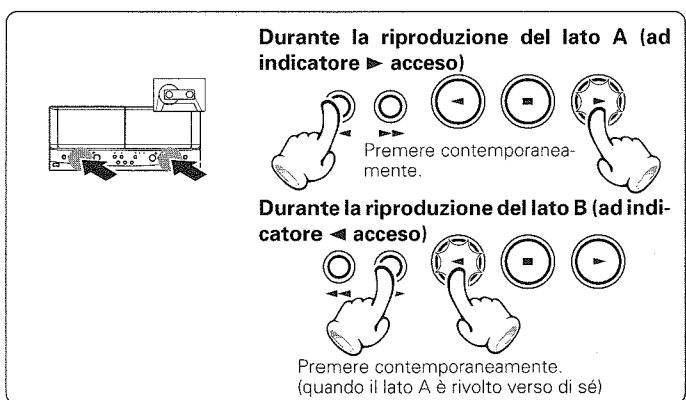

Durante la riproduzione del lato A (ad indicatore ► acceso)

Premere contemporaneamente.

Durante la riproduzione del lato B (ad indicatore ◀ acceso)

Premere contemporaneamente. (quando il lato A è rivolto verso di sé)

Solo unità principale

- Il nastro viene riavvolto sino all'inizio del brano in corso e quindi la riproduzione ha inizio.



Ricezione di programmi radio

UD-503/553 (I)

38

È possibile ricevere 40 stazioni alla pressione di un solo tasto preselezionandole nei tasti appositi.

Preparativi

- Scegliere l'ingresso "TUNER" dell'amplificatore.

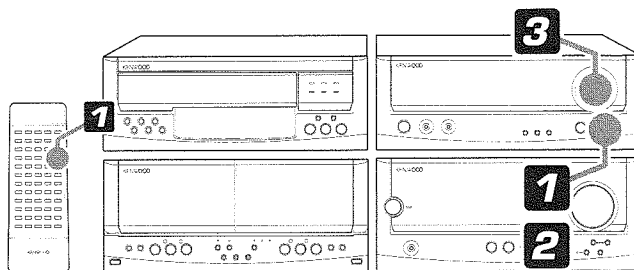

Ricezione di una stazione radio

1 Selezionare la banda di trasmissione.

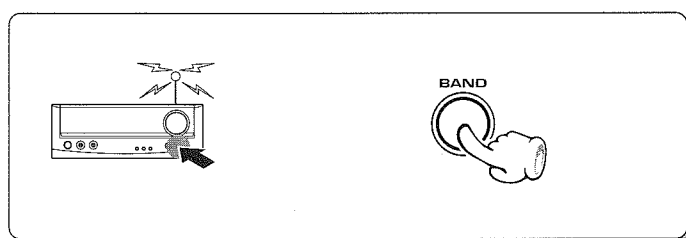

Ciascuna pressione cambia la banda di frequenza attivata.

- ① FM
- ② AM

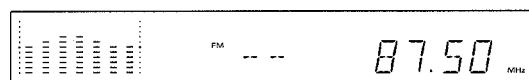

2 Scegliere il modo di sintonia.

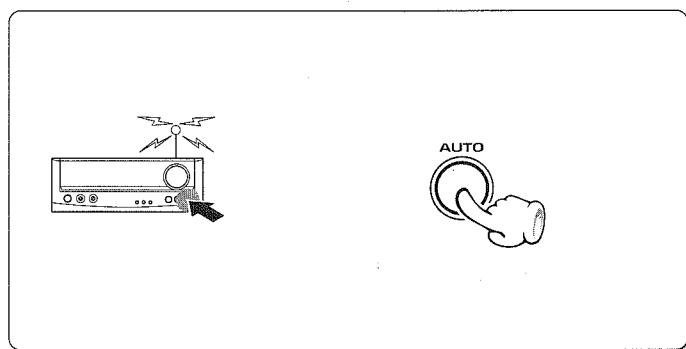

Ciascuna pressione cambia il modo attivato.

- ① Indicatore **AUTO** acceso (sintonia automatica)
- ② Indicatore **AUTO** spento (sintonia manuale)

Si illumina.

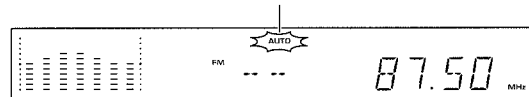

- Normalmente, usare il modo di sintonia automatica (**AUTO**).



Usare il modo di sintonia manuale nel caso in cui la ricezione fosse scadente per eccessiva debolezza del segnale. Nel modo manuale, le trasmissioni stereo vengono ricevute in monofonia.

3 Scegliere una stazione.

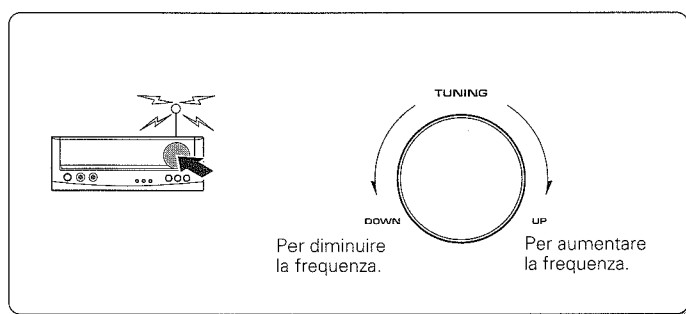

L'indicatore "TUNED" si illumina quando viene ricevuta una stazione.

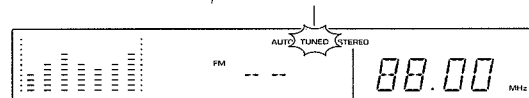

Display della frequenza.

Si illumina durante la ricezione in stereo.



Sintonizzazione automatica : Ogni volta che la manopola viene ruotata viene ricevuta la stazione successiva.

Sintonia manuale : Le frequenze cambiano continuamente quando la manopola viene tenuta ruotata.

Tasto DISPLAY

Ogni volta che il tasto **DISPLAY** viene premuto, il contenuto del display cambia.

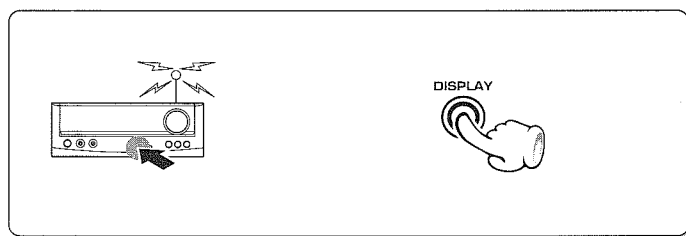

Ciascuna pressione cambia il display nel modo seguente.

- ① Display della frequenza : Viene visualizzata la frequenza ricevuta del segnale ricevuto.
- ② Display dell'ora esatta : Quando un'operazione legata alla sintonia viene eseguita, questo display visualizza per qualche secondo la frequenza ricevuta.

- Quando l'alimentazione è disattivata viene visualizzata l'ora.



Preparativi

- Ricevere la stazione da preselezionare in memoria.

- 38

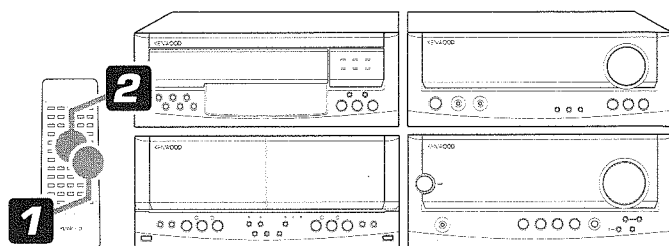

1 Premere il tasto ENTER durante la ricezione della stazione.

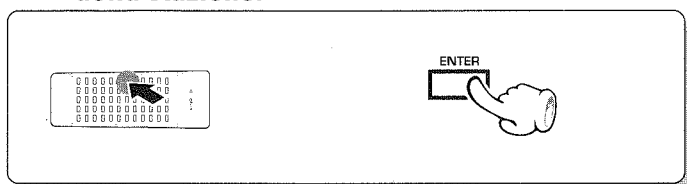

Passare entro 5 secondi alla fase 2.

Se trascorrono più di 5 secondi, premere il tasto ENTER una seconda volta.

2 Selezionare uno dei numeri di preselezione da 1 a 40.

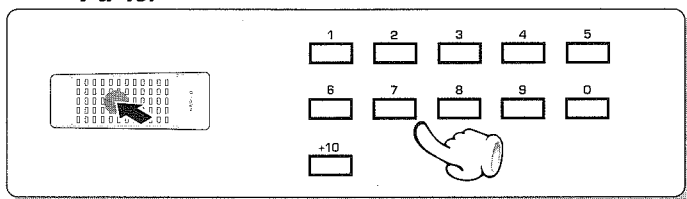

MEMORY si illumina (per circa 5 secondi).

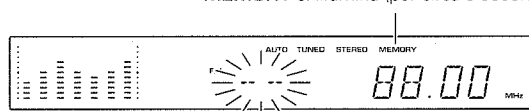

- La stazione ricevuta viene memorizzata nella memoria di preselezione.

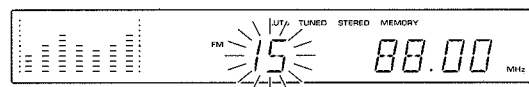

Premere i tasti numerici nel modo seguente



Per memorizzare la stazione nel numero di preselezione "15": **+10 5**

Per memorizzare la stazione nel numero di preselezione "40": **+10 +10 +10 +10 0**

Alcuni secondi dopo

Si spegne.

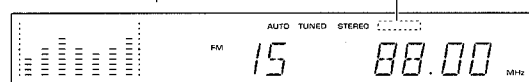

- Ripetere le fasi 1 e 2 per preselezionare altre stazioni.
- Se si preseleziona una stazione in un numero già occupato, la stazione memorizzata in precedenza viene sostituita da quella memorizzata per ultima.

Ricezione di una stazione preselezionata

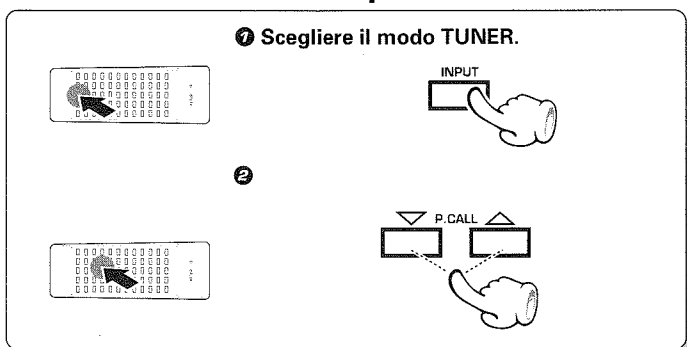

- Ad ogni pressione del tasto, le stazioni preselezionate vengono cambiate nel modo che segue.

Premere Δ per l'ordine 1→2→3 ... 38→39→40→1...

Premere ∇ per l'ordine 40→39→38 ... 3→2→1→40...

- Se un tasto viene tenuto premuto le stazioni preselezionate vengono saltate ad intervalli di 0,5 sec.

Premere i tasti numerici nel modo seguente



Per richiamare "15": **+10 5**

Per richiamare "40": **+10 +10 +10 +10 0**



Registrazione (sola Piastra B)

UD-503/553 (I)

40

Il registratore a cassette incorpora il sistema di estensione della gamma dinamica DOLBY HXPro che permette di eseguire registrazioni chiare con una semplice operazione.



Questo apparecchio non è stato studiato per registrare su nastri di metallo. Evitarne quindi l'uso.

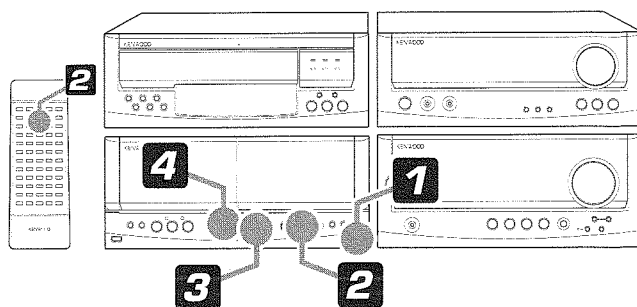

Preparativi per la registrazione

1 Caricare una cassetta nella Piastra B.

1 Aprire lo sportello della Piastra B.

2 Inserire un nastro.

3 Chiudere lo sportello.

2 Scegliere la direzione di trasporto del nastro.

1 Premere il tasto ▶ o ◀.

Per iniziare la registrazione dal lato B

Per iniziare la registrazione dal lato A

(quando il lato A è rivolto verso di sé)

2 Premere il tasto ■.

3 Scegliere il modo di registrazione.

1 Premere il tasto REV. MODE.

4 Scegliere uno dei modi Dolby NR.

1 Premere il tasto DOLBY NR.

- Il tipo di nastro, (I (normale) oppure II (cromo)), viene rilevato e quindi impostato automaticamente.
- Prima di caricare la cassetta, tenderne bene il nastro.
- Se non si usa il microfono, portare il comando **MIC MIXING** del tutto verso sinistra nella posizione di minimo.

- Una volta che la registrazione è iniziata, il nastro viene trasportato nella direzione impostata in questa fase dell'operazione.
- Riavvolgere il nastro sino alla posizione dalla quale la registrazione deve iniziare.

Ciascuna pressione del tasto cambia il modo impostato come segue.

- ① "↔" (In questo caso, i due lati del nastro vengono registrati, dopo di che la registrazione cessa.)
- ② "≡" Viene registrato un solo lato, dopo di che la registrazione cessa.
- ③ "⇨" I due lati del nastro vengono registrati, dopo di che la registrazione cessa.

Ciascuna pressione del tasto cambia il modo Dolby NR impostato nella sequenza seguente.

- ① **DOLBY NR "ON"** Systema Dolby B NR.
- ② **DOLBY NR "OFF"** (Senza indicazione) Il sistema Dolby NR è disattivato.



Preparativi

- 40

- Caricare una cassetta nel registratore.
- Scegliere una direzione di trasporto del nastro (◀ o ▶).
- Scegliere il modo "↔", "→" di registrazione su due lati o quello "→" di registrazione su un solo lato.
- Scegliere un modo Dolby NR.
- (Inserire un CD nel lettore.)

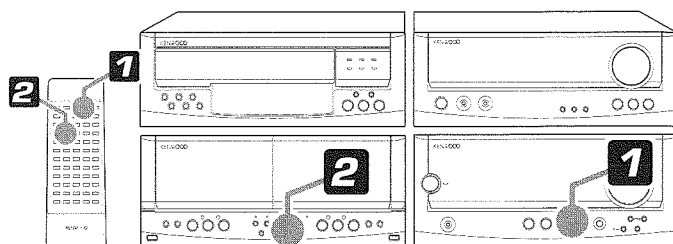

41

Registrazione (sola Piastra B)

1 Scegliere la sorgente di segnale da registrare.

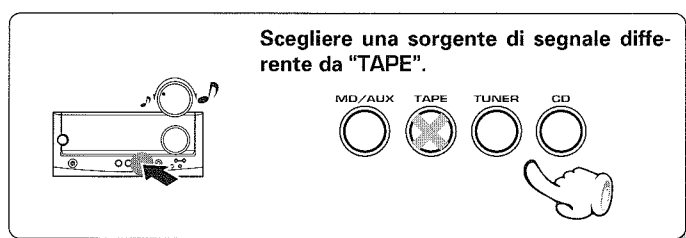

L'indicazione del componente sorgente del segnale da registrare deve venire visualizzata.



- Se viene scelto il segnale del lettore CD ed il lettore CD stesso contiene un disco, la sua riproduzione inizia automaticamente.

2 Iniziare la registrazione.

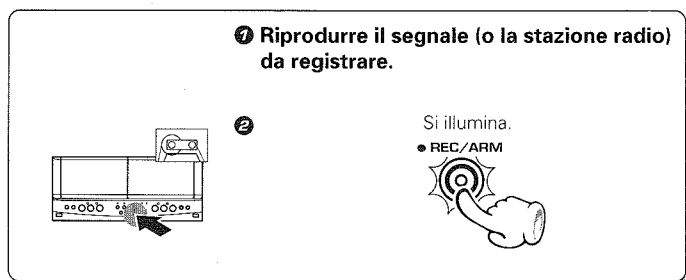

- La registrazione ha inizio.
- La registrazione termina automaticamente quando il lato della cassetta da registrare è stato completamente registrato.

Per portare in pausa la registrazione

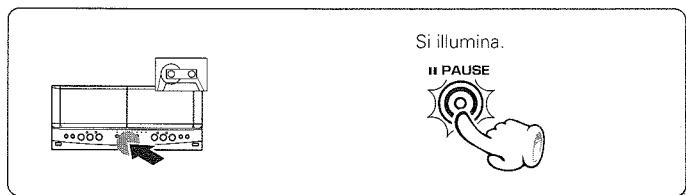

- Per riprendere la registrazione, premere il tasto ● REC/ARM.

Per abbandonare la registrazione

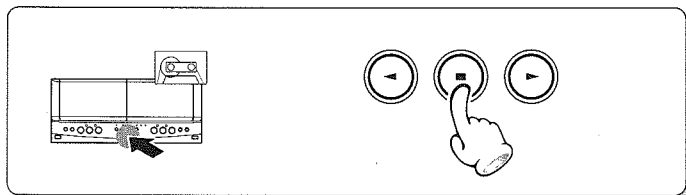

Sistema Dolby HX Pro

Il sistema di espansione del margine di dinamica permette la registrazione più chiara delle alte frequenze, ad esempio di piatti, controllando la corrente di polarizzazione durante la registrazione a seconda della composizione di frequenze del suono da registrare. Questo sistema viene attivato automaticamente durante la registrazione con quest'unità.



Riregistrazione

1 Riavvolgere il nastro senza interrompere la registrazione.

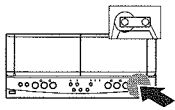

Durante la registrazione del lato A (▶)

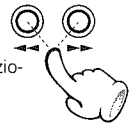

Durante la registrazione del lato B (◀)

(quando il lato A è rivolto verso di sé)

2 Premere il tasto ● REC/ARM due volte.

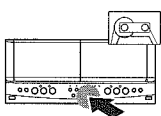

Lampeggia.

Rimane illuminato.



3 Premere il tasto ● REC/ARM una volta.

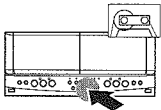

Rimane illuminato.

● REC/ARM



- Nel caso vi sia uno spazio non registrato di più di 4 secondi subito prima della posizione di inizio della registrazione, la registrazione viene abbandonata ed il nastro viene riavvolto come indicato in basso.

Il nastro si arresta dopo 2 secondi di trasporto.

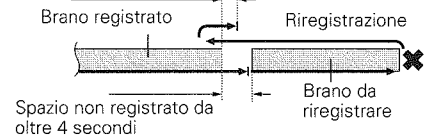

- Se prima della posizione attuale non sono presenti brani già registrati, il nastro viene riavvolto e quindi il registratore si ferma.
- Dopo che lo spazio da circa 4 secondi è stato aperto, il modo attesa di registrazione subentra.
- Se si riregistra dall'inizio di un brano, ricordarsi di superare la porzione guida del nastro, dato che essa non è registrabile.

- La registrazione ha inizio.



Preparativi

→ 40

- Scegliere una direzione di trasporto del nastro (◀ ▶).
- Scegliere la posizione "↔", "→" (registrazione su due lati) o quella "→" (registrazione su di un lato).

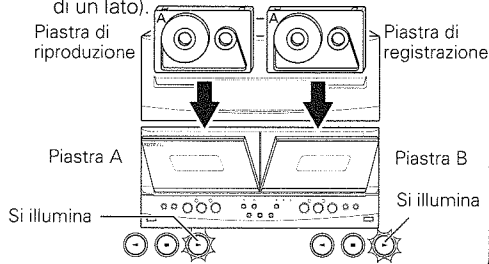

Il contenuto del nastro nella Piastra A può venire copiato sul nastro nella Piastra B.

Iniziare la duplicazione

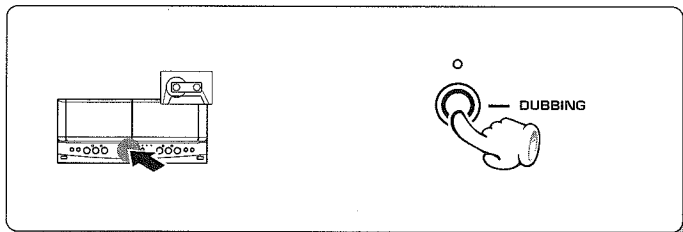

- La duplicazione ha inizio.
- La duplicazione termina automaticamente quando il lato o lati della cassetta è stato terminato.

Per abbandonare la duplicazione

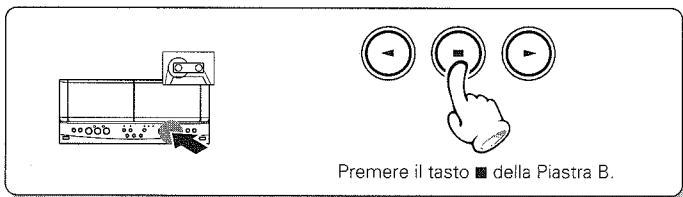

Premere il tasto ■ della Piastra B.

- La Piastra A e quella B si fermano.

Per portare in pausa la duplicazione

Metodo 1: Interrompere la riproduzione della piastra A.

Metodo 2: Premere il tasto DUBBING.

- Dopo aver lasciato uno spazio non registrato di circa 4 secondi, la sola piastra B entra nel modo di pausa della registrazione.
- Per evitare un brano che non si desidera registrare, premere il tasto ▶ della Piastra A.
- Per riavviare la duplicazione, premere nuovamente il tasto **DUBBING**.

Note



1. La regolazione del livello di registrazione non è necessaria nel caso della duplicazione di cassette.
2. Il selettore **DOLBY NR** non funziona nel modo di duplicazione, dato che essa dà automaticamente alla copia la stessa codifica Dolby NR del nastro originale.



Solo UD-503

Per il funzionamento dell'UD-553: da - 48 a - 52

Questo sistema permette di selezionare tra 3 tipi di registrazione con editing a seconda delle necessità.

Scegliere il tipo di registrazione con editing

Se si desidera evitare che un brano venga interrotto alla fine del nastro



Registrazione con editing a tempo

- 45

La registrazione con editing di CD è possibile semplicemente introducendo la lunghezza del nastro. La funzione di "Editing con priorità" permette di registrare i brani programmati del CD in ordine prioritario.

Se si desidera selezionare i brani da registrare durante la riproduzione di un CD



Registrazione dei brani desiderati durante la riproduzione di un CD

- 46

Riprodurre un CD e, quando un brano che si desidera registrare inizia, premere il tasto **O.T.E.** (editing ad un tocco). Tale brano verrà registrato dall'inizio.

Se si desidera registrare tutti i brani di un CD nell'ordine



Registrazione di un intero CD

- 47

Premere il tasto **O.T.E.** (editing ad un tocco) nel modo di arresto. La registrazione del CD inizia.

Registrazione con editing a tempo



UD-503/553 (I)

Specificando il tempo a disposizione per la registrazione su di una cassetta, i brani del CD possono venir registrati nel loro ordine automaticamente in modo che nessun brano venga interrotto alla fine di uno dei due lati A e B.

Se si vuole registrare per primo un brano ascoltato particolarmente spesso, esso può venire registrato all'inizio programmandolo per tale posizione. (funzione di editing con priorità)

Preparativi

→ 40

- Caricare una cassetta nella Piastra B.
- Scegliere una direzione di trasporto del nastro (◀ o ▶).
- Scegliere il modo "◀ ▶", "▶ ▶" di registrazione su due lati.
- Scegliere un modo Dolby NR.
- Attivare l'ingresso di segnale "CD".
- Inserire un CD nel lettore.

Solo UD-503

Per il funzionamento dell'UD-553: da → 48 a → 52

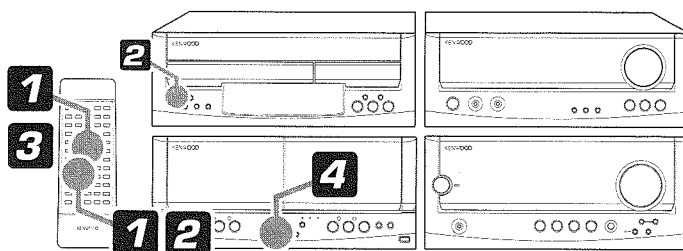

1 Scegliere i brani del CD da registrare prioritariamente (editing con priorità).

(Se quest'operazione non fosse necessaria, passare direttamente alla fase 2).



1 Controllare che l'indicatore "PGM" sia acceso.

2 Introdurre i numeri dei brani del CD desiderati.

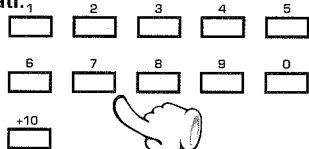

Premere i tasti numerici indicati di seguito...

Pre introdurre i numeri di brani 2 : **2**

Pre introdurre i numeri di brani 25 : **+10 +10 5**

Controllo dell'editing.

Per cancellare il contenuto dell'editing → 23

● Il tasto REPEAT non funziona.

2 Far illuminare l'indicatore EDIT.



Passare alla fase 3 entro 8 secondi.

Se ne sono trascorsi di più, impostare di nuovo il modo.

Premere in modo che l'indicatore "EDIT" si illumini.

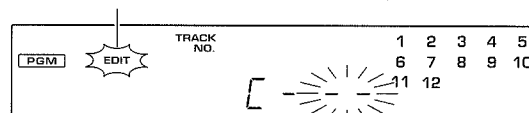

- Per utilizzare la funzione di creazione automatica di spazi non registrati, premere il tasto **SPACE** dopo aver premuto il tasto **EDIT MODE** e passare alla fase 3. Per cancellare la funzione di creazione automatica di spazi non registrati, premere il tasto **P.MODE** e ricominciare la procedura di registrazione dall'inizio. → 23
- Per cancellare il modo EDIT, premere il tasto **P.MODE**.

3 Introdurre la durata dello spazio disponibile per la registrazione.

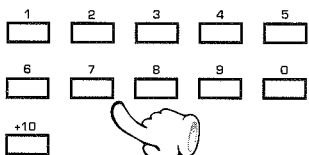

Premere i tasti numerici nel modo indicato di seguito.

Nastro da 30 minuti : **+10 +10 +10 0**

Nastro da 46 minuti : **+10 +10 +10 +10 6**

I nastri da 46, 54, 60 o 90 minuti possono venire scelti semplicemente premendo il tasto **TIME** per il numero richiesto di volte.

Dopo avere introdotta la durata dei nastri, la durata della registrazione può venire regolata in passi da un minuto con i tasti ◀▶. premere il tasto **EDIT MODE** procedere con la fase 4.

- Se si commette un errore nell'introduzione del tempo, premere il tasto **P.MODE** e rieseguire la procedura dall'inizio.
- Per l'editing si possono utilizzare sino a 32 brani.
- I brani del CD vengono automaticamente registrati nell'ordine giusto sui lati A e B del nastro. Dopo che l'editing è terminato, l'indicatore **EDIT** smette di lampeggiare e rimane acceso.
- L'ordine dei brani dopo l'editazione può essere visualizzato in sequenza premendo il tasto **CHECK**.

4 Iniziare la registrazione con editing.

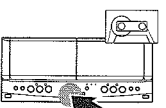

- Terminata la registrazione, il nastro ed il CD si fermano automaticamente.
- Durante la registrazione, il display del tempo visualizza il tempo trascorso del brano in corso di riproduzione.



Registrazione dei brani desiderati durante la registrazione di un CD

UD-503/553 (I)

46

La procedura seguente permette di registrare brani di un CD selezionandoli durante la riproduzione del CD stesso.

Solo UD-503

Per il funzionamento dell'UD-553: da - 48 a - 52

Preparativi

- 40

- Caricare una cassetta nella Piastra B.
- Scegliere una direzione di trasporto del nastro (◀ o ▶).
- Scegliere la posizione "◀▶", "▶▶" (registrazione su due lati) o quella "▶▶" (registrazione su di un lato).
- Scegliere un modo Dolby NR.
- Attivare l'ingresso di segnale "CD".
- Inserire un CD nel lettore.

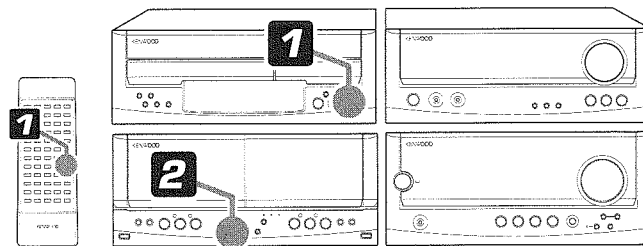

1 Riprodurre un CD.

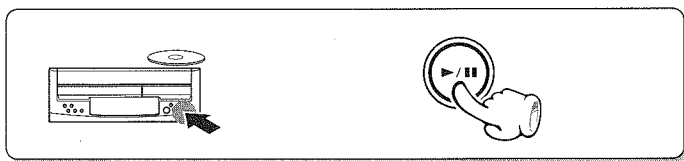

- Alla fine del nastro, la musica non viene registrata sulla porzione guida del nastro. Avvolgere la sezione guida del nastro prima di iniziare la registrazione.

2 Premere il tasto O.T.E. (ONE TOUCH EDIT) quando si desidera registrare il brano in corso di riproduzione.

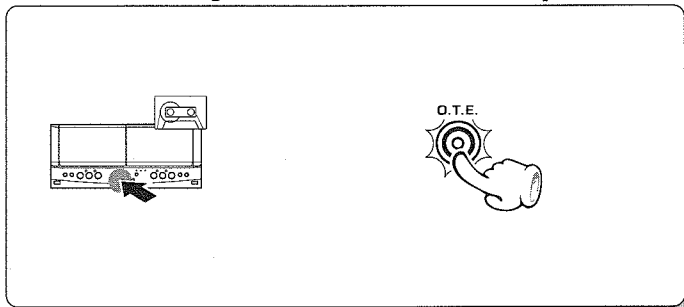

- La riproduzione ricomincia dall'inizio del brano in corso di riproduzione e la registrazione inizia allo stesso tempo.
- Quando il brano è stato riprodotto, il registratore si ferma dopo aver lasciato uno spazio non registrato da 4 secondi. Il CD continua comunque la riproduzione.
- Quando si desidera registrare un altro brano riprodotto, premere nuovamente il tasto O.T.E..
- Durante la registrazione, il display del tempo visualizza il tempo trascorso del brano in corso di riproduzione.

Per interrompere la registrazione nel mezzo:

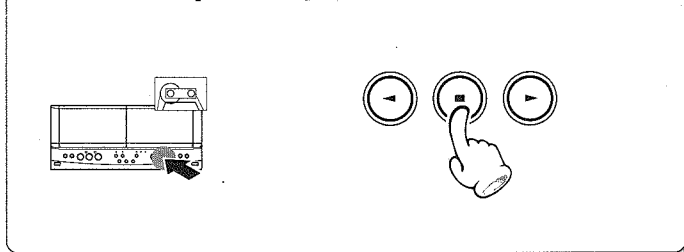

- Sia il registratore a cassette che il lettore CD si fermano.

Registrazione di un intero CD



UD-503/553 (1)

Quando il tasto viene premuto mentre il lettore CD si trova nel modo di arresto, la registrazione del CD può essere avviata assieme alla riproduzione.

Solo UD-503

Per il funzionamento dell'UD-553: da -48 a -52

47

Preparativi

-40

- Caricare una cassetta nella Piastra B.
- Scegliere una direzione di trasporto del nastro (◀▶).
- Scegliere il modo "↔", "▷" di registrazione su due lati.
- Scegliere un modo Dolby NR.
- Attivare l'ingresso di segnale "CD".
- Inserire un CD nel lettore.

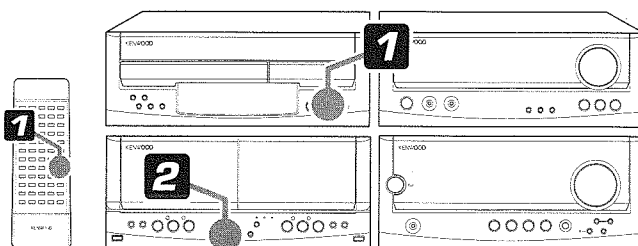

1 Controllare che il lettore CD si trovi nel modo di arresto.

Se esso fosse nel modo di riproduzione.

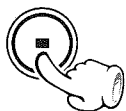
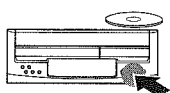

2 Premere il tasto O.T.E. (ONE TOUCH EDIT).

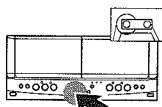

Per interrompere la registrazione nel mezzo:

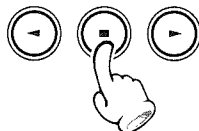
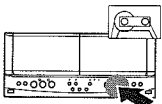

- La registrazione del CD inizia assieme alla riproduzione.
- Alla fine del nastro, la musica non viene registrata sulla porzione guida del nastro. Se non si desidera che un brano venga interrotto alla fine del nastro, utilizzare la funzione "Registrazione con editing a tempo". -45

- Sia il registratore a cassette che il lettore CD si fermano.



Solo UD-553

Per il funzionamento dell'UD-503: da - 44 a - 47

Questo sistema permette di selezionare tra 4 tipi di registrazione con editing a seconda delle necessità.

Scegliere il tipo di registrazione con editing

Se si desidera evitare che un brano venga interrotto alla fine del nastro



Registrazione con editing a tempo

- 49

La registrazione con editing di CD è possibile semplicemente introducendo la lunghezza del nastro.

Se si desidera selezionare i brani da registrare durante la riproduzione di un CD



Registrazione dei brani desiderati durante la riproduzione di un CD

- 50

Riprodurre un CD e, quando un brano che si desidera registrare inizia, premere il tasto **O.T.E.** (editing ad un tocco). Tale brano verrà registrato dall'inizio.

Se si desidera registrare tutti i brani di un CD nell'ordine



Registrazione di un intero CD

- 51

Premere il tasto **O.T.E.** (editing ad un tocco) nel modo di arresto. La registrazione del CD inizia.

Se si desidera registrare i brani desiderati da più di 1 CD



Registrazione con editing programmata

- 52

Questa funzione permette di eseguire l'editing e di registrare i brani desiderati da diversi CD.

Registrazione con editing a tempo



UD-503/553 (I)

Specificando il tempo a disposizione per la registrazione su di una cassetta, i brani del CD possono venir registrati automaticamente in un nuovo ordine tale che nessun brano venga interrotto alla fine di uno dei due lati A e B.

Preparativi

- 40

- Caricare una cassetta nella Piastra B.
- Scegliere una direzione di trasporto del nastro (◀▶).
- Scegliere il modo "↔", "→" di registrazione su due lati.
- Scegliere un modo Dolby NR.
- Attivare l'ingresso di segnale "CD".
- Inserire un CD nel lettore.

Solo UD-553

Per il funzionamento dell'UD-503: da -44 a -47

49

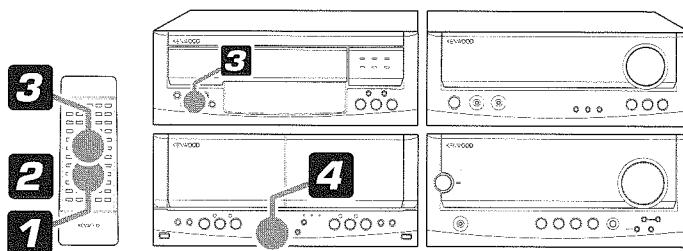

1 Premere il tasto in modo da far spegnere l'indicatore "PGM".

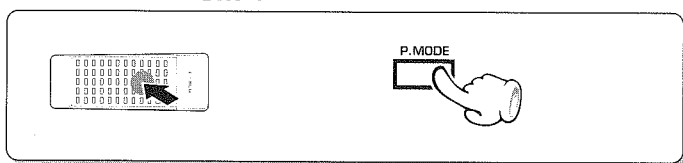

Deve essere spento.

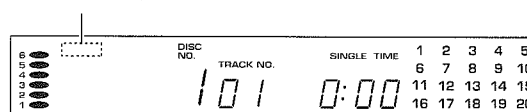

2 Far illuminare l'indicatore "EDIT".

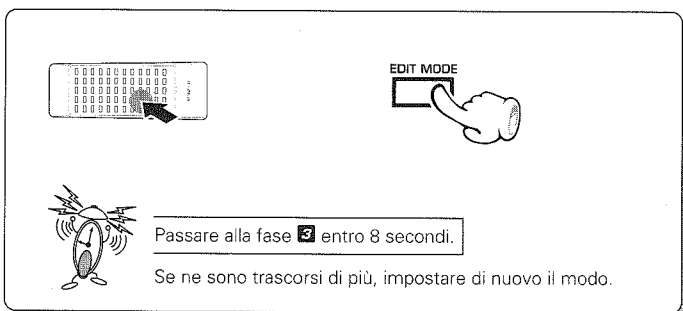

Premere in modo che l'indicatore "EDIT" si illumina.

Si illumina.

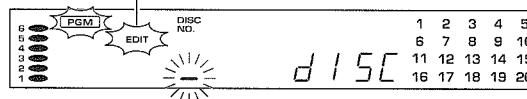

- Per utilizzare la funzione di creazione automatica di spazi non registrati, premere il tasto **SPACE** dopo aver premuto il tasto **EDIT MODE** e passare alla fase 3. Per cancellare la funzione di creazione automatica di spazi non registrati, premere il tasto **P.MODE** e ricominciare la procedura di registrazione dall'inizio.

3 Introdurre i dati sul CD e sul nastro.

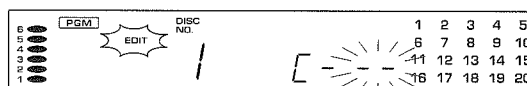
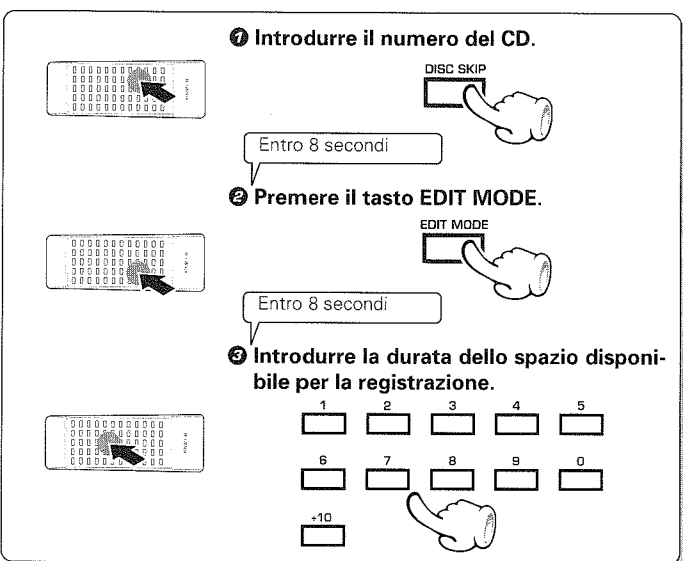

Premere i tasti numerici nel modo indicato di seguito.

Nastro da 30 minuti: [+10] [+10] [+10] [0]

Nastro da 46 minuti: [+10] [+10] [+10] [+10] [6]

I nastri da 46, 54, 60 o 90 minuti possono venire scelti semplicemente premendo il tasto **TIME** per il numero richiesto di volte. (La durata della registrazione può venire regolata di un minuto alla volta con i tasti ◀▶.)

Dopo avere introdotta la durata dei nastri, premere il tasto **EDIT MODE** e procedere con la fase 4.

- Se si commette un errore nell'introduzione del tempo, premere il tasto **P.MODE** e rieseguire la procedura dall'inizio.
- Per l'editing si possono utilizzare sino a 32 brani.
- I brani del CD vengono automaticamente registrati nell'ordine giusto sui lati A e B del nastro. Dopo che l'editing è terminato, l'indicatore "EDIT" smette di lampeggiare e rimane acceso.
- L'ordine dei brani dopo l'editing può essere visualizzato in sequenza premendo il tasto **CHECK** dell'unità di telecomando.
- Per cancellare l'editing, premere il tasto **CLEAR** o **P.MODE** dell'unità di telecomando.

4 Iniziare la registrazione con editing.

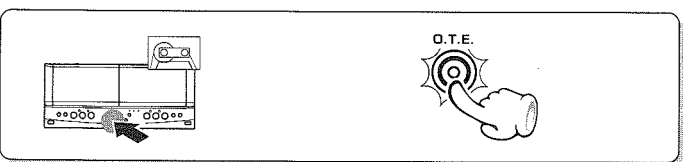

- Terminata la registrazione, il nastro ed il CD si fermano automaticamente.
- Durante la registrazione, il display del tempo visualizza il tempo trascorso del brano in corso di riproduzione.



Registrazione dei brani desiderati durante la registrazione di un CD

UD-503/553 (I)

50

La procedura seguente permette di registrare brani di un CD selezionandoli durante la riproduzione del CD stesso.

Preparativi

→ 40

- Caricare una cassetta nella Piastra B.
- Scegliere una direzione di trasporto del nastro (◀ ▶).
- Scegliere la posizione "↔", "→" (registrazione su due lati) o quella "→" (registrazione su di un lato).
- Scegliere un modo Dolby NR.
- Attivare l'ingresso di segnale "CD".
- Inserire un CD nel lettore.

Solo UD-553

Per il funzionamento dell'UD-503: da → 44 a → 47

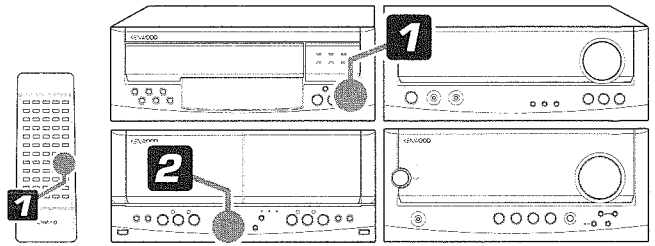

1 Riprodurre un CD.



2 Premere il tasto O.T.E. (ONE TOUCH EDIT) quando si desidera registrare il brano in corso di riproduzione.



- La riproduzione ricomincia dall'inizio del brano in corso di riproduzione e la registrazione inizia allo stesso tempo.
- Quando il brano è stato riprodotto, il registratore si ferma dopo aver lasciato uno spazio non registrato da 4 secondi. Il CD continua comunque la riproduzione.
- Quando si desidera registrare un altro brano riprodotto, premere nuovamente il tasto O.T.E..
- Durante la registrazione, il display del tempo visualizza il tempo trascorso del brano in corso di riproduzione.

Per interrompere la registrazione nel mezzo:



- Sia il registratore a cassette che il lettore CD si fermano.

Registrazione di un intero CD



UD-503/553 (I)

Quando il tasto viene premuto mentre il lettore CD si trova nel modo di arresto, la registrazione del CD può essere avviata assieme alla riproduzione.

Solo UD-553

Per il funzionamento dell'UD-503: da - 44 a - 47

51

Preparativi

- 40

- Caricare una cassetta nella Piastra B.
- Scegliere una direzione di trasporto del nastro (◀ o ▶).
- Scegliere il modo "◀", "▶" di registrazione su due lati.
- Scegliere un modo Dolby NR.
- Attivare l'ingresso di segnale "CD".
- Inserire un CD nel lettore.

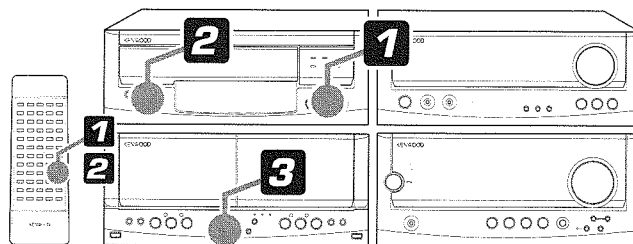

1 Controllare che il lettore CD si trovi nel modo di arresto.

Se esso fosse nel modo di riproduzione.



2 Selezionare il CD.

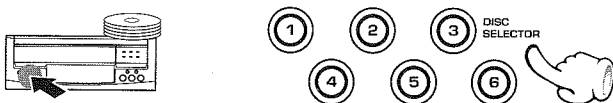

3 Premere il tasto O.T.E. (ONE TOUCH EDIT).

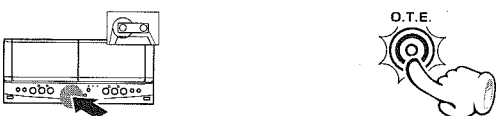

Per interrompere la registrazione nel mezzo:



- La registrazione del CD inizia assieme alla riproduzione.
- Alla fine del nastro, la musica non viene registrata sulla porzione guida del nastro. Se non si desidera che un brano venga interrotto alla fine del nastro, utilizzare la funzione "Registrazione con editing a tempo".

- 49

- Sia il registratore a cassette che il lettore CD si fermano.



Registrazione con editing programmata

UD-503/553 (I)

52

Questa funzione permette di eseguire l'editing e di registrare i brani desiderati da diversi CD.

Preparativi

40

- Caricare una cassetta nella Piastra B.
- Scegliere una direzione di trasporto del nastro (◀ ▶).
- Scegliere il modo "◁", "▷" di registrazione su due lati.
- Scegliere un modo Dolby NR.
- Attivare l'ingresso di segnale "CD".
- Inserire un CD nel lettore.

Solo UD-553

Per il funzionamento dell'UD-503: da 44 a 47

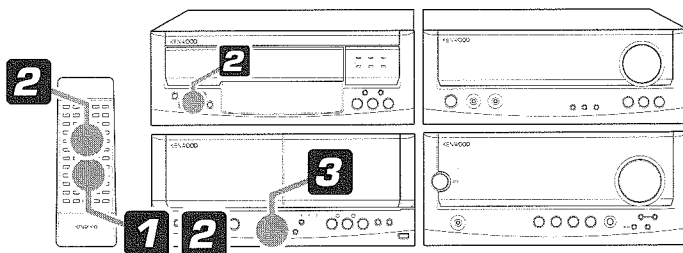

1 Premere il tasto in modo da far accendere l'indicatore "PGM".

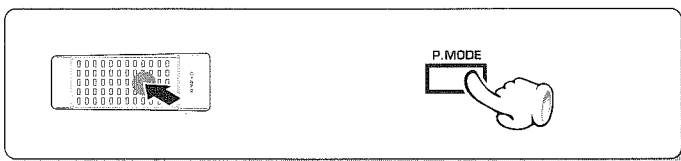

Si illumina.

Nel modo PGM viene visualizzata solo l'indicazione "SINGLE TIME".

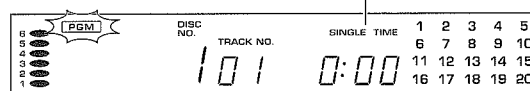

2 Introdurre i numeri di CD e di brano nell'ordine in cui si vuole questi vengano registrati (editing).

1 Introdurre il numero di CD.

Entro 8 secondi!

2 Introdurre il numero di brano.

Per editare brani da più di un CD, ripetere le fasi 1 e 2 per ciascun CD.

Premere i tasti numerici nel modo indicato di seguito.

Per introdurre i numeri di brano 2, 5 e 25: 2 5 +10 +10 5

Visualizza il numero di brano introdotto.

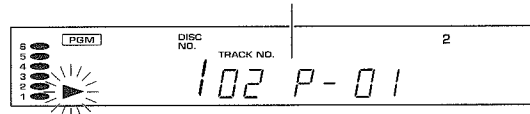

- Scegliere i brani dai CD in modo che la loro durata complessiva non superi la durata del nastro.
- Possono venir programmati sino a 32 brani. Quando l'indicazione "FULL" viene visualizzata, non è possibile programmare altri brani.
- Se si commette un errore, premere il tasto CLEAR e reintrodurre tale numero.
- Il tasto REPEAT non funzionano.
- Alla fine del nastro, la musica non viene registrata sulla porzione guida del nastro.
- L'ordine dei brani dopo l'editing può essere visualizzato in sequenza premendo il tasto CHECK dell'unità di telecomando.
- Per cancellare l'editing, premere il tasto P.MODE dell'unità di telecomando.

Controllo il contenuto dell'editing

Per cancellare il contenuto dell'editing - 30

3 Iniziare la registrazione con editing.

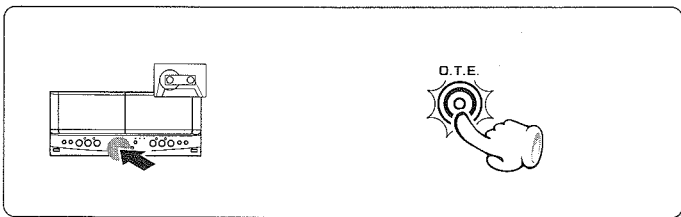

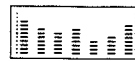

Il sistema permette di selezionare 4 curve di equalizzazione e 4 tipi di modo di presenza (campo sonoro). Selezionare la curva di equalizzazione a seconda del genere musicale ed il modo di presenza a seconda dell'atmosfera preferita. → 54

Dimostrazione

Questa caratteristica applica i vari effetti di regolazione dei toni dell'equalizzatore grafico e dei campi sonori di presenza, in sequenza, al suono. Anche il display cambia quando gli effetti applicati cambiano. Controllare i vari effetti di regolazione del tono con la vista e con l'udito.

Gli effetti di equalizzazione e di presenza vengono dimostrati.

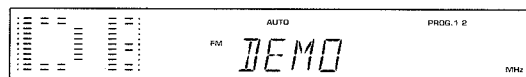
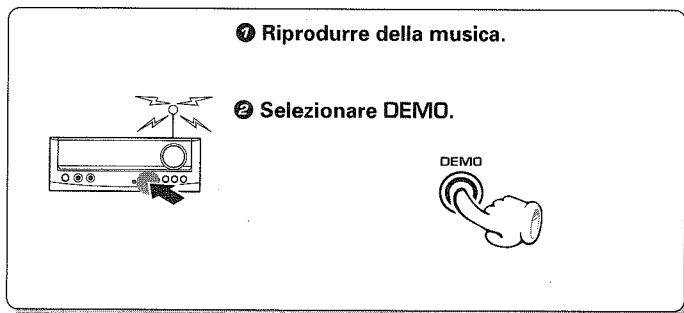

I caratteri scorrono da destra a sinistra.

Ciascuna pressione del tasto commuta il modo di dimostrazione come indicato di seguito.

- ① DEMO
- ② OFF Display frequenza (dimostrazione OFF)

Nota

La dimostrazione inizia automaticamente anche quando il cavo di alimentazione viene scollegato e quindi ricollegato mentre l'alimentazione è attivata oppure dopo un'interruzione di corrente.



Riproduzione con i toni desiderati

Le curve di equalizzazione possono essere selezionate a seconda del genere musicale dei brani riprodotti.

1 Riprodurre un brano desiderato.

2 Scegliere il tipo di musica.

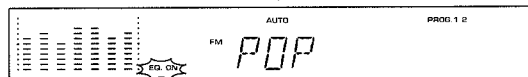
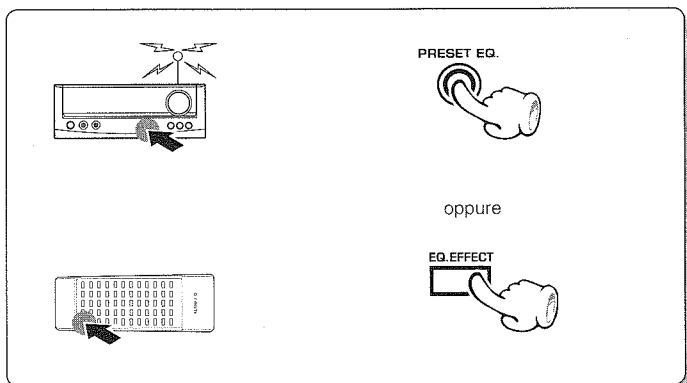

Si illumina. I caratteri scorrono da destra a sinistra.

● Scegliere una delle categorie che seguono a seconda della musica da ascoltare.

Selezionare premendo ripetutamente.

- ① *POP* (Popular)
- ② *ROCK* (Rock)
- ③ *JAZZ* (Jazz)
- ④ *CLASSIC* (Classica)
- ⑤ *EQ. OFF* (equalizzatore spento)

Riproduzione con presenza (modo di presenza)

Il modo di presenza (campo sonoro) può essere selezionato a seconda del tipo di musica riprodotta e delle proprie preferenze.

1 Riprodurre un brano desiderato.

2 Scegliere un modo di presenza.

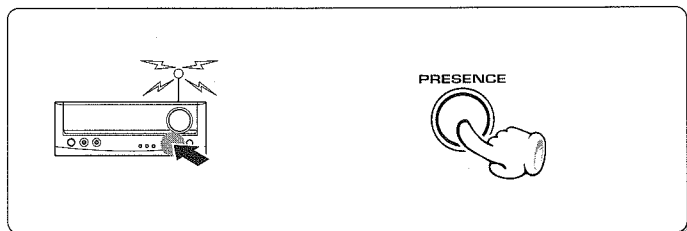

Si illumina.

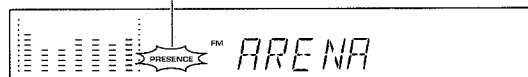

● Scegliere una delle categorie che seguono a seconda della musica da ascoltare.

Selezionare premendo ripetutamente.

- ① *ARENA*
Riproduce la sensazione di uno spettatore che si trovi in prima fila in un'arena.
- ② *JAZZ CLUB*
Riproduce l'atmosfera di un piccolo jazz club dove i piatti risuonano in modo particolare.
- ③ *STADIUM*
Riproduce un ambiente all'aperto con poco riverbero, dato che esso viene normalmente causato dai soffitti.
- ④ *HIT MASTER* (Vocal canceller)
Per l'uso con Karaoke.
- ⑤ *PRESENCE OFF* (PRESENCE su OFF)

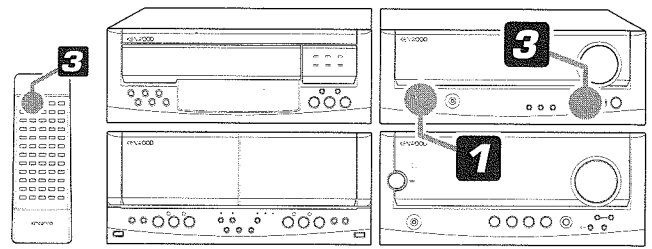

1 Collegare un microfono.

1 Ruotare il comando MIC MIXING completamente in senso antiorario.

2 Collegare il microfono alla presa MIC.

3 Regolare il bilanciamento tra l'ingresso della musica e quello del microfono.

Per diminuire il volume del microfono

Per aumentare il volume del microfono

● Usare un microfono dotato di minispina.

● Quando non si utilizza il microfono, impostare il comando **MIC MIXING** nella posizione completamente in senso antiorario.

2 Riprodurre la musica.

3 Selezionare HIT MASTER.

PRESENCE

Selezionare premendo ripetutamente.

- ① ARENA
- ② JAZZ CLUB
- ③ STADIUM
- ④ HIT MASTER
- ⑤ PRESENCE OFF (PRESENCE su OFF)

Si illumina.

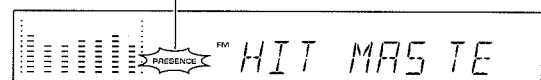

I caratteri scorrono da destra a sinistra.

● Il volume della parte vocale del brano diminuisce. Questo effetto potrebbe comunque non essere molto chiaro con alcuni brani o CD.

● Regolare il volume globale con la manopola **VOLUME CONTROL**.

4 Cantare assieme all'accompagnamento.

Per registrare il Karaoke.

1 Eseguire la procedura sopraindicata fino alla fase **2**.

2 Iniziare la registrazione.

— [41]

Il suono del Karaoke non può essere registrato quando si canta utilizzando un brano registrato su nastro.



Un nastro Karaoke può essere creato registrando la riproduzione col comando **MIC MIXING** nella posizione completamente in senso antiorario.



Sono disponibili due sistemi timer a 24 ore (PROG.1, PROG.2) (che possono essere utilizzati ogni giorno) ed un sistema timer per lo spegnimento automatico. In PROG.1 e PROG.2 è possibile impostare i dati del timer includenti il periodo di funzionamento ed i contenuti della riproduzione.



La prenotazione del timer è possibile per i due tipi PROG.1 e PROG.2 contemporaneamente.

- Eseguire le prenotazioni con almeno un minuto di intervallo in modo che gli orari di PROG.1 e PROG.2 non si sovrappongano.

Riproduzione e registrazione col timer (PROG.1, PROG.2)

In ciascuno dei due programmi del timer è possibile riprodurre una fonte selezionata (o registrare una trasmissione radio) nel periodo di tempo precedentemente impostato.

Riproduzione con timer AI (PROG.1, PROG.2)

Quando la riproduzione col timer inizia, il volume aumenta gradualmente.

Timer per lo spegnimento a tempo

L'alimentazione viene disattivata automaticamente al termine del periodo specificato. → 59

Programmazione del timer

1 Preparare la riproduzione (Registrazione).

● Ascolto della radio.

La stazione deve essere preselezionata prima di programmare il timer. → 39

● Ascolto di un CD.

Caricare un CD
(La riproduzione programmata non è possibile.)

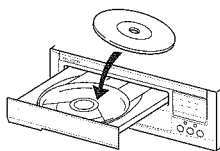

Il CD deve venire caricato nel caricatore No.1 o la riproduzione via timer sarà impossibile. (UD-553)

● Riproduzione di un nastro.

Caricare un nastro.

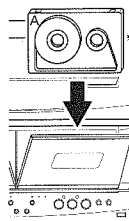

Se vengono caricati nastri in ambedue le piastre del registratore, la riproduzione inizia da quello nella Piastra B.

● Riproduzione della fonte ausiliaria in ingresso è

Impostare il timer per il componente collegato alle prese di ingresso come MD.

● Per la registrazione di trasmissioni

Preparare la registrazione. → 40

2 Regolare il volume di ascolto.

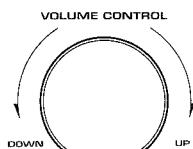
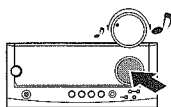

- Nel caso di registrazioni di trasmissioni radio, il volume viene impostato automaticamente al minimo quando l'alimentazione viene attivata dal timer.

3 Impostare l'interruttore POWER sulla posizione OFF (STANDBY).

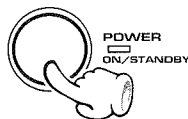
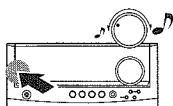

4 Scegliere un numero di programma.

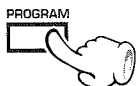

Premere immediatamente dopo la selezione.



- Il numero del programma scelto si illumina.
- Se un programma viene memorizzato in una locazione di memoria che ne contiene già un altro, il programma del timer più vecchio viene cancellato.

Ciascuna pressione del tasto commuta il numero del programma come indicato di seguito.

- ① PROG.1 (Programma 1)
- ② PROG.2 (Programma 2)
- ③ Funzionamento normale



5 Impostare l'ora di accensione.

1 Per diminuire la cifra P.CALL Per aumentare la cifra

2 ENTER

- Dopo aver introdotto la cifra delle "ore" con la procedura indicata alle fasi 1 e 2, introdurre la cifra dei minuti utilizzando la stessa procedura.

ON TIME → AM 10:00

- Se si commette un errore, ricominciare dalla fase 4.

6 Impostare l'ora di spegnimento.

1 Per diminuire la cifra P.CALL Per aumentare la cifra

2 ENTER

- Dopo aver introdotto la cifra delle "ore" con la procedura indicata alle fasi 1 e 2, introdurre la cifra dei minuti utilizzando la stessa procedura.

OFF TIME → AM 10:10

- Se si commette un errore, ricominciare dalla fase 4.

7 Programmare il timer.

Per la riproduzione col timer o per la riproduzione col timer AI.

1 Selezionare il modo.

Selezionare "PLAY" o "AI PLAY".

(Ciascuna pressione esegue la commutazione tra i due).

- PLAY** : La riproduzione inizia in corrispondenza con l'orario ON.
- AI PLAY** : In corrispondenza con l'orario ON, la riproduzione inizia ed il volume aumenta gradualmente.

REC

Finalizzare l'impostazione.



2 Selezionare la fonte in ingresso.

Scegliere la sorgente del segnale da riprodurre.

(Ciascuna pressione cambia l'ingresso attivato nella sequenza seguente.)

- TUNER
- TAPE
- MD/AUX
- CD

Finalizzare l'impostazione.

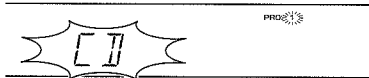

3 Selezionare la stazione (solo quando viene selezionato TUNER).

Scegliere una stazione preselezionata.

Finalizzare l'impostazione.

- La stazione ricevuta via timer deve essere già preselezionata.

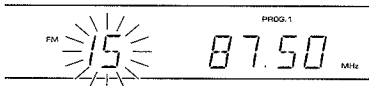

Registrazione col timer di trasmissioni

1 Selezionare il modo.

Selezionare "REC".

- PLAY
- AI PLAY
- REC

(Ciascuna pressione alterna il modo).

Finalizzare l'impostazione.

2 Selezionare la stazione (solo quando viene selezionato TUNER).

Scegliere una stazione preselezionata.

Finalizzare l'impostazione.

8 Scegliere il numero del programma del timer da usare.

ENTER

EXE

Ciascuna pressione del tasto commuta il numero del programma come indicato di seguito.

- PROG.1** Esecuzione del solo programma 1.
- PROG.2** Esecuzione del solo programma 2.
- PROG.1 2** Esecuzione dei programmi 1 e 2.
- Senza indicazione

- Il numero del programma scelto si illumina.
- Il timer non funziona a meno che non venga scelto un numero di programma.



Accertarsi che l'alimentazione sia disattivata.

Controllare il contenuto del programma

Selezionare il numero del programma da controllare.

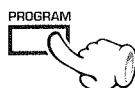

Ciascuna pressione del tasto commuta il numero del programma come indicato di seguito.

- PROG. 1 (Vengono visualizzati i contenuti del programma 1.)
- PROG. 2 (Vengono visualizzati i contenuti del programma 2.)
- Funzionamento normale

● Il programma può venire visualizzato per 3 secondi, dopo di che il contenuto originario del display fa ritorno.

Per modificare un programma

Riprendere da capo la procedura di programmazione del timer.

56

Se l'uso del timer non è necessario

Premere in modo che tutti gli indicatori PROG. siano spenti.



Ciascuna pressione del tasto commuta il numero del programma come indicato di seguito.

- PROG. 1 (Viene eseguito solo il programma 1.)
- PROG. 2 (Viene eseguito solo il programma 2.)
- PROG. 1 2 (Vengono eseguiti entrambi i programmi 1 e 2.)
- Senza indicazione (Non viene eseguita alcuna operazione col timer.)

● Il programma rimane sempre in memoria.

Per reimpostare lo stesso programma

Premere in modo che l'indicatore PROG. desiderato si illumini.

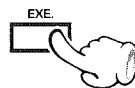

Ciascuna pressione del tasto commuta il numero del programma come indicato di seguito.

- PROG. 1 (Viene eseguito solo il programma 1.)
- PROG. 2 (Viene eseguito solo il programma 2.)
- PROG. 1 2 (Vengono eseguiti entrambi i programmi 1 e 2.)
- Senza indicazione (Non viene eseguita alcuna operazione col timer.)

● Preparare anche il CD o nastro e regolare il volume di riproduzione.

Nota

Il programma non può venire cancellato. Esso può venire cancellato solo modificandolo.



Programmazione dello spegnimento via timer



Impostare il periodo di tempo in minuti trascorso il quale il sistema si deve spegnere.

1 Accendere l'unità.



2 Impostare il tempo.



- Il sistema si spegne da sé una volta che il tempo di spegnimento è stato impostato.
- Ciascuna pressione diminuisce il tempo impostato di 10 minuti. Il tempo impostabile è di 90 minuti.

90→80→70...30→20→10→Cancellazione→90→80...

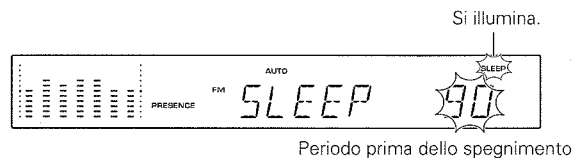

Per cancellare

Spegnere il sistema o premere il tasto SLEEP sino a che il tempo di spegnimento via timer non viene cancellato.

Note sui nastri a cassetta

Linguetta di sicurezza

(dispositivo di protezione dalla registrazione)

Terminata una registrazione importante, spezzate la linguetta di sicurezza e la registrazione diviene impossibile.

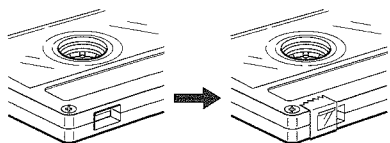
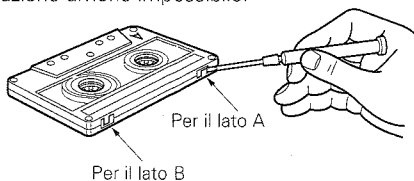

Per riregistrare Applicare il nastro solo sulla posizione dove la linguetta è stata rimossa.

Come riporre i nastri

Non conservate i nastri in luoghi esposti a luce solare diretta o vicino a sorgenti di calore. Proteggeteli inoltre da campi magnetici.

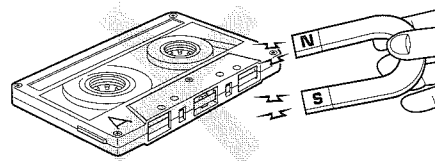

Se il nastro è allentato

Inserite una matita nel mozzo della bobina e giratela, stringendo il nastro.

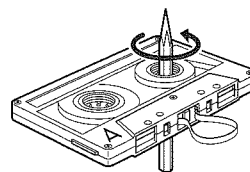

Note

1. Nastri da 120 minuti

I nastri da 120 minuti sono estremamente sottili, inclini ad aderire al rullino fermanastro e a spezzarsi. Sconsigliamo l'uso di simili nastri per evitare possibili danni all'unità.

2. Nastri senza fine

Non usate nastri senza fine, dato che essi potrebbero danneggiare i meccanismi di trazione del nastro dell'unità.

Pulizia delle testine

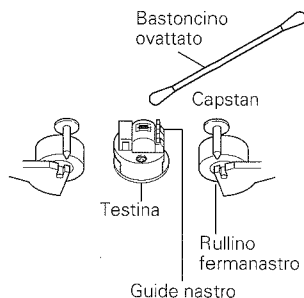

Pulizia delle testine e dei componenti periferici

Per ottenere il meglio dal sistema e farlo durare a lungo, tenete sempre ben puliti la testina (registrazione / riproduzione / cancellazione), i capstan ed i rullini fermanastro. La pulizia viene effettuata nel modo seguente:

1. Aprite il vano portacassette.
2. Imbevete in alcool il bastoncino ovattato, pulite la testina (registrazione / riproduzione / cancellazione), i capstan ed i rullini fermanastro.

Smagnetizzazione delle testine

Quando la testina di riproduzione / registrazione si magnetizza, la qualità della riproduzione scade. In tal caso, smagnetizzate la testina con uno smagnetizzatore del tipo comunemente in commercio (smagnetizzatore per testine audio).

Nota

Attorno alle testine vi sono parti la cui posizione è regolata con esattezza, ad esempio le guide del nastro.

Durante la pulizia, prestate particolare attenzione a non urtarle o muoverle.

Attenzione alla condensa

Quando il vapore acqueo entra in contatto con superfici fredde, si condensa in acqua.

Se questo fenomeno ha luogo all'interno dell'unità, questa non è più in grado di funzionare correttamente.

Questo però non è un guasto ed essa deve venire asciugata. (Questo viene fatto portando l'interruttore di alimentazione POWER su ON e lasciando quindi l'unità accesa per qualche ora.)

Prestate particolare attenzione nei seguenti casi:

- Quando portate l'unità da un luogo freddo ad uno caldo e la differenza in temperatura è notevole.
- Quando avviate il riscaldamento di casa.
- Quando l'unità viene portata da un luogo con l'aria condizionata ad un altro a temperatura e tasso di umidità elevati.
- Quando fra la temperatura ambiente e la temperatura interna dell'unità vi è una grande differenza di temperatura o in altre situazioni in cui sia pensabile si possa avere condensa.

Uso dei CD

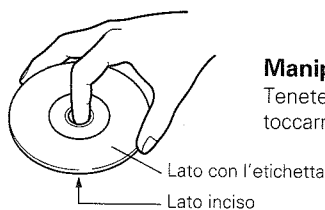

Manipolazione

Tenete in mano i CD in modo da non toccarne la superficie.

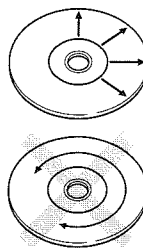

Pulizia

Se il disco fosse sporco o contaminato da impronte digitali, pulitelo con un panno in cotone soffice (o in un altro tessuto simile) a partire dal centro verso l'esterno.

Precauzioni per i CD utilizzati

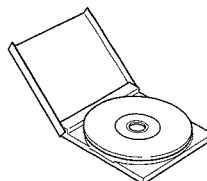
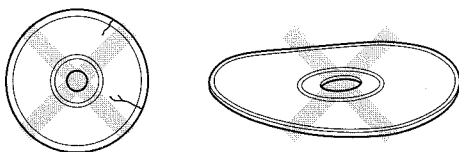

Conservazione

Se un disco non è in uso, toglietelo dal lettore e riponetelo nella sua custodia.

Non riprodurre mai CD crepati o deformati.

Durante la riproduzione, il CD ruota ad alta velocità all'interno del lettore.

Per evitare rischi, perciò, non utilizzare mai CD crepati o deformati oppure CD riparati con nastro o adesivo.

Dischi utilizzabili con quest'unità

CD (da 12 e 8 cm), CDV (solo porzione audio)

- Nel caso di CD-G (CD con grafiche), quest'unità ne riproduce solo la porzione audio.

Se La vostra unità richiede riparazioni, portate l'intero sistema (compresi i diffusori) dal vostro rivenditore.

Fabbricato su licenza della Dolby Laboratories Licensing Corporation. DOLBY e il simbolo della doppia D sono marchi della Dolby Laboratories Licensing Corporation.

Dispositivo Dolby di riduzione del rumore e HX Pro headroom extension sono fabbricati su licenza della Dolby Laboratories Licensing Corporation. HX Pro creata da Bang & Olufsen. DOLBY, il simbolo della doppia D e HX PRO sono marchi della Dolby Laboratories Licensing Corporation.

Funzione di protezione della memoria

Contenuti memorizzati cancellati immediatamente quando la spina dell'alimentazione viene scollegata dalla presa di rete.

Visualizzazione orologio
Condizione POWER (ON o OFF)

Contenuti memorizzati cancellati in almeno 1 giorno dopo che la spina dell'alimentazione viene scollegata dalla presa di rete.

Unità sintonizzatore
Banda di ricezione
Frequenza
Stazioni preselezionate
Impostazione programmi

Unità registratore a cassette
Direzione di scorrimento
Dolby NR
Modo reverse

Precauzioni dopo il trasporto o lo spostamento del lettore CD

Prima di trasportare o comunque muovere l'unità, prendete le seguenti misure.

- 1. Accendetela ma non introducete in essa un CD.**
 - Premere il tasto ►/II per controllare che non vi sia alcun CD sul piatto.
- 2. Attendete qualche secondo e controllate che in essa appaia il display mostrato in figura.**

UD-503

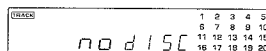

UD-553

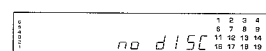

- 3. Spegnete l'unità.**

Reinizializzazione del microprocessore

In alcune situazioni, ad esempio se il cavo di alimentazione viene scollegato mentre l'unità è in funzione, il microprocessore che l'unità contiene può smettere di funzionare normalmente ed il display potrebbe visualizzare indicazioni senza senso. Se ci accade, usare la procedura che segue per riportarlo alla normalità.

Amplificatore : Mantenere premuto il tasto **POWER**, scollegare il cavo di alimentazione dalla sua presa e ricollegarlo.

Sintonizzatore : Mantenere premuto il tasto **AUTO**, scollegare il cavo di alimentazione dalla sua presa e ricollegarlo.

Registratore a cassette:
Scollegare il cavo di alimentazione dalla presa di rete e, tenendo premuto il tasto **STOP** della piastra B, ricollegare il cavo.

- Tenere presente che reiniziando il microprocessore si cancella ogni contenuto della memoria dell'unità, ristabilendo le regolazioni di fabbrica.

Amplificatore e diffusori

Problema	Causa	Rimedio
La riproduzione non ha luogo.	<ul style="list-style-type: none"> ● I cavi dei diffusori sono scollegati. ● Il comando del volume si trova nella posizione di minimo. ● Il comando MUTE del telecomando è attivato. ● La cuffia è collegata alla sua presa. ● Il cavo di collegamento non è collegato. 	<ul style="list-style-type: none"> ● Collegare il sistema in modo corretto consultando la sezione "Collegamenti". ● Regolare il volume. → 18 ● Portare MUTE su OFF. ● Scollegare la cuffia. ● Controllare che il cavo di collegamento sia ben collegato. → 4
Il display dei caratteri lampeggia e non viene prodotto alcun suono.	<ul style="list-style-type: none"> ● I cavi dei diffusori sono in corto circuito. 	<ul style="list-style-type: none"> ● Spegner il sistema, eliminare il corto circuito ed accendere il sistema.
Le cuffie non riproducono.	<ul style="list-style-type: none"> ● Lo spinotto della cuffia non è completamente inserito. 	<ul style="list-style-type: none"> ● Inserirlo in modo appropriato. → 18
Il diffusore destro o sinistro non funziona.	<ul style="list-style-type: none"> ● I cavi dei diffusori sono scollegati. ● Il bilanciamento è impostato completamente sul canale sinistro o destro. 	<ul style="list-style-type: none"> ● Collegarli correttamente consultando la sezione "Collegamenti". ● Regolare il bilanciamento ottimale dei canali destro e sinistro. → 19





Sintonizzatore

Problema	Causa	Rimedio
Il display dell'orario lampeggia senza che le cifre cambino.	<ul style="list-style-type: none"> ● Si è verificata una caduta di tensione. ● Il cavo di alimentazione è scollegato. 	<ul style="list-style-type: none"> ● Regolare di nuovo l'ora esatta. → 17 ● Regolare di nuovo l'ora esatta.
Il timer non funziona.	<ul style="list-style-type: none"> ● L'ora esatta non è stata regolata o si è verificata una caduta di tensione. ● Gli orari di accensione e spegnimento del timer non sono stati regolati. ● Il timer non è stato programmato. 	<ul style="list-style-type: none"> ● Regolare l'ora esatta consultando la sezione in proposito del manuale. ● Regolare le ore di accensione e spegnimento del timer. ● Premere il tasto EXE. per impostare l'esecuzione. → 57
Le stazioni radio non sono ricevibili.	<ul style="list-style-type: none"> ● Le antenne non sono state collegate. ● Non si è scelta una banda radio attiva. ● La frequenza della stazione scelta non è stata sintonizzata bene. 	<ul style="list-style-type: none"> ● Collegare le antenne. → 6 ● Scegliere una banda di frequenza attiva. → 38 ● Mettere bene in sintonia la frequenza della stazione desiderata.
Interferenze.	<ul style="list-style-type: none"> ● Rumori causati dall'accensione di automobili. ● Interferenze da elettrodomestici. ● Un televisore è troppo vicino all'unità. 	<ul style="list-style-type: none"> ● Installare l'antenna in una posizione sufficientemente lontana dalla strada. ● Spegner l'elettrodomestico. ● Allontanare fra loro il televisore e il sistema.
Una stazione è stata preselezionata ma non viene messa in sintonia premendo il tasto P.CALL.	<ul style="list-style-type: none"> ● Non esiste una stazione della frequenza preselezionata. ● La memoria di preselezione è stata cancellata a causa di una prolungata interruzione dell'alimentazione. 	<ul style="list-style-type: none"> ● Mettere in sintonia una stazione effettivamente esistente. ● Preselezionare di nuovo la stazione. → 39
La dimostrazione ha inizio improvvisamente.	<ul style="list-style-type: none"> ● La spina di alimentazione è stata scollegata dalla presa ad unità accesa o c'è stata una caduta di tensione. 	<ul style="list-style-type: none"> ● Questo non è un guasto. Premere il tasto DEMO per far terminare la dimostrazione. → 53



Registratore a cassette

Problema	Causa	Rimedio
La pressione del tasto di riproduzione non dà inizio alla riproduzione e la pressione dei tasti di funzione non hanno alcun effetto.	<ul style="list-style-type: none"> ● I cavi di collegamento non sono collegati correttamente. ● La testina di lettura è sporca. ● Il nastro è avvolto in modo scorretto. ● Il nastro non è registrato. 	<ul style="list-style-type: none"> ● Collegarli correttamente consultando la sezione "Collegamenti". ● Pulire la testina consultando la sezione in proposito del manuale. → 60 ● Provare a riprodurre un altro nastro. ● Provare a riprodurre un altro nastro.
I tasti di funzione non rispondono.	<ul style="list-style-type: none"> ● Il vano portacassetta non è del tutto chiuso. ● Il tasto di funzione è stato premuto subito dopo la chiusura del vano portacassetta. ● Il tasto di funzione è stato premuto meno di 4 secondi dall'accensione. ● L'unità non contiene un nastro. ● Il nastro non è avvolto correttamente. ● Il nastro è terminato. 	<ul style="list-style-type: none"> ● Chiudere bene il vano portacassetta. ● Premere i tasti di funzione almeno 3 secondi dalla chiusura del vano portacassetta. ● Premere i tasti di funzione dopo aver atteso almeno 4 secondi. ● Caricare un nastro. ● Caricare un altro nastro. ● Cambiare la direzione di scorrimento del nastro o invertire il nastro.
La funzione DPSS non funziona correttamente.	<ul style="list-style-type: none"> ● Il nastro usato non è adatto alla funzione DPSS perché ha spazi fra brano e brano troppo brevi. 	<ul style="list-style-type: none"> ● Consultare la sezione del manuale sulla funzione. → 36
Durante la duplicazione, il nastro nelle Piastre A e B si fermano in momenti differenti.	<ul style="list-style-type: none"> ● Ciò è dovuto alla differente lunghezza dei nastri o alle caratteristiche dei meccanismi delle due Piastre. 	<ul style="list-style-type: none"> ● Leggere differenze nei tempi indicati non indicano necessariamente guasti.
Il vano portacassetta non può venire aperto premendo il tasto di espulsione.	<ul style="list-style-type: none"> ● Il tasto viene premuto durante la registrazione o la riproduzione. ● Il microprocessore dell'unità non funziona a causa di disturbi provenienti dall'esterno. 	<ul style="list-style-type: none"> ● Premere il tasto a unità ferma. ● Scollegare il cavo di alimentazione e ricollegarlo.
Il suono è scadente e le alte frequenze non vengono riprodotte.	<ul style="list-style-type: none"> ● La testina è sporca. ● Il nastro è deformato. 	<ul style="list-style-type: none"> ● Pulire la testina consultando la sezione in proposito del manuale. → 60 ● Provare ad usare un altro nastro.
Il suono è distorto.	<ul style="list-style-type: none"> ● Il nastro è stato registrato con segnale di per sé distorto. 	<ul style="list-style-type: none"> ● Provare ad usare un altro nastro.
Rumore di livello apprezzabile.	<ul style="list-style-type: none"> ● Testina magnetizzata. ● Rumori provenienti dall'esterno. ● Nastro registrato con il sistema Dolby Nr riprodotto senza di esso. 	<ul style="list-style-type: none"> ● Smagnetizzare la testina consultando la sezione in proposito del manuale. → 60 ● Allontanare il sistema da elettrodomestici e televisori. ● Attivare il sistema Dolby NR. → 34
Il suono oscilla.	<ul style="list-style-type: none"> ● Capstan o rullini pressori sporchi. ● Nastro avvolti irregolarmente. 	<ul style="list-style-type: none"> ● Pulire la testina consultando la sezione in proposito del manuale. → 60 ● Riavvolgere il nastro riavvolgendolo, facendolo avanzare rapidamente o riproducendolo sino alla fine.
La registrazione non può essere eseguita.	<ul style="list-style-type: none"> ● Linguetta di protezione della cassetta spezzata. ● Vano portacassetta non chiuso bene. ● E' stato attivato l'ingresso TAPE. ● Il nastro è terminato. 	<ul style="list-style-type: none"> ● Usare una cassetta dalle linguette di protezione della registrazione intatte. ● Chiudere bene il vano portacassetta. ● Scegliere una sorgente di segnale diversa da TAPE. ● Cambiare la direzione di scorrimento della Piastra B o rovesciare il nastro.
Il volume del brano registrato varia.	<ul style="list-style-type: none"> ● Manopola MIC MIXING spostata nel corso della registrazione. 	<ul style="list-style-type: none"> ● Portarla del tutto sulla sinistra.

Lettore CD

Problema	Causa	Rimedio
Il lettore CD non riproduce il CD in esso caricato.	<ul style="list-style-type: none"> ● Il disco è stato caricato alla rovescia. ● Il disco non è esattamente al centro del piatto porta disco. ● Il CD è molto sporco. ● Il CD è difettoso. ● La lente del lettore è coperta di condensa. 	<ul style="list-style-type: none"> ● Caricare il CD con l'etichetta in alto. ● Caricare correttamente il CD. ● Pulire il CD consultando la sezione in proposito del manuale. →  61 ● Provare ad usare un altro CD. ● Consultare la sezione del manuale sulla condensa e togliere la condensa facendola evaporare. →  60
La riproduzione non ha luogo.	<ul style="list-style-type: none"> ● Il lettore CD non contiene un CD. ● Il modo di riproduzione del lettore CD non è stato impostato. ● Il CD è molto sporco. ● Il CD è danneggiato. ● I cavi di collegamento non sono ben collegati. 	<ul style="list-style-type: none"> ● Caricare un CD nel lettore CD. ● Premere il tasto ►/II. ● Pulire il CD consultando la sezione in proposito del manuale. →  61 ● Provare ad usare un altro CD. ● Correggere i collegamenti.
La riproduzione "salta".	<ul style="list-style-type: none"> ● Il CD è molto sporco. ● Il CD è danneggiato. ● Il lettore CD è soggetto a vibrazioni. 	<ul style="list-style-type: none"> ● Pulire il CD consultando la sezione in proposito del manuale. →  61 ● Provare ad usare un altro CD. ● Installare l'unità in un luogo esente da vibrazioni.

Telecomando

Problema	Causa	Rimedio
Il telecomando non funziona.	<ul style="list-style-type: none"> ● Batterie esaurite. ● Il telecomando è troppo lontano dal sistema o ad un angolo eccessivo rispetto al sensore, oppure fra il telecomando ed il sensore si frappone un ostacolo. ● Non si è caricato un nastro o un CD. ● Si è tentato di riprodurre un nastro durante una registrazione. ● Il comando A/B non è impostato in modo corretto. 	<ul style="list-style-type: none"> ● Sostituire le batterie. →  16 ● Utilizzare il telecomando all'interno della gamma permmissibile. →  16 ● Caricare un nastro o un CD nell'unità che interessa. ● Attendere che la registrazione termini. ● Impostare il comando A/B in modo corretto.

Note

1. Sconsigliamo l'uso di nastri da 120 minuti dato che sono troppo sottili e tendono a danneggiarsi facilmente.
2. Non usare un agente detergente a contatto in quanto esso può causare delle disfunzioni. Fare particolare attenzione agli agenti detergenti contenenti olio in quanto questi possono deformare le parti in plastica.
3. Certi tipi di cassetta producono del rumore quando il loro moto viene terminato automaticamente. Esso è dovuto al sistema di protezione dei nastri e non è quindi un guasto.

Sintonizzatore / Amplificatore (C-F5 / A-F5)

Sezione sintonizzatore FM

Gamma di sintonizzazione	87,5 MHz ~ 108 MHz
Sensibilità (DIN a 75 Ω)	
MONO	1,2 μ V / 13,2 dBf
Rapporto segnale / rumore	
(DIN pesato a 1 kHz, ingresso da 65,2 dBf)	
MONO	65 dB
STEREO	62 dB
Selettività (DIN \pm 300 kHz)	64 dB
Separazione stereo (DIN a 1 kHz)	40 dB
Risposta in frequenza	30 Hz ~ 15 kHz, + 0,5 dB, - 3 dB

Sezione sintonizzatore MW

Gamma di frequenze di sintonizzazione	
.....	531 kHz ~ 1.602 kHz
Sensibilità utilizzabile	12 μ V / (500 μ V / m)
Rapporto segnale / rumore	48 dB

[Generalità]

Dimensioni	L : 270 mm
	A : 104 mm
	P : 334 mm
Peso (netto)	2,0 kg

Amplificatore

Potenza dichiarata di uscita	
.....	60 W + 60 W (5 % di D.A.T. a 8 Ω)
Rapporto segnale / rumore	
.....	87 dB (IHF'66)
Sensibilità / impedenza d'ingresso	
MD / AUX	200 mV / 33 k Ω
MIC	2 mV / 22 k Ω
Livello / impedenza d'uscita	
SUPER WOOFER PRE OUT	2,0 V / 600 Ω

[Generalità]

Consumo	150 W
Dimensioni	L : 270 mm
	A : 124 mm
	P : 336 mm
Peso (netto)	6,0 kg

Nota

La KENWOOD persegue una politica di continuo sviluppo attraverso la ricerca. Per questa ragione i dati tecnici sono soggetti a modifiche senza preavviso.



Registratore a cassette / lettore CD (X-F5/DP-F7/DP-MF7)**Registratore cassette**

Piste 4 piste, 2 canali stereo

Sistema di registrazione

..... Sistema di polarizzazione di corrente alternata
(frequenza: 105 kHz)

Testine

Piastra A Testina di riproduzione 1

Piastra B Testina di registrazione / riproduzione 1

Testina di cancellazione 1

Motori

Piastra A 1

Piastra B 1

Tempo di riavvolgimento Circa 110 sec.

(nastro C-60)

Risposta in frequenza

Nastro normale 80 Hz ~ 17.000 Hz, ± 3 dBNastro al cromo 80 Hz ~ 18.000 Hz, ± 3 dB

Rapporto segnale / rumore

Dolby B NR ON 63 dB (nastro al cromo)

Dolby NR OFF 56 dB (nastro al cromo)

Distorsione armonica Meno di 3 %

(1 KHz, distorsione 3^a armonica, 250 nWb / m, nastro al cromo)

Wow & Flutter 0,1 % (W.R.M.S.)

[Generalità]

Dimensioni L : 270 mm

A : 124 mm

P : 305 mm

Peso (netto) 2,7 kg

Lettore CD

Laser A semiconduttori

Velocità di rotazione 200 gpm ~ 500 gpm (CLV)

Risposta in frequenza 8 Hz ~ 20 kHz, $\pm 1,0$ dB

Rapporto segnale / rumore Più di 95 dB

Distorsione armonica totale

..... Meno di 0,007 % (a 1 kHz)

Separazione dei canali Più di 88 dB (a 1 kHz)

Wow & Flutter Non misurabili

[Generalità]

Dimensioni L : 270 mm

A : 104 mm

P : 320 mm

Peso (netto)

DP-F7 2,2 kg

DP-MF7 4,0 kg

Diffusori (LS-F5)

Cassa Tipo Bass-Reflex

Configurazione Sistema a 3 tre vie

Woofers 150 mm a cono

Tweeter 65 mm a cono

Tweeter 25 mm Piezoelettrico, a cupola

Impedenza 8 Ω

Livello massimo d'ingresso 100 W

Risposta in frequenza 45 Hz ~ 20.000 Hz

[Generalità]

Dimensioni L : 215 mm

A : 456 mm

P : 278 mm

Peso (netto) 5,9 kg (1 pezzo)



KENWOOD