

SISTEMA A COMPONENTI UD

# UD-900 UD-900M



---

## ISTRUZIONI PER L'USO

KENWOOD CORPORATION

Questo manuale contiene istruzioni per due modelli diversi, la cui disponibilità e le cui funzioni dipendono a seconda dell'area e del paese di vendita.

COMPACT  
**disc**  
DIGITAL AUDIO

B60-0845-40 (E)    
93/12 11 10 9 8 7 6 5 4 3 2

# Introduzione

L'aver scelto questo prodotto manifesta il vostro amore per la qualità della riproduzione acustica.

Siamo felici di questa vostra decisione ed orgogliosi della nostra lunga tradizione di qualità nella scelta dei componenti. Per ottenere il meglio delle prestazioni di quest'unità, vi consigliamo di leggerne interamente il manuale prima di collegarla e metterla in uso. In questo modo, acquisirete familiarità con i suoi comandi e con i vari problemi di collegamento con il sistema, migliorando così sin dall'inizio la sua resa. Noterete sicuramente che abbiamo cercato di anticipare ogni vostro bisogno e desiderio in tutti gli aspetti di progettazione, ingegneria, stile, praticità e adattabilità.

**Conservate questo manuale per poterlo consultare ancora in futuro.**

## Per vostra referenza

Riportate il numero di serie, indicato sul retro dell'unità, nell'apposito spazio sulla carta di garanzia e nello spazio qui sotto. Citate il numero del modello e di serie ogni volta che vi rivolgete al vostro rivenditore per informazioni o assistenza.  
Modello \_\_\_\_\_ Numero di serie \_\_\_\_\_

## Disimballaggio

Aperte l'imballaggio attentamente e mettete da parte tutti gli accessori in modo che non vadano persi. Controllate che l'apparecchio non abbia subito alcun danno durante il trasporto. Se avesse subito dei danni o se non dovesse funzionare, rivolgetevi al vostro rivenditore. Se l'apparecchio vi è stato spedito direttamente, rivolgetevi immediatamente alla ditta di trasporto. Solo il destinatario (la persona o ditta ricevente l'apparecchio) può reclamare per questo tipo di danni. Vi consigliamo di conservare la scatola ed il materiale d'imballaggio originali nel caso doveste trasportare o spedire di nuovo l'apparecchio.

- Magazzino ..... 1

(solo UD-900M)

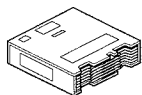

Questo accessorio viene imballato con il lettore CD.

## Il marchio di un prodotto a raggi laser

**CLASS 1  
LASER PRODUCT**

Quest'adesivo viene applicato al pannello posteriore ed indica che il componente si serve di raggi laser ed è stato classificato come appartenente alla Classe 1. Questo significa che i raggi laser utilizzati appartengono alla classe più debole e non si presenta quindi pericolo di irradiazione all'esterno dell'unità.

Se la vostra unità richiede riparazioni, portate l'intero sistema (compresi i diffusori) dal vostro rivenditore.

## Accessori

- Antenna di anello ..... 1
- Antenna a T a piattina (FM) ... 1

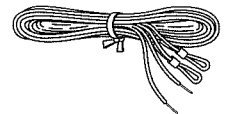
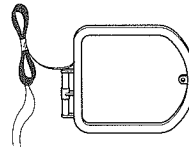

- Base antenna ..... 1
- Adattatore da 75Ω / 300Ω ..... 1

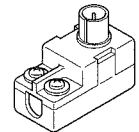
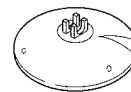

- Batteria (R03 / AAA) ..... 2
- Unità di telecomando ..... 1

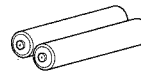

- Cavi diffusori  
Rosso / Nero ..... 2  
Blu / Nero ..... 2

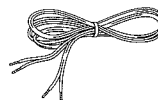

I cavi dei diffusori sono imballati con questi ultimi. Tutti gli altri accessori sono imballati con il Amplificatore di potenza.

## Indice

Introduzione .....	2
▲ Prima di attivare l'alimentazione .....	3
▲ Precauzioni per la sicurezza .....	3
▲ IMPORTANTI NORME DI SICUREZZA .....	4
Prima dell'uso .....	6
Collegamenti di sistema .....	8
Collegamento di componenti Audio / Video (opzionale) .....	12
Controlli ed indicatori .....	13
Funzionamento del telecomando .....	17
Per l'ascolto .....	19
Regolazione orario .....	20
Regolazione dei toni .....	21
Campi sonori .....	23
DOLBY 3 STEREO .....	25
DOLBY SURROUND .....	26
I suoni dei modi Acoustic .....	28

**Attenzione: Per ragioni di sicurezza, leggete con particolare attenzione le pagine contrassegnate con il simbolo ▲.**

Presenza .....	30
Ricezione di trasmissioni radio .....	32
Funzionamento dell'equalizzatore grafico .....	36
Riproduzione di CD (UD-900M) .....	40
Riproduzione di CD (UD-900) .....	48
Funzionamento del registratore a cassette .....	53
Funzionamento sistema DPSS .....	55
Registrazione di cassette (solo Piastra B) .....	57
Registrazione della riproduzione di CD (CCRS) .....	61
Duplicazione di cassette .....	67
Funzionamento con componenti video .....	68
"Karaoke" .....	69
Funzionamento del timer .....	70
In caso di difficoltà .....	78
Dati tecnici .....	82

**⚠ Avvertenza: Per un uso sicuro dell'apparecchio, leggete attentamente questa pagina.**

## Prima di attivare l'alimentazione

### Per gli U.S.A. ed il Canada

#### Importante!

Le unità spedite negli U.S.A. e in Canada sono costruite per essere alimentate solo da corrente alternata a 120 V.

**ATTENZIONE:** PER EVITARE FOLGORAZIONI, NON USARE QUESTA SPINA CON UNA PROLUNGA, RICETTACOLO OD ALTRA PRESA CHE NON PERMETTANO ALLE LAME DELLA SPINA DI PENETRARE DEL TUTTO, LASCIANDOLE ESPOSTE.

### Per la Gran Bretagna

#### Importante!

Le unità spedite in Gran Bretagna sono disegnate solo per il funzionamento con corrente alternata a 240 V.

La spina di alimentazione deve venire tolta dalla presa prima di assistere l'apparecchio.

I fili del cavo di alimentazione vengono colorati in accordo con il codice che segue:

Blu ..... Terra  
Marrone ..... Conduttore

I fili del cavo di alimentazione devono venire collegati con i terminali della spina nel modo che segue:

Colore filo	Indicazione terminale spina
Blu	N o Nero
Marrone	R o Rosso

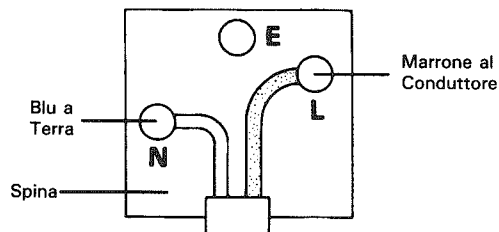

#### Note:

1. Se usate una presa da 13 A, inseritevi un fusibile da 5 A.
2. Se usate una presa a 3 poli con un polo di terra, al terminale E non deve venire collegato alcun terminale.

### Per l'Australia e l'Europa

#### Importante!

Le unità spedite in Australia sono disegnate solo per il funzionamento con corrente alternata a 240 V.

Le unità spedite in Europa sono disegnate solo per il funzionamento con corrente alternata a 230 V.

### Per altri paesi

#### Importante!

Le unità spedite in paesi diversi da quelli descritti qui sopra sono dotate di un selettore di voltaggio sul loro pannello posteriore. Per la posizione migliore del selettore, consultate il paragrafo che segue.

#### Selezione del voltaggio di c.a.

Quest'unità può funzionare a 110-120, 220-240 V di corrente alternata. Il selettore di voltaggio di tipo A o B del pannello posteriore viene regolato sul voltaggio di rete prevalente nel paese di destinazione finale del prodotto. Prima di collegare la spina di alimentazione alla presa, controllate che la corrente di rete del vostro paese sia quella su cui è regolato il selettore del voltaggio del pannello posteriore. In caso contrario, regolatelo.

#### Nota:

La nostra garanzia non copre eventuali danni causati dall'uso dell'unità con il selettore in una posizione scorretta.

#### Selettore di voltaggio di c.a.

##### Tipo A

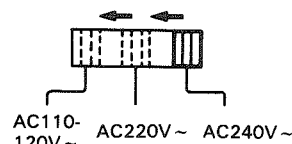

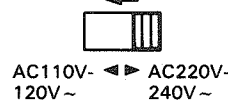

##### Tipo B



Portate la leva sulla posizione desiderata con un cacciavite o con un altro attrezzo simile.

## Precauzioni per la sicurezza

**AVVERTENZA:** PER PREVENIRE FIAMME O RISCHI DI FOLGORAZIONE NON ESPORRE QUESTO APPARECCHIO ALLA PIOGGIA O ALL'UMIDITÀ.

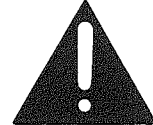
 <div style="border: 1px solid black; padding: 5px; text-align: center;"> <b>CAUTION</b>  <small>RISK OF ELECTRIC SHOCK DO NOT OPEN</small> </div> 	<p>ATTENZIONE: PER RIDURRE I RISCHI DI SCOSSE ELETTRICHE NON RIMUOVERE IL PANNELLO DI COPERTURA (O LA PARTE POSTERIORE). ALL'INTERNO NON VI SONO PARTI CHE POSSONO ESSERE UTILI ALL'UTENTE. AFFIDARE LA MANUTENZIONE A PERSONALE QUALIFICATO.</p>
	<p>IL SIMBOLO DEL LAMPO CON LA FRECCIA ALL'INTERNO DI UN TRIANGOLO EQUILATERO SERVE PER AVVERTIRE L'UTENTE DELLA PRESENZA DI UN "VOLTAGGIO PERICOLOSO" NON ISOLATO ALL'INTERNO DEL PRODOTTO SUFFICIENTEMENTE ALTO DA COSTITUIRE UN RISCHIO DI FOLGORAZIONE PER LE PERSONE.</p>
	<p>IL PUNTO ESCLAMATIVO ALL'INTERNO DI UN TRIANGOLO EQUILATERO SERVE PER AVVERTIRE L'UTENTE DELLA PRESENZA DI IMPORTANTI ISTRUZIONI PER IL FUNZIONAMENTO E LA MANUTENZIONE NEL MATERIALE SCRITTO CHE ACCOMPAGNA L'APPARECCHIO.</p>

# IMPORTANTI NORME DI SICUREZZA

**⚠ Avvertenza:** Per un uso sicuro dell'apparecchio, leggete attentamente questa pagina.

Prima di utilizzare l'unità, leggete sempre per intero le norme di sicurezza e le istruzioni. Per ottenere i migliori risultati, seguite tutte le avvertenze sull'unità stessa e rispettate le istruzioni di uso. Conservate inoltre tutto il materiale illustrativo per poterlo consultare ancora in futuro.

- 1. Alimentazione** — L'unità deve essere alimentata solo con energia del tipo prescritto nel manuale o indicato sull'apparecchio.
- 2. Protezione del cavo di alimentazione** — I cavi di alimentazione devono venire stesi in modo che non possano venire calpestati o schiacciati da oggetti, facendo particolare attenzione alle giunzioni fra cavi e spine ed ai punti di ingresso dei cavi stessi nelle unità.

Non tirare o strappare il cavo.

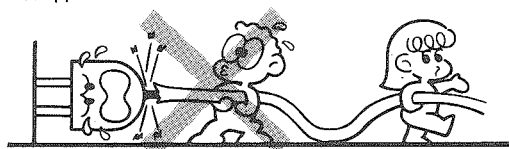

- 3. Messa a terra e polarità** — Fate sì che sia la messa a terra che le polarità dell'apparecchio siano corrette.
- 4. Ventilazione** — Quest'unità deve trovarsi in una posizione che ne permetta l'aerazione. A questo scopo, evitate di porre dischi o panni sul suo pannello superiore. Essa deve inoltre distare almeno 10 cm dalle pareti. Non posate l'unità su superfici morbide come divani, letti o tappeti, dato che potrebbero bloccare le fessure di ventilazione.

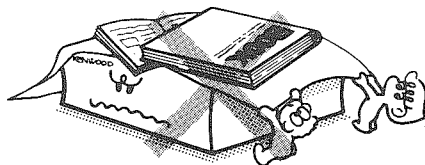

- 5. Acqua ed umidità** — L'unità non deve essere usata vicino ad acqua, ad esempio vicino a vasche, lavandini, lavabi, cantine umide, piscine.

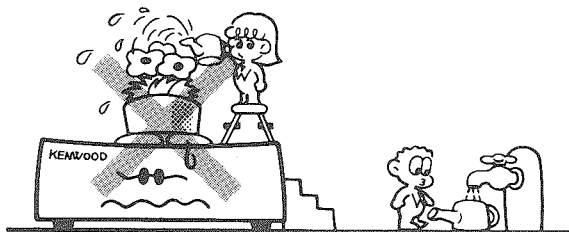

- 6. Temperatura** — L'unità potrebbe non funzionare correttamente se fosse usata a temperature basse o sotto lo zero. La temperatura ideale è al di sopra dei 5° centigradi.

- 7. Calore** — Protegetela da sorgenti di calore come termosifoni, condizionatori, stufe o altri componenti (compresi amplificatori) che producano calore.

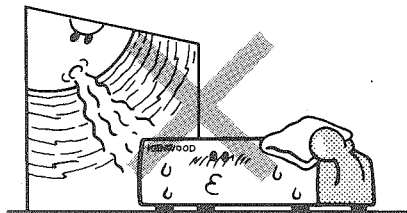

- 8. Folgorazioni** — Fate attenzione ad evitare l'ingresso di oggetti o liquidi nell'unità. Se un oggetto in metallo, ad esempio un ago o simili, entrasse nell'unità, potrebbe causare un corto circuito. Se avete bambini, non permettete loro di porre oggetti, specialmente in metallo, all'interno dell'unità.

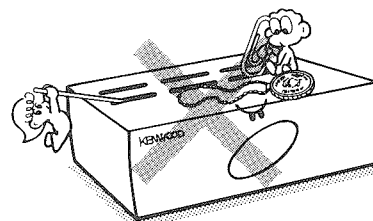

- 9. Apertura dell'unità** — Non aprite mai l'unità. Se le parti interne fossero toccate incidentalmente, una scarica elettrica molto grave potrebbe avere luogo.

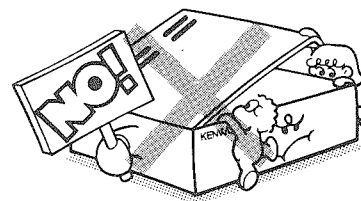

- 10. Campi magnetici** — Tenete l'unità lontana da sorgenti di campi magnetici come televisori, diffusori, radio, giocattoli elettrici o magnetici.

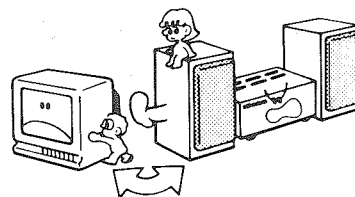

- 11. Pulizia** — Non pulite il mobile con solventi volatili come alcool, benzina, diluenti, ecc. Usate solo un panno asciutto.

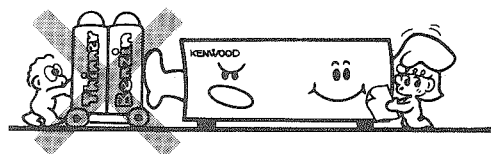

- 12. Carrelli e appoggi** — Un componente elettrico installato su di un carrello dovrebbe sempre essere mosso con cautela. Le fermate brusche e le superfici irregolari potrebbero far rovesciare il carrello e danneggiare l'unità.



- 13. Periodi di non uso** — Nei periodi in cui l'unità non viene usata, il cavo di alimentazione dovrebbe venire scollegato dalla presa.

- 14. Odori anormali** — Se notate odori anormali o fumo, spegnete l'unità e staccate immediatamente la presa di alimentazione. Entrate subito in contatto con personale tecnico o con il vostro rivenditore.

### SPEGNERE SUBITO !

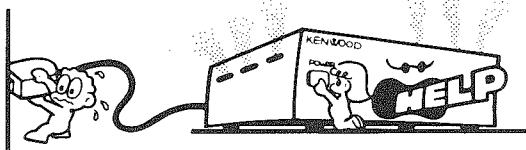

- 15. Riparazioni che richiedono manodopera specializzata** — Affidate l'unità a personale specializzato se:
- A. Il cavo di alimentazione ha subito danni.
  - B. Oggetti o liquidi sono entrati nell'unità.
  - C. L'unità ha preso la pioggia.
  - D. L'unità non funziona bene o funziona al di sotto degli standard normali.
  - E. L'unità ha subito forti urti.

- 16. Riparazioni** — L'utente non deve tentare riparazioni non descritte in questo manuale. Ogni altra operazione deve essere affidata a personale autorizzato.

- 17. Terra dell'antenna esterna** — Se al sintonizzatore viene collegata un'antenna esterna, controllate che possieda una buona terra che possa evitare le scariche elettriche e l'accumularsi di elettricità statica. La sezione 810 del NEC (National Electric Code) ANSI/NFPA 70 fornisce informazioni sulla messa a terra della casa e delle strutture portanti, sulla messa a terra dell'unità di scarica di un'antenna, sulle dimensioni dei conduttori di messa a terra sulla posizione dell'unità di scarica dell'antenna, sul collegamento di elettrodi di messa a terra e sulle caratteristiche regolamentari degli elettrodi di messa a terra.

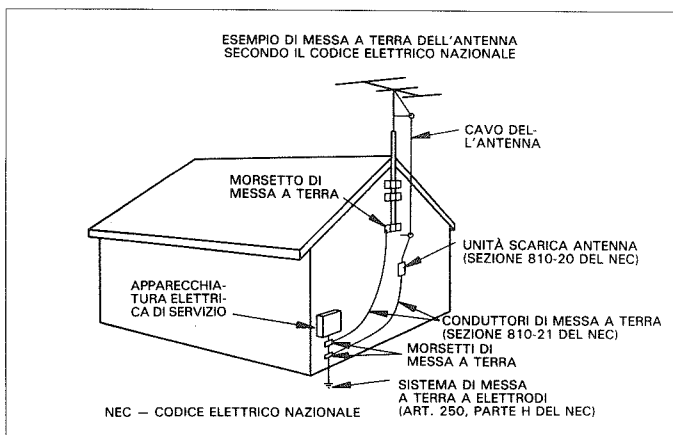

- 18. Linee ad alta tensione** — L'antenna esterna deve essere tenuta lontana da fili dell'alta tensione.

- 19. Prese di servizio di c.a.** — Non collegate a queste prese componenti il cui consumo superi quello massimo indicato vicino alla presa sul pannello posteriore. Non collegate mai elettrodomestici ad alto consumo, ad esempio ferri da stiro o tostapane, per evitare incendi o folgorazioni.

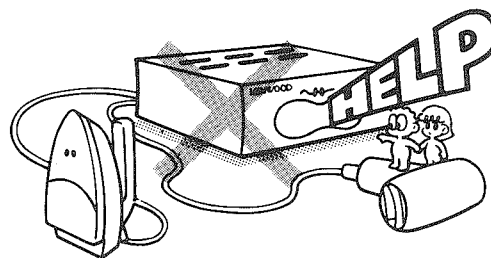

**Note:**

- 1. La voce 3 non è necessaria per componenti messi a terra o polarizzati.
- 2. Le voci 17 e 18 sono necessarie solo per unità dotate di terminali per antenna.
- 3. La voce 17 è in accordo con le norme UL negli U.S.A.

# Prima dell'uso

## Note sui nastri a cassetta

**Linguetta di sicurezza** (dispositivo di protezione dalla registrazione)

Terminata una registrazione importante, spezzate la linguetta di sicurezza e la registrazione diviene impossibile.

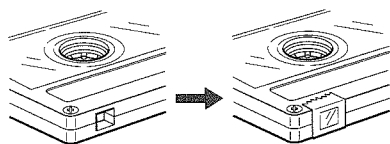
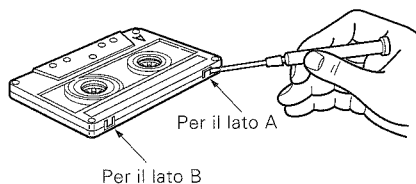

**Per riregistrare**

Applicare il nastro solo sulla posizione dove la linguetta è stata rimossa.

## Come riporre i nastri

Non conservate i nastri in luoghi esposti a luce solare diretta o vicino a sorgenti di calore. Proteggeteli inoltre da campi magnetici.

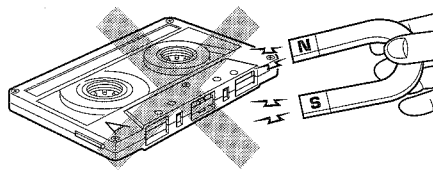

## Se il nastro è allentato

Inserite una matita nel mozzo della bobina e giratela, stringendo il nastro.

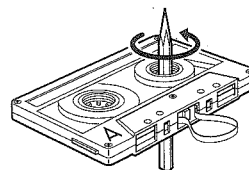

Note:

### 1. Nastri da 120 minuti

I nastri da 120 minuti sono estremamente sottili, inclini ad aderire al rullino fermanastro e a spezzarsi. Sconsigliamo l'uso di simili nastri per evitare possibili danni all'unità.

### 2. Nastri senza fine

Non usate nastri senza fine, dato che essi potrebbero danneggiare i meccanismi di trazione del nastro dell'unità.

## Pulizia delle testine

### Pulizia delle testine e dei componenti periferici

Per ottenere il meglio dal sistema e farlo durare a lungo, tenete sempre ben puliti la testina (registrazione / riproduzione / cancellazione), i capstan ed i rullini fermanastro. La pulizia viene effettuata nel modo seguente:

1. Aprite il vano portacassette.
2. Imbevete in alcool il bastoncino ovattato, pulite la testina (registrazione / riproduzione / cancellazione), i capstan ed i rullini fermanastro.

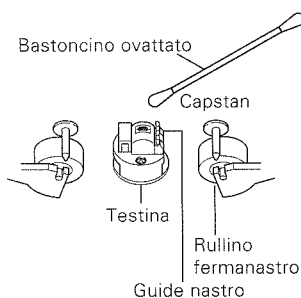

### Smagnetizzazione delle testine

Quando la testina di riproduzione / registrazione si magnetizza, la qualità della riproduzione scade. In tal caso, smagnetizzate la testina con uno smagnetizzatore del tipo comunemente in commercio (smagnetizzatore per testine audio).

Nota:

Attorno alle testine vi sono parti la cui posizione è regolata con esattezza, ad esempio le guide del nastro.

Durante la pulizia, prestate particolare attenzione a non urtarle o muoverle.

## Attenzione alla condensa

Quando il vapore acqueo entra in contatto con superfici fredde, si condensa in acqua.

Se questo fenomeno ha luogo all'interno dell'unità, questa non è più in grado di funzionare correttamente.

Questo però non è un guasto ed essa deve venire asciugata. (Questo viene fatto portando l'interruttore di alimentazione POWER su ON e lasciando quindi l'unità accesa per qualche ora.)

Prestate particolare attenzione nei seguenti casi:

- Quando portate l'unità da un luogo freddo ad uno caldo e la differenza in temperatura è notevole.
- Quando avviate il riscaldamento di casa.
- Quando l'unità viene portata da un luogo con l'aria condizionata ad un altro a temperatura e tasso di umidità elevati.
- Quando fra la temperatura ambiente e la temperatura interna dell'unità vi è una grande differenza di temperatura o in altre situazioni in cui sia pensabile si possa avere condensa.

## Uso dei CD

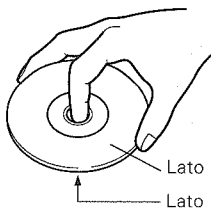

### Manipolazione

Tenete in mano i CD in modo da non toccarne la superficie.

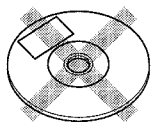

Non applicate carta o nastro adesivo al lato inciso o al lato con l'etichetta del CD.

### Precauzioni per i CD utilizzati

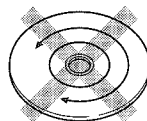
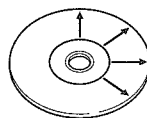
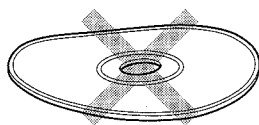
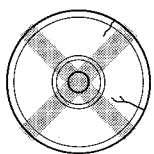

### Pulizia

Se il disco fosse sporco o contaminato da impronte digitali, pulitelo con un panno in cotone soffice (o in un altro tessuto simile) a partire dal centro verso l'esterno.

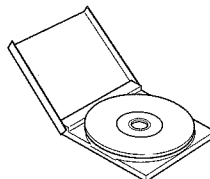

### Conservazione

Se un disco non è in uso, toglietelo dal lettore e riponetelo nella sua custodia.

### Non riprodurre mai CD crepati o deformati

Durante la riproduzione, il CD ruota ad alta velocità all'interno del lettore.

Per evitare rischi, perciò, non utilizzare mai CD crepati o deformati oppure CD riparati con nastro o adesivo.

Dispositivo Dolby di riduzione del rumore e HX Pro headroom extension sono fabbricati su licenza della Dolby Laboratories Licensing Corporation. HX Pro creata da Bang & Olufsen. DOLBY, il simbolo della doppia D  e HX PRO sono marchi della Dolby Laboratories Licensing Corporation.

Fabbricato su licenza della Dolby Laboratories Licensing Corporation. DOLBY e il simbolo della doppia D  sono marchi della Dolby Laboratories Licensing Corporation.

## Funzione di protezione della memoria

Contenuti memorizzati cancellati in almeno 3 giorni dopo che l'ultima disattivazione dell'alimentazione (modo STANBY).

Registratore a cassette (direzione e livello di registrazione)

Contenuti memorizzati cancellati immediatamente quando la spina dell'alimentazione viene scollegata dalla presa di rete.

Orologio dell'unità preamplificatore / sintonizzatore.

Contenuti memorizzati cancellati in almeno tre giorni dopo che la spina dell'alimentazione viene scollegata dalla presa di rete.

Stazioni preselezionate dell'unità preamplificatore / sintonizzatore.

## Precauzioni dopo il trasporto o lo spostamento del lettore CD

Prima di trasportare o comunque muovere l'unità, prendete le seguenti misure.

- ① **Accendetela ma non introducete in essa un CD.**
- ② **Attendete qualche secondo e controllate che in essa appaia il display mostrato in figura.**

**Display dell'UD-900**

**Display dell'UD-900M**

Premete il tasto  a magazzino non caricato.

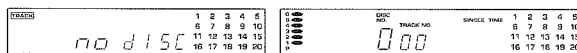

- ③ **Spegnete l'unità.**

# Collegamenti di sistema

Non collegate la spina di alimentazione del sistema se non a collegamenti completati.

- Quando sovrapponetevi componenti, fatelo nell'ordine indicato nel diagramma dei componenti.
- Quando si collega il cablaggio, accertarsi di far corrispondere i colori delle prese.
- Quando collegate l'unità ad altri ad altri componenti, consultate i manuali anche di tutti i componenti.

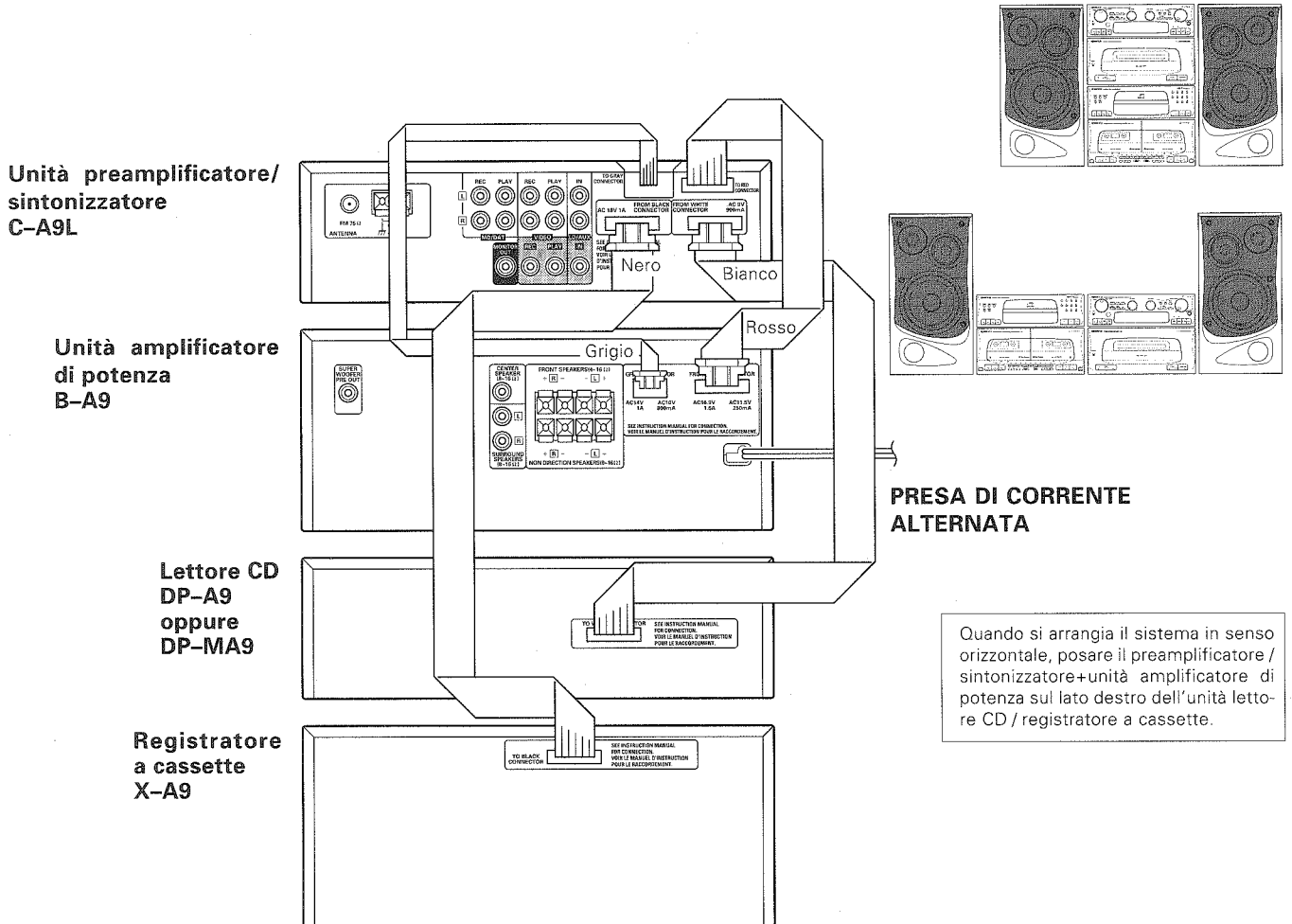

## ■ Collegamento di un cavo a nastro

- Tenete il connettore del cavo a nastro in parallelo con le prese del pannello posteriore ed inseritelo sino a che non sentite uno scatto.
- Collegate il cavo a nastro facendo incontrare i colori del connettore e della presa.
- Quando scollegate il connettore, premete e tenete le due estremità del connettore e tirate il connettore verticalmente rispetto alla presa del pannello posteriore.

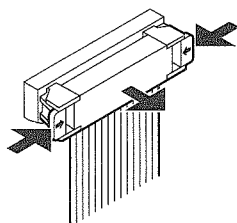

Unità preamplificatore / sintonizzatore

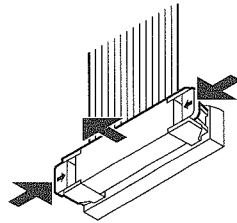

Unità amplificatore di potenza

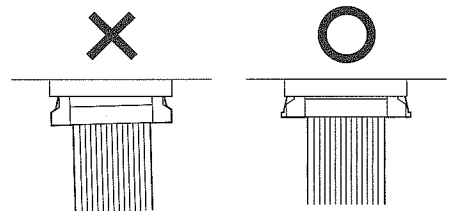

Note:

1. Collegate bene tutti i cavi. Se i collegamenti non fossero perfetti, la riproduzione potrebbe non avvenire o essere disturbata.
2. Prima di togliere o rimettere uno spinotto in un terminale, non mancate di interrompere l'alimentazione del sistema. Scollegando e collegando spinotti senza prima interrompere l'alimentazione potreste causare guasti all'unità.

## Metodo di collegamento per ciascun terminale di antenna

- 1 Premete la leva.
- 2 Inserire il cavo.
- 3 Riportate la leva nella posizione iniziale.

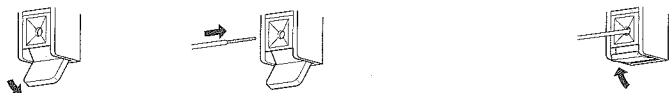

### ■ Collegamento dell'antenna AM anello

L'antenna ad anello in dotazione è per l'uso all'interno. Posizionarla il più lontano possibile dal sistema, dal televisore, dai cavi dei diffusori e dal cavo di alimentazione e orientarla nella direzione che fornisce la migliore ricezione.

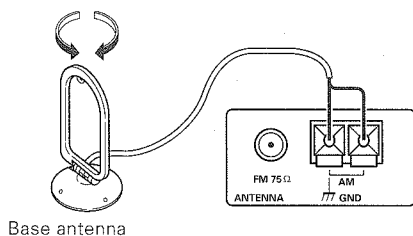

### ■ Collegamento dell'antenna AM esterna

Se quando si utilizza l'antenna AM ad anello la ricezione fosse scadente, stendere un filo isolato con vinile per più di 6 metri all'esterno senza scollegare l'antenna ad anello.

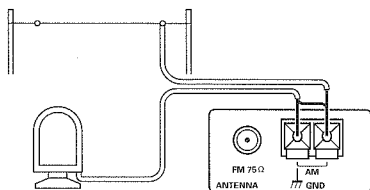

### ■ Collegamento dell'antenna FM interna

L'antenna in dotazione viene usata solo all'interno. Per ottenere una ricezione stabile, toglietela ed installatene una all'esterno.

- 1 Trovate la posizione che dà la ricezione migliore.
- 2 Fissate le due estremità del cavo dell'antenna.

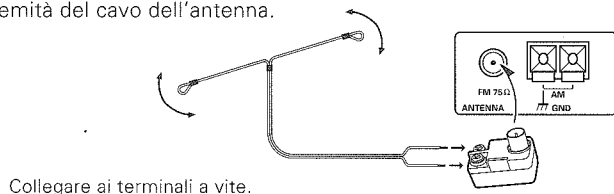

### ■ Collegamento dell'antenna FM esterna

Si raccomanda di installare un'antenna FM esclusiva esterna per ricevere trasmissioni FM con suono di alta qualità. Utilizzare cavo coassiale per i collegamenti tra l'antenna esterna ed il terminale FM ANTENNA sul pannello posteriore. Per il collegamento tra il cavo coassiale ed il terminale FM ANTENNA fare riferimento all'illustrazione.

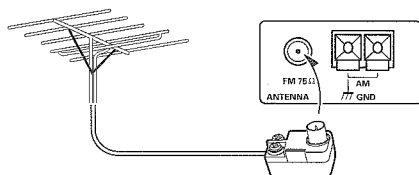

## ■ Collegamento del cavo da 75 Ω

- ① Preparate il cavo coassiale nel modo mostrato in figura.

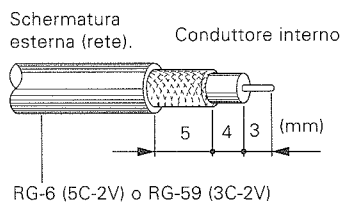

- ② Aprite l'adattatore per antenna. Aprite le ganasce con le dita in modo da poter estrarre il coperchio del connettore.

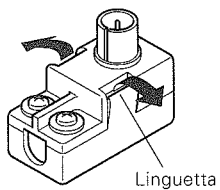

- ③ Togliete il conduttore interno dalla scanalatura del piedino ① ed inseritelo nella scanalatura del piedino ②.

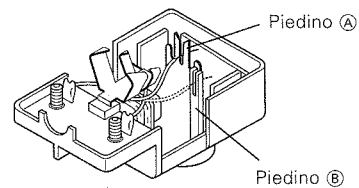

- ④ Inserite il filo nella fessura del fermafilo. Fermate le fascette A e B con delle pinze.

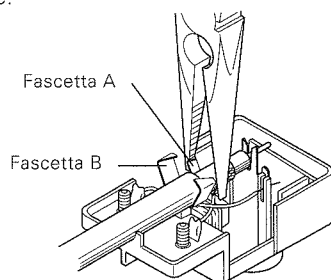

- ⑤ Chiudete il coperchio.

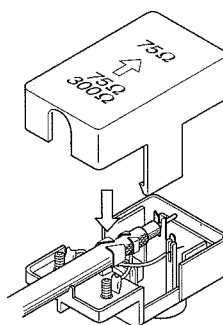

- ⑥ Collegate l'adattatore al terminale dell'antenna.

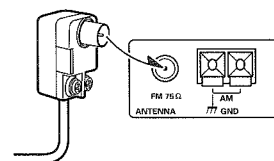

Nota:

Quando si utilizza una piattina da 300 Ω, inserire i fili nella scanalatura del piedino A.

## ■ Collegamento dei diffusori anteriori

### Sul diffusore

- 1 Durante la pressione (continua) della leva.
- 2 Inserite il cavo.

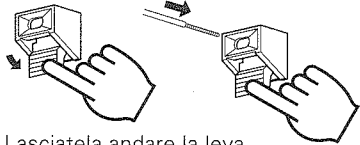

- 3 Lasciatela andare la leva.



### Sul amplificatore di potenza

- 1 Premere la leva.
- 2 Inserire il cavo.



- 3 Riportate la leva nella posizione iniziale.

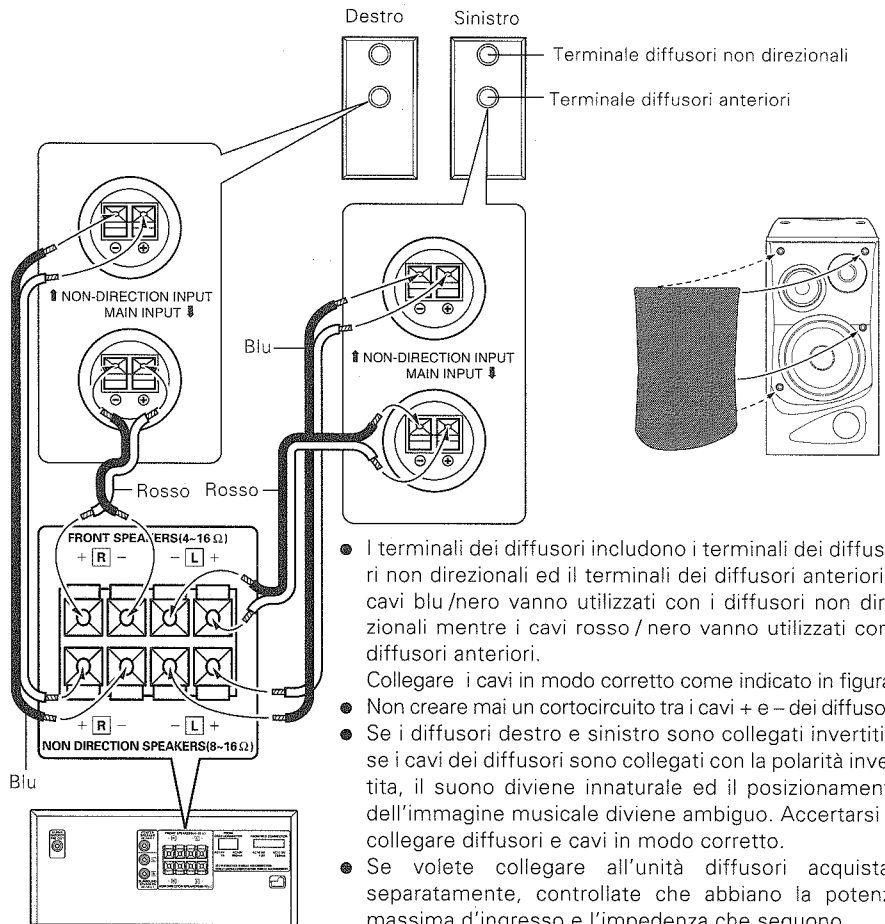
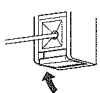

- I terminali dei diffusori includono i terminali dei diffusori non direzionali ed il terminali dei diffusori anteriori. I cavi blu/nero vanno utilizzati con i diffusori non direzionali mentre i cavi rosso/nero vanno utilizzati con i diffusori anteriori. Collegare i cavi in modo corretto come indicato in figura.
- Non creare mai un cortocircuito tra i cavi + e - dei diffusori.
- Se i diffusori destro e sinistro sono collegati invertiti o se i cavi dei diffusori sono collegati con la polarità invertita, il suono diviene innaturale ed il posizionamento dell'immagine musicale diviene ambiguo. Accertarsi di collegare diffusori e cavi in modo corretto.
- Se volete collegare all'unità diffusori acquistati separatamente, controllate che abbiano la potenza massima d'ingresso e l'impedenza che seguono.  
Diffusori anteriori (FRONT): 4 Ω o più, 70 W o più  
Diffusori non direzionali (NON DIRECTION): 8 Ω o più, 45 W o più

## ■ Collegamento dei diffusori di circondamento (posteriori) e centrale (opzionale)

## ■ Collegamento del superwoofer (opzionale)

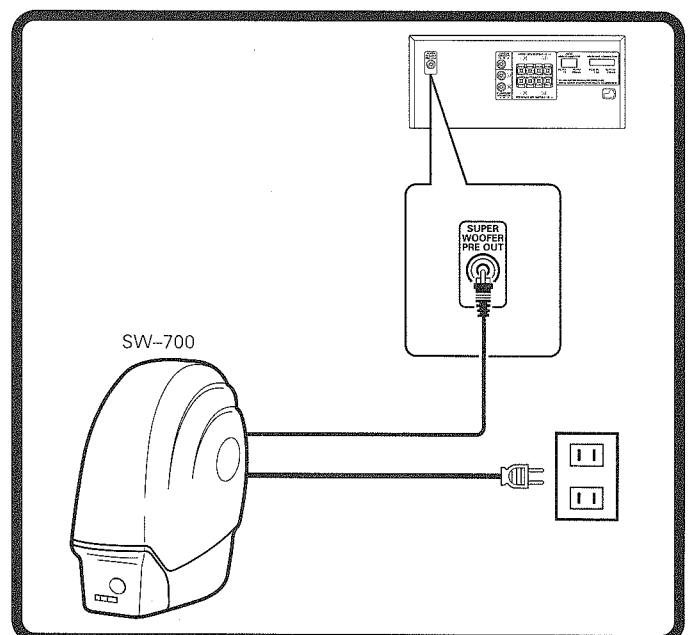
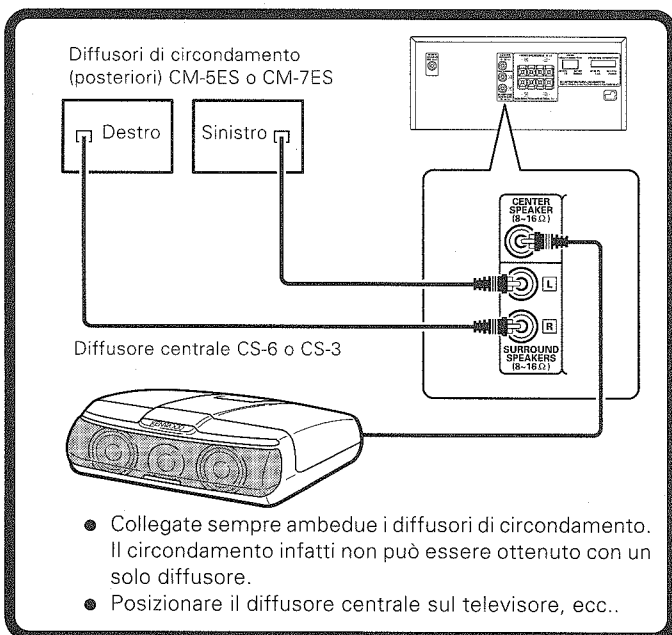

# Collegamento di componenti Audio / Video (opzionale)

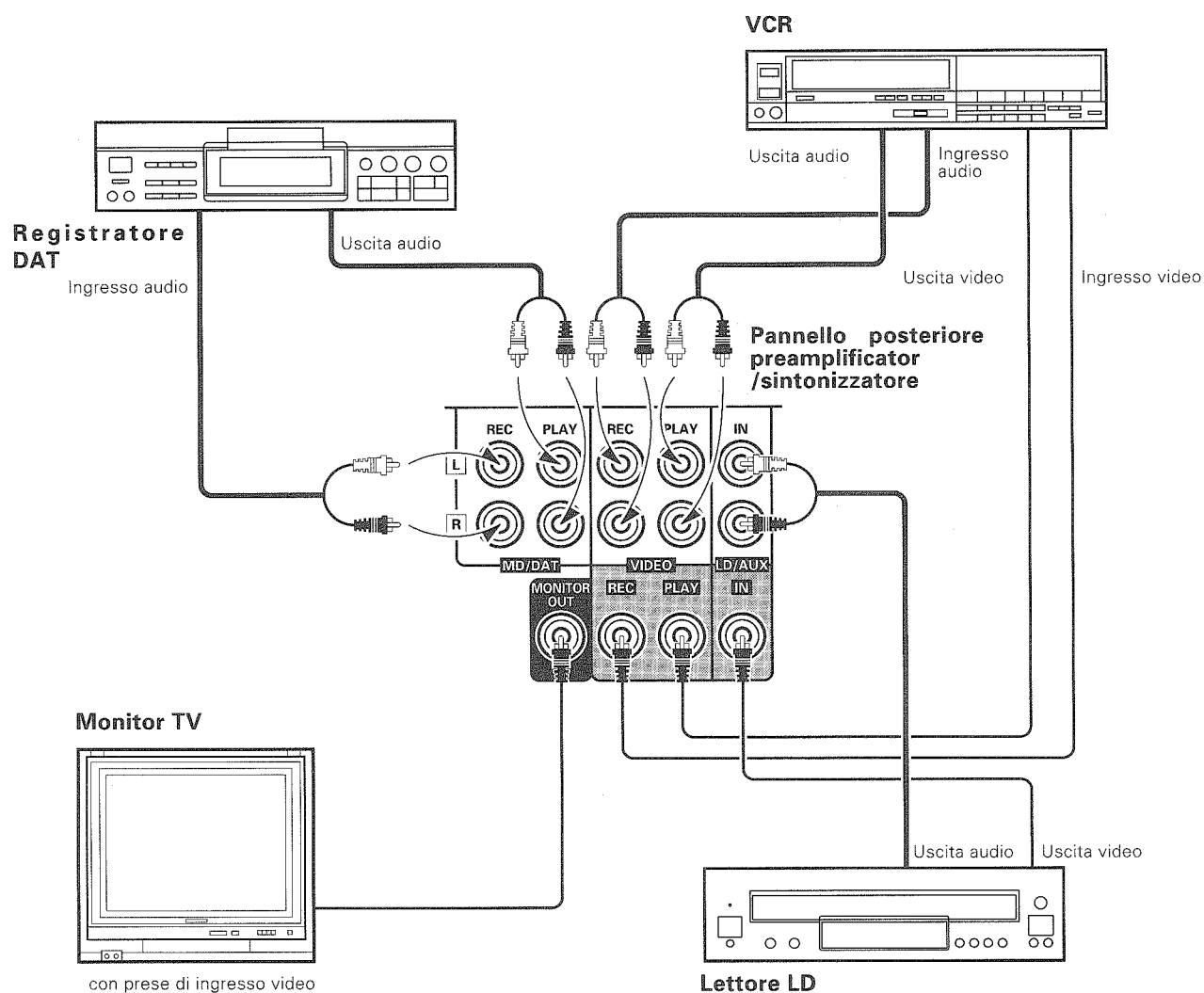

- I cavi di collegamento non sono in dotazione a questo sistema.
- Al posto del lettore LD può essere collegato uno qualsiasi dei seguenti apparecchi video.
  - Sintonizzatore DBS
  - Telecamera
  - Videoregistratore
- Le prese di ingresso DAT accettano anche il collegamento di un lettore MD (mini-disc).

# Controlli ed indicatori

## Unità preamplificatore / sintonizzatore

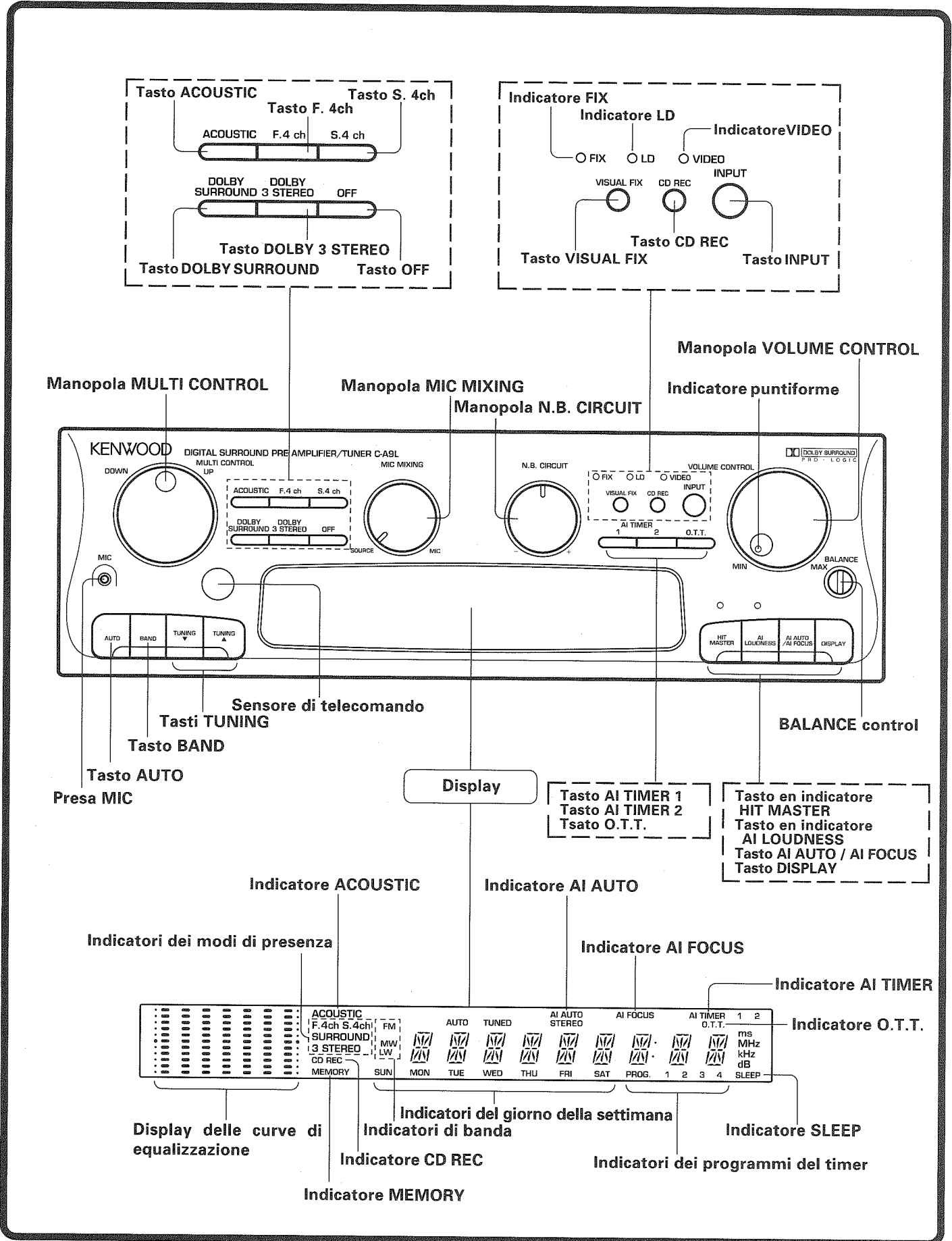

■ Lettore CD

UD-900: DP-A9

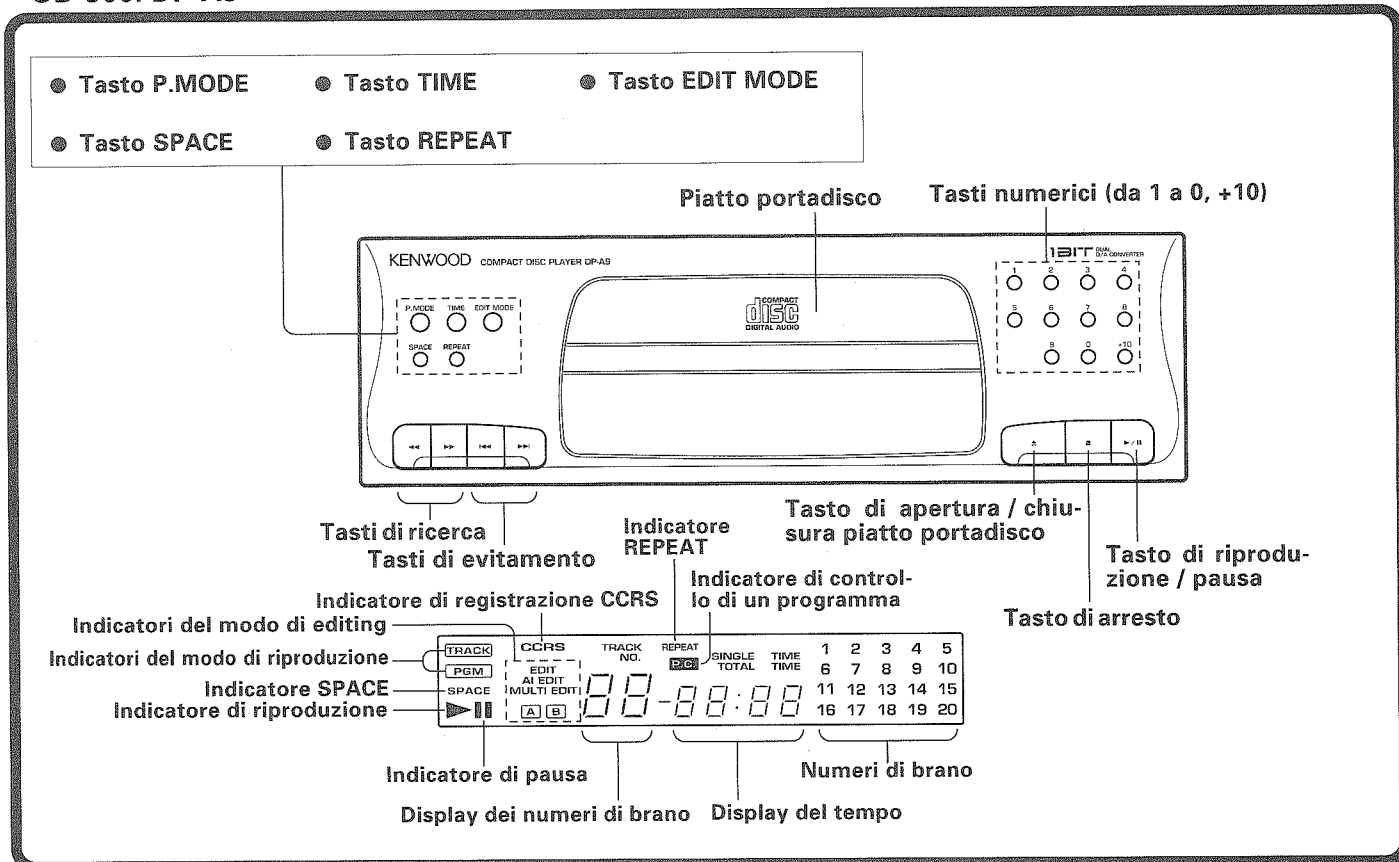

UD-900M: DP-MA9

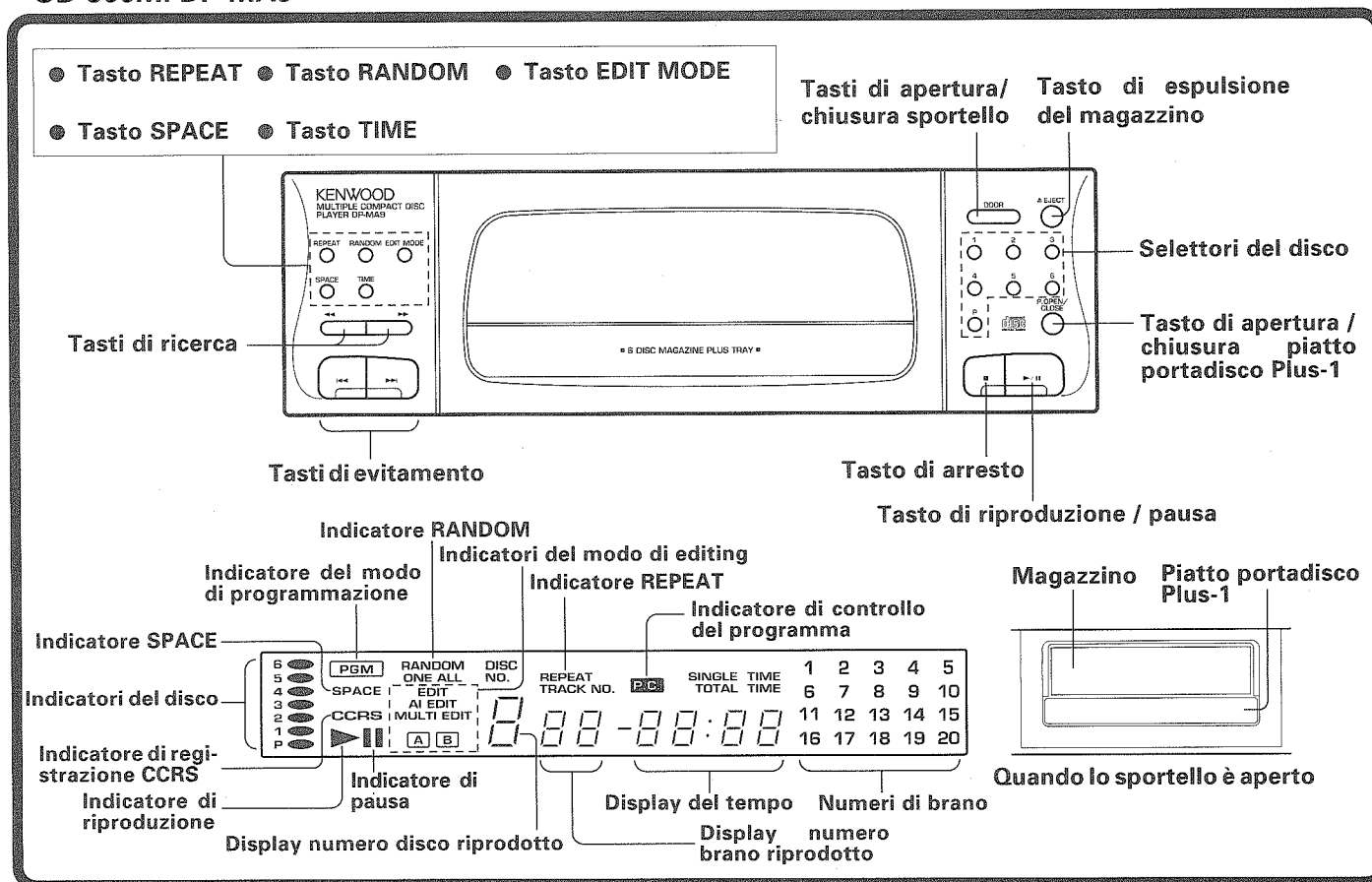

## ■ Registratore a cassette

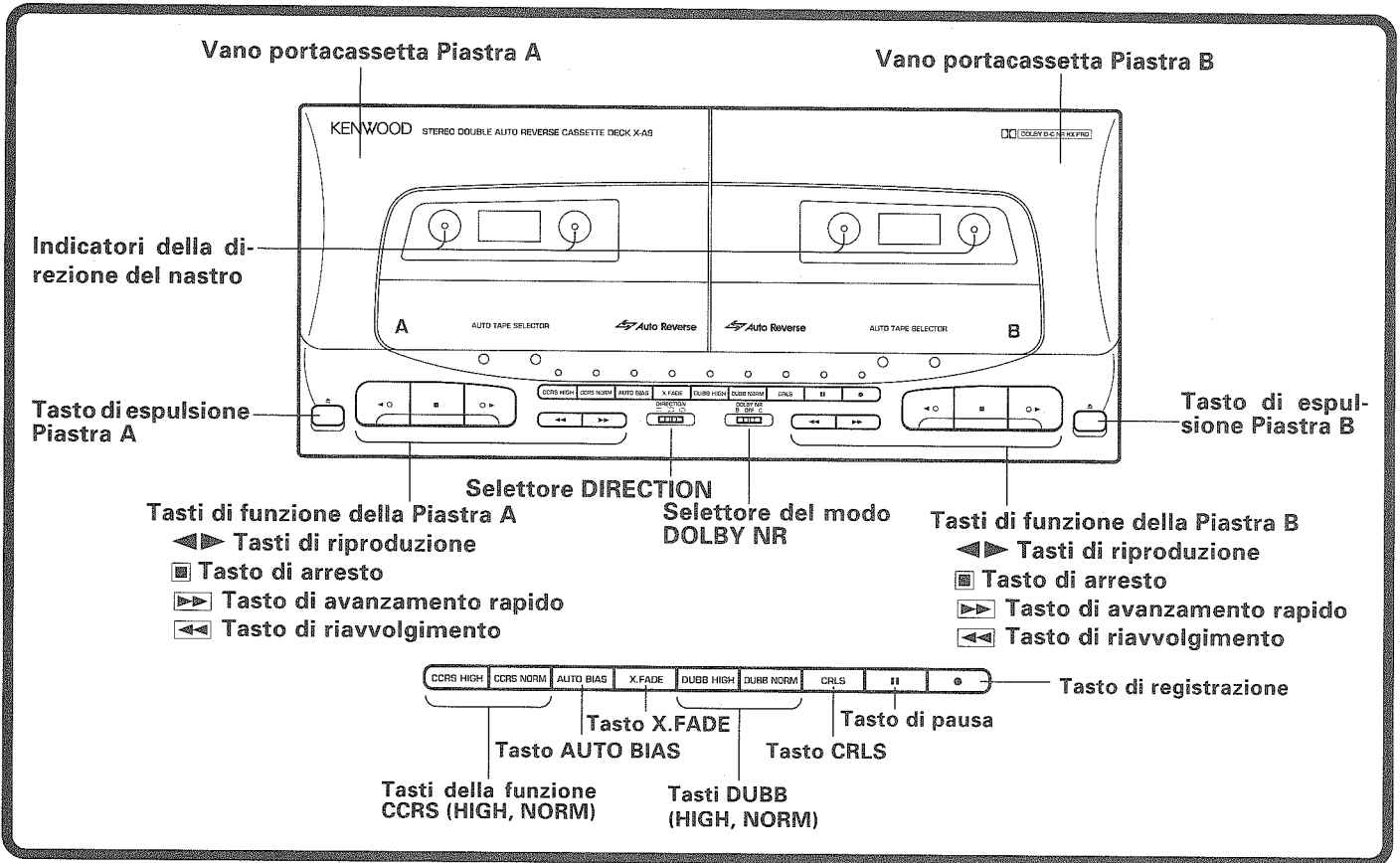

## ■ Amplificatore di potenza

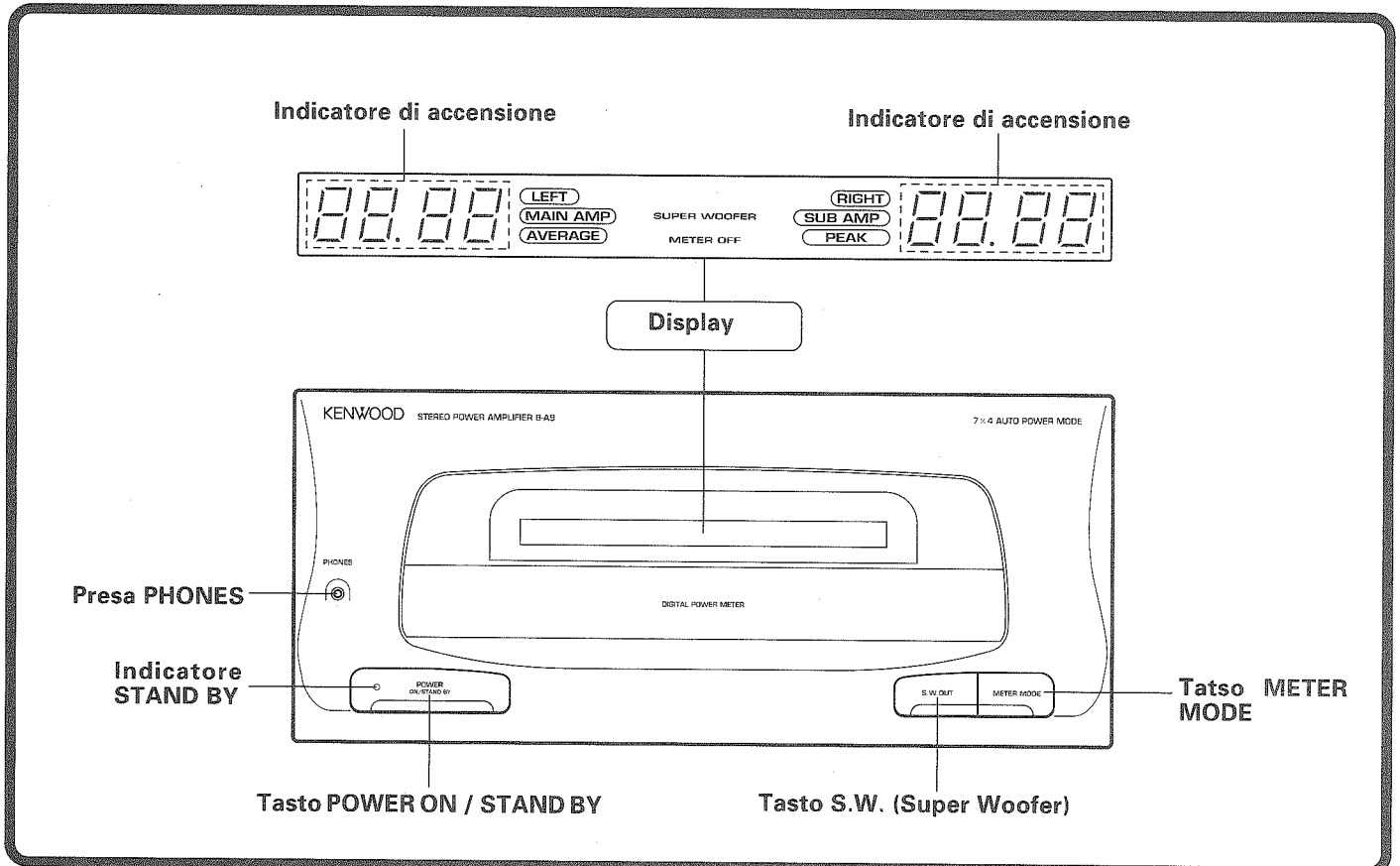

■ Diffusore

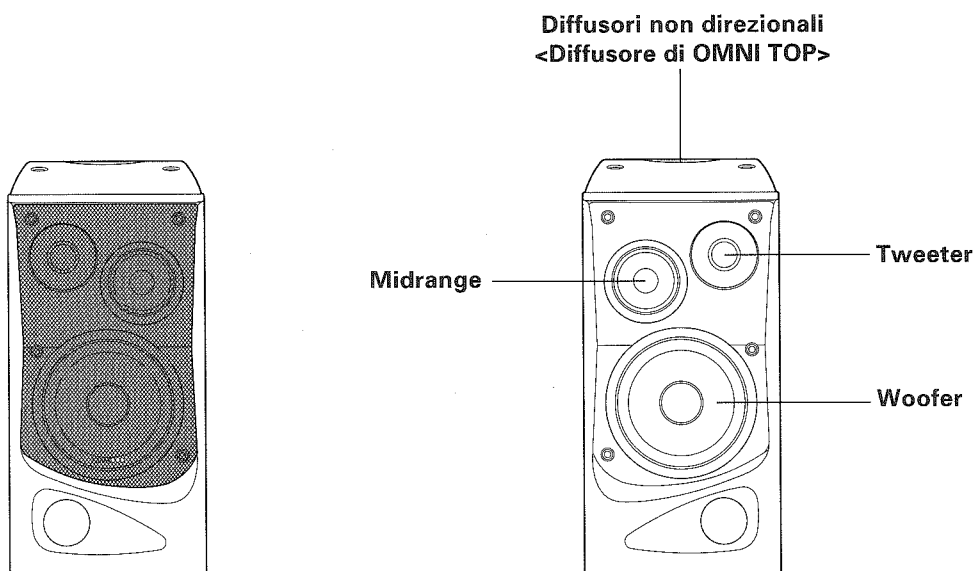

In ciascuna cassa sono contenuti due diffusori completi. Questo disegno nuovo permette di creare campi sonori eccitanti ed inediti. Per maggiori dettagli, consultare pag. 23.

# Funzionamento del telecomando

## ■ Inserimento delle batterie

### 1 Rimuovere il coperchio.

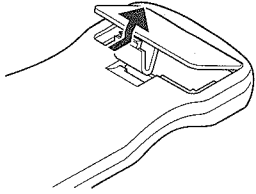

### 2 Inserire le batterie.

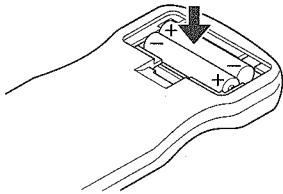

Inserire due batterie di formato AAA (R03) come indicato dai marchi per la polarità.

### 3 Chiudere il coperchio.

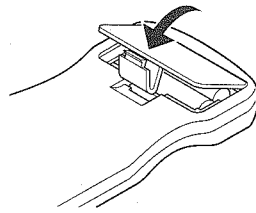

## ■ Procedura di funzionamento

Collegare il cavo di alimentazione del sistema in una presa di rete CA e premere il tasto **POWER** del telecomando per attivare l'alimentazione. Quando l'alimentazione è stata attivata, premere il tasto del componente fonte che si desidera utilizzare.

- Quando due tasti di funzione sul telecomando vengono premuti in successione, premere ciascun tasto con fermezza e lasciare almeno un secondo di intervallo tra una pressione e l'altra.

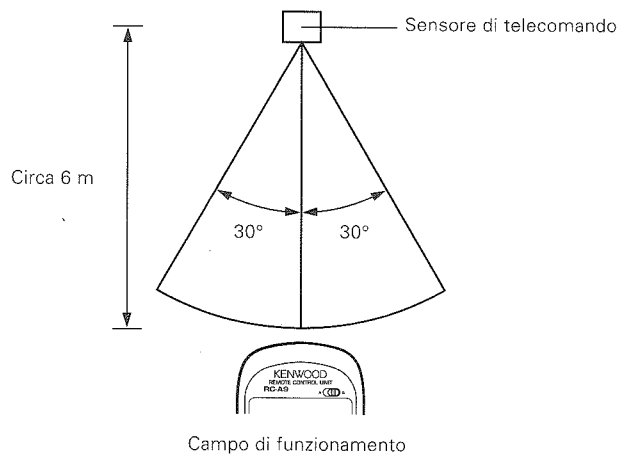

### Note:

1. Le batterie in dotazione sono solo per il controllo del funzionamento dell'unità. Per questo motivo la loro durata può essere più breve di quella di batterie normali.
2. Quando la distanza di funzionamento del telecomando si accorcia, sostituire entrambe le batterie con altre di nuove.
3. Se la luce del solo oppure la luce di una lampada fluorescente ad alta frequenza penetrano nel sensore del telecomando si possono verificare delle disfunzioni. In tali casi, cambiare la posizione del sistema per evitare disfunzioni.

## ■ Nomi e funzioni dei tasti

### Tasti di funzione del cambia CD (DP-MA9)

Selettori del CD (da 1 a 6, P)  
(Quando il selettore A / B si trova su A)



### Tasto di funzione SUPER WOOFER

Per usare il super woofer, portate il selettore A / B sulla posizione B.  
Tasto S.W.POWER    Tasto S.W.EFFECT  
Tasto S.W. VOL.

### Tasti numerici / del giorno della settimana

Possono essere usati come tasti numerici del lettore CD quando l'ingresso del lettore sull'amplificatore viene attivato.  
Possono essere usati come i tasti numerici del sintonizzatore quando l'ingresso TUNER sull'amplificatore viene attivato.  
Possono essere usati come tasti dei giorni della settimana nel modo di impostazione del timer.

### Tasti di funzione del registratore a cassette TAPE

Per usare la Piastra A, portate il selettore A / B sulla posizione A. (I tasti  e  non funzionano.)  
Per usare la Piastra B, portate il selettore A / B sulla posizione B.

### Selettori d'ingresso

### Tasto DISPLAY

Ad ogni pressione di questo tasto, il display del preamplificatore / sintonizzatore cambia.

### Tasto METER MODE

Ogni volta che questo tasto viene premuto, il display dell'amplificatore di potenza cambia.

### Tasto HIT MASTER

### Tasto POWER

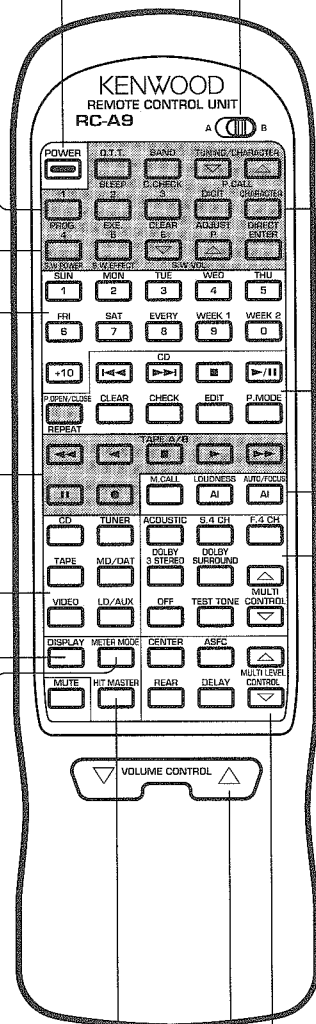

### Selettore A / B del telecomando

Alcuni tasti di telecomando possiedono due funzioni che possono essere cambiate a seconda delle circostanze.

I tasti indicati con caratteri di un solo tipo funzionano a prescindere dalla posizione di questo selettore.

Alcuni tasti sono contrassegnati con caratteri in bianco e marrone. Quando il selettore si trova su A, i tasti funzionano nel modo descritto dai caratteri marrone. Nella posizione B invece essi possiedono la funzione descritta dai caratteri bianchi.

### Tasti di funzione TUNER

Quando il selettore A / B si trova su A:  
Tasto TUNING / CHARACTER, tasto BAND, tasto DIGIT, tasto CHARACTER, tasto ENTER.





Quando il selettore A / B si trova su B:  
Tasto P. CALL, tasto DIRECT

### Tasto di operazione dell'orologio / del timer

Quando il selettore A / B si trova su A:  
Tasto O.T.T., tasto ENTER

Quando il selettore A / B si trova su B:  
Tasto SLEEP, tasto C.CHECK, tasto PROG, tasto EXE, tasto CLEAR, tasto ADJUST

### Tasti di funzione del lettore CD

Tasto  tasto  tasto  tasto  , tasto CLEAR, tasto CHECK, tasto EDIT, tasto P. MODE,



Quando il selettore A / B si trova su B:  
Tasto REPEAT

Quando il selettore A / B si trova su A:  
Tasto P. OPEN / CLOSE



### Tasti di funzione dell'equalizzatore

Tasto AI AUTO / FOCUS, tasto AI LOUDNESS, tasto M. CALL

### Tasti di presenza

Tasto ACOUSTIC, tasto S. 4CH, tasto F. 4CH, tasto DOLBY 3 STEREO, tasto DOLBY SURROUND, tasto MULTI CONTROL (, ) , tasto OFF, tasto TEST TONE

### Tasti di controllo presenza

Tasto CENTER, tasto ASFC, tasto REAR, tasto DELAY, tasto MULTI LEVEL CONTROL (, )

### Tasti VOLUME CONTROL

Regolano il volume di ascolto. Mentre sono in uso, la manopola VOLUME CONTROL dell'unità principale ruota e l'indicatore su di essa lampeggia ad alta velocità.

Nome del modello: RC-A9  
Telecomando a raggi infrarossi

# Per l'ascolto

Per maggiori dettagli, consultate le pagine corrispondenti a ciascuna funzione del lettore.

Per la regolazione dell'orario visualizzato sul preamplificatore / sintonizzatore si prega di leggere la pagina seguente.

L'amplificatore di potenza possiede una ventola di raffreddamento per proteggere i circuiti interni da possibili surriscaldamenti. Non ostacolate il funzionamento posando oggetti vicino all'uscita dell'aria sul pannello posteriore.

Premete il tasto POWER dell'amplificatore di potenza.

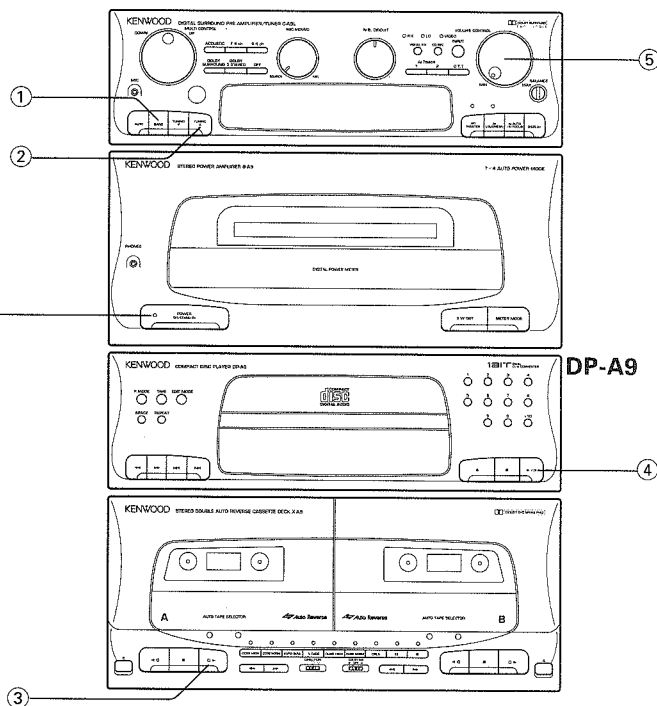
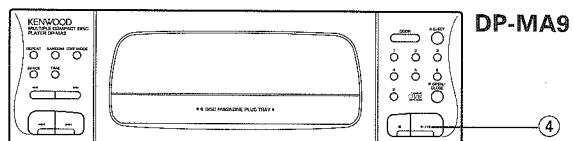

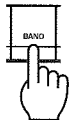
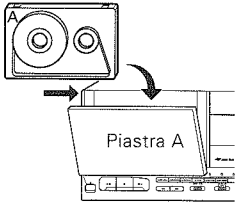
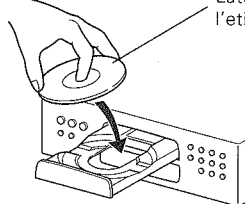
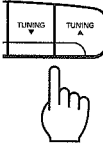
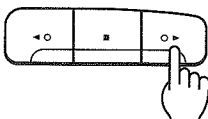
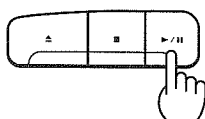
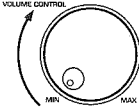
	Ascolto di trasmissioni radio	Riproduzione di una cassetta	Riproduzione di CD
<b>1</b>	<p>Scegliete l'ingresso del sintonizzatore. Selezionare una banda di trasmissione col tasto BAND key ①.</p> 	<p>Inserite un nastro nella Piastra A.</p> 	<p>Posate un CD sul piatto portadisco.</p> <p>Lato con l'etichetta.</p> 
<b>2</b>	<p>Scegliete una stazione radio. Premete il tasto TUNING ▲, ▼ ②.</p> 	<p>Riproducete la cassetta. Premete il tasto di riproduzione ③.</p> 	<p>Riproducete il CD. Premete il tasto ►/II ④.</p> 
<b>3</b>	<p>Regolate il volume.</p>  <p>● Regolate il volume a piacere con il comando VOLUME CONTROL ⑤.</p>		

Nota:

Se la riproduzione non avviene, controllate i collegamenti del sistema consultando in proposito pag. 8.

# Regolazione orario

L'unità preamplificatore / sintonizzatore incorpora un orologio. Regolare l'orologio sull'ora esatta specialmente quando si intende utilizzare la funzione di timer.

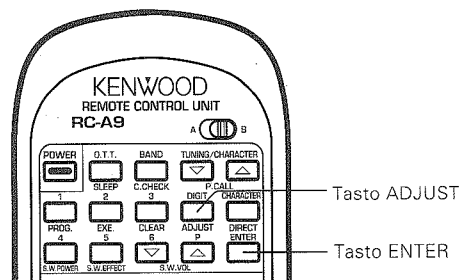

## 1 Premere il tasto ADJUST.



INPUT YEAR

YEAR 1991

## 2 Introdurre l'anno utilizzando i tasti numerici e premere il tasto ENTER.

Per introdurre 1992: premere [1], [9], [9], [2]. →

- Se si commette un errore nell'introduzione con i tasti numerici, premere il tasto [CLEAR] e ricominciare l'introduzione dall'inizio.



YEAR 1992

INPUT DATE

## 3 Introdurre il mese e il giorno e quindi premere il tasto ENTER.

Per introdurre il 7 marzo: premere [0], [3], [0], [7]. →

Per introdurre il 30 dicembre: premere [1], [2], [3], [0]. →

- Se si commette un errore nell'introduzione con i tasti numerici, premere il tasto [CLEAR] e ricominciare l'introduzione dall'inizio.



DATE 0101

DATE 1230

INPUT TIME

## 4 Introduzione dell'orario.

Per introdurre 9:05 AM: premere [0], [9], [0], [5].

Per introdurre 4:50 PM: premere [1], [6], [5], [0].

- Se si commette un errore nell'introduzione con i tasti numerici, premere il tasto [CLEAR] e ricominciare l'introduzione dall'inizio.

Utilizzare il sistema a 24 ore.

TIME 0900

TIME 1650

## 5 Premere il tasto ENTER.

- Per una corretta regolazione dell'orario, si raccomanda di premere il tasto [ENTER] in corrispondenza di un segnale orario.



TIME 1650

END

L'orologio entra in funzione.

Nota:

La visualizzazione dell'orario lampeggia dopo una interruzione di corrente o quando il cavo di alimentazione viene scollegato dalla presa di rete. In tali casi, rirregolare l'orario.

### Contenuti visualizzati e tasto DISPLAY

Ogni volta che il tasto [DISPLAY] viene premuto durante la ricezione di una stazione radio, i contenuti visualizzati passano dall'indicazione della frequenza al nome della stazione, al display di presenza, all'orario corrente e quindi alla data (mese e giorno). Quando un tasto associato con la sintonizzazione viene premuto mentre la data o l'orario vengono visualizzati, viene visualizzata la frequenza per alcuni secondi e quindi la visualizzazione ritorna ai contenuti originali. Quando il tasto [DISPLAY] viene premuto mentre l'alimentazione viene disattivata, i contenuti visualizzati cambiano alternatamente tra la data e l'orario.

# Regolazione dei toni

## Premere il tasto POWER dell'amplificatore di potenza.

- L'interruttore POWER dell'amplificatore di potenza è in grado di attivare / disattivare l'alimentazione del sistema.

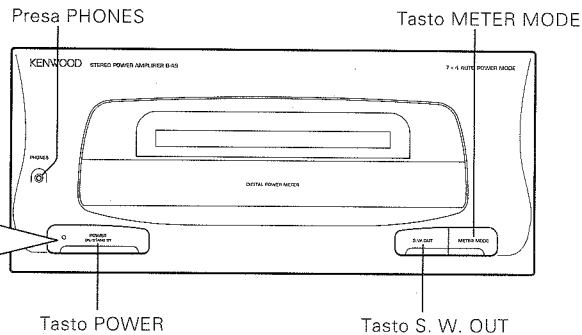
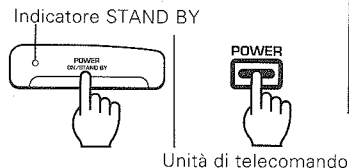

## Regolazione volume

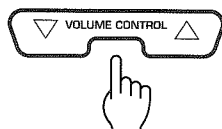
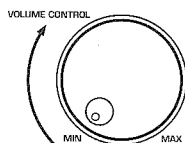

Unità di telecomando

- Quando il volume viene regolato con il telecomando, l'indicatore a punto della manopola VOLUME CONTROL lampeggia e ruota assieme alla manopola di comando.

## Per silenziare temporaneamente il suono

Solo telecomando



- Premendo nuovamente il tasto si ritorna al volume precedente.

## Regolazione del bilanciamento del volume di sinistra e di destra



Per diminuire il volume del diffusore destro

Per diminuire il volume del diffusore sinistro

## Compensazione dei bassi

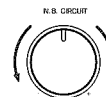

### N.B. CIRCUIT: Circuito dei bassi naturali

- Impostare normalmente il comando nella posizione centrale.
- Regolatelo per ottenere bassi più naturali.

## Selezione della sorgente in ingresso

Unità principale



Premete più volte il tasto o mantenetelo premuto.

La sorgente di segnale in ingresso cambia nella sequenza che segue.



Unità di telecomando



## Modo di attesa (STAND BY) dell'interruttore POWER

Quando il cavo di alimentazione di questo sistema viene collegato ad una presa di corrente alternata, il display del preamplificatore / sintonizzatore e l'indicatore di attesa si illumina no a prescindere dalla regolazione ON / OFF dell'interruttore POWER.

Questo indica che una piccola quantità di corrente viene sempre consumata dall'amplificatore per alimentare la memoria. Questo modo viene chiamato "modo di attesa". Quando il display è acceso, l'alimentazione del sistema può essere attivata e disattivata anche con il telecomando.

## Funzione di riproduzione automatica associata con i selettori di ingresso dell'amplificatore / sintonizzatore

Scegliendo una fonte di segnale (TAPE, TUNER, CD) essa inizia automaticamente la riproduzione.

La stessa operazione è possibile anche con i selettori di ingresso del telecomando.

La fonte di ingresso selezionata al momento dell'attivazione dell'alimentazione è l'ultima fonte (TUNER, CD, ecc.) selezionata prima di disattivare l'alimentazione.

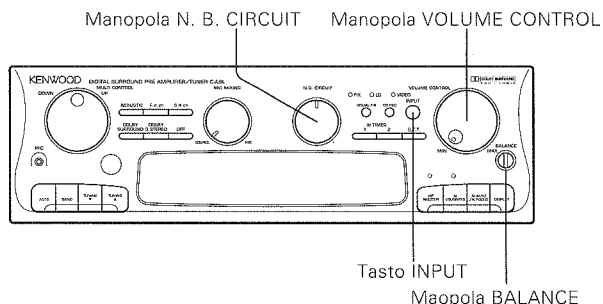

## Ascolto tramite cuffie

**1** Inserire lo spinotto delle cuffie nella presa apposita.

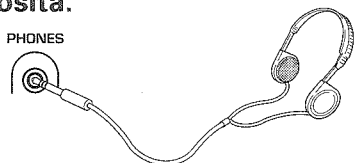

- Il suono di tutti i diffusori viene interrotto.
- Se l'unità si trova nel modo Acoustic NON DIRECTION 1, le cuffie non producono alcun suono.

**2** Regolare il volume.

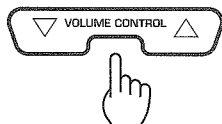
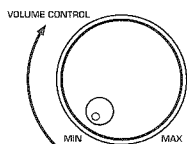

Unità di telecomando

- Accertarsi di portare il volume al minimo prima di scollegare le cuffie.

## Funzionamento del tasto Superwoofer

Il collegamento del superwoofer, descritto a pagina 11, deve essere completato prima di procedere con quanto indicato di seguito.

**1** Premere il tasto S.W.OUT.

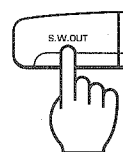

Unità principale

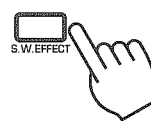

Unità di telecomando

- L'indicatore SUPER WOOFER dell'amplificatore di potenza si illumina.

**2** Regolare il volume del superwoofer.

Regolare il comando VOLUME sul telecomando oppure sul superwoofer.

- Una volta impostato il volume del superwoofer, esso viene cambiato mantenendo il bilanciamento col volume principale regolando il comando VOLUME CONTROL.

## Uso del modo del misuratore di livello dell'amplificatore di potenza

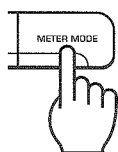

L'amplificatore di potenza di questo sistema converte il livello di volume attuale in un segnale digitale e lo visualizza con un valore numerico.

Ciascuna pressione del tasto **METER MODE** cambia il display nella sequenza indicata di seguito.

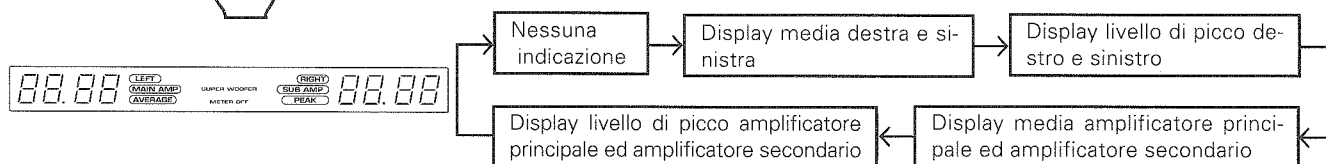

	Area sinistra del display	Area destra del display
<b>Display media destra e sinistra</b>	Livello medio canale ant. sin.+ presenza	Livello medio canale ant. des.+ presenza
<b>Display livello di picco destro e sinistro (durata: 1 secondo)</b>	Livello di picco canale ant. sin.+ presenza	Livello di picco canale ant. des.+ presenza
<b>Display media amplificatore principale ed amplificatore secondario</b>	Valore medio canali destro e sinistro	Valore medio presenza sinistra e destra
<b>Display livello di picco amplificatore principale ed amplificatore secondario (durata: 1 secondo)</b>	Valore di picco anteriore destro e sinistro	Valore di picco presenza destra e sinistra

# Campi sonori

I diffusori in dotazione a questo sistema sono in realtà ciascuno due diffusori in una sola cassa. Uno dei due è un convenzionale diffusore a 3 vie, mentre l'altro è un diffusore omnidirezionale posato sulla sommità del primo.

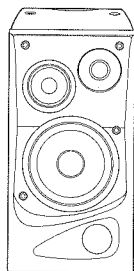

Diffusore direzionale a 3 vie

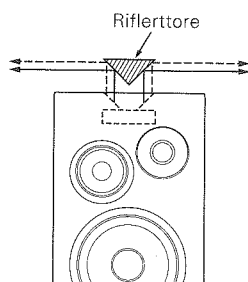

Spaccato della porzione superiore del diffusore

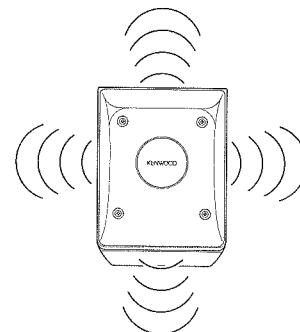

Visione dall'alto dei modelli di diffusione del suono

Come si vede dai diagrammi qui sopra, questi diffusori OMNI TOP incorporano una nuova tecnologia di trasmissione non direzionale del suono che impiega un riflettore per irradiare il suono tutto intorno. Questo sistema a componenti è in grado di sfruttare le caratteristiche particolari di questi diffusori per creare campi sonori nuovi ed eccitanti. Un modo di farlo sono i modi Acoustic, che creano campi sonori naturali senza alterare elettronicamente il segnale audio. Un'altro sono i modi di presenza, che invece usano un DSP (processore digitale del suono) per riprodurre l'atmosfera di un concerto dal vivo o di un teatro tutto intorno all'ascoltatore.

Inoltre, questo sistema possiede un decodificatore Dolby Surround Sound che vi permette di ascoltare il sonoro di film con tutta la forza e ricchezza che possiede in un cinema. Scegliete volta per volta il campo sonoro che vi sembra piú adatto al segnale che intendete riprodurre.

## Caratteristiche dei vari modi

### Modi Acoustic

I modi Acoustic creano campi sonori facendo il massimo uso delle caratteristiche particolari dei diffusori OMNI TOP in dotazione al sistema. Sono disponibili tre modi Acoustic - NON DIRECTION 1, NON DIRECTION 2 e BGM. (Vedi fig. 4.)

### Tipi di modi presenza

#### F. 4ch

La funzione di presenza incorporata può creare sette tipi di effetto di presenza (discoteca, cinema, arena, chiesa, jazz club, stadio, giochi) con i soli diffusori anteriori. E' anche possibile creare i campi sonori desiderati per mezzo della regolazione fine. (Vedi fig. 4.)

#### S. 4ch

Selezionare questo modo quando il diffusore centrale ed i diffusori di circondamento posteriori sono collegati. Possono essere creati sette tipi di effetto di presenza come per S. 4ch. (Vedi fig. 1.)

### Effetto equalizzazione AI LINK

Quando si seleziona F. 4ch o .S. 4ch, delle curve di equalizzazione vengono create automaticamente a seconda dei sette tipi di effetto di presenza.

### DOLBY SURROUND PRO LOGIC

Quando si riproducono nastri video o dischi video LD recanti il marchio , è possibile godere di un effetto di circondamento Dolby come quelle delle sale cinematografiche. (Vedi fig. 1 e fig. 3.)

### DOLBY 3 STEREO

Eseguire questa selezione quando i diffusori di circondamento posteriori non vengono utilizzati. Ciò migliora la posizione del suono centrale. (Vedi fig. 2.)

**Quando il selettore d'ingresso viene portato su TUNER, funzionano solo le funzioni del modo di Acoustic. Gli altri modi non sono utilizzabili.**

■ **Disposizione diffusori**

**Disposizione standard**

Modo DOLBY SURROUND PRO LOGIC (NORMAL, WIDE)  
Modo S. 4ch

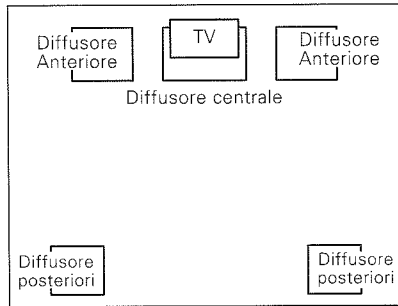

Fig. 1

**Quando i diffusori di circondamento posteriori non vengono utilizzati**

Modo DOLBY 3 STEREO

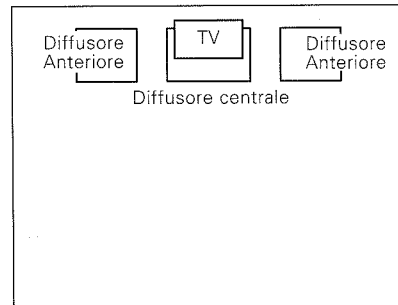

Fig. 2

**Quando i diffusore centrale non viene utilizzato**

Modo DOLBY SURROUND PRO LOGIC (PHANTOM)

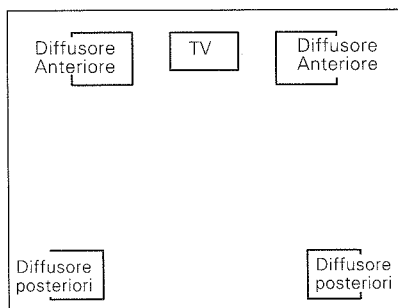

Fig. 3

**Quando vengono utilizzati solo due diffusori**

Modo F. 4ch  
Modo ACOUSTIC

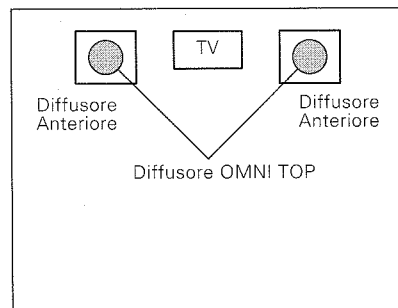

Fig. 4

Nota:

I diffusori di OMNI TOP incorporati funzionano solo nei modi ACOUSTIC e F. 4ch.

**Come impostare il tempo di ritardo** Solo DOLBY SURROUND PRO LOGIC

Il tempo di ritardo deve essere regolato a seconda della differenza tra la distanza tra la posizione di ascolto ed i diffusori e la distanza tra la posizione di ascolto ed i diffusori. Utilizzare la formula riportata di seguito per la regolazione del tempo di ritardo.

Relazione tra la posizione dei diffusori posteriori ed il tempo di ritardo alla posizione di ascolto:

$$\text{Tempo di ritardo} = 20 \text{ ms} + 3 \text{ ms} \times (A - B) \text{ m}$$

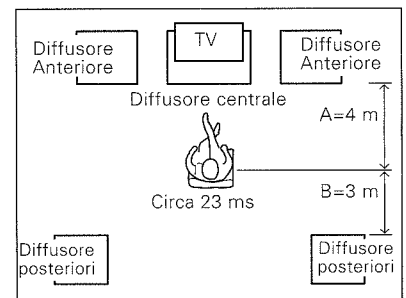
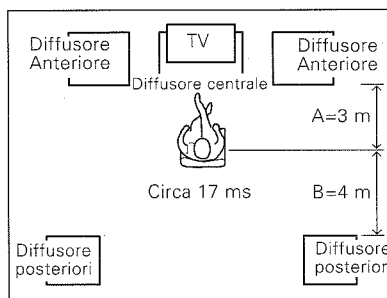
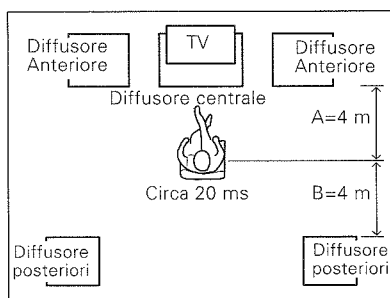

# DOLBY 3 STEREO

Il modo Dolby 3 STEREO usa un addizionale diffusore centrale per migliorare la posizione nello spazio di conversazioni, ecc. nel corso della riproduzione di materiale video riprodotto a casa propria.

## ■ Regolazione del modo Dolby 3 STEREO

Solo telecomando

### 1 Impostate il modo Dolby 3 STEREO.

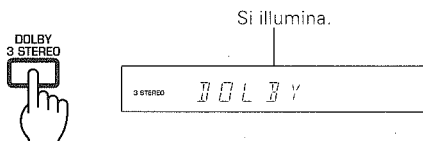

### 2 Scegliete il modo del diffusore centrale.



Ad ogni pressione del tasto, il modo del diffusore centrale cambia.

NORMAL ↔ WIDE

- Portate il modo del diffusore centrale su NORMAL se usate un piccolo diffusore centrale o su WIDE se ne usate uno medio o grande.

### 3 Attivate il rumor rosa.



### 4 Regolate il volume del diffusore centrale.

#### ① Premete il tasto TEST TONE.



Premendo il tasto TEST TONE una volta, ciascuno dei due diffusori a turno produce rumor rosa per circa due secondi (usato per la regolazione del suono). Premendo il tasto due volte, invece, il rumor rosa si sposta da un diffusore all'altro ogni secondo (per il controllo del suono).

Una terza pressione fa cessare il rumor rosa.

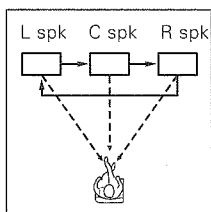

#### ② Regolate il volume.

Regolate il livello del diffusore centrale.



Scegliete CENTER

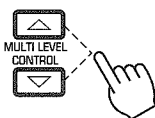

Regolate.

- Fate in modo che il livello del diffusore centrale sia uguale a quello dei diffusori destro e sinistro.

### 5 Fate cessare il rumor rosa.

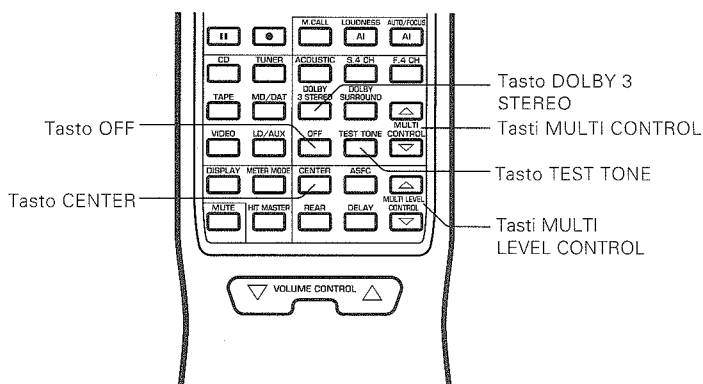

## ■ Riproduzione Dolby 3 STEREO

### 1 Impostate il modo Dolby 3 STEREO

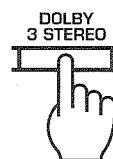

- Questa funzione non può essere attivata nel modo TUNER.

### 2 Controllate il modo del diffusore centrale.

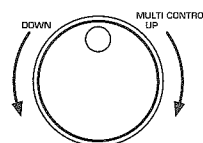

NORMAL ↔ WIDE

- Impostate il modo del diffusore centrale su NORMAL se usate un diffusore piccolo o su WIDE se ne usate uno di dimensioni più grandi.

### 3 Riproducete un segnale sterefonico o Dolby Surround.

### 4 Regolate il volume ed i toni.

### Ritorno alla riproduzione stereo normale



3 STEREO si spegne.

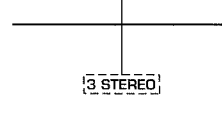

# DOLBY SURROUND

Con materiale video recante l'indicazione  potete utilizzare questo modo per ottenere effetti di circondamento Dolby Surround simili a quelli che avete sentito al cinema.

## Regolazione del campo di circondamento Dolby Surround Solo telecomando

### 1 Impostate il modo Dolby Surround.

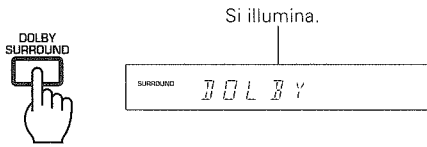

### 2 Scegliete il modo del diffusore centrale.

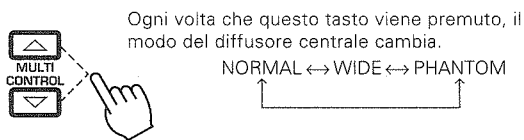

- Consultate la sezione "Modo del diffusore centrale" qui sotto.

### 3 Attivate il rumor rosa.



### 4 Regolate il bilanciamento del volume.

- 1 Premete il tasto TEST TONE.



Premendo il tasto **TEST TONE** una volta, il rumor rosa viene spostato da un diffusore all'altro ogni due secondi (per la regolazione). Premendo il tasto due volte, invece, il rumor rosa si sposta da un diffusore all'altro ogni secondo (per il controllo del suono). Una terza pressione fa cessare il rumor rosa.

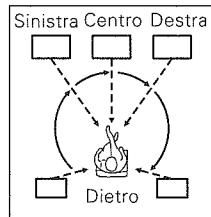

**Nel modo NORMAL o WIDE :**

→ Sinistra → Centro → Destra → Dietro

**Nel modo PHANTOM :**

→ Sinistra → Destra → Dietro

- 2 Bilanciate il volume dei due canali.

Regolate il livello del diffusore centrale.

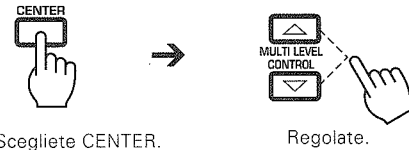

Scegliete CENTER.

Regolate.

Regolate il livello dei diffusori posteriori.



Scegliete REAR.

Regolate.

- Fate in modo che il volume del rumor rosa sia lo stesso in tutti i diffusori.
- Il livello che viene regolato al momento viene visualizzato.

### 5 Fate cessare il rumor rosa.



### 6 Impostate il tempo di ritardo.

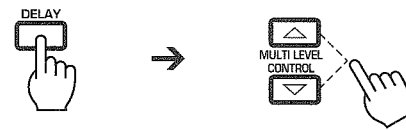

Scegliete DELAY

Regolate

- Consultate la formula riportata a pag. 24.
- Il tempo di ritardo può essere regolato da 15 a 30 ms.
- Quando uno dei tasti **MULTI LEVEL CONTROL** viene premuto, il tempo di ritardo viene visualizzato e cambia poi di 1,0 ms ogni volta che il tasto viene premuto.
- Una volta che un tempo di ritardo viene fissato, esso viene automaticamente memorizzato e riutilizzato ogni volta che il modo Dolby Surround viene attivato.

## Modo del diffusore centrale

Scegliete uno dei seguenti modi a seconda del tipo di diffusori di circondamento che usate.

**NORMAL:** Usate questo modo con un diffusore centrale di dimensioni ridotte.

**WIDE:** Usate questo modo con un diffusore di dimensioni più grandi.

- Se non siete in grado di sapere se il vostro diffusore è di dimensione piccole, medie o grandi, provate il modo NORMAL e quello WIDE e usate quello che dà migliori risultati.

**PHANTOM:** Usate questo modo quando il diffusore centrale non è in uso.

- Il segnale viene processato in modo da assicurare una posizione corretta dell'immagine sonora e produrre quindi il modo Dolby Surround anche senza diffusore centrale.

## ■ Riproduzione nel modo Dolby Surround

Con materiale video recante l'indicazione  DOLBY SURROUND potete utilizzare questo modo per ottenere effetti di circondamento Dolby Surround simili a quelli che avete sentito al cinema.

Prima di usare il modo Dolby Surround eseguite sempre le operazioni spiegate nella sezione "Regolazione del campo di circondamento Dolby Surround".

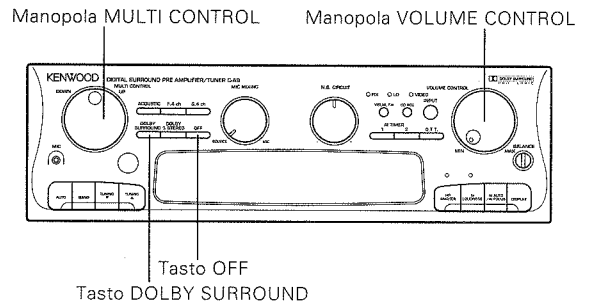

### 1 Impostate il modo Dolby Surround.

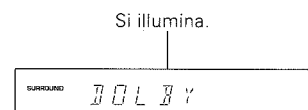
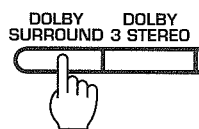

- Questa funzione non può essere attivata nel modo TUNER.

### 2 Scegliete il modo del diffusore centrale.

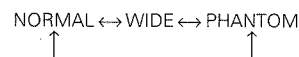
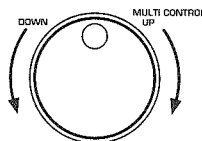

- Normalmente viene usato l'ultimo modo di funzionamento memorizzato. Se non fosse quello che desiderate, sceglietene un altro nel modo visto nella fase 2 della sezione "Regolazione del campo di circondamento Dolby Surround" a pag. 26.

### 3 Riproducete del materiale video codificato con il sistema Dolby Surround.

- Il bilanciamento d'ingresso viene regolato automaticamente.

### 4 Regolate il volume.

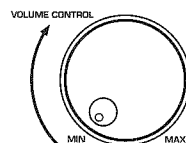

Regolate il volume generale di riproduzione.

- Quando il bilanciamento dei diffusori centrale e posteriori è scandente, ripetete l'operazione di "Regolazione del campo di circondamento Dolby Surround".

### Ritorno alla normale riproduzione stereo

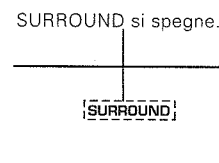
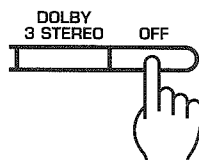

# I suoni dei modi Acoustic

Come abbiamo già detto a pag. 23, i diffusori di questo sistema incorporano un diffusore non direzionale il cui suono si va ad aggiungere a quello direzionale del diffusore a 3 vie, creando nuovi campi sonori. Usando solo questi due diffusori potrete creare i tre tipi di campo sonoro elencati di seguito.

## Modi Acoustic

### NON DIRECTION 1

**Il suono viene emesso solo dal diffusore non direzionale in cima a ciascuna delle due casse.**

Il diffusore OMNI TOP aggiunge profondità e ampiezza all'immagine spaziale della musica. Impostate questo modo quando volete ascoltare musica in un'atmosfera rilassata.

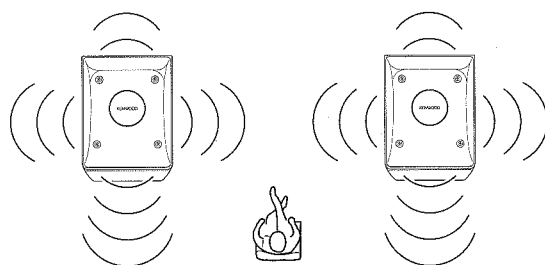

### NON DIRECTION 2

**Questo modo aggiunge al suono NON DIRECTION 1 ricchi bassi prodotti dai woofer dai diffusori a tre vie.**

Se volete ottenere un suono più ricco di quello di NON DIRECTION 1, impostate questo modo.

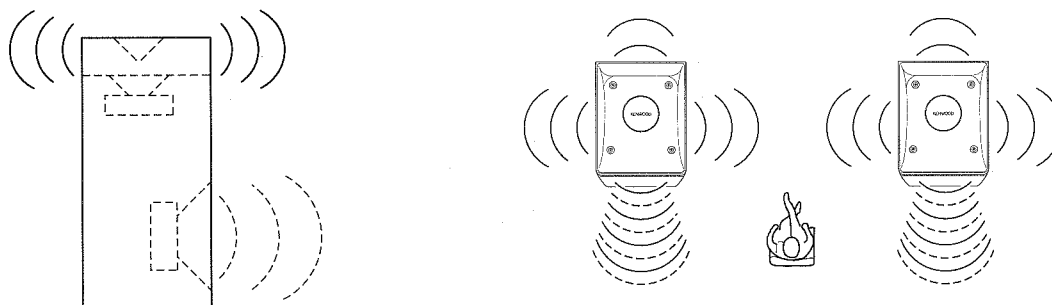

### BGM

**Il sistema di diffusori a tre vie funziona normalmente ed i canali del suono prodotto dai diffusori OMNI TOP vengono invertiti.**

I canali stereo vengono riprodotti da differenti parti di uno stesso diffusore, ampliando il campo sonoro stereo.

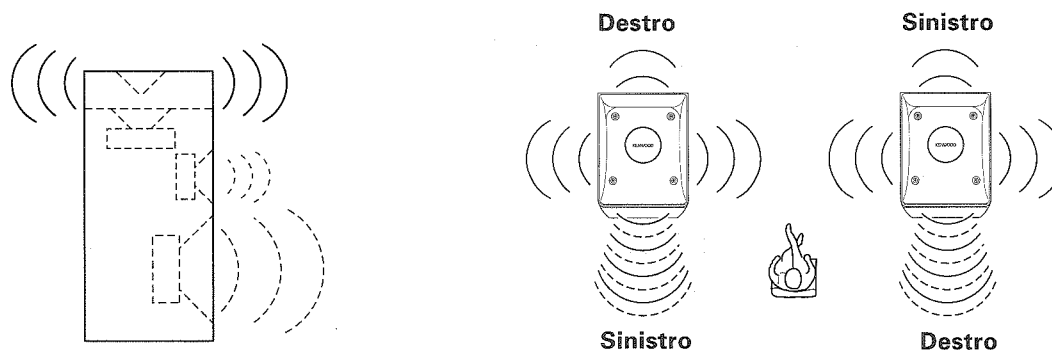

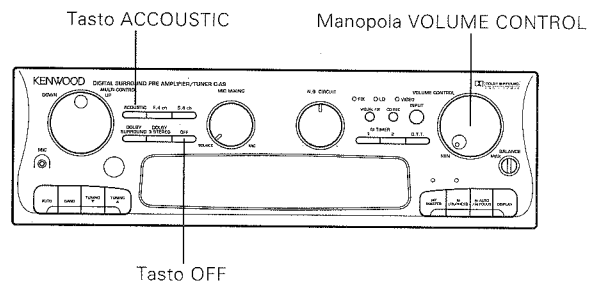

## ■ Riproduzione di suoni Acoustic

### 1 Impostate uno dei modi Acoustic

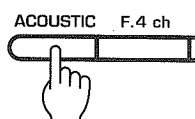

"ACOUSTIC" si illumina.

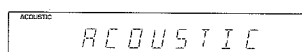

### 2 Scegliete il modo di riproduzione.

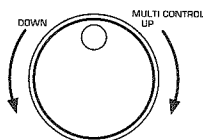

NON DIRECTION 1 ↔ NON DIRECTION 2 ↔ BGM

### 3 Date inizio alla riproduzione.

- Scegliete una curva di equalizzazione fra quelle preselezionate. Consultate in proposito pag. 37.

### 4 Regolate il volume di ascolto.

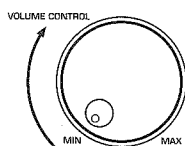

Ruotando questo comando regolerete il volume generale di ascolto.

### Per tornare alla normale riproduzione stereo

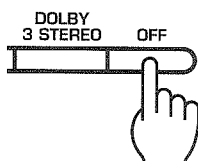

"ACOUSTIC" si illumina.

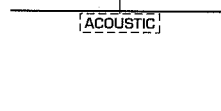

# Presenza

Il DSP (processore di segnali digitali) permette di godere di un'atmosfera come quella dei luoghi dove la musica viene suonata. Il DSP possiede cinque parametri di base che possono essere impostati individualmente.

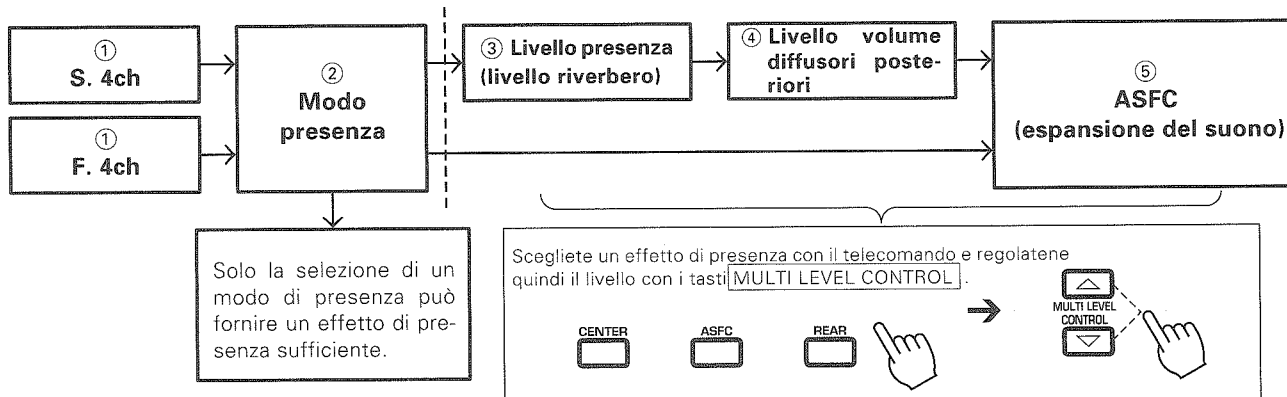

## Riproduzione con il modo di presenza

Riprodurre una fonte musicale.

### 1 Selezionare il modo Surround.

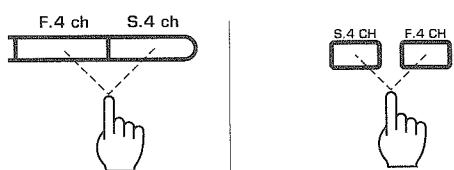

Unità principale

Unità di telecomando

- Questa funzione non può essere attivata nel modo TUNER.

### 2 Selezionare il modo di presenza.

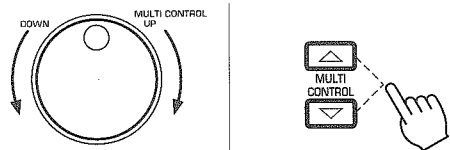

Il modo di funzionamento cambia nella sequenza che segue.

Premete più volte.

ARENA ↔ JAZZ CLUB ↔ STADIUM  
 ↓ ↑  
 GAME ↔ MOVIE ↔ CHURCH ↔ DISCO

- Per i tipi e gli effetti dei modi di presenza vedi pag. 31.

### 3 Regolare il volume dei diffusori posteriori.

Regolate il modo S. 4ch.

Solo telecomando

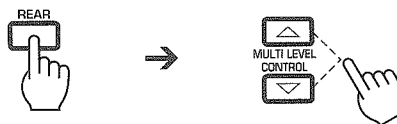

### 4 Regolare il volume del diffusore centrale.

Regolate il modo S. 4ch.

Solo telecomando



### Regolate l'espansione del suono.

Adjust to create a desired sound field.

Solo telecomando

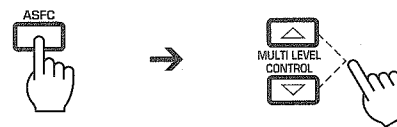

- Il livello può variare da 1 a 7.

### Cancellazione dell'effetto di presenza

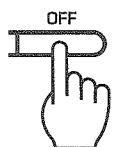

"F. 4ch, S. 4ch" si spegne.

[F.4ch S.4ch]

- Accertarsi di disattivare l'effetto di presenza quando non è necessario.

### Registrazione dell'effetto di presenza.

- 1 Attivate il modo F. 4ch.
- 2 Selezionare il modo di presenza.
- 3 Riprodurre una fonte musicale e registrarla.

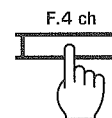

- Regolate il livello di registrazione con la funzione CRLS o CCRS.

### ASFC (Acoustic Surround Field Control)

Regolare l'espansione del suono per migliorare l'effetto di presenza. (Solo per F. 4ch, S. 4ch).

### DSP (Digital Signal Processor)

Il sistema DSP converte le componenti del riverbero che aumentano l'effetto di presenza in segnali digitali e fornisce diversi effetti di presenza senza influenzare la qualità delle fonti sonore.

### Tipi di campi sonori di presenza e loro effetti

<b>ARENA</b>	Riproduce gli effetti di una sala con lungo riverbero e molte riflessioni dei suoni ad alta frequenza.
<b>JAZZ CLUB</b>	Riproduce l'atmosfera di un club jazz con piatti risonanti.
<b>STADIUM</b>	Riproduce i suoni riflessi caratteristici degli stadi, come i suoni dei diffusori PA, per creare un'atmosfera eccitante.
<b>DISCOTHEQUE</b>	Riproduce l'atmosfera di una discoteca con eccitanti suoni a media ed alta frequenza mediante dell'uso di moderato riverbero e dell'equalizzatore grafico.
<b>CHURCH</b>	Riproduce la ricca eco di una chiesa.
<b>MOVIE</b>	Sopprime i suoni riflessi dal centro e riproduce gli altri con una lieve eco.
<b>GAME</b>	Enfatizza gli effetti sonori di videogiochi per riprodurre suoni potenti con un'atmosfera di presenza.

### Espansione del suono **F. 4CH, S. 4CH**

Come indicato nell'esempio nell'illustrazione, il suono del pianoforte suonato sul palcoscenico raggiunge l'orecchio dell'ascoltatore come una sintesi del suono proveniente direttamente dallo strumento con il suono indiretto riflesso una o due volte da riflettori, soffitto e pareti e con il riverbero che ripete riflessioni all'infinito fino a scomparire.

I suoni riflessi percorrono sempre percorsi più lunghi di quello del suono diretto. Il ritardo che intercorre tra il suono diretto ed i suoni indiretti viene chiamato DELAY TIME ed il livello dei suoni indiretti o del riverbero viene chiamato PRESENCE LEVEL o livello di presenza. I suoni indiretti con ritardo giocano un ruolo molto importante nel fornire migliori effetti sonori e sensazioni di presenza come quelle di sale per concerti, ecc.

Il campo acustico varia anche secondo la disposizione dei diffusori.

La funzione ASFC cambia simultaneamente sia il tempo di ritardo che il livello del riverbero. Scegliete un valore ASFC a piacere.

#### Esempio di sala da concerto

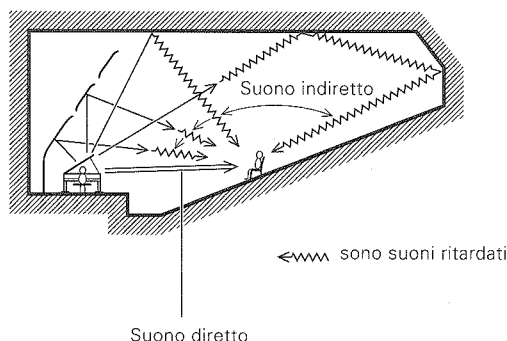

# Ricezione di trasmissioni radio

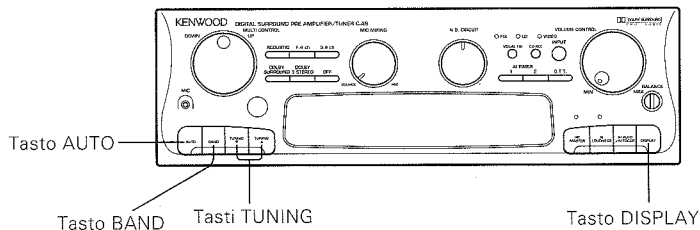

## Ricezione di stazioni e loro memorizzazione (operazione di preselezione)

### 1 Visualizzare la frequenza.

- Ogni volta che il tasto **DISPLAY** viene premuto, i contenuti visualizzati cambiano nell'ordine: frequenza → nome stazione → display di presenza → orario corrente → data (mese e giorno).

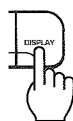

Visualizzazione frequenza

### 2 Selezionare la banda per la ricezione.

- La frequenza viene visualizzata per alcuni secondi quando viene premuto un tasto associato con la sintonizzazione.

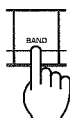

La banda cambia nel modo seguente ogni volta che il tasto **BAND** viene premuto.

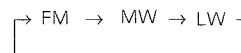

### 3 Selezionare il modo di sintonizzazione.

- Selezionare normalmente il modo automatico (indicatore AUTO illuminato).

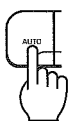

Indicatore AUTO



Premere il tasto per selezionare il modo automatico (indicatore AUTO illuminato) o manuale (indicatore AUTO non illuminato).

### 4 Sintonizzare la stazione desiderata.

Per diminuire la frequenza

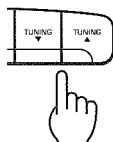

Per aumentare la frequenza

- L'indicatore TUNDE si illumina quando una stazione viene ricevuta.
- Utilizzare il modo di sintonizzazione manuale quando il segnale radio è debole e disturbato. In questo momento, le trasmissioni stereo in FM vengono ricevute in mono.

Modo sintonizzazione automatica	Modo sintonizzazione manuale
Premere una volta. (La sintonizzazione si interrompe automaticamente quando viene ricevuta una stazione.)	Premere ripetutamente, oppure premere e tenere premuto, fino a sintonizzare la stazione desiderata.

### 5 Memorizzare la stazione nella memoria di preselezione.

**Solo telecomando**

#### ① Premere il tasto ENTER.



- Procedere alla fase ② prima che "MEMORY" si spenga.

#### ② Premere il tasto numerico desiderato.

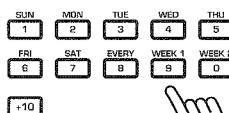

#### Esempio

Per preselezionare il no. 15: **+10** **5**

Per preselezionare il no. 20: **+10** **+10** **0**

- Quando una stazione è stata memorizzata in precedenza nel tasto numerico premuto, la nuova stazione preselezionata sostituisce la stazione precedente.
- Se volete continuare la preselezione, ripetete le fasi dalla 2 alla 5.
- Possono essere preselezionate fino a 20 stazioni indipendentemente dalla banda di trasmissione.

L'indicatore "MEMORY" si illumina per circa 5 secondi.

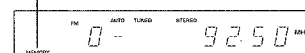

L'indicatore "MEMORY" si spegne.

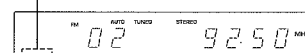

## ■ Ricezione di una stazione preselezionata

Solo telecomando

### Selezionare la stazione desiderata.

Premere il tasto numerico in cui la stazione è stata preselezionata.

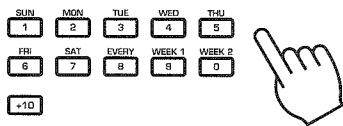

- La frequenza della stazione ricevuta viene visualizzata.

## ■ Ascolto di tutte le stazioni preselezionate in sequenza (PRESET CALL)

Solo telecomando

### Premere il tasto P.CALL.

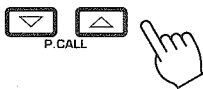

- Ogni volta che il tasto (UP) viene premuto, le stazioni preselezionate vengono ricevute nell'ordine 1→2... 19→20→1...
- Ogni volta che il tasto (DOWN) viene premuto, le stazioni preselezionate vengono ricevute nell'ordine 20→19... 2→1→20...
- Quando un tasto viene mantenuto premuto, le stazioni preselezionate vengono ricevute in sequenza ad intervalli di 0,5 secondi. La stazione ricevuta quando il tasto viene rilasciato continua ad essere ricevuta.

## ■ Sintonizzazione diretta di stazioni radio

Se si conosce la frequenza della stazione desiderata, è possibile sintonizzarla direttamente introducendo direttamente la frequenza utilizzando i tasti numerici.

Solo telecomando

### 1 Selezionare la banda di trasmissione.

Selezionare tra FM, MW o LW.

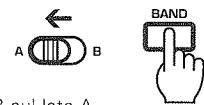

Portate il selettore A / B sul lato A.

### 2 Premere il tasto DIRECT.

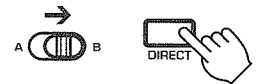

Portate il selettore A / B sul lato B.

### 3 Introdurre la frequenza della stazione desiderata premendo i tasti numerici.

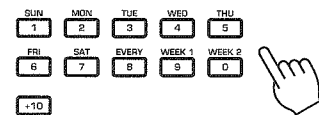

#### Esempio di introduzione

Stazione desiderata	Ordine in cui premere i tasti numerici
FM 90 MHz	[9], [0], [0], [0]
FM 102,5 MHz	[1], [0], [2], [5], [0]
MW 810 kHz	[8], [1], [0]
MW1260 kHz	[1], [2], [6], [0]

- Se si commette un errore nell'introduzione con i tasti numerici, premere il tasto **CLEAR** e ricominciare l'introduzione dall'inizio.
- Il display lampeggia se per errore viene introdotta una frequenza scorretta. Reintroducete la frequenza corretta.

## ■ Visualizzazione dei nomi delle stazioni Solo telecomando

I nomi delle stazioni composti di fino a quattro cifre o simboli possono essere visualizzati sul display del preamplificatore / sintonizzatore.

Esempio: Per ricevere la stazione FM sui 93,4 MHz, introdurre il nome con i caratteri "CBE" e preselezionarlo nel tasto numerico 3.

### 1 Ricevere i 93,4 MHz della banda FM ed entrare nel modo di introduzione di caratteri.

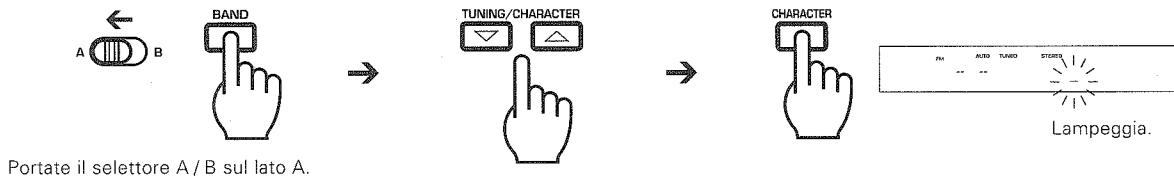

### 2 Selezionare i caratteri da visualizzare assieme a questa stazione.

#### ① Visualizzare il carattere desiderato.

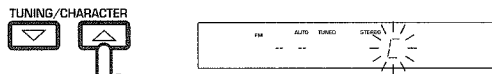

#### ② Stabilire la selezione.

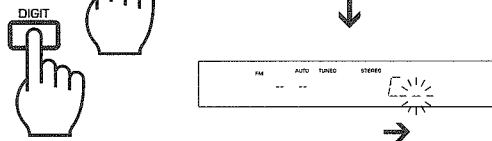

#### ③ Ripetere le fasi ① e ② fino ad introdurre tutti i caratteri desiderati.

La cifra lampeggiante cambia nella cifra successiva.

- Per selezionare "C", premere tre volte la parte UP.
- Per inserire uno spazio, premere semplicemente il tasto DIGIT.

#### Tipi di caratteri che possono essere introdotti

Dopo aver premuto il tasto CHARACTER premere il tasto TUNING / CHARACTER per visualizzare i caratteri disponibili.

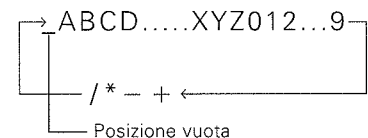

### 3 Terminare l'introduzione dei caratteri.

L'introduzione dei caratteri termina automaticamente quando il quarto carattere è stato introdotto.

Premere il tasto CHARACTER per terminare l'introduzione di caratteri per le introduzioni da tre caratteri o meno.

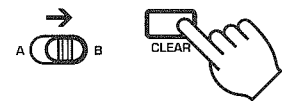
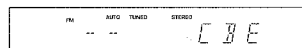

Nel caso si commetta un errore di introduzione, premere il tasto CLEAR e ricominciare dal carattere precedente.

### 4 Preselzionare il nuovo nome nel tasto numerico 3.

#### ① Premere il tasto ENTER.

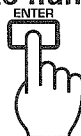

L'indicatore "MEMORY" si illumina.

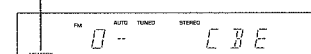

#### ② Premere il tasto numerico 3.

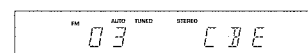
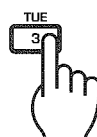

Premere mentre l'indicatore "MEMORY" è illuminato.

Esempio: Se un nome di stazione viene visualizzato con il tasto DISPLAY.

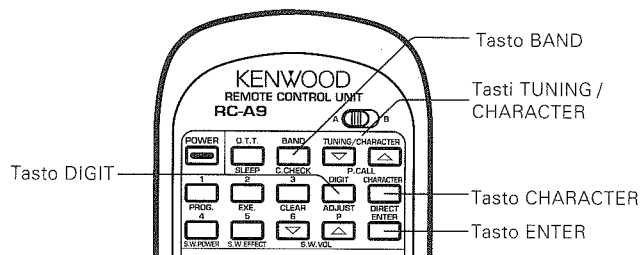

## ■ Per cambiare il nome di una stazione

Esempio: Per cambiare il nome "FHN8" preselezionato con la frequenza MW 810 kHz nel tasto [2] dei tasti numerici in "FEN".

Solo telecomando

- 1 Ricevere la stazione preselezionata [2] per mezzo della sintonizzazione di preselezioni ed entrare nel modo di attesa per l'introduzione di caratteri.

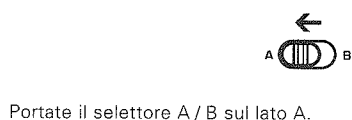

Portate il selettore A / B sul lato A.

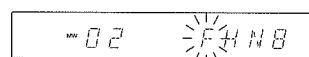

- 2 Portare il lampeggio sul secondo carattere.

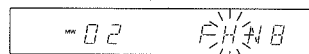

- 3 Selezionare "E" per mezzo del tasto TUNING / CHARACTER.

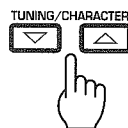

- 4 Spostare il lampeggio di due caratteri.



Premere due volte.

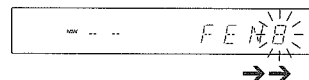

- 5 Selezionare lo spazio per mezzo del tasto TUNING / CHARACTER.

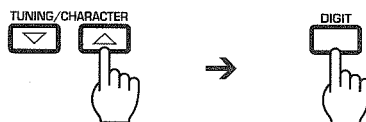

- L'introduzione di caratteri termina automaticamente quando il quarto carattere è stato introdotto.

- 6 Preselezionare il nuovo nome nel tasto numerico [2].

- 1 Premere il tasto ENTER.

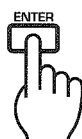

L'indicatore "MEMORY" si illumina.

- 2 Premere il tasto numerico [2].

Mentre l'indicatore "MEMORY" è illuminato.

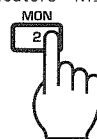

L'indicatore "MEMORY" si spegne.

Esempio: Se un nome di stazione viene visualizzato con con il tasto [DISPLAY].

# Funzionamento dell'equalizzatore grafico

Quest'unità possiede sette curve di equalizzazione preselezionate in fabbrica che permettono la compensazione del suono riprodotto.

Inoltre, essa possiede un sistema di intelligenza artificiale (AI) descritto di seguito che permette la riproduzione ottimale di tipi diversi di musica.

## 1. AI-AUTO (disponibile solo per la riproduzione di CD)

Controlla automaticamente i contenuti di un CD ed imposta la curva di equalizzazione ottimale a seconda del CD.

## 2. AI-FOCUS (disponibile solo per la riproduzione di CD)

Nel modo di presenza: Un valore ASFC (da 1 a 7) ed una curva di equalizzazione adatta al contenuto del disco vengono scelti automaticamente in modo da creare un'atmosfera da concerto dal vivo.

In un modo Acoustic: Una curva di equalizzazione adatta al contenuto del CD viene scelta automaticamente, producendo un suono naturale ed arioso.

## 3. AI-LOUDNESS

Le frequenze basse vengono enfatizzate a seconda dell'impostazione corrente del volume. Questa funzione è efficace durante l'ascolto a basso volume.

## 4. Modo delle curve di equalizzazione preselezionate

La memoria del sistema contiene cinque curve di equalizzazione oltre a quella CAR AUDIO per la registrazione di nastri da riprodurre in automobile e quella HP STEREO per la registrazione di nastri da riprodurre in cuffia con un riproduttore portatile di cassette.

## 5. AI-LINK

Quando un modo di presenza viene selezionato, la curva di equalizzazione ottimale per questo modo viene selezionata automaticamente per aumentare l'effetto di presenza.

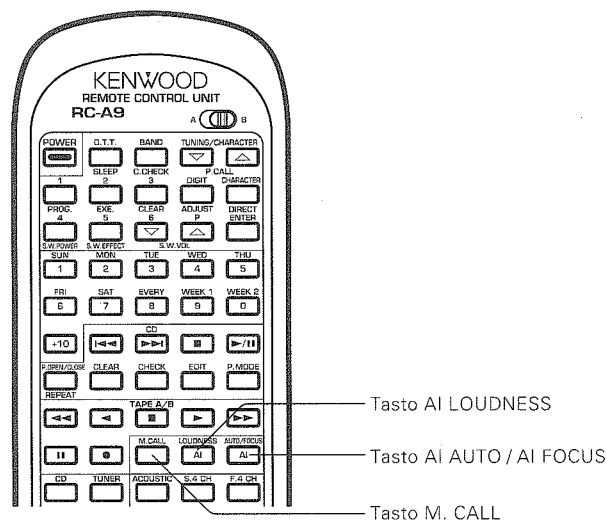

### Tasto DOLBY SURROUND e PRESENCE

Fare riferimento alle pagine dalla 23 alla 31.

### Tasto HIT MASTER

Consultare la sezione "Karaoke" a pag. 69.

### AI: Intelligenza Artificiale

L'AI è in grado di regolare automaticamente i toni a seconda della sorgente di segnale e della musica al momento riprodotta.

## ■ Uso delle curve di equalizzazione preselezionate

Potete richiamare con facilità una qualsiasi delle sette curve di equalizzazione

**Solo telecomando**

**1** Riproducete un segnale musicale.

**2** Scegliete la curva di equalizzazione che desiderate.



Ciascuna pressione cambia la curva di equalizzazione nel modo che segue.

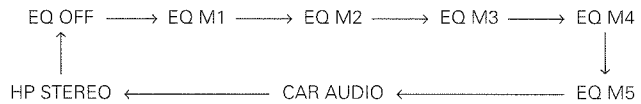

**Per cancellare l'effetto di equalizzazione.**

Scegliete "EQ. OFF".



Ciascuna pressione cambia la curva di equalizzazione nel modo che segue.

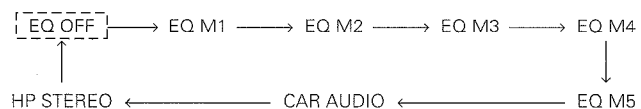

## ■ Lista delle curve di equalizzazione

M 1 (dolce1)		: Per l'ascolto di musica di sfondo, ecc., con un suono confortevole per l'orecchio.
M 2 (chiara)		: Per l'ascolto di suoni brillanti con bassi attenuati.
M 3 (scalare 1)		: Per l'ascolto con un suono più eccitante.
M4 (dolce 2)		: Per addolcire il suono di musica da orchestra.
M5 (scalare 2)		: Per "espandere" il suono di musica da orchestra.
CAR AUDIO		: Per registrare il suono con i toni regolati per la riproduzione con un stereo per vettura.
HP STEREO		: Per registrare il suono con i toni regolati per l'ascolto con le cuffie.

### ■ Uso del controllo AI LOUDNESS

Questa caratteristica compensa automaticamente la mancanza di basse frequenze causata dall'ascolto a basso volume.

#### Attivazione dell'effetto AI LOUDNESS

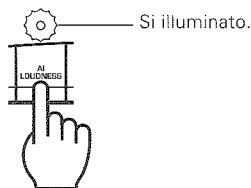

#### Per cancellare l'effetto AI LOUDNESS

Premete di nuovo lo stesso tasto.

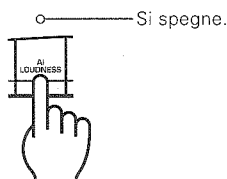

### ■ Funzionamento di AI AUTO (solo riproduzione CD)

Premendo il tasto AI AUTO / AI FOCUS mentre i modi di presenza sono disattivati, la curva di equalizzazione più adatta ai contenuti del CD viene impostata automaticamente.

#### 1 Inserire un CD nel lettore.

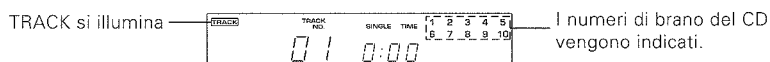

- Nel caso del sistema UD-900M, scegliete il CD desiderato.

#### Controllate che gli indicatori di presenza siano spenti.



#### 2 Premete il tasto AI AUTO / AI FOCUS.

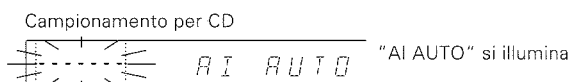

Completa il campionamento in circa 30 secondi e quindi si ferma.

- Attendete circa 30 secondi fino a che AI AUTO si illumina.

Display equalizzatore grafico

#### La riproduzione si avvia automaticamente.

Nota:

Durante la regolazione di AI AUTO, i tasti diversi da **AI AUTO / AI FOCUS** non funzionano.

#### Per cancellare la funzione AI AUTO



Unità di telecomando

Premere due volte.

oppure

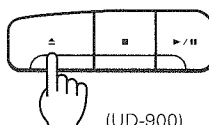

(UD-900)

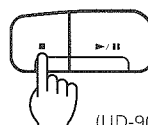

(UD-900M)

Lettore CD

AI AUTO si spegne.



- Se AI AUTO viene cancellato durante la sua regolazione, l'ultima curva richiamata con il tasto **M. CALL** appare sul display.

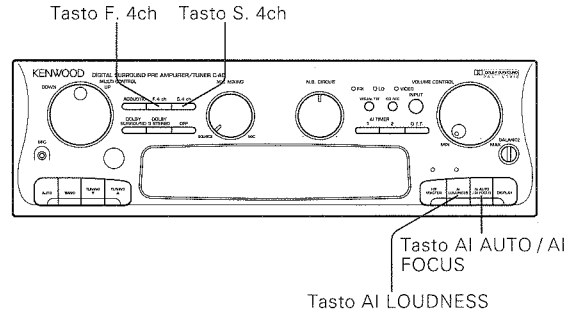

## ■ Uso della funzione AI FOCUS (solo CD)

Il valore ASFC (nel modo di presenza) e la curva di equalizzazione ottimali per i contenuti del CD premendo il tasto AI AUTO / AI FOCUS dopo aver selezionato il modo di presenza o Acoustic.

### 1 Caricate un CD nel lettore CD.



- Nel caso del sistema UD-900M, scegliete il CD desiderato.

### 2 Scegliete il modo di presenza o Acoustic desiderato.

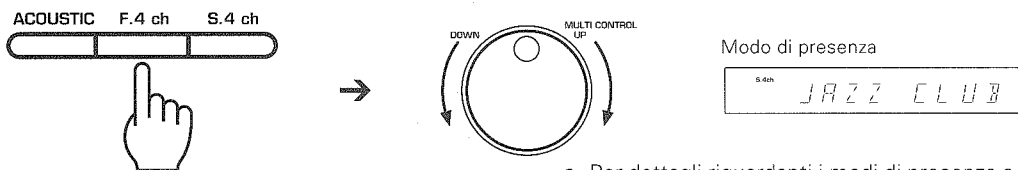

- Per dettagli riguardanti i modi di presenza e Acoustic, consultate le pagine dalla 28 alla 31.

### 3 Premete il tasto AI AUTO / AI FOCUS.

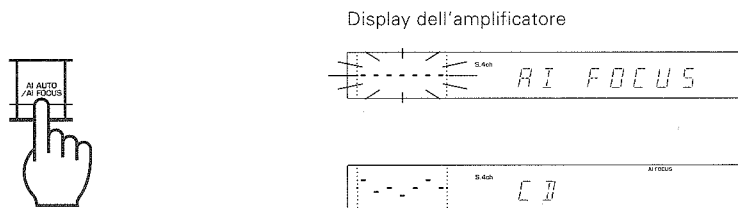

- Attendete circa 30 secondi sino a che l'indicazione AI FOCUS si illumina.
- Il valore ASFC e la curva di equalizzazione piú adatti vengono scelti a seconda del modo di presenza scelto.
- Il lettore CD inizia automaticamente la riproduzione.

Nota:

Durante il processo di regolazione AI FOCUS, i tasti diversi da **AI AUTO / AI FOCUS** non funzionano.

### Per cancellare la funzione AI FOCUS

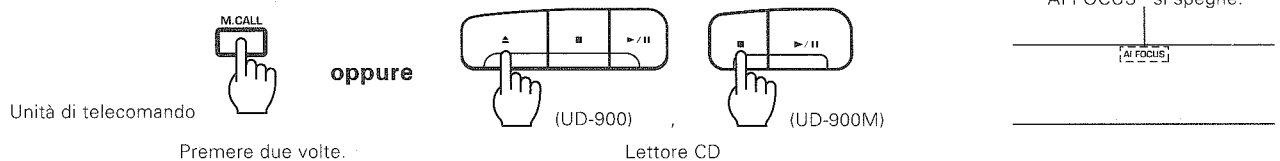

- Se la funzione AI FOCUS viene cancellata durante la sua regolazione, viene visualizzata l'ultima curva richiamata col tasto **M. CALL**.
- Se la funzione AI FOCUS viene cancellata dopo la sua regolazione, viene visualizzata la curva AI LINK o l'ultima curva richiamata col tasto **M. CALL**.

# Riproduzione di CD (UD-900M)

Le modalità d'uso per il solo UD-900M (unità di cambio CD) sono date da pag. 40 a pag. 47. Per quelle dell'UD-900, consultate la sezione da pag. 48 a pag. 52.

## ■ Caricamento di un CD nel piatto portadisco

### 1 Fate fuoruscire il piatto portadisco.

- ① Tenete premuto il tasto di blocco sul lato del lettore mostrato in figura.

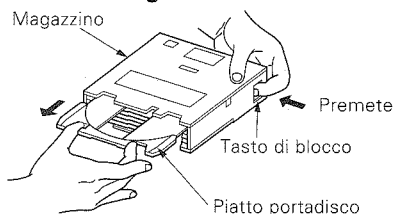

- ② Estraiete il piatto portadisco.

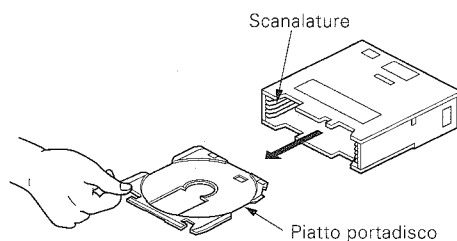

### 2 Posate un disco sul piatto portadisco.

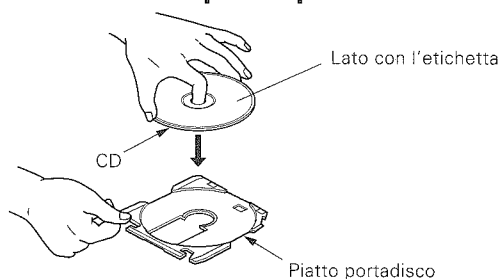

- Non usate mai adattatori per CD singoli da 8 cm del tipo disponibile in commercio. A tale scopo, usate invece il magazzino apposito disponibile opzionalmente (CDM-608).

### 3 Fate rientrare il piatto portadisco nel lettore CD.

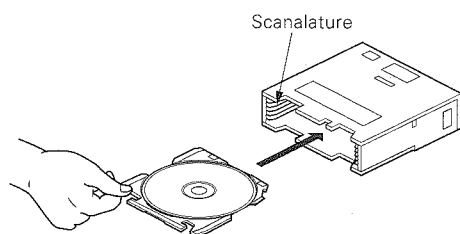

Allineare il piatto portadisco con le scanalature a destra e sinistra ed inserite il magazzino spingendolo orizzontalmente.

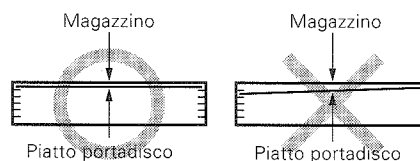

- Inserire ciascun disco nel magazzino prima di inserire quest'ultimo nel lettore.
- Anche se caricate meno di sei CD, controllate che tutti e sei i piatti portadisco siano inseriti nel magazzino.
- Quando trasportate il magazzino, tenetelo sempre ben orizzontale.

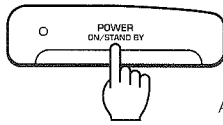

Amplificatore di potenza

Prima di eseguire le operazioni che seguono accendete sempre l'amplificatore di potenza.

## ■ Caricamento di un magazzino

### 1 Aprite lo sportello.

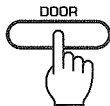

### 2 Inserite il magazzino.

①

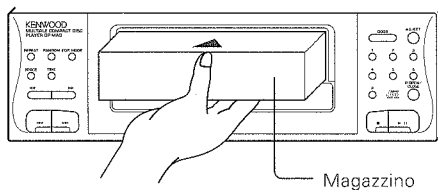

②

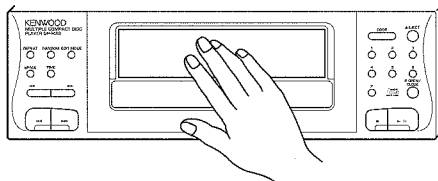

Premetelo sino a che non scatta in posizione.

### 3 Chiudete lo sportello.

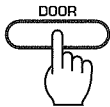

## ■ Rimozione del magazzino

### 1 Aprite lo sportello.

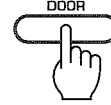

- Premendo il tasto di espulsione è possibile aprire lo sportello ed espellere il magazzino.

### 2 Togliete il magazzino.

① Premete il tasto di espulsione.

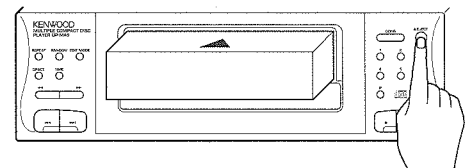

② Estraiete il magazzino.

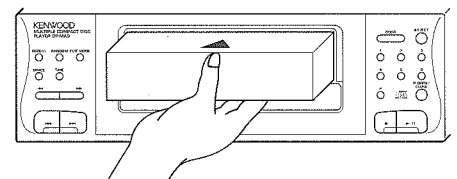

Tenete il magazzino per il centro.

### 3 Chiudete lo sportello.

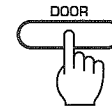

## ■ Caricamento di un CD nel piatto Plus-1

① Aprite il piatto Plus-1.



② Posare un CD sul piatto Plus-1.

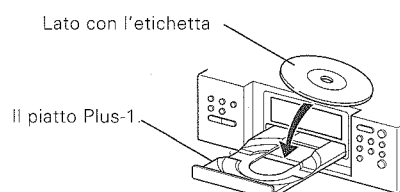

③ Chiudere il piatto Plus-1.



- Lo sportello si apre ed il piatto Plus-1 fuoriesce.

- Il piatto Plus-1 si ritira e lo sportello si richiude.

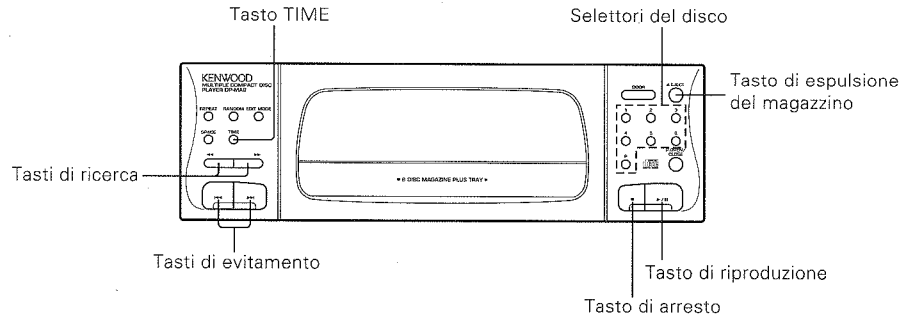

## ■ Riproduzione di un CD dall'inizio

### 1 Posate un CD nel magazzino o nel piatto Plus-1

Consultate in proposito le pagine da 40 a 41.

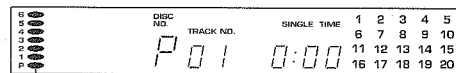

Tutti gli indicatori dei CD si illuminano a prescindere da quanti CD sono effettivamente contenuti nel magazzino.

### 2 Iniziate la riproduzione.

Scegliete il CD che desiderate riprodurre.

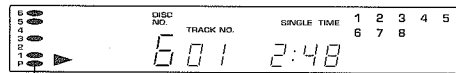
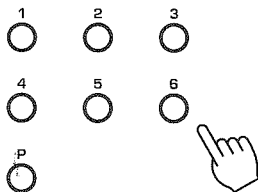

Se nel piatto portadisco che avete scelto non c'è un CD, l'indicatore corrispondente si spegne.

- La riproduzione inizia dal disco scelto. Se vengono caricati più di due CD, essi vengono riprodotti nell'ordine dei loro numeri di CD.
- Se il tasto di riproduzione viene premuto senza scegliere un CD, i Cd vengono automaticamente riprodotti nell'ordine che segue: P→1→2→3→4→5→6 (P: piatto portadisco Plus-1).
- Per riprodurre un solo CD, togliete il magazzino ed al suo posto installate il piatto Plus-1

### Per portare in pausa la riproduzione

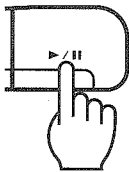

Per riprendere la riproduzione, premete di nuovo il tasto .

### Per far terminare la riproduzione



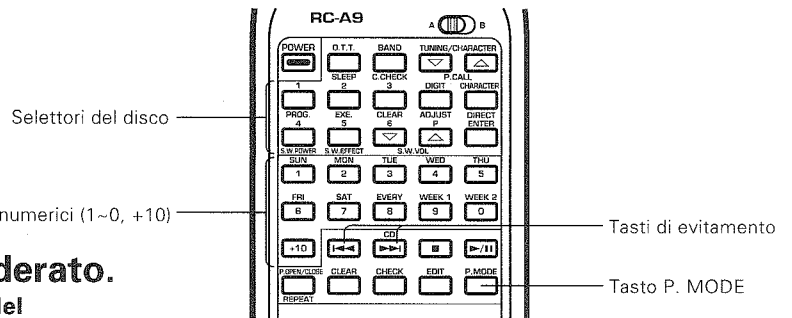

## ■ Riproduzione da un brano desiderato.

**Preparativi** : Portare il tasto **INPUT** del preamplificatore / sintonizzatore sulla posizione CD.

### 1 Controllate che l'indicatore PGM sia spento.

Se esso fosse acceso, premete il tasto **P. MODE**.  
(Solo telecomando)

### 2 Scegliete il disco che desiderate.

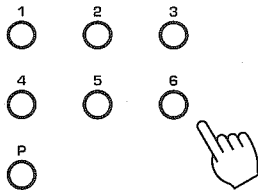

### 3 Scegliete il brano che desiderate.

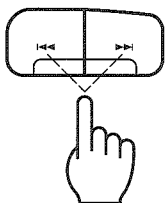

Continuate a premere sino a che il numero del brano desiderato viene visualizzato.

- La riproduzione inizia dal brano scelto e continua con i successivi.



Tasti numerici del telecomando

Esempio : Per scegliere il brano numero 11, premete il tasto **+10** e quello **1** una volta ciascuno.  
Per scegliere il brano numero 20, premete il tasto **+10** due volte e quello **0** una volta.

### Evitamento di brani

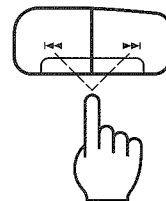

- I brani vengono evitati nella direzione del tasto premuto e la riproduzione inizia all'inizio del brano scelto.
- Quando il tasto **←** viene premuto durante la riproduzione, il brano viene riprodotto di nuovo dall'inizio.

### Avanzamento rapido e riavvolgimento

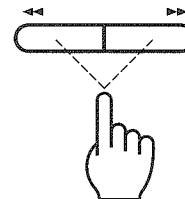

- Il brano viene riprodotto dal punto in cui viene lasciato andare il tasto.

## Tasto TIME

Premere il tasto **TIME** quando si desidera controllare il tempo trascorso ed il tempo rimanente del brano in corso di riproduzione. Ogni volta che il tasto **TIME** viene premuto, la visualizzazione del tempo cambia come indicato in basso.

La visualizzazione delle informazioni sul tempo potrebbe non apparire quando si riproduce un CD contenente 21 o più brani. In tale caso il display visualizza l'indicazione (SINGLE TIME rimanente) "-- --". (Nel modo PGM possono essere scelti solo i display SINGLE TIME).

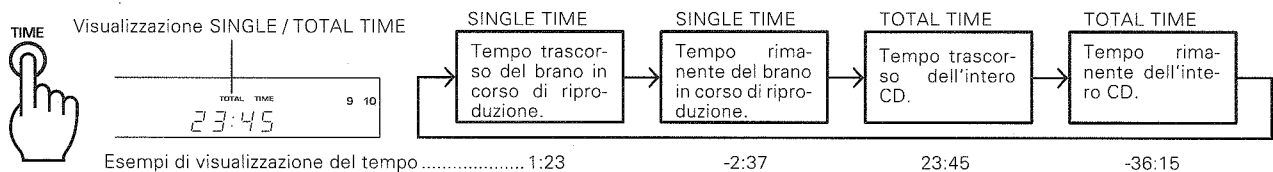

Esempi di visualizzazione del tempo ..... 1:23

-2:37

23:45

-36:15

Il modo di riproduzione programmata vi permette di riprodurre i brani che volete in un ordine particolare. Potete memorizzare al massimo 32 brani.

**Preparativi** : Portare il tasto **INPUT** del preamplificatore / sintonizzatore sulla posizione **CD**.

## ■ Riproduzione dei brani desiderati nell'ordine desiderato (modo PGM) Solo telecomando

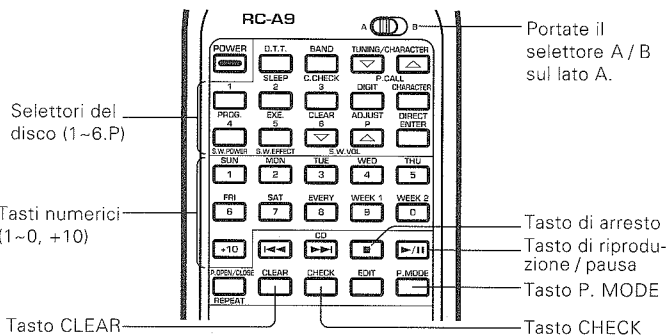

### 1 Entrare nel modo PGM. Premere il tasto P.MODE.

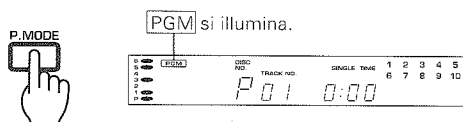

### 2 Programmare i brani desiderati nell'ordine desiderato.

**Esempio**

**Scelta del brano No. 5 sul disco 4:**

① Scegliete il CD.

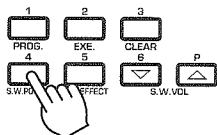

- Se trascorrono oltre otto secondi prima che la fase ② venga eseguita, tutti i brani del CD scelto vengono programmati (programma 1-DISC).

② Scegliete il brano.

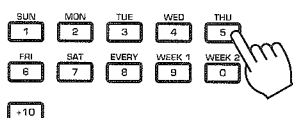

- Ripetete le fasi ① e ② per programmare sino a 32 brani. Quando sono stati programmati 32 brani, l'indicazione FULL appare sul display.

**Se commettete un errore nell'introduzione di dati:**  
Premete il tasto **CLEAR** e reintroducete il numero corretto.

### 3 Date inizio alla riproduzione.

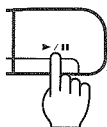

- I brani vengono riprodotti nell'ordine in cui sono stati programmati (P-No.).
- Se uno dei tasti di salto (▶▶) o (◀◀) viene premuto durante la riproduzione programmata, il brano in corso di riproduzione viene saltato nella direzione in avanti o all'indietro.

### Per controllare l'ordine di programmazione

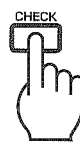

- Ogni volta che il tasto **CHECK** viene premuto, il numero di brano e l'ordine di programmazione (P-No.) vengono visualizzati nell'ordine programmato.
- La visualizzazione precedente viene ripristinata in alcuni secondi.

### Per riprendere la riproduzione normale

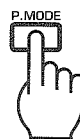

- La riproduzione secondo l'ordine dei brani del CD riprende dopo il brano in corso di riproduzione.

### Per interrompere la riproduzione programmata.



Unità principale



Unità di telecomando

## ■ Per aggiungere un brano al programma

Solo telecomando

Premere il tasto (i) del numero di brano da aggiungere.

### ① Scegliete il disco.

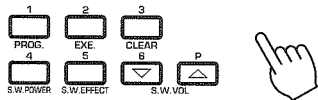

### ② Scegliete un numero di brano

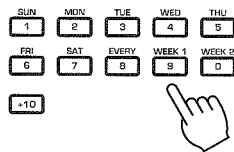

## ■ Per cambiare un brano nel programma

Solo telecomando

### 1 Premete il tasto CHECK.



[P.C.] si illumina.



Premere fino a visualizzare il P-No. da cambiare..

### 2 Scegliete un numero di brano nuovo.

#### ① Scegliete il disco.

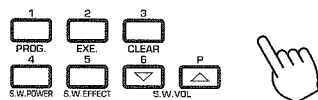

#### ② Scegliete un numero di brano.

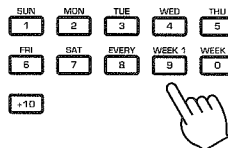

Premere mentre l'indicatore [P.C.] è illuminato.

- Il brano in corso di riproduzione non può essere cambiato.

## ■ Per cancellare brani dal programma

### Cancellazione dall'ultimo brano

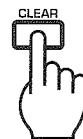

- Ogni volta che il tasto viene premuto, i brani vengono cancellati nell'ordine partendo dall'ultimo brano.
- Il brano attualmente in riproduzione non può essere cancellato.

### Cancellazione dell'intero programma

Premere uno di questi tasti.

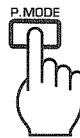

Unità di telecomando



oppure

Unità principale

### Funzione di spazio automatico

Quando il tasto [SPACE] viene premuto durante la riproduzione programmata, tra i brani programmati viene creato automaticamente uno spazio non registrato di circa 4 secondi.

Questa funzione viene fornita per facilitare il funzionamento della funzione DPSS del registratore a cassette. Comunque, è possibile creare uno spazio non registrato anche quando due brani sono continui come per esempio con musica classica o concerti dal vivo.

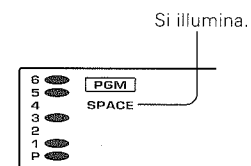

- Per cancellare la funzione di spazio automatico, premere nuovamente il tasto [SPACE].

(Preparativi : Portare il tasto INPUT del preamplificatore / sintonizzatore sulla posizione CD.)

## Riproduzione ripetuta

### Riproduzione ripetuta di brani programmati

Solo telecomando

#### 1 Entrare nel modo PGM.

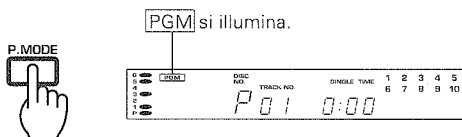

#### 2 Selezionare il brano (i) desiderato.

① Scegliete il CD desiderato.

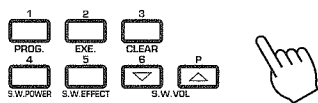

- Se trascorrono oltre otto secondi prima che la fase ② venga eseguita, tutti i brani del CD scelto vengono programmati (programma 1-DISC).

② Scegliete i brani che volete ascoltare.

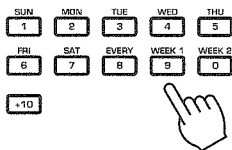

- Tutti i brani selezionati vengono riprodotti ripetutamente.
- Se viene selezionato solo un brano, quel brano viene riprodotto ripetutamente.

#### 3 Premere il tasto REPEAT.

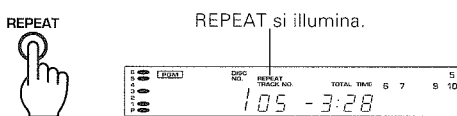

#### 4 Avviare la riproduzione.

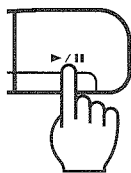

### Riproduzione ripetuta dell'intero CD.

#### 1 Fate spegnere l'indicatore PGM.

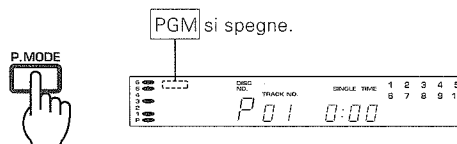

#### 2 Premere il tasto REPEAT.

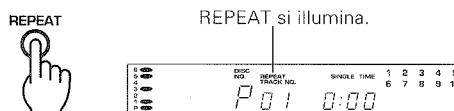

#### 3 Avviare la riproduzione.

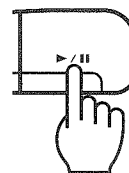

### Per riprendere la riproduzione normale

Premere nuovamente il tasto **REPEAT**



L'indicatore "REPEAT" si spegne.



- La riproduzione riprende nel modo del lettore CD impostato prima della ripetizione.

Questa funzione permette di scegliere in ordine casuale i brani da riprodurre. Essa vi darà ore ed ore continue di novità e sorprese.

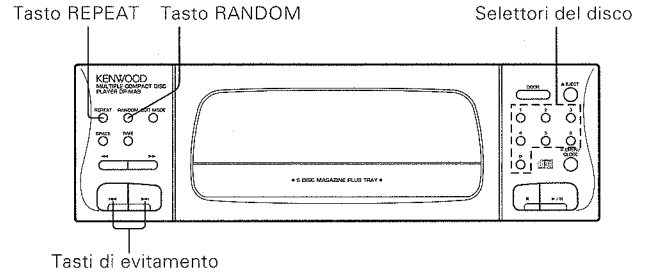

## ■ Riproduzione in ordine casuale.

### 1 Controllate che l'indicatore PGM sia spento.

- Se esso invece fosse acceso, premete il tasto **P.MODE** in modo da farlo spegnere.

### 2 Scegliete il modo di riproduzione casuale desiderato.

Riproduzione casuale di un solo CD

#### ① Scegliete il CD che desiderate.

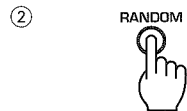
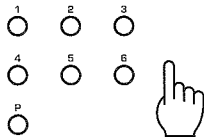

Scegliete RANDOM ONE.

Riproduzione casuale di tutti i CD.



Scegliete RANDOM ALL.

Ciascuna pressione cambia il modo di riproduzione casuale come mostrato di seguito.

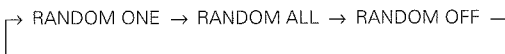

- I brani vengono scelti e riprodotti a caso da tutti i CD caricati.

#### Display quando viene scelto il brano 7 del CD 3

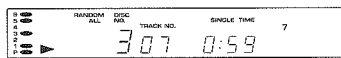

- Alla fine di ciascun brano ne viene scelto e riprodotto in ordine casuale un'altro.

#### Display quando il brano 3 del disco 5 viene riprodotto

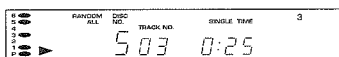

### Sceita di un altro brano durante la riproduzione casuale

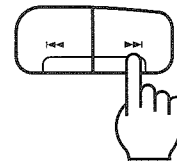

- Quando il tasto viene premuto una volta nel corso della riproduzione casuale, la riproduzione riprende dall'inizio.

### Cancellazione della riproduzione casuale

oppure

Scegliete RANDOM OFF.



Ciascuna pressione cambia il modo di riproduzione casuale come indicato di seguito.

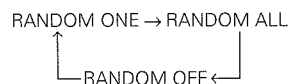

- La riproduzione normale inizia.



- La riproduzione cessa.

Nota:

Lo stesso brano non viene mai riprodotto due volte consecutive, ma può essere però riprodotto di nuovo dopo qualche tempo.

# Riproduzione di CD (UD-900)

Queste pagine descrivono le modalità d'uso del solo UD-900. Per quelle dell'UD-900M (unità di cambio CD), consultare la sezione da pag. 40 a pag. 47.

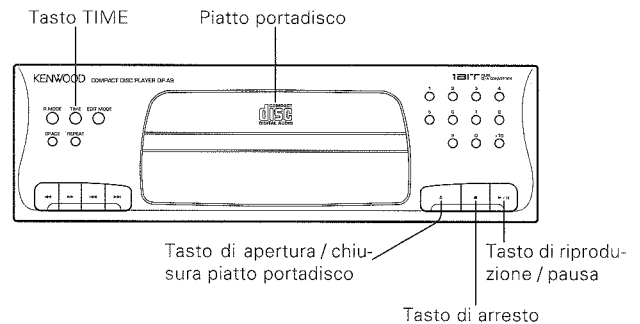

## ■ Riproduzione di un CD dall'inizio (modo TRACK)

**1** Scegliete la sorgente CD con il selettore d'ingresso del preamplificatore /sintonizzatore.

**2** Inserire un CD.

① Aprire il piatto del CD.

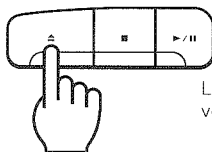

Lato etichettato rivolto verso l'alto.

② Porre un CD sul piatto.

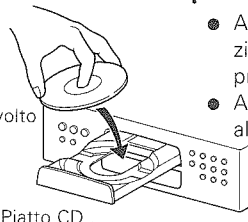

Piatto CD

- Afferrare il CD facendo attenzione a non toccare il lato di riproduzione.
- Accertarsi di inserire solo un CD alla volta.

③ Chiudere il piatto.

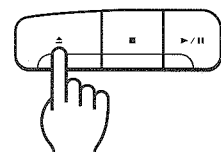

TRACK si illumina.

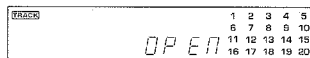

I numeri dei brani presenti sul CD vengono visualizzati.

**3** Attivare la riproduzione.

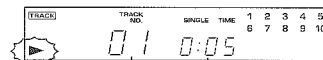
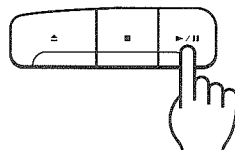

Numero di brano in corso di riproduzione.

Tempo trascorso dall'inizio del brano in corso di riproduzione.

- Dopo alcuni secondi, la riproduzione inizia dal brano No. 1.

**Per interrompere temporaneamente la riproduzione di un CD.**

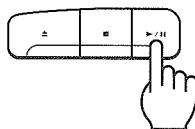

Per riprendere la riproduzione, premere nuovamente il tasto .

**Per interrompere la riproduzione di un CD.**

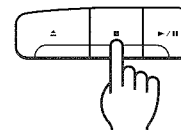

### Tasto TIME

Premere il tasto **TIME** quando si desidera controllare il tempo trascorso ed il tempo rimanente del brano in corso di riproduzione. Ogni volta che il tasto **TIME** viene premuto, la visualizzazione del tempo cambia come indicato in basso.

La visualizzazione delle informazioni sul tempo potrebbe non apparire quando si riproduce un CD contenente 44 o più brani. In tale caso il display visualizza l'indicazione (SINGLE TIME rimanente) "--:--".



Visualizzazione SINGLE / TOTAL TIME



SINGLE TIME

Tempo trascorso del brano in corso di riproduzione.

SINGLE TIME

Tempo rimanente del brano in corso di riproduzione.

TOTAL TIME

Tempo trascorso dell'intero CD.

TOTAL TIME

Tempo rimanente dell'intero CD.

Esempi di visualizzazione del tempo ..... 1:23

-2:37

23:45

-36:15

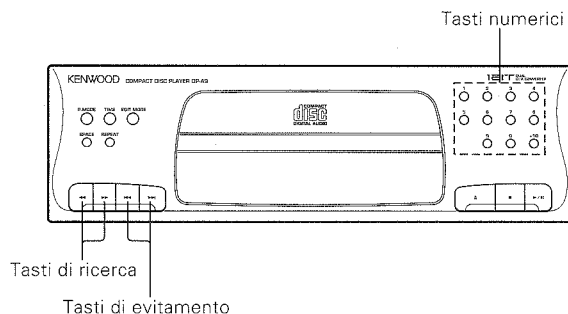

## ■ Ascolto del brano desiderato

### Scegliete il brano con il tasto di evitamento

Premere uno dei tasti di salto a seconda della direzione del salto.

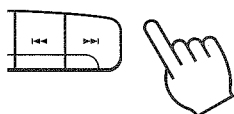

- I brani vengono evitati nella direzione indicata dal tasto e la riproduzione inizia con il brano scelto.
- Quando il tasto viene premuto una volta durante la riproduzione, il brano ricomincia dall'inizio.

### Scegliete il brano con il tasto di ricerca

Premere il tasto di ricerca in avanti o all'indietro a seconda della direzione desiderata per la ricerca.

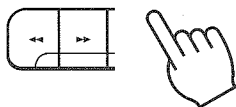

- La velocità di spostamento in avanti o all'indietro aumenta se il tasto viene mantenuto premuto.
- Il brano viene riprodotto del punto in cui lasciare andare il tasto.

### Scegliete il brano con i tasti numerici

#### 1 Accertarsi che il lettore CD si trovi nel modo TRACK.

- Se l'indicatore **PGM** è illuminato, premere il tasto **P. MODE**.

#### 2 Selezionare il brano desiderato.

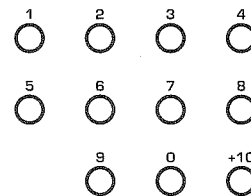

#### Esempi di introduzione

No. brano 23: **+10** **+10** **3**

No. brano 40: **+10** **+10** **+10** **+10** **0**

- La riproduzione con il brano scelto e continua dopo di esso.

#### Note:

1. Se un numero di brano non presente sul CD viene selezionato mentre il piatto è aperto, viene riprodotto l'ultimo brano del CD.
2. Tale selezione non viene accettata dopo che il piatto è stato chiuso o che la riproduzione è iniziata.

## ■ Riproduzione dei brani desiderati nell'ordine desiderato (modo PGM)

### 1 Entrare nel modo PGM.

Premere il tasto P.MODE.

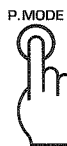

L'indicatore PGM si illumina.

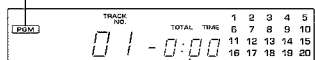

La visualizzazione del tempo SINGLE TIME cambia nella visualizzazione del tempo TOTAL TIME.

### 2 Programmare i brani desiderati nell'ordine desiderato.

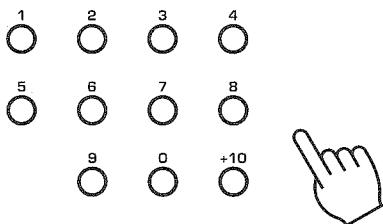

#### Esempio

Programmate i brani No. 2, 5 e 25:

[2] [5] [+10] [+10] [5]

Lampeggia.

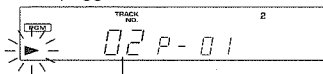

No. di brano ↓

Il numero del brano selezionato nel programma (P-No.) viene visualizzato per alcuni secondi.

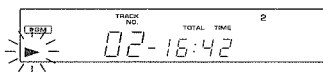

Viene visualizzato il tempo totale del brano selezionato.

- Possono essere selezionati fino a 20 brani. Quando vengono selezionati 21 brani o più, viene visualizzata l'indicazione FULL.
- Se commettete un errore, premete il tasto [CLEAR] e scegliete il brano corretto.
- I brani possono essere programmati anche leggendo l'etichetta del CD mentre il piatto è aperto.
- Se viene selezionato un numero di brano maggiore di 43 (44 e successivi) il tempo rimanente dell'intero CD non viene visualizzato.

### 3 Date inizio alla riproduzione.

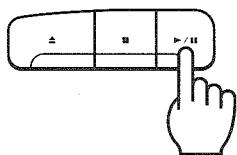

- I brani vengono riprodotti nell'ordine in cui sono stati programmati (P-No.)
- Se uno dei tasti di salto ([▶▶] o [◀◀]) viene premuto durante la riproduzione programmata, il brano in corso di riproduzione viene saltato nella direzione in avanti o all'indietro.

### Per controllare l'ordine di programmazione

Solo telecomando



L'indicatore P.C. si illumina.



No. di brano.

- Ogni volta che il tasto [CHECK] viene premuto, il numero di brano e l'ordine di programmazione (P-No.) vengono visualizzati nell'ordine programmato.
- La visualizzazione precedente viene ripristinata in alcuni secondi.

### Per riprendere la riproduzione normale

P.MODE



- La riproduzione secondo l'ordine dei brani del CD riprende dopo il brano in corso di riproduzione.

### Per interrompere la riproduzione programmata.

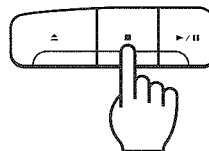

### Per controllare il tempo di ciascun brano sul CD

Nel modo di programmazione, quando il CD viene fermato, il tempo di ciascun brano sul CD può essere controllato premendo i tasti di salto [▶▶], [◀◀].

- La visualizzazione precedente viene ripristinata in alcuni secondi.

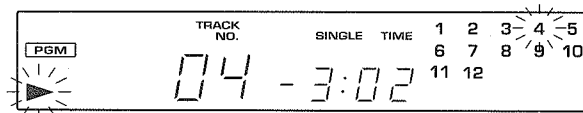

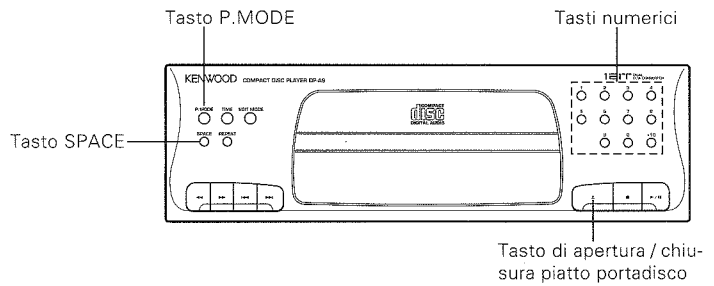
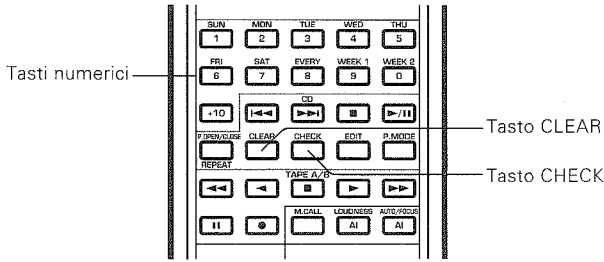

■ Per aggiungere un brano al programma

Premere il tasto (i) del numero di brano da aggiungere.

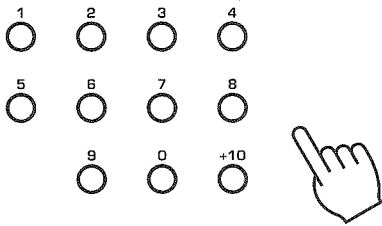

■ Per cancellare brani dal programma

Cancellazione dall'ultimo brano

Solo telecomando

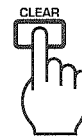

- Ogni volta che il tasto viene premuto, i brani vengono cancellati nell'ordine partendo dall'ultimo brano.

■ Per cambiare un brano nel programma

Solo telecomando

1 Premere il tasto CHECK.



L'indicatore P.C. si illumina

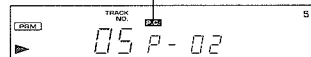

Premere fino a visualizzare il P.No. da cambiare.

2 Premere il tasto (i) per l'introduzione del numero di brano che sostituisce quello precedente.

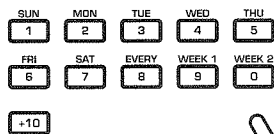

Premere mentre l'indicatore P.C. è illuminato.

- Il brano in corso di riproduzione non può essere cambiato.

Cancellazione dell'intero programma

Premere uno di questi tasti.

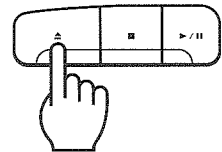

Funzione di spazio automatico

Quando il tasto **SPACE** viene premuto durante la riproduzione programmata, tra i brani programmati viene creato automaticamente uno spazio non registrato di circa 4 secondi. Questa funzione viene fornita per facilitare il funzionamento della funzione DPSS del registratore a cassette. Comunque, è possibile creare uno spazio non registrato anche quando due brani sono continui come per esempio con musica classica o concerti dal vivo.

SPACE



- Il tempo totale viene visualizzato includendo il tempo dello spazio.
- Per cancellare la funzione di spazio automatico, premere nuovamente il tasto **SPACE**.

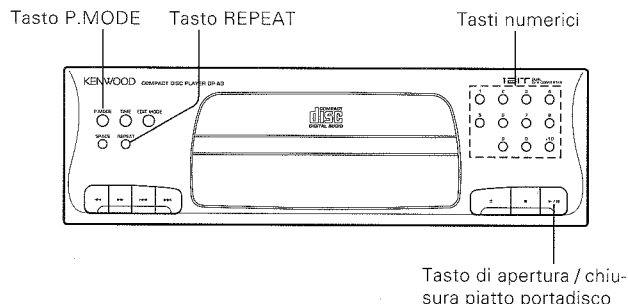

## ■ Riproduzione ripetuta

### Riproduzione ripetuta di brani programmati

#### 1 Entrare nel modo PGM.

P.MODE L'indicatore PGM si illumina.

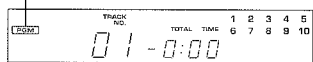

#### 2 Selezionare il brano (i) desiderato.

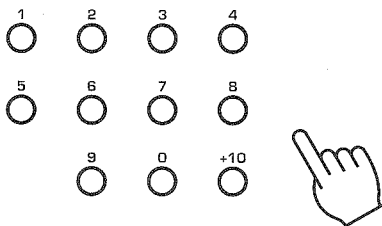

- Tutti i brani selezionati vengono riprodotti ripetutamente.
- Se viene selezionato solo un brano, quel brano viene riprodotto ripetutamente.

#### 3 Premere il tasto REPEAT.

REPEAT



L'indicatore "REPEAT" si illumina.

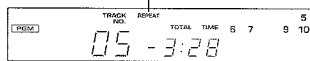

#### 4 Avviare la riproduzione.

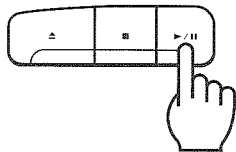

### Riproduzione ripetuta dell'intero CD.

#### 1 Entrare nel modo TRACK.

P.MODE L'indicatore TRACK si illumina.

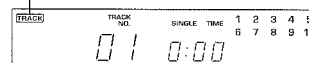

#### 2 Premere il tasto REPEAT.

REPEAT



L'indicatore "REPEAT" si illumina.

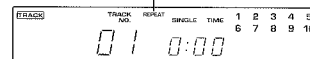

#### 3 Avviare la riproduzione.

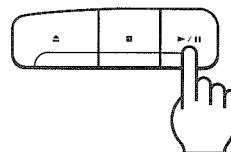

### Per riprendere la riproduzione normale

Premere nuovamente il tasto REPEAT.

REPEAT



L'indicatore "REPEAT" si spegne.

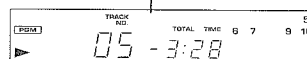

- La riproduzione riprende nel modo del lettore CD impostato prima della ripetizione.

# Funzionamento del registratore a cassette

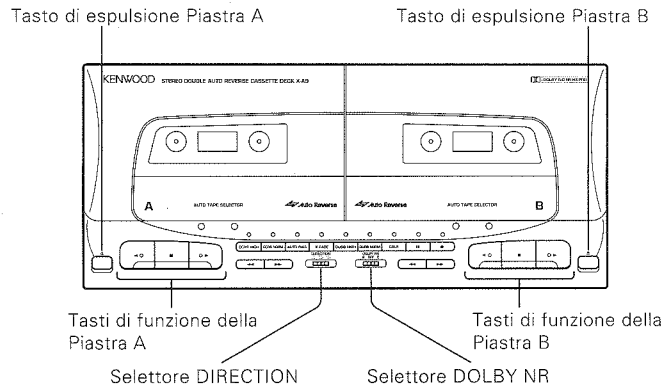

## ■ Per riprodurre un nastro

### 1 Inserire una cassetta.

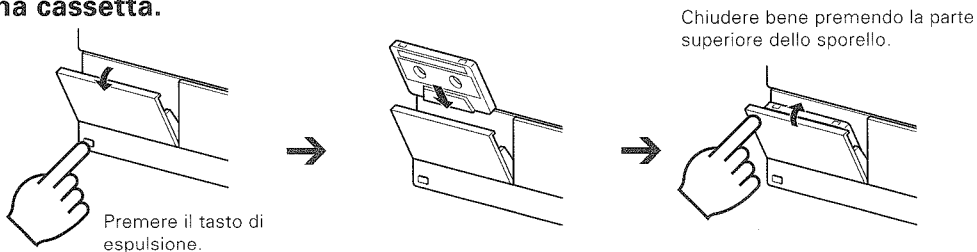

- Il tipo di nastro, normale, al cromo o metal viene rilevato e quindi impostato automaticamente.
- Accertarsi di eliminare l'eventuale allentamento del nastro prima di inserire la cassetta.

### 2 Determinare le condizioni di riproduzione.

#### ① Selezionare il modo di riproduzione.

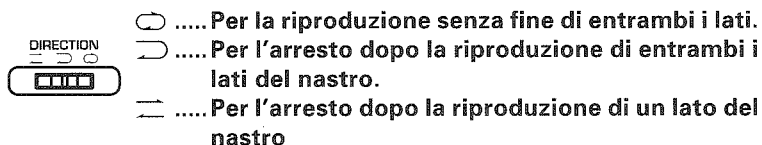

#### ② Selezionare il modo Dolby NR.

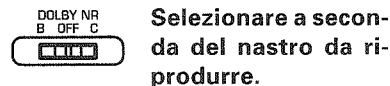

### 3 Iniziare la riproduzione.



### Per interrompere la riproduzione

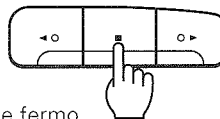

- Non premere il tasto di espulsione prima che il nastro sia completamente fermo.

## Sistema Dolby NR di riduzione del rumore

Il sistema Dolby NR di riduzione del rumore è stato sviluppato per eliminare il fruscio di fondo dei nastri generato durante la riproduzione. I risultati ottimali del sistema Dolby NR vengono raggiunti utilizzando lo stesso sistema Dolby NR B o C durante sia la registrazione che durante la riproduzione. Se invece i due sistemi usati fossero differenti, la riproduzione non potrebbe aver luogo correttamente. Controllate ogni volta che i due sistemi siano uguali.

### Sistema Dolby NR B

Il più popolare tipo di sistema di riduzione del rumore usato per gli stereo da casa. Solitamente, quando si dice sistema Dolby NR si intende il sistema di B NR.

### Sistema Dolby NR C

Il sistema di riduzione del rumore Dolby C NR è più efficace di quello Dolby B NR. Esso riduce il fruscio di fondo in misura molto maggiore. Ne consigliamo l'uso sia per la registrazione che per la riproduzione. Segnate sulla cassetta il sistema Dolby NR B o C usato in modo da poterlo impostare correttamente per la riproduzione.

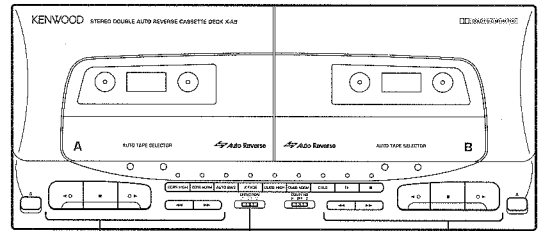

Tasti di funzione della Piastra A      Selettore DIRECTION      Tasti di funzione della Piastra B

## ■ Per avvolgere il nastro ad alta velocità

**1** Interrompere la riproduzione.

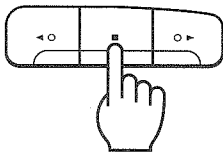

**2** Premere il tasto ◀◀ o il tasto ▶▶.

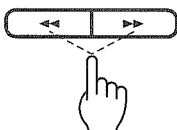

◀◀: Avvolgimento rapido del nastro nella direzione◀.      ▶▶: Avvolgimento rapido del nastro nella direzione▶.

## Per interrompere l'avvolgimento rapido del nastro

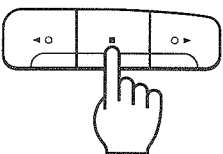

## Indicatore della direzione di scorrimento del nastro

La direzione in cui il nastro viene trasportato nel corso della riproduzione o la registrazione viene indicata da un indicatore che si illumina ◀ e ▶. La direzione selezionata l'ultima volta che lo scorrimento del nastro è stato arrestato viene mantenuta anche dopo che l'alimentazione viene disattivata. Quando lo scorrimento del nastro viene attivato automaticamente dall'operazione di riproduzione automatica, ecc., lo scorrimento inizia nella direzione indicata dall'indicatore di direzione. Se si desidera cambiare la direzione di scorrimento del nastro per la prossima volta che l'alimentazione viene attivata, premere il tasto di riproduzione della direzione desiderata prima di disattivare l'alimentazione.

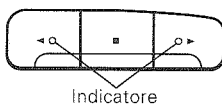

## ■ Riproduzione continuata

Questa funzione riproduce continuamente e ripetutamente i nastri di entrambe le piastre A e B.

**1** Inserite delle cassette nelle piastre.

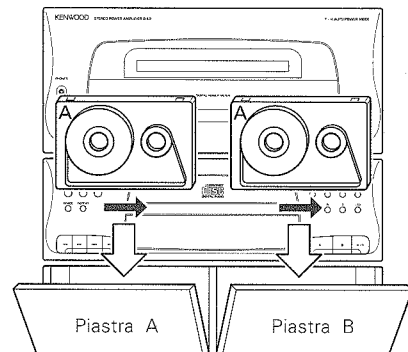

● I nastri vengono riprodotti nelle direzioni indicate dai loro rispettivi indicatori.

**2** Selezionare il modo di riproduzione.



- ◁ ...Viene ripetuta la riproduzione continuata di entrambi i lati dei nastri nelle piastre A e B.
- ▷ ...Viene ripetuta la riproduzione continuata di un solo lato dei nastri nelle piastre A e B.

● La riproduzione continuata non può essere eseguita se il selettore DIRECTION impostato su "◻".

**3** Iniziare la riproduzione.

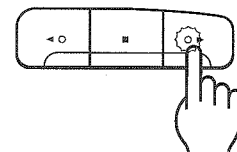

● La riproduzione inizia con la piastra il cui tasto di riproduzione viene premuto.

# Funzionamento sistema DPSS

Il sistema DPSS (sistema ricerca diretta programmi) permette le seguenti comode operazioni seguendo le istruzioni riguardanti ciascuna funzione (queste operazioni non sono comunque disponibili per entrambe le piastre contemporaneamente). Le funzioni DPSS sono basate sul rilevamento di spazi non registrati da 4 secondi o più tra i brani.

1. **Riproduzione con salto** : Specificando un brano localizzato diversi brani dopo (o prima) il brano in corso di riproduzione, l'unità salta i brani tra il brano in corso di riproduzione ed il brano selezionato ed avvia la riproduzione dall'inizio del brano selezionato. Nella riproduzione con salto possono essere saltati fino a 16 brani.
2. **Riproduzione ripetuta di un singolo brano** : Un singolo brano viene riprodotto ripetutamente per 16 volte.
3. **Riavvolgimento e riproduzione** : Questa funzione riavvolge il nastro fino all'inizio e quindi avvia la riproduzione da quella posizione.
4. **Avvolgimento e riproduzione** : Se durante la riproduzione viene rilevato uno spazio non registrato da più di 10 secondi, quello spazio viene saltato per mezzo dell'avvolgimento rapido del nastro.

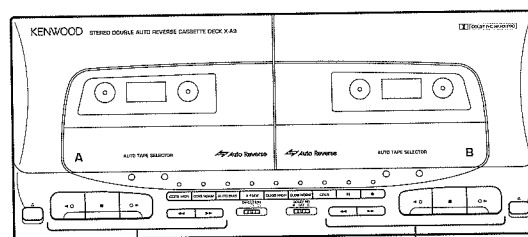
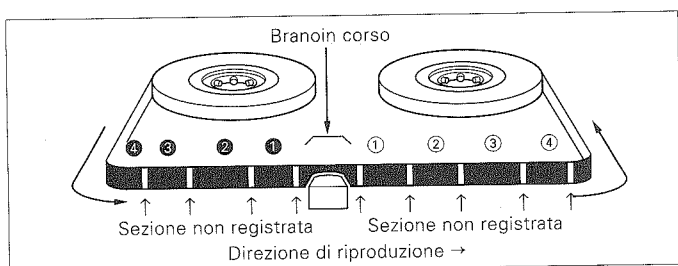

Tasti di funzione della Piastra A Tasti di funzione della Piastra B

## ■ Funzionamento di riproduzione con salto

L'esempio in basso illustra il caso in cui la direzione indicata dall'indicatore di direzione è ►. Se la direzione indicata dall'indicatore di direzione è ◀, premere i tasti per la direzione opposta a quella indicata nelle illustrazioni seguenti.

**Per riprodurre il brano successivo al brano in corso di riproduzione.**

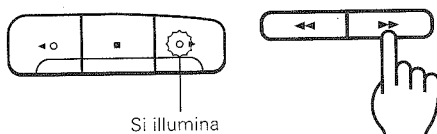

Premere una volta durante la riproduzione.

**Per riprodurre nuovamente dall'inizio il brano in corso di riproduzione.**

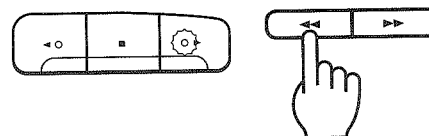

Premere una volta durante la riproduzione.

**Per riprodurre il brano localizzato dopo 4 brani.**

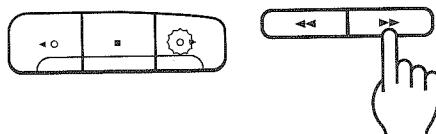

Premere quattro volte durante la riproduzione.

**Per riprodurre il brano localizzato 4 brani prima.**

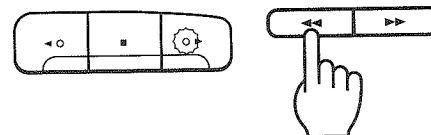

Premere cinque volte durante la riproduzione.

**Il sistema DPSS non funziona in modo appropriato con i seguenti tipi di nastro.**

- Nastri contenenti spazi da 4 secondi o più nel corso della registrazione come conversazioni e discorsi.
- Nastri che contengono spazi con un livello estremamente basso o spazi non registrati nel mezzo dei brani come nel caso di musica classica.
- Nastri che contengono registrazioni o disturbi tra i brani.
- Nastri che sono divisi da uno spazio da meno di 4 secondi.
- Nastri registrati con un basso livello di registrazione.
- Nastri registrati con la funzione di dissolvenza incrociata.

## ■ Funzionamento di riavvolgimento e riproduzione

Questa funzione non è disponibile sul telecomando.

**Direzione indicata dall'indicatore di direzione: ►**

Si illumina

Premere contemporaneamente.

---

**Direzione indicata dall'indicatore di direzione: ◀**

Premere contemporaneamente.

## ■ Riproduzione ripetuta di un solo brano

**1** Riprodurre il brano che si desidera ripetere.

**2** Premere il tasto di riproduzione nella stessa direzione della direzione di scorrimento attuale del nastro.

Quando la direzione indicata è: ►

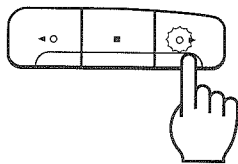

- La riproduzione normale riprende dopo aver ripetuto lo stesso brano per 16 volte.

Per cancellare nel mezzo la riproduzione sopradescritta .

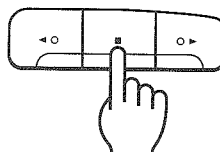

- La riproduzione viene fermata.

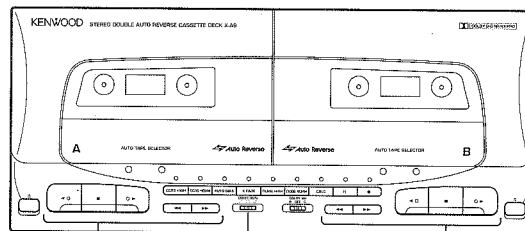

Tasti di funzione della Piastra A

Tasti di funzione della Piastra B

Selettore DIRECTION

## ■ Funzionamento di avvolgimento e riproduzione

La funzione di avvolgimento e riproduzione salta automaticamente lunghi spazi non registrati mentre il nastro viene riprodotto.

Questa funzione non è disponibile sul telecomando.

**1** Determinare il modo di riproduzione (condizioni).



- ... I due lati vengono riprodotti per 8 volte dopo di che la riproduzione si interrompe.
- ... I due lati vengono riprodotti una sola volta dopo di che la riproduzione si interrompe.
- ≡ ... Un lato viene riprodotto 8 volte dopo di che la riproduzione si interrompe..
- Nel caso che il selettore DIRECTION sia impostato sulla posizione "➤" e dei nastri siano inseriti in entrambe le piastrine, quando una piastra termina l'operazione di avvolgimento e riproduzione, l'altra piastra inizia la stessa operazione per 16 volte, dopo di che si ferma.

**2** Premere i tasti ◀◀ e ▶▶ contemporaneamente.

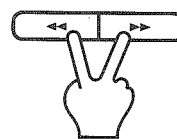

# Registrazione di cassette (solo Piastra B)

Il registratore incorpora la funzione di estensione della gamma dinamica Dolby HX Pro e la funzione di polarizzazione automatica per fornire registrazioni con superiori caratteristiche delle alte frequenze.

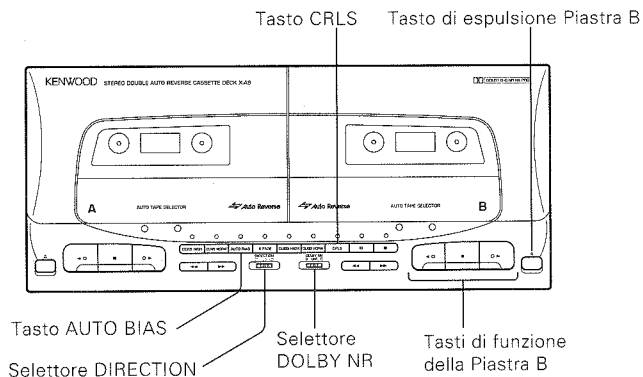

## ■ Registrazione normale

### 1 Preparare il registratore a cassette.

① Inserire un nastro nella piastra B.

② Impostare la direzione di scorrimento del nastro.

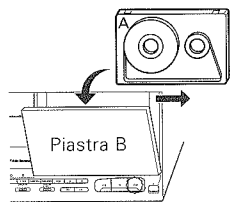

③ Selezionare la registrazione su di un lato o su entrambi i lati.



☺: Registrazione su due lati  
☺☺: Registrazione su di un lato

④ Selezionare il modo Dolby NR.



- Quando il microfono non viene utilizzato, accertarsi di impostare il comando MIC MIXING completamente in senso antiorario.

### 2 Selezionare la fonte da registrare.



Premete più volte.

Selezionare una fonte musicale diversa da TAPE.

### Per applicare l'effetto di equalizzazione

Consultate in proposito la pag. 60.

- Per registrare nastri per la riproduzione in automobile o in cuffia scegliete rispettivamente CAR AUDIO o HP STEREO. Consultate in proposito la pag. 37.

### 3 Impostate la funzione di regolazione automatica della polarizzazione.

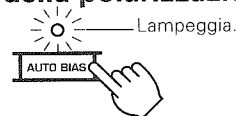

- Il valore ottimale della polarizzazione viene trovato in circa 45 secondi, quindi la piastra si ferma.
- Per cancellare la funzione di regolazione automatica della polarizzazione, premete il tasto di arresto.
- E'anche possibile iniziare la registrazione senza eseguire la regolazione automatica della polarizzazione.

### 4 Regolazione del livello di registrazione.

① Riproducete la sorgente di segnale.

② Premere il tasto CRLS.

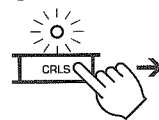

La regolazione del livello viene completata in circa 20 secondi.

Attendete che l'indicatore si illumini stabilmente.

- La piastra si porta nel modo di pausa di registrazione.
- Se premete il tasto di registrazione mentre l'indicatore sta lampeggiando, il suono registrato potrebbe venire distorto.
- Quando il tasto **CRLS** viene premuto mentre l'indicatore lampeggia, la regolazione del livello viene determinata in quel momento ed il registratore entra nel modo di pausa della registrazione.
- La regolazione del livello di registrazione viene sospesa se la sorgente di segnale non viene attivata entro 5 secondi dalla pressione del tasto **CRLS**.

### 5 Iniziare la registrazione.

① Riprodurre la fonte dall'inizio.

② Premere il tasto **II**.

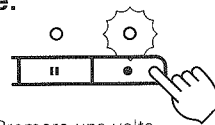

Premere una volta.

- La registrazione inizia.
- Il registratore entra automaticamente nel modo di arresto quando il lato da registrare è stato registrato fino alla fine.

### Funzione di polarizzazione automatica

I nastri compresi nelle categorie "normale" e "ai cromo" variano grandemente nelle loro caratteristiche a seconda del tipo. Per questo motivo, questo sistema è fornito della funzione di regolazione della polarizzazione automatica per l'uso esclusivo con nastri normali o al cromo in modo da poter sempre ottenere registrazioni ottimali con qualsiasi tipo di nastro normale o al cromo. Si raccomanda di utilizzare la funzione di polarizzazione automatica quando si utilizzano nastri normali o al cromo.

- Durante la regolazione automatica della polarizzazione, i tasti non funzionano ad esclusione dei tasti **▶▶**, **◀◀** e **■** della piastra A e del tasto **■** della piastra B.
- Se la quantità di nastro rimanente è piccola, la regolazione della polarizzazione automatica può venire cancellata nel mezzo ed in tale caso il nastro viene fermato in quella posizione.
- Il livello della polarizzazione viene cancellato quando viene premuto il tasto di espulsione della piastra B.

### ■ Per interrompere temporaneamente la registrazione

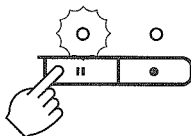

- L'indicatore si illumina.

**Per riprendere la registrazione**

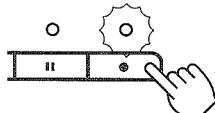

### ■ Per interrompere la registrazione

**1**

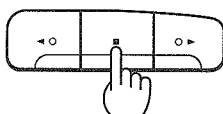

**2** **Interrompere la riproduzione della fonte.**

### ■ Per riavviare la registrazione dopo un errore

La procedura seguente è utile quando volete cancellare una registrazione in corso e riprenderla da capo. Lasciare uno spazio non registrato da circa 4 secondi o più prima della posizione di avvio della registrazione.

**1** **Interrompere la registrazione e riavvolgere il nastro.**

**Durante la registrazione nella direzione ► :**



**Durante la registrazione nella direzione ◀ :**



- La registrazione viene interrotta, il nastro viene riavvolto fino all'inizio del brano che viene registrato in cui la registrazione era stata avviata ed il nastro entra nel modo di arresto dopo aver creato uno spazio non registrato di circa 2 secondi dalla fine del brano precedente.

**2** **Riavviare la registrazione.**

① **Premere due volte il tasto [REWIND].**



- Viene creato uno spazio non registrato da circa 4 secondi e quindi lo scorrimento del nastro si interrompe.

② **Premere una volta il tasto [PLAY].**



- La registrazione si avvia.

### Funzione CRLS

**Sistema CRLS (regolazione computerizzata del livello di registrazione):**

**Questa funzione campiona i livelli di picco presenti in un CD e regola automaticamente di conseguenza il livello di registrazione.**

- Anche se non premete il tasto [CRLS]..... La registrazione viene eseguita col livello di registrazione di base. Il livello di registrazione di base comune a tutti i selettori di ingresso è stato impostato in fabbrica.
- Una volta determinato, il livello di registrazione viene memorizzato..... Il livello determinato dal tasto [CRLS] per ciascuna sorgente di segnale (LD/AUX, VIDEO, MD/DAT, TUNER, CD) viene memorizzato. Esso viene utilizzato ogni volta che una certa sorgente viene utilizzata ed applicato per la registrazione anche se il tasto [CRLS] viene applicato.
- Per riutilizzare il livello precedente dopo aver premuto il tasto [CRLS]..... Premete il tasto di arresto mentre l'indicatore CRLS sta lampeggiando in modo da tornare al livello precedente.
- Se il tasto [CRLS] viene mantenuto premuto per oltre 3 secondi ..... L'indicatore lampeggia a bassa velocità e quindi si spegne. A questo punto, il livello CRLS che è stato memorizzato per la sorgente di segnale indicata ritorna al livello di registrazione di base.

### Registrazione con il sistema HX-PRO

Quando la registrazione viene effettuata con la Piastra B, il sistema Dolby HX-PRO di estensione del margine di dinamica viene attivato, permettendo una più fedele registrazione delle alte frequenze.

#### Cos'è il sistema Dolby HX-PRO

Nel corso della registrazione normale con i valori consueti di polarizzazione, la frequenza di polarizzazione, che dovrebbe essere costante, viene a volte aumentata dalle componenti di alta frequenza della musica, ecc. Questo effetto influenza le caratteristiche di registrazione, distorcendo le alte frequenze, diminuendo la gamma dinamica e la risposta in frequenza.

Il sistema Dolby HX-PRO rileva le caratteristiche di alta frequenza della sorgente di segnale e riduce il segnale di polarizzazione di quanto occorre per renderlo costante. Come risultato, le caratteristiche di registrazione delle alte frequenze migliorano grandemente e la riproduzione dei nastri così ottenuti può essere ottenuta anche con un registratore a cassette che non possiede il sistema Dolby HX-PRO.

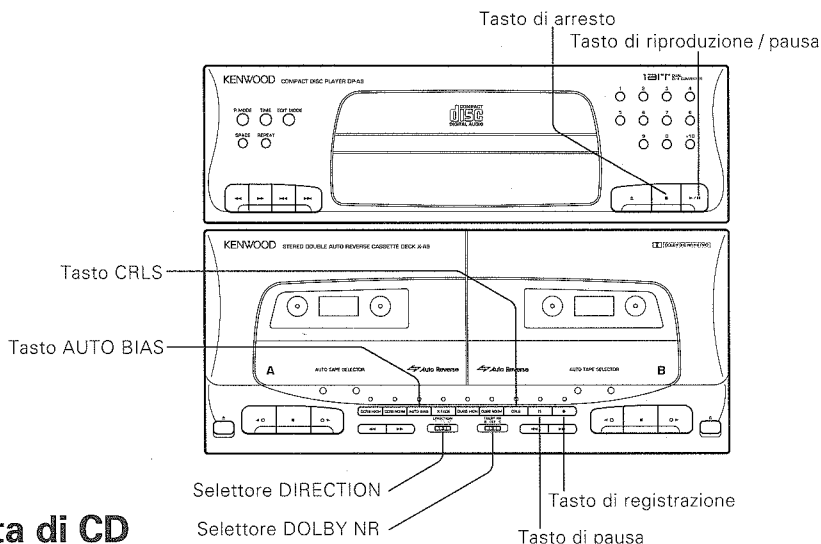

## ■ Registrazione sincronizzata di CD

Il registratore a cassette ed il lettore CD possono essere avviati contemporaneamente.

### 1 Preparare il registratore a cassette.

- ① Inserire un nastro nella piastra B.

- ② Impostare la direzione di scorrimento del nastro.

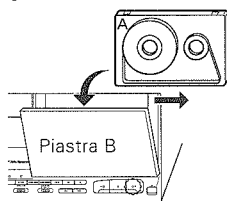

- ③ Selezionare la registrazione su di un lato o su entrambi i lati.

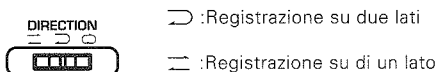

- ④ Selezionare il modo Dolby NR.



### 2 Eseguite la regolazione automatica della polarizzazione.

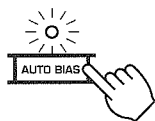

- La polarizzazione viene regolata in circa 45 secondi.

### 3 Regolazione del livello di registrazione.

- ① Riproduzione un CD.

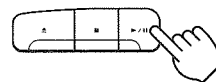

- Nel caso del sistema UD-900M, scegliete il CD desiderato.

- ② Premete il tasto CRLS.

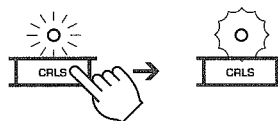

La regolazione del livello viene completata in circa 20 secondi.

Attendete che l'indicatore si illumini stabilmente.

- La piastra si porta nel modo di pausa di registrazione.

- ③ Pausa della riproduzione del CD.

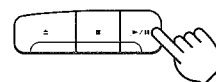

### 4 Iniziare la riproduzione del CD.

- ① Scegliete i brani desiderati con i tasti numerici.  
② Avviate la riproduzione.

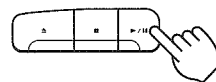

- La registrazione inizia contemporaneamente.
- Quando il lettore CD ha completato la riproduzione, il registratore termina la registrazione e si ferma.

#### Per la pausa

Premere il tasto del lettore CD.

#### Per riprendere la registrazione

Premere il tasto del lettore CD.

#### Per interrompere la registrazione

Premere il tasto del lettore CD.

- Quando il tasto del registratore a cassette viene premuto, il registratore entra nel modo di arresto ma la riproduzione del CD non si interrompe.

## ■ Funzionamento del tasto CD REC

Il tasto CD REC permette l'ascolto di una fonte diversa mentre si registra un CD.

- 1 Premere il tasto CD REC del preamplificatore / sintonizzatore.



- 2 Avviare la registrazione del CD.

- Fare riferimento alle sezioni sulla registrazione sincronizzata di CD e sulla registrazione di CD (CCRS).

- 3 Selezionare la fonte che si desidera ascoltare.



Premete più volte.

Selezionare una fonte musicale diversa da TAPE.

## Per cancellare l'operazione CD REC

Premete di nuovo il tasto.



- Questo tasto non funziona mentre l'indicatore di registrazione è illuminato o lampeggiante.

Note:

1. Quando il tasto **CD REC** viene portato su ON, il suono del CD non può essere registrato con l'effetto di equalizzazione.
2. Terminata la registrazione CD REC, premete sempre il tasto **CD REC** per disattivare la funzione.

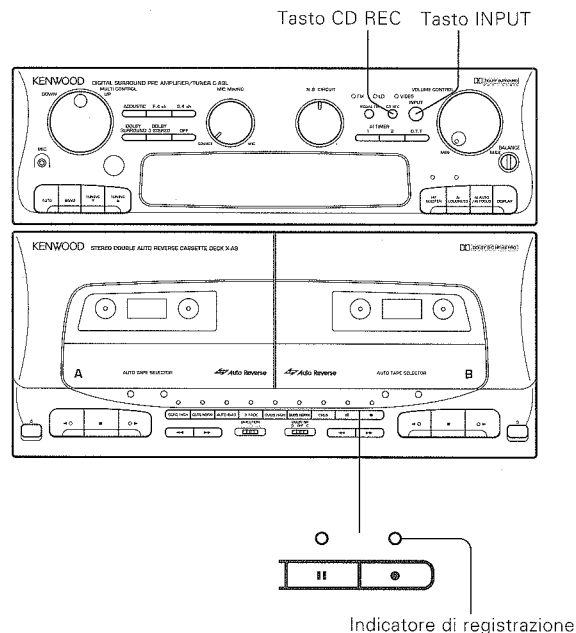

## Modi di registrazione

Questo sistema possiede quattro modi di registrazione elencati di seguito. Scegliete il modo che vi sembra più adatto allo scopo.

- 1 **Modo CD REC**  
Scegliete questo modo con il tasto CD REC.

In questo modo di registrazione, il segnale viene registrato direttamente dal CD in modo da ottenere una qualità il più possibile perfetta. Se lo desiderate, potete nel corso della registrazione riprodurre un altro segnale.

- 2 **Modo PRESENCE REC**  
Impostate la posizione F. 4ch.

Questo modo applica l'effetto di presenza al suono nel corso della registrazione, rendendola ideale per la riproduzione in un'automobile o in cuffia. Consultate in proposito la pag. 30.

- 3 **Modo EQ. REC**  
Scegliete il modo DSP OFF o ACOUSTIC.

Usate questo modo per applicare un effetto di equalizzazione particolare alla registrazione. Consultate in proposito la pag. 37.

Se nessuno di questi modi di registrazione viene scelto, il segnale musicale viene registrato normalmente e senza alterazioni.

- Per riprodurre un nastro registrato con un effetto di presenza o di equalizzazione, cancellare l'effetto stesso.

# Registrazione della riproduzione di CD (CCRS)

**Il sistema CCRS (sistema di registrazione di CD controllato da computer) rende possibili i seguenti tipi di registrazione impostando il livello di registrazione e la polarizzazione di registrazione ottimali per lo specifico CD che si desidera registrare ed attivando la registrazione automaticamente. (La registrazione CCRS è possibile solo con la piastra B).**

## Registrazione della riproduzione normale (TRACK):

La funzione CCRS dà inizio alla registrazione del CD a partire dal primo brano. Se il termine di un lato viene raggiunto durante la registrazione, viene attuata una chiusura in dissolvenza, quindi la registrazione riprende sul secondo lato del nastro con un'apertura in dissolvenza.

## Registrazione di una riproduzione programmata (PGM):

La funzione CCRS inizia la registrazione dei brani programmati del CD dal primo brano programmato e prosegue nell'ordine di programmazione. Se la fine del lato viene raggiunta nel corso della registrazione, il brano incompleto viene cancellato e registrato completamente dall'altra parte del nastro. (La programmazione che passi da un CD all'altro non è possibile).

Quando si programmano brani da due dischi o più, eseguire la registrazione MULTI EDIT.

## Registrazione EDIT normale:

Quando il tempo di registrazione del nastro viene specificato in precedenza, l'ordine dei brani del CD viene modificato in modo che nessun brano venga interrotto alla fine del nastro sui due lati. Il numero massimo di brani che possono essere registrati in questo modo è 20. [PRIORITY EDIT (solo UD-900): Programmato i brani desiderati in anticipo, potete far sì che ricevano la priorità nel corso del processo di editing].

## Registrazione AI EDIT:

Quando il tempo di riproduzione totale del CD è maggiore del tempo di registrazione del nastro, tutti i brani possono trovare posto sul nastro eseguendo una dissolvenza in uscita alla fine di ciascun brano. [AI PRIORITY EDIT (solo UD-900): Programmato i brani desiderati in anticipo, potete far sì che ricevano la priorità e non vengano quindi chiusi con una dissolvenza nel corso del processo di editing.]

## Registrazione MULTI EDIT:

I brani di diversi CD possono trovare posto in un singolo nastro.

## Registrazione con dissolvenza incrociata (X.FADE):

Il passaggio fra due brani diversi viene eseguito con una dissolvenza in modo da creare una continuità fra il due.

## Registrazione CCRS a doppia velocità:

Il CD viene registrato a velocità doppia del normale.

Vedere anche la sezione "Riproduzione di CD".

## CCRS (sistema di registrazione CD controllato da computer)

Quando il tasto CCRS viene premuto, le seguenti operazioni vengono eseguite automaticamente e quindi la registrazione del CD inizia.

1. Il CD viene riprodotto e il campionamento del suo livello di picco viene ricavato dal livello utilizzato per la registrazione del CD.
2. Il livello di registrazione ottimale per quel CD viene determinato in base al livello di picco campionato ed il registratore viene impostato di conseguenza.
3. Il registratore imposta automaticamente la polarizzazione ottimale per il nastro utilizzato per la registrazione.
4. I preparativi per la registrazione sopradescritti vengono completati in circa 90\*3 secondi, dopo di che la registrazione inizia.
5. Quando la registrazione è terminata (quando il lettore CD termina la riproduzione oppure quando il nastro è tasto registrato completamente), sia il registratore che il lettore CD entrano nel modo di arresto.

- Il livello di registrazione e il livello della polarizzazione vengono mantenuti mentre gli indicatori CCRS ed AUTO BIAS sono illuminati.
- Il livello di registrazione viene cancellato quando viene premuto il tasto di apertura/chiusura del lettore CD, il livello della polarizzazione viene cancellato quando viene premuto il tasto di espulsione della piastra B ed entrambi vengono cancellati quando l'alimentazione viene disattivata.

## Visualizzazione durante l'operazione CCRS

	Indicatore	CCRS <sub>1</sub>	AUTO BIAS <sub>2</sub>	Pausa	Registrazione
Durante la regolazione del livello di registrazione	Lampeggiante veloce	●	○	○	○
Durante la regolazione automatica della polarizzazione	Lampeggiante veloce	●	●	○	○
	Lampeggiante lento	○	○	●	●
Durante la registrazione	Lampeggiante lento	○	○	●	○
Durante la pausa di registrazione	UD-900 UD-900M	○	○	●	●

\*1. Cancellazione della regolazione CCRS:

Premete il tasto di apertura / chiusura del piatto portadischi del lettore CD.

\*2. Per cancellare l'impostazione automatica della polarizzazione:

Premete il tasto di espulsione del registratore a cassette.

\*3. Il tempo varia seconda del numero dei brani da registrare.

## Dissolvenza in entrata ed in uscita

Dissolvenza in entrata significa che il volume aumenta gradatamente dal minimo al livello normale quando si inizia la riproduzione di musica.

Di converso, dissolvenza in uscita significa che il volume diminuisce gradatamente dal livello normale al minimo alla fine del pezzo musicale.

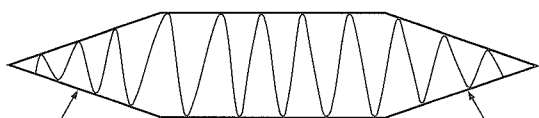

Dissolvenza in entrata

Dissolvenza in uscita

## Registrazione CCRS a doppia velocità

Il lettore CD riproduce ed il registratore a cassette registra al doppio della velocità rendendo possibile dimezzare il tempo richiesto per la registrazione. Dato che il CD in questo caso viene riprodotto a doppia velocità, i contenuti non possono essere goduti come musica per quanto essi possano essere controllati con i diffusori.

La registrazione a velocità doppia avviene sempre senza l'uso dell'effetto Dolby NR. Questo non deve quindi venire usato durante la riproduzione.

**Durante la registrazione CCRS a doppia velocità, cancellare l'effetto di equalizzazione (Consultate pag.37).**

### ■ Registrazione di CD nel modo di riproduzione normale (TRACK)

Al termine del lato della cassetta, al momento di inversione della direzione di scorrimento del nastro si hanno una chiusura ed un'apertura in dissolvenza.

**1** Selezionate CD con i selettori di ingresso e ponete un CD sul piatto.

**2** Eseguire la procedura "Registrazione normale" fino alla fase 2.

- Consultate pag. 57.

**3** Controllate che il modo TRACK del lettore CD sia attivato.

- Se l'indicatore [PGM] è illuminato, premete il tasto [P. MODE].

Nel caso del sistema UD-900M (DP-MA9), premete il selettore del CD per scegliere il CD da registrare.

- Controllate la qualità della riproduzione.

**4** Iniziate la registrazione.

**Registrazione a velocità normale**

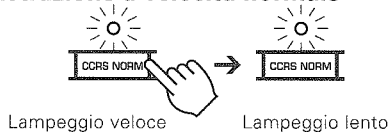

**Registrazione a velocità doppia**

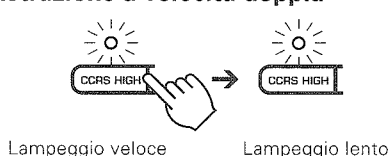

- La funzione CCRS viene attivata in modo che la registrazione possa iniziare entro 90 secondi.
- I brani sul CD sono registrati nel loro ordine normale.
- Al momento di inversione della direzione di scorrimento del nastro si hanno le seguenti operazioni automatiche.

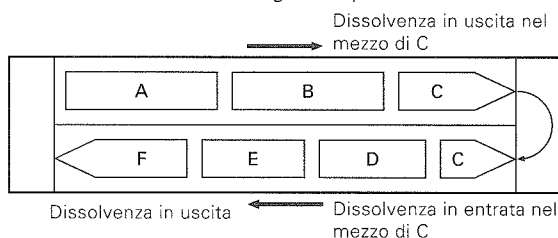

### ■ Registrazione di una riproduzione programmata (PGM)

I brani vengono registrati in modo da non venire interrotti dalla fine del lato della cassetta.

**1** Selezionate CD con i selettori di ingresso e ponete un CD sul piatto.

**2** Eseguire la procedura "Registrazione normale" fino alla fase 2.

- Consultate pag. 57.

**3** Nel modo PGM, selezionare l'ordine dei brani da riprodurre.

- Per la programmazione con il sistema UD-900M, consultate pag. 44. Per la programmazione con il sistema UD-900, consultate pag. 50. (La programmazione che passi da un CD all'altro non è possibile.)
- Durante la programmazione di brani da due o più dischi, eseguire la registrazione MULTI EDIT descritta a pag. 65.

**4** Iniziate la registrazione.

**Registrazione a velocità normale**

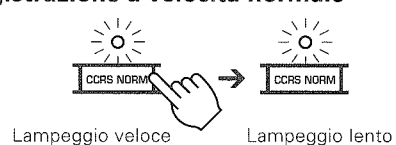

**Registrazione a velocità doppia**

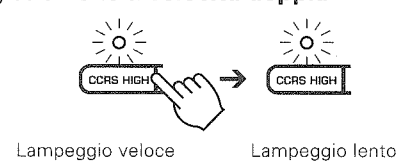

- La funzione CCRS viene attivata in modo che la registrazione possa iniziare entro 90 secondi.
- I brani sul CD sono registrati nel loro ordine di programmazione.
- Al momento di inversione della direzione di scorrimento del nastro si hanno le seguenti operazioni automatiche.

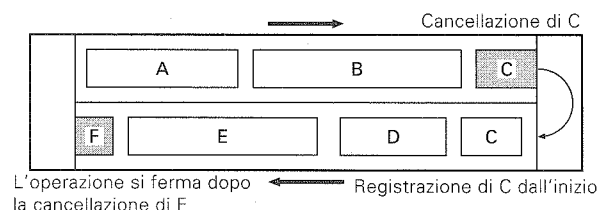

Note:

1. Quando il tasto [CCRS] viene premuto durante la riproduzione del CD, la riproduzione viene interrotta e l'operazione di impostazione CCRS inizia.
2. La registrazione CCRS rende la regolazione manuale del livello di registrazione non necessaria.
3. Il sistema CCRS ricerca il livello di picco del CD in un periodo in 90 secondi. Perciò è possibile che il livello ottimale non possa essere ottenuto per quanto ciò sia un caso estremamente raro.
4. Se un brano sul CD è estremamente lungo, come nel caso di musica classica, il sistema CCRS non può essere utilizzato poiché la musica non trova posto su di un solo lato del nastro.
5. Se il selettore DIRECTION del registratore si trova sulla posizione "→", il processamento della registrazione per la fine del nastro avviene solo sul lato A.
6. Se l'ultimo brano del lato di un nastro deve venire terminato con una chiusura in dissolvenza, se lo spazio fra i brani è troppo breve potrebbe venire terminato con una chiusura in dissolvenza anche parte del brano precedente.

## ■ Registrazione EDIT normale

Questa funzione permette l'edizione, basata sul tempo di registrazione del nastro specificato, dell'ordine dei brani del CD in modo che nessun brano venga interrotto dalla fine di ciascun lato del nastro.

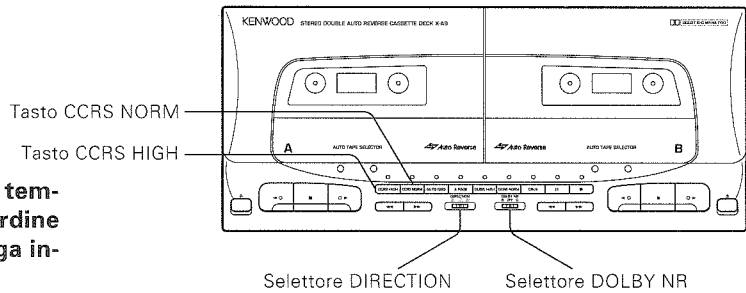

### 1 Preparare la piastra B per la registrazione.

- ① Inserire il nastro a cassetta.
- ② Controllare la direzione di scorrimento del nastro.
- ③ Selezionare il lati del nastro da registrare.



☐ : Selezionare la registrazione su due lati.

- ④ Selezionare il modo Dolby NR.

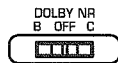

**Equalizzazione del segnale**  
Consultate in proposito la pag. 60.

### 2 Selezionare l'ingresso CD.

### 3 Inserire il CD nel lettore.

**Nel caso del sistema UD-900:**

- Se desiderate programmare dei brani, sceglierli prima della fase 4.
- Per attivare la funzione di spaziatura automatica (vedi pag. 51), premete il tasto **[SPACE]**.

**Nel caso del sistema UD-900M:**

- Chiudete lo sportello.
- Controllare che l'indicatore **[PGM]** sia spento. Se anche un solo brano viene programmato, l'editing non è possibile.

### 4 Selezionare il modo EDIT col tasto EDIT MODE del lettore CD.

EDIT MODE

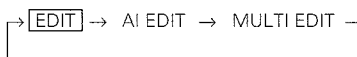

Il display cambia ogni volta che il tasto viene premuto.

- Procedere alla fase successiva entro 8 secondi dall'impostazione di EDIT. Se passano più di 8 secondi, selezionare nuovamente il modo EDIT.

**Nel caso del sistema UD-900M (DP-MA9), premete il selettore del CD per scegliere il CD da registrare.**

### 5 Introdurre il tempo di riproduzione del nastro nelle due direzioni.

Utilizzare i tasti numerici del lettore CD.

**Nastro C-30 :** **[+10] [+10] [+10] [0]**

**Nastro C-46 :** **[+10] [+10] [+10] [+10] [6]**

- 46, 54, 60 o 90 possono essere selezionati anche ogni volta che il tasto **[TIME]** viene premuto. In questo caso, premere nuovamente il tasto **[EDIT MODE]** per finalizzare l'introduzione.
- L'edizione per l'adattamento dei brani nei lati A e B viene eseguita automaticamente e la sua fine viene indicata dall'indicatore **[EDIT]** che cambia da lampeggiante ad illuminato continuamente.
- Se in precedenza è stato programmato un programma contenente alcuni brani, questi brani possono essere registrati con priorità. (solo UD-900).
- Quando il tasto **[EDIT MODE]** viene premuto di nuovo mentre l'indicatore **[EDIT]** è illuminato, l'indicazione "SHUFFLE" appare sul display ed i brani vengono riarrangiati. (solo UD-900).

### 6 Premere il tasto CCRS.

**Registrazione a velocità normale**

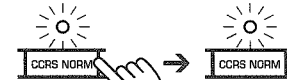

Lampeggio veloce      Lampeggio lento

**Registrazione a velocità doppia**



Lampeggio veloce      Lampeggio lento

**La registrazione viene eseguita come indicato in basso. (Esempio per il sistema UD-900)**

La priorità viene data ai brani programmati      Brano soggetto alla regolazione del tempo

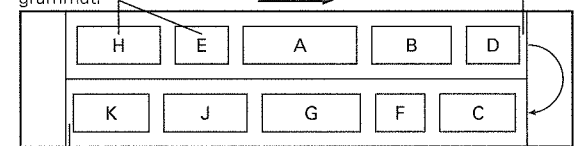

Brano soggetto alla regolazione del tempo

I brani vengono registrati fondamentalmente a seconda del loro numero ma alcuni brani vengono sostituiti da altri brani soggetti alla regolazione del tempo.

- Il lettore CD ed il registratore a cassette entrano automaticamente nel modo di arresto dopo il completamento della registrazione.

Note:

1. L'operazione di edizione non avviene se viene programmato un brano di numero 44 o superiore. (Con il sistema UD-900M, la programmazione non è possibile).
2. La riproduzione ripetuta non è disponibile.
3. Per cancellare la funzione di creazione automatica di spazi premere il tasto **[P. MODE]** e reiniziare la procedura dalla fase 4. (solo UD-900).

## ■ Registrazione AI EDIT

Quando il tempo di riproduzione totale di un CD eccede il tempo di registrazione del nastro, questa funzione permette di accomodare tutti i brani sul nastro eseguendo una dissolvenza in uscita alla fine di ciascun brano. E' anche possibile specificare i brani che non si desidera tagliare. (AI PRIORITY EDIT (solo UD-900) )

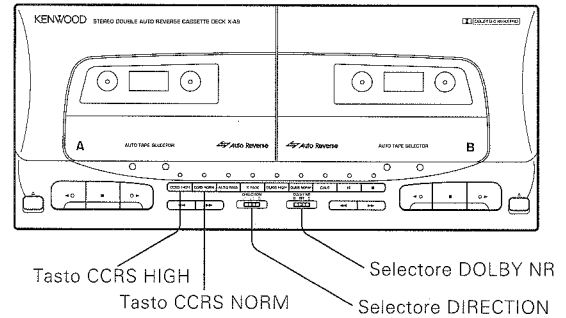

### 1 Preparare la piastra B per la registrazione.

- ① Inserire il nastro a cassetta.
- ② Controllare la direzione di scorrimento del nastro.
- ③ Selezionare il lati del nastro da registrare.

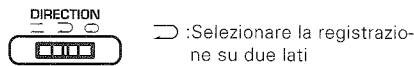

- ④ Selezionare il modo Dolby NR.

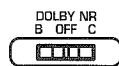

**Equalizzazione del segnale**  
Consultate in proposito la pag. 60.

### 2 Selezionare l'ingresso CD.

### 3 Inserire il CD nel lettore.

- Nel caso del sistema UD-900M, chiudere lo sportell e controllare che l'indicatore [PGM] sia spento.

### 4 Selezionare i brani che non si desidera vengano tagliati durante la registrazione. solo UD-900 :

- ① Premere il tasto P.MODE.
- [PGM] si illumina.
- ② Introdurre i numeri dei brani utilizzando i tasti numerici.
- Introdurre i diversi numeri nell'ordine desiderato.
- Per dettagli, consultare la sezione "Riproduzione dei brani desiderati nell' ordine desiderato" a pag. 50.

### 5 Selezionare il modo AI EDIT per mezzo del tasto EDIT MODE del lettore CD.

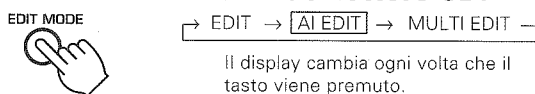

- Procedere alla fase successiva entro 8 secondi dall'impostazione del modo AI EDIT. Se sono passati più di 8 secondi, impostare nuovamente il modo AI EDIT.

**Nel caso del sistema UD-900M (DP-MA9), premete il selettore del CD per scegliere il CD da registrare.**

### 6 Introdurre il tempo di riproduzione del nastro nelle due direzioni.

Utilizzare i tasti numerici del lettore CD.

**Nastro C-30 :** [+10] [+10] [+10] [0]  
**Nastro C-46 :** [+10] [+10] [+10] [+10] [6]

- 46, 54, 60 o 90 possono essere selezionati anche ogni volta che il tasto [TIME] viene premuto. In questo caso, premere nuovamente il tasto [EDIT MODE] per finalizzare l'introduzione.
- L'edizione per l'adattamento dei brani nei lati A e B viene eseguita automaticamente e la sua fine viene indicata dall'indicatore [AI EDIT] che cambia da lampeggiante ad illuminato continuamente.

### 7 Premere il tasto CCRS.

**Registrazione a velocità normale**

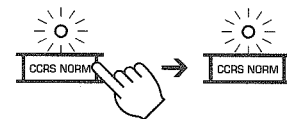

Lampeggio veloce      Lampeggio lento

**Registrazione a velocità doppia**

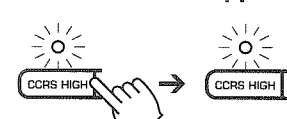

Lampeggio veloce      Lampeggio lento

**La registrazione viene eseguita come indicato in basso.(Esempio per il sistema UD-900)**

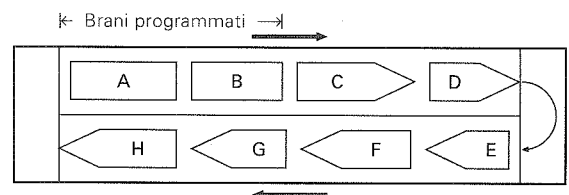

- I brani programmati vengono registrati per primi senza alcun taglio mentre gli altri brani vengono registrati poi con la fine di ciascun brano in dissolvenza in uscita.(solo UD-900).
- Se il nastro è lungo a sufficienza, tutti i brani vengono registrati fino alla fine.
- Il lettore CD ed il registratore entrano automaticamente nel modo di arresto dopo il completamento della registrazione.

Note:

1. Se viene impostato un tempo di registrazione del nastro estremamente corto, l'edizione automatica potrebbe non essere eseguita .
2. Le funzioni del tasto [SPACE] e del tasto [REPEAT] non sono operative.
3. L'operazione di edizione non avviene se è stato programmato un brano di numero 44 o maggiore. (Con il sistema UD-900M, la programmazione non è possibile.)
4. La registrazione X.FADE non è possibile.

## ■ Registrazione MULTI EDIT (edizione di CD multipli)

Questa funzione permette l'edizione dei brani desiderati da multipli CD ciascuno dei quali contiene non più di 20 brani e la loro registrazione su di un solo nastro mentre si cambiano i CD.

Nel caso del sistema UD-900M, caricate prima i CD che desiderate usare per l'editing nel magazzino e nel piatto portadisco Plus-1.

### 1 Preparare la piastra B per la registrazione.

- ① Inserire il nastro a cassetta.
- ② Controllare la direzione di scorrimento del nastro.
- ③ Selezionare il lati del nastro da registrare.

↔ : Selezionare la registrazione su due lati.

- ④ Selezionare il modo Dolby NR.

#### Equalizzazione del segnale

Consultate in proposito la pag. 60.

### 2 Selezionare l'ingresso CD.

### 3 Inserire il CD nel lettore.

- Nel caso del sistema UD-900M, chiudere lo sportell e controllare che l'indicatore [PGM] sia spento.

### 4 Selezionare il modo MULTI EDIT per mezzo del tasto EDIT MODE del lettore CD.

EDIT MODE



→ EDIT → AI EDIT → [MULTI EDIT]

Il display cambia ogni volta che il tasto viene premuto.

- Procedere alla fase successiva entro 8 secondi dall'impostazione del modo MULTI EDIT. Se sono passati più di 8 secondi, impostare nuovamente il modo MULTI EDIT.

### 5 Introdurre il tempo di riproduzione del nastro nelle due direzioni.

Utilizzare i tasti numerici del lettore CD.

**Nastro C-30:** [+10] [+10] [+10] [0]

**Nastro C-46:** [+10] [+10] [+10] [+10] [6]

- 46, 54, 60 o 90 possono essere selezionati anche ogni volta che il tasto [TIME] viene premuto. In questo caso, premere nuovamente il tasto [EDIT MODE] per finalizzare l'introduzione.
- L'indicatore [MULTI EDIT] cambia da lampeggiante ad illuminato continuamente indicando il modo di attesa di introduzione del programma e viene visualizzato il tempo registrabile del lato A.

**Nel caso del sistema UD-900M, scegliete uno dei sette CD caricati nel lettore.**

- Per scegliere un altro CD, premete il tasto [ ] mentre il numero di brano lampeggia.

### 6 Selezionare i brani da registrare.

Utilizzando i tasti numerici del lettore CD, introdurre i numeri di brano nell'ordine in cui si desidera vengano registrati. (sul telecomando del sistema UD-900M)

- Il display TOTAL TIME indica il tempo rimanente del nastro sul lato A o B.
- Quando l'indicazione "FULL" viene visualizzata, ciò indica che non possono essere registrati altri brani.

### 7 Premere il tasto CCRS.

Registrazione a velocità normale

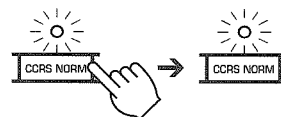

Lampeggio veloce      Lampeggio lento

Registrazione a velocità doppia

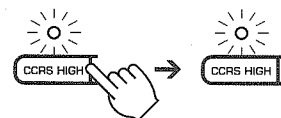

Lampeggio veloce      Lampeggio lento

La registrazione viene eseguita come indicato in basso (esempio per quando si desidera registrare tre CD).

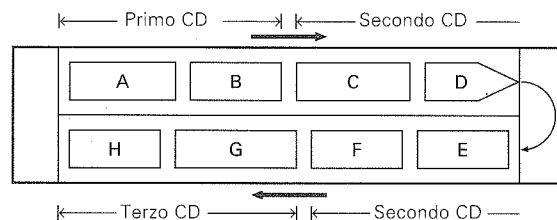

- Quando il primo CD è stato registrato, sia il lettore CD che il registratore a cassette entrano nel modo di arresto con il sistema UD-900, il piatto del lettore CD si apre automaticamente.

**Col sistema UD-900:**

Per registrare il secondo e terzo CD, ripetete le fasi 6 ed 7 dopo aver cambiato il CD ed aver chiuso il piatto portadisco.

**Col sistema UD-900M:**

Scegliete un altro CD e ripetete le fasi 6 e 7.

Note:

1. Nella fase 6, il display del lettore CD indica FADE ed alla fine del brano selezionato che è più lungo del tempo preimpostato viene eseguita una dissolvenza in uscita.
2. Non possono essere introdotti brani di numero 44 (21 col sistema UD-900M) o maggiore.
3. Le funzioni del tasto [SPACE] e del tasto [REPEAT] non sono operative.
4. Durante la registrazione, non premete il tasto P.OPEN / CLOSE o quello di espulsione del magazzino (UD-900M).

# Registrazione della riproduzione di CD (CCRS)

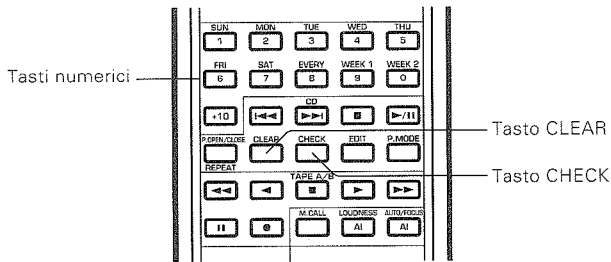

## ■ Per controllare i contenuti dell'edizione

Solo telecomando

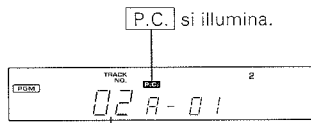

Numero di brano

- Ogni volta che il tasto viene premuto, i numeri dei brani vengono visualizzati nell'ordine impostato dalla funzione di edizione.
- Nel caso dell'edizione MULTI EDIT, solo i numeri dei brani del CD presente nel lettore vengono visualizzati. (Nel caso del sistema UD-900M vengono cancellati solo brani dal CD attualmente scelto).

## ■ Per cancellare i contenuti dell'edizione

Solo telecomando

### Cancellazione di brani individuali partendo dall'ultimo brano (Solo MULTI EDIT)



- Ogni volta che il tasto viene premuto, l'ultimo brano della sequenza viene cancellato.
- Solo i brani del CD presente nel lettore possono essere cancellati. (Nel caso del sistema UD-900M vengono cancellati solo brani dal CD attualmente scelto).

### Cancellazione di tutti i contenuti dell'edizione

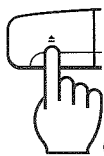

(UD-900)



(UD-900M)

- Nel caso di MULTI EDIT possono essere cancellati solo i brani del CD presente nel lettore. (Nel caso del sistema UD-900M vengono cancellati solo brani dal CD attualmente scelto. Quando si riproduce un CD nel piatto Plus-1, premere il tasto P. OPEN / CLOSE.)

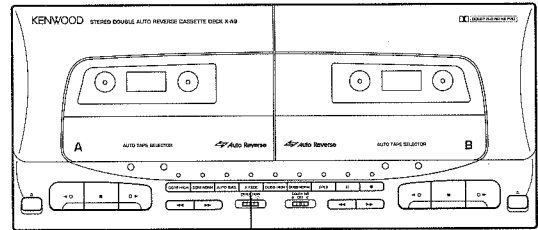

Tasto X.FADE

## ■ Registrazione X.FADE di CD

Non disponibile con la registrazione a doppia velocità.

### 1 Selezionate CD col selettore di ingresso e ponete un CD sul piatto.

- Per riprodurre normalmente con l'UD-900M (DP-MA9), premete il selettore del CD per scegliere il CD da registrare e controllate la qualità della riproduzione.

### 2 Eseguire la procedura "Registrazione normale" fino alla fase 2.

- Consultate pag. 57.

### 3 Iniziate la registrazione.

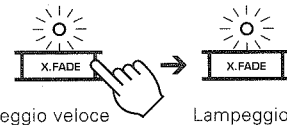

- La funzione CCRS viene attivata in modo che la registrazione abbia inizio dopo 90 secondi.
- La registrazione inizia nel modo impostato con il lettore CD.

#### Nel modo TRACK o PGM

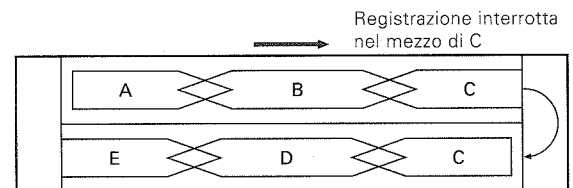

L'operazione si ferma nel mezzo di E      Registrazione di C dall'inizio

#### Se l'edizione (EDIT normale, MULTI EDIT) ha luogo prima della registrazione

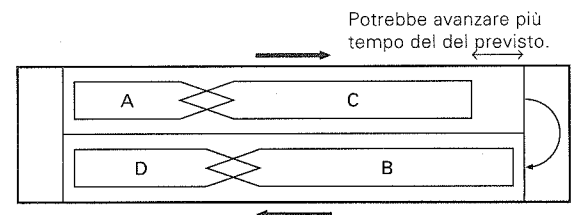

Nota:

Non raccomandiamo l'uso della funzione di dissolvenza incrociata per la registrazione di brani che già contengono dissolvenza, dato che gli spazi non registrati fra i vari brani potrebbero divenire molto lunghi.

# Duplicazione di cassette

La duplicazione consiste nella copiatura dei contenuti registrati su di un nastro su di un altro nastro (nastro nella piastra A → nastro nella piastra B).

**Duplicazione a velocità normale:**

Per copiare alla normale velocità del nastro.

**Duplicazione ad alta velocità:**

Per copiare al doppio della normale velocità del nastro.

## 1 Inserire i nastri nelle piastre.

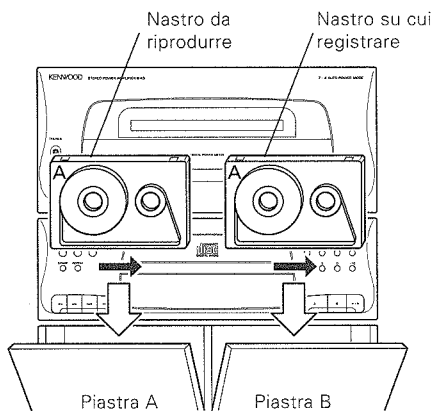

## 2 Impostare la stessa direzione per entrambi i nastri.

- Fare riferimento a pag. 54.

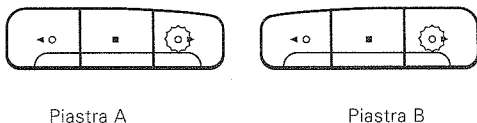

## 3 Selezionare il modo di duplicazione ad una direzione o a due direzioni.

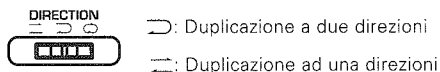

## 4 Premere il tasto AUTO BIAS.

- La polarizzazione ottimale viene impostata in circa 45 secondi dopo di che le piastre entrano nel modo di arresto.

## 5 Iniziare la duplicazione.

**Duplicazione a velocità normale**

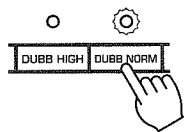

**Duplicazione ad alta velocità**

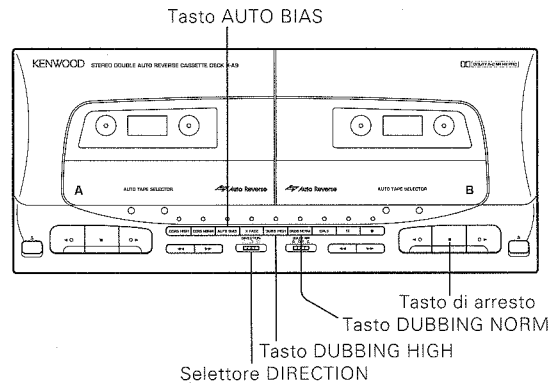
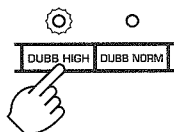

### Per interrompere la duplicazione

Premete il tasto di arresto della Piastra B.

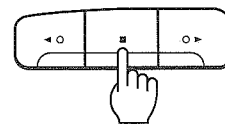

- Entrambe le piastre A e B entrano nel modo di arresto.

### Per interrompere temporaneamente la duplicazione

**Duplicazione a velocità normale:**

Premere il tasto **NORM**.

**Duplicazione ad alta velocità:**

Premere il tasto **HIGH**.

- Solo la piastra B entra nel modo di pausa della registrazione dopo aver lasciato uno spazio non registrato di circa 4 secondi, nel caso della duplicazione a velocità normale, o di 6 secondi nel caso della duplicazione ad alta velocità.
- Per saltare dei brani che non si desidera duplicare sull'altro nastro, premere il tasto [▶] della piastra A.
- Per riprendere la duplicazione dopo una pausa, premere nuovamente lo stesso tasto DUBBING premuto in precedenza ([NORM] o [HIGH]).

Note:

1. Il livello di registrazione non può essere regolato per la duplicazione.
2. Il selettore [DOLBY NR] non funziona durante la duplicazione.  
\* Il nastro registrato con la funzione di duplicazione possiede lo stesso sistema Dolby NR del nastro originale nella piastra A.
3. I disturbi prodotti da un televisore possono interferire con la duplicazione ad alta velocità se questa viene eseguita in prossimità dello stesso. Per prevenire ciò non installare l'unità in prossimità del televisore.
4. Se il nastro originale è stato registrato con un livello elevato, la qualità del suono potrebbe degradare se si utilizza la duplicazione ad alta velocità. In tali casi utilizzare la duplicazione a velocità normale.

# Funzionamento con componenti video

Fare riferimento a pag. 12 per il collegamento di componenti audio / video.  
Per i collegamenti ed il funzionamento, leggere attentamente anche i manuali di istruzioni dei componenti che si desidera collegare.

## ■ Riproduzione di nastri video

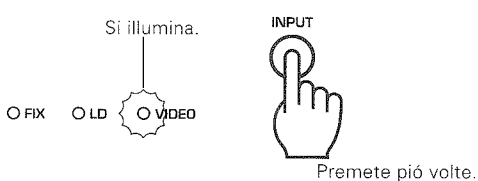
- 1** Attivare l'alimentazione del monitor.
- 2** Portate il selettore d'ingresso nel modo VIDEO.  

Si illumina.

INPUT

Premete piú volte.
- 3** Riprodurre col VCR.

## ■ Registrazione di una fonte video

- 1** Collegare il componente video da cui si desidera registrare.
  - E' possibile collegare un videoregistratore, una telecamera, un lettore LD, un sintonizzatore DBS, ecc.
- 2** Selezionare la fonte di ingresso corrispondente.  

INPUT

Premete piú volte.
- 3** Riprodurre la fonte video.
- 4** Portare il VCR nel modo di registrazione.

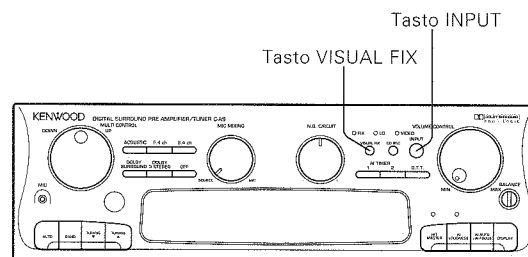

## ■ Ascolto di un CD o di un nastro mentre si guarda un video

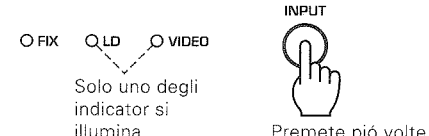
- 1** Selezionare il componente video le cui immagini si desidera guardare.  

Solo uno degli indicator si illumina.

INPUT

Premete piú volte.
- 2** Premete il tasto VISUAL FIX .  

Si illumina.

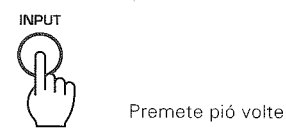
VISUAL FIX
- 3** Selezionare la fonte audio che si desidera ascoltare.  

INPUT

Premete piú volte.

  - Solo la fonte audio viene commutata mentre le immagini visualizzate non cambiano.
- 4** Riprodurre con i componenti video ed audio desiderati.

### Tsato VISUAL FIX

Potete usare questa funzione per bloccare il selettore d'ingresso video su di una sorgente video particolare. Una volta che l'ingresso è stato scelto e VISUAL FIX è attivato, il segnale video non cambia anche se un altro selettore d'ingresso video viene premuto.



# "Karaoke"

## HIT MASTER:

Questo tasto permette di ridurre di livello la parte vocale di brani contenuti su CD, ecc., in modo da poter cantare assieme all'accompagnamento come nel "Karaoke". Questa funzione è comoda per imparare dei brani non ancora disponibili come "Karaoke". Questo tasto non funziona nei modi DOLBY SURROUND o DOLBY 3 STEREO.

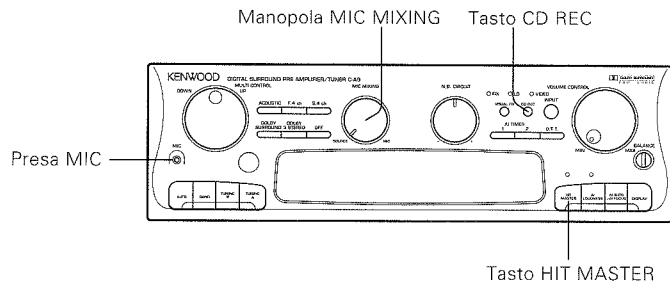

## ■ Collegamento microfono

- 1 Ruotare il comando MIC MIXING completamente in senso antiorario.



- 2 Inserire la spina del microfono nella presa MIC.



- 3 Regolare il volume



## ■ "Karaoke"

- 1 Riprodurre la fonte musicale.

- 2 Premere il tasto HIT MASTER.

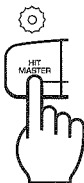

- Solo il livello della parte vocale della fonte musicale viene ridotto. Questo effetto non può comunque essere ottenuto con certe fonti musicali.

- 3 Cantare assieme alla musica.

- Il volume complessivo viene regolato con VOLUME CONTROL.

## ■ RegISTRAZIONI di "Karaoke"

- 1 Collegare un microfono.

- 2 Accertarsi che CD REC sia OFF.



- 3 Premere il tasto HIT MASTER.

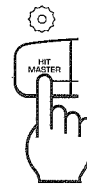

- 4 Esguire la procedura "Registrazione normale" fino alla fase 4.

- Consultate pag.57.

- 5 Avviare la registrazione.

- ① Riprodurre la fonte musicale.
- ② Premere il tasto di registrazione.
- ③ Cantare assieme alla musica.

- Un nastro di accompagnamento "Karaoke" può essere creato anche registrando la musica col comando MIX MIXING impostato completamente in senso antiorario.

- 6 Interrompere la registrazione.

### Note:

1. Quando il microfono non viene utilizzato, accertarsi di impostare il comando MIC MIXING completamente in senso antiorario.
2. Il messaggio del suono del microfono e del suono riprodotto dal nastro non può essere registrato.

Il timer di questo sistema può essere utilizzato per le seguenti funzioni:

**Timer programmabile** : Per la ricezione e registrazione di trasmissioni, per la riproduzione di cassette o CD all'orario di attivazione specificato e per la disattivazione dell'alimentazione all'orario di spegnimento specificato.

Possono essere impostati fino a quattro timer programmabili. Le funzioni del timer AI TIMER possono essere aggiunte alla funzione del timer programmabile.

## AI TIMER 1

: Quando l'alimentazione viene attivata all'orario specificato, il volume aumenta in tre fasi distinte fornendo un effetto per la sveglia simile a quello di un orologio.

## AI TIMER 2

: Quando l'alimentazione viene attivata all'orario specificato, vengono riprodotti prima due brani di un CD e quindi l'ingresso viene commutato automaticamente sul sintonizzatore.

## Timer per lo spegnimento automatico

: Disattiva l'alimentazione dopo che un periodo di tempo specificato è trascorso. Se viene impostato prima di coricarsi, l'alimentazione viene disattivata automaticamente anche se ci si fosse addormentati.

## Timer ad un tocco

: Attiva l'alimentazione dopo un tempo specificato di fino a 12 ore dal momento dell'attivazione impostato in unità di 30 minuti. Le funzioni AI TIMER possono essere aggiunte al timer ad un tocco.

## Controllo calendario

: Quando anno, mese e giorno vengono introdotti in questo ordine, il giorno della settimana corrispondente a tale data viene visualizzato da un indicatore.

- Per le procedure di impostazione del timer, leggere la descrizione fornita alla pagina seguente ed oltre.
- I contenuti dei programmi del timer possono essere modificati come desiderato.
- Anche quando un programma per il timer è stato introdotto, il timer non viene attivato se la sua esecuzione non viene attivata.
- Disattivare le funzioni AI TIMER quando non sono necessarie; in caso contrario esse vengono aggiunte a tutti i programmi eseguiti in quella giornata.
- Una volta impostati, i contenuti di un programma non possono essere cancellati tutti in una volta. I contenuti precedenti possono essere cancellati quando essi vengono sostituiti da altri contenuti.
- I programmi devono essere impostati in modo che i loro orari non si sovrappongano.

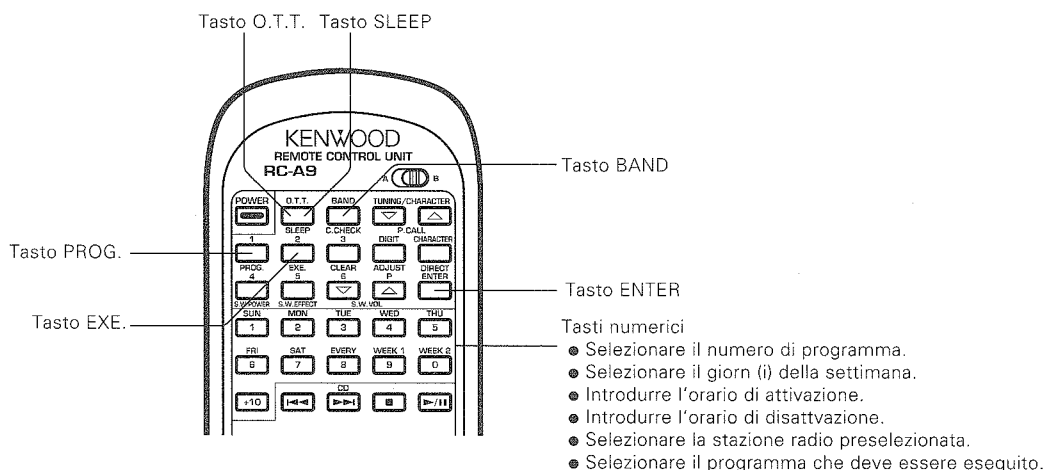

## Tipi di giorno della settimana che possono essere selezionati con i tasti numerici

1. Per eseguire un programma una sola volta in uno specifico giorno della settimana dopo che la sua esecuzione è stata attivata.

### Tasti numerici

Domenica	SUN	1				
Lunedì	MON	2				
Martedì	TUE	3				
Mercoledì	WED	4				
Giovedì	THU	5				
Venerdì	FRI	6				
Sabato	SAT	7				

- Se si desidera attivare il timer alla stessa ora la settimana successiva, attivare nuovamente l'esecuzione.

2. Per eseguire un programma ripetutamente ogni settimana dopo che la sua esecuzione è stata attivata.

### Tasti numerici

Tutti i giorni da lunedì a domenica	EVERY	8			
Tutti i giorni da lunedì a sabato	WEEK 1	9			
Tutti i giorni da lunedì a venerdì	WEEK 2	0			

- Se l'operazione col timer non è necessaria, cancellare l'esecuzione del programma.

Accertarsi di regolare l'ora esatta prima di procedere con quanto segue.

## Ricezione di una trasmissione col timer Solo telecomando

### 1 Attivare l'alimentazione.

Premere il tasto **POWER** dell'amplificatore di potenza

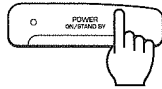

### 2 Selezionare il modo di impostazione del programma.



- Gli indicatori del numero di programma (da 1 a 4) lampeggiano.

### 3 Selezionare il numero di programma da utilizzare.



Selezionare da 1 a 4.

Premere entro 8 secondi.

- L'indicatore del numero di programma selezionato lampeggia.

### 4 Specificare il giorno (i) della settimana con i tasti numerici.

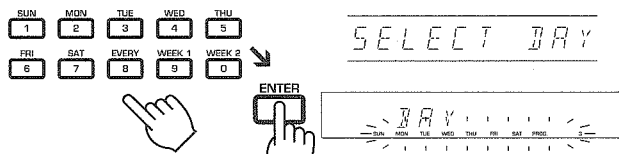

### 5 Introdurre l'orario di attivazione con i tasti numerici.

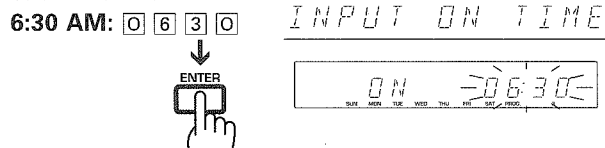

### 6 Introdurre l'orario di disattivazione con i tasti numerici.

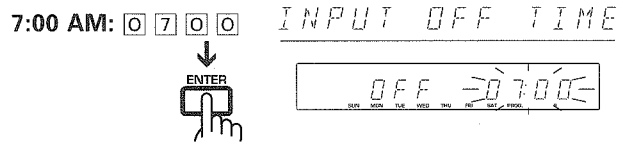

### 7 Selezionare il modo PLAY.

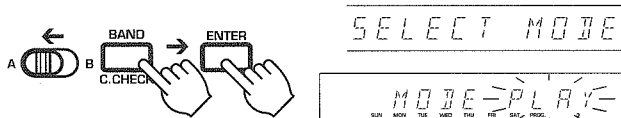

Il modo del timer viene commutato tra PLAY e REC ogni volta che il tasto **BAND** viene premuto.

### 8 Selezionare la fonte TUNER.

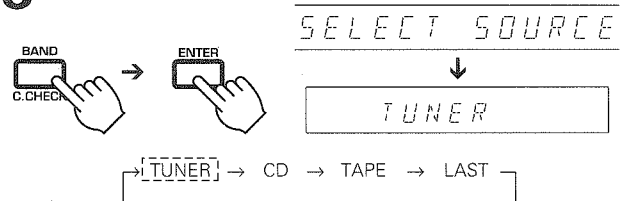

La fonte viene commutata ogni volta che il tasto **BAND** viene premuto.

- "LAST" viene selezionata quando, per esempio, la riproduzione del sintonizzatore DBS o del LD è in corso di registrazione.

### 9 Selezionare il tasto di preselezionata in cui la stazione che si desidera ricevere è stata preselezionata.

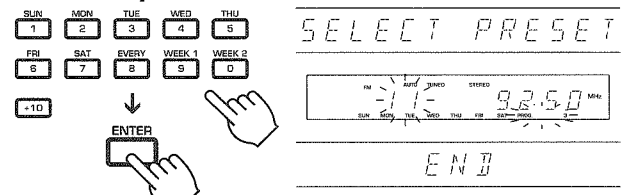

- La stazione deve essere preselezionata in precedenza.

### 10 Attivare l'esecuzione del programma.

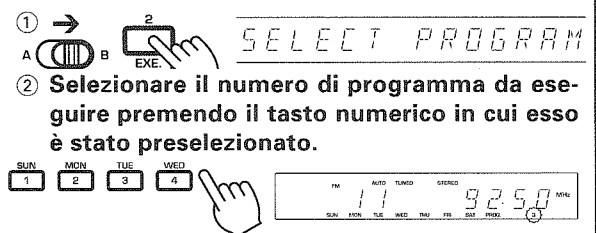

- L'indicatore del numero di programma selezionato si illumina.

### 11 Regolare il volume ed i toni.

### 12 Disattivare l'alimentazione.

Premere il tasto **POWER** dell'amplificatore di potenza

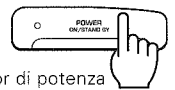

Per continuare a ricevere la stazione la cui ricezione è iniziata all'orario di attivazione del timer:

- 1 Premete il tasto **CLEAR** prima dello spegnimento via timer.
  - 2 Premere il tasto numerico del numero di programma in corso di esecuzione.
- Quando l'indicatore del numero di programma si spegne, la stazione radio viene ricevuta continuamente.

Note:

1. Quando nel numero di programma selezionato alla fase 3 è già stato impostato un programma, il nuovo programma sostituisce quello precedente.
2. Non utilizzare i tasti **CLEAR** o **POWER** quando l'esecuzione del timer è stata attivata; in caso contrario si potrebbero verificare delle disfunzioni.

### Alterazione del programma

Durante la regolazione

A regolazione terminata

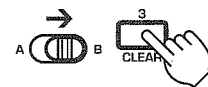

Ripetete la procedura di programmazione dalla fase 2.

■ Riproduzione di un CD col timer Solo telecomando

**1 Attivare l'alimentazione.**  
Premere il tasto **POWER** dell'amplificator di potenza



**2 Selezionare il modo di impostazione del programma.**



SELECT PROGRAM

PNO

- Gli indicatori del numero di programma (da 1 a 4) lampeggiano.

**3 Selezionare il numero di programma da utilizzare.**



Selezionare da 1 a 4.

Premere entro 8 secondi.

- L'indicatore del numero di programma selezionato lampeggia.

**4 Specificare il giorno(i) della settimana con i tasti numerici.**



SELECT DAY

DAY

**5 Introdurre l'orario di attivazione con i tasti numerici.**

6:30 AM: 0 6 3 0

INPUT ON TIME

ON 06:30

**6 Introdurre l'orario di disattivazione con i tasti numerici.**

7:00 AM: 0 7 0 0

INPUT OFF TIME

OFF 07:00

**7 Selezionare il modo PLAY.**



SELECT MODE

MODE=PLAY

Il modo del timer viene commutato tra PLAY e REC ogni volta che il tasto **BAND** viene premuto.

**8 Selezionare la fonte CD.**

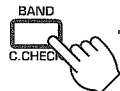

SELECT SOURCE

CD

ENTER

TUNER → [CD] → TAPE → LAST

Le fonti vengono commutate ogni volta che il tasto **BAND** viene premuto.

**9 Porre un CD nel lettore.**



- Con l'UD-900M, caricate il CD direttamente sul piatto Plus 1 e chiudete il vano portadisco.
- Non è possibile preimpostare un programma di riproduzione per il CD.

**10 Attivare l'esecuzione del programma.**

①

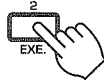

SELECT PROGRAM

② Selezionare il numero del programma da eseguire premendo il tasto numerico corrispondente.



L'indicatore del numero di programma selezionato si illumina.

**11 Regolare il volume ed i toni.**

**12 Disattivare l'alimentazione.**



Premere il tasto **POWER** dell'amplificator di potenza

Note:

1. Quando nel numero di programma selezionato alla fase 3 è già stato impostato un programma, il nuovo programma sostituisce quello precedente.
2. Non utilizzare i tasti **CLEAR** o **POWER** quando l'esecuzione del timer è stata attivata; in caso contrario si potrebbero verificare delle disfunzioni.

Alterazione del programma

Durante la regolazione

A regolazione terminata

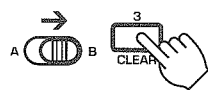

Ripetete la procedura di programmazione dalla fase 2.

Accertarsi di regolare l'ora esatta prima di procedere con quanto segue.

## ■ Riproduzione di un nastro col timer

Solo telecomando

### 1 Attivare l'alimentazione.

Premere il tasto **POWER** dell'amplificatore di potenza

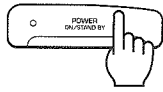

### 2 Selezionare il modo di impostazione del programma.



SELECT PROGRAM

PNO

- Gli indicatori del numero di programma (da 1 a 4) lampeggiano.

### 3 Selezionare il numero di programma da utilizzare.

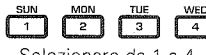

Selezionare da 1 a 4.

Premere entro 8 secondi.

- L'indicatore del numero di programma selezionato lampeggia.

### 4 Specificare il giorno(i) della settimana con i tasti numerici.

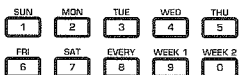

SELECT DAY



DAY

### 5 Introdurre l'orario di accensione con i tasti numerici.

6:30 AM: 0 6 3 0

INPUT ON TIME

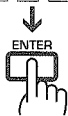

ON 06:30

### 6 Introdurre l'orario di spegnimento con i tasti numerici.

7:00 AM: 0 7 0 0

INPUT OFF TIME



OFF 07:00

### 7 Selezionare il modo PLAY.

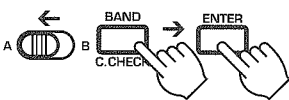

SELECT MODE

MODE=PLAY

Il modo del timer viene commutato tra PLAY e REC ogni volta che il tasto **BAND** viene premuto.

### 8 Selezionare la fonte TAPE.

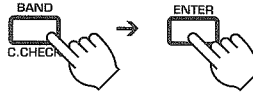

SELECT SOURCE

TAPE

END

TUNER → CD → [TAPE] → LAST

Le fonti vengono commutate ogni volta che il tasto **BAND** viene premuto.

### 9 Inserire un nastro e determinare le condizioni di riproduzione.

Selezionare il lato(i) da riprodurre ed il modo Dolby NR.

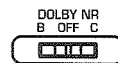

- Il nastro può essere riprodotto sia nella piastra A che nella piastra B. Se due cassette vengono inserite in entrambe le piastre, la riproduzione inizia dalla piastra B.

### 10 Attivare l'esecuzione del programma.

①

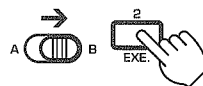

SELECT PROGRAM

- ② Selezionare il numero del programma da eseguire premendo il tasto numerico corrispondente.

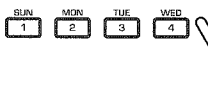

11 92:50

- L'indicatore del numero di programma selezionato si illumina.

### 11 Regolare il volume ed i toni.

### 12 Disattivare l'alimentazione.

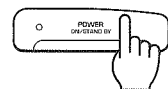

Premere il tasto **POWER** dell'amplificatore di potenza

Note:

- Quando nel numero di programma selezionato alla fase 3 è già stato impostato un programma, il nuovo programma sostituisce quello precedente.
- Non utilizzare i tasti **CLEAR** o **POWER** quando l'esecuzione del timer è stata attivata; in caso contrario si potrebbero verificare delle disfunzioni.

### Alterazione del programma

Durante la regolazione

A regolazione terminata

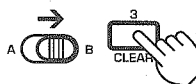

Ripetete la procedura di programmazione dalla fase 2.

■ **Registrazione di trasmissioni radio col timer** Solo telecomando

**1** Attivare l'alimentazione e ricevete la stazione radio da registrare.

**2** Selezionare il modo di impostazione del programma.

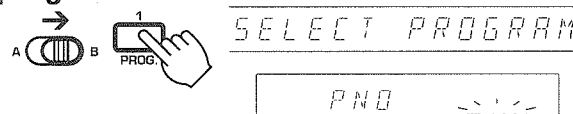

● Gli indicatori del numero di programma (da 1 a 4) lampeggiano.

**3** Selezionare il numero di programma da utilizzare.

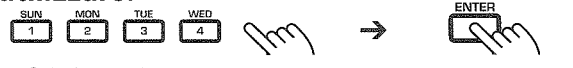

Selezionare da 1 a 4. Premere entro 8 secondi.

● L'indicatore del numero di programma selezionato lampeggia.

**4** Specificare il giorno(i) della settimana con i tasti numerici.

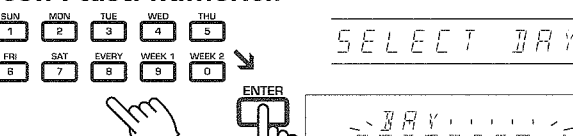

**5** Introdurre l'orario di accensione con i tasti numerici.

0:00 AM:  INPUT ON TIME

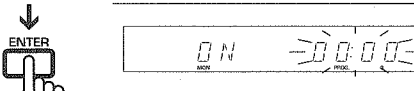

**6** Introdurre l'orario di spegnimento con i tasti numerici.

0:30 AM:  INPUT OFF TIME

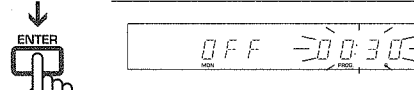

**7** Selezionare il modo REC.



Il modo del timer viene commutato tra PLAY e REC ogni volta che il tasto **BAND** viene premuto.

**8** Selezionare il tasto di preselezionata in cui la stazione che si desidera ricevere è stata preselezionata.

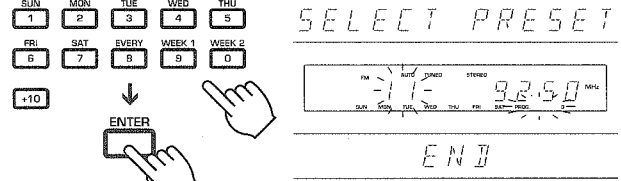

● La stazione deve essere preselezionata in precedenza.

**9** Preparare il registratore per la registrazione.

- ① Inserire un nastro nella pista B.
  - ② Impostare la direzione di scorrimento del nastro.
  - ③ Selezionare il lato(i) su cui registrare.
  - ④ Selezionare il modo Dolby NR.
  - ⑤ Portate il selettore d'ingresso sulla posizione TUNER.
  - ⑥ Premere il tasto CRLS.
- La regolazione automatica della polarizzazione non può essere usata.

**10** Attivare l'esecuzione del programma.

①



② Selezionare il numero del programma da eseguire premendo il tasto numerico corrispondente.

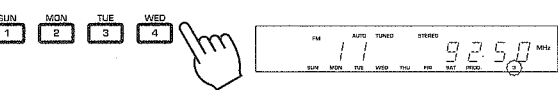

● L'indicatore del numero di programma selezionato si illumina.

**11** Disattivare l'alimentazione.



Premere il tasto **POWER** dell'amplificatore di potenza

- Note:
1. Quando nel numero di programma selezionato alla fase 3 è già stato impostato un programma, il nuovo programma sostituisce quello precedente.
  2. Quando il timer accende automaticamente l'unità, il livello di volume viene automaticamente portato al minimo.
  3. Non utilizzare i tasti **CLEAR** o **POWER** quando l'esecuzione del timer è stata attivata; in caso contrario si potrebbero verificare delle disfunzioni.

**Alterazione del programma**

**Durante la regolazione**



**A regolazione terminata**

Ripetete la procedura di programmazione dalla fase 2.

Accertarsi di regolare l'ora esatta prima di procedere con quanto segue.

## ■ Per controllare i contenuti dei programmi del timer

Solo telecomando

### 1 Premere il tasto PROG.

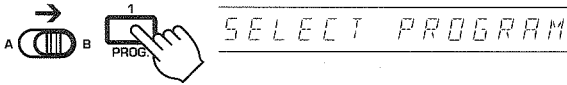

### 2 Premere il tasto numerico corrispondente al programma che si desidera controllare.

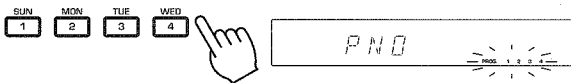

- Se non viene selezionato alcun numero di programma mentre gli indicatori del numero del programma lampeggiano, l'unità ritorna alla visualizzazione precedente.
- Quando viene selezionato un programma, i suoi contenuti vengono visualizzati per circa 3 secondi e quindi l'unità ritorna alla visualizzazione precedente.

## ■ Per cancellare l'esecuzione del programma del timer

Solo telecomando

### 1 Premere il tasto CLEAR.

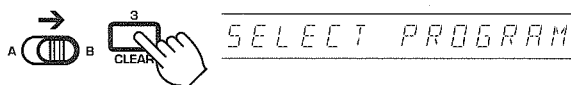

### 2 Premere il tasto numerico corrispondente al programma la cui esecuzione si desidera cancellare.



Selezionare il numero per mezzo di un tasto numerico.

- I contenuti del programma non vengono cancellati anche se la sua esecuzione viene cancellata.

## Riattivazione dell'esecuzione del timer dopo averla cancellata

Dato che il programma viene mantenuto in memoria, controllarne i contenuti ed eseguire l'operazione dalla fase "Attivare l'esecuzione del programma" nel modo seguente.

- 1 Premere il tasto EXE.
- 2 Selezionare il numero di programma da eseguire premendo il tasto numerico in cui il programma è impostato.
- 3 Regolare il volume ed il tono nel caso della ricezione di una trasmissione col timer oppure nel caso della riproduzione di un CD o di un nastro col timer.
- 4 Disattivare l'alimentazione.

## ■ Funzionamento del timer ad un tocco

La pressione del tasto O.T.T. permette di attivare l'alimentazione dopo un tempo specificato di fino a 12 ore dal momento dell'attivazione, impostato in unità di 30 minuti.

### 1 Impostare l'orario di attivazione del timer.

Premere il tasto O.T.T..

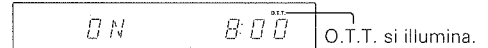

L'orario di attivazione del timer viene visualizzato.

L'orario visualizzato viene aumentato di 30 minuti ogni volta che il tasto viene premuto.

- Quando il tasto viene premuto una volta, viene visualizzato come orario di attivazione un orario divisibile per e contenuto entro 30 minuti da quello attuale (Esempio: Quando il tasto viene premuto alle 7:40, viene visualizzata l'indicazione "8:00").
- L'orario di attivazione viene aumentato in passi da 30 minuti, per esempio dalle 0:00 alle 0:30, 1:00 1:30 e così via.
- L'orario di attivazione può essere impostato per fino a 12 ore.
- Il timer ad un tocco può essere impostato anche con l'alimentazione disattivata.

### 2 Scegliete una sorgente di segnale e regolate il volume.

Scegliete CD, TUNER o TAPE.

### 3 Disattivare l'alimentazione.

Premere il tasto POWER dell'amplificatore di potenza.

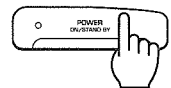

- L'orario di attivazione può essere controllato premendo una volta il tasto O.T.T.
- Quando l'alimentazione viene attivata, il timer per lo spegnimento automatico viene impostato automaticamente su 60 minuti.
- Quando l'alimentazione viene attivata, viene riprodotta la sorgente di segnale (CD, TAPE, TUNER) selezionata.

## Per cancellare l'attivazione del timer ad un tocco

Attivare l'alimentazione oppure

Premere il tasto O.T.T. fino a che l'indicatore O.T.T. si spegne.

Note:

1. Se il CD non fosse presente nel lettore quando viene selezionato l'ingresso CD o se la cassetta non fosse presente nel registratore quando viene selezionato l'ingresso TAPE viene ricevuta nuovamente l'ultima stazione ascoltata.
2. Se il tasto [ADJUST] viene premuto per regolare l'orologio, il timer ad un solo tasto viene disattivato.

## Funzionamento del timer

Dopo aver impostato il timer, premendo i tasti **AI TIMER** è possibile aggiungere una delle seguenti operazioni.

I timer **AI TIMER 1** ed **AI TIMER 2** non funzionano nel modo di registrazione col timer.

### ■ Funzionamento di AI TIMER 1

Con questa funzione, quando l'alimentazione viene attivata dal programma del timer, il volume di ascolto del componente viene aumentato in tre passi.

#### 1 Impostare la riproduzione col timer.

Disattivare l'alimentazione dell'amplificatore di potenza.

#### 2 Premere il tasto AI TIMER 1.

L'indicatore AI TIMER 1 si illumina.

Selezionare il volume massimo.

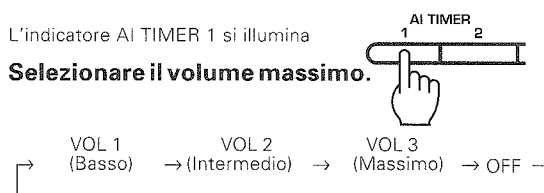

- La visualizzazione del volume massimo cambia ogni volta che il tasto viene premuto. Quando il tasto viene rilasciato, la visualizzazione scompare ed il livello del volume in quel momento viene memorizzato.

#### Per cancellare AI TIMER 1

Premere il tasto **AI TIMER 1** per selezionare "OFF".

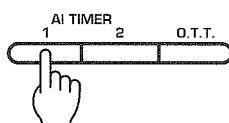

- L'indicatore AI TIMER 1 si spegne.

#### Riferimento per la selezione del volume

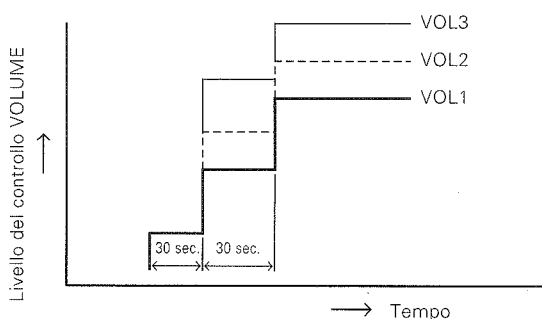

- La manopola **VOLUME CONTROL** ruota mentre il volume cambia.
- La curva di equalizzazione dell'equalizzatore cambia di conseguenza.

Tasto AI TIMER 1 Tasto AI TIMER 2

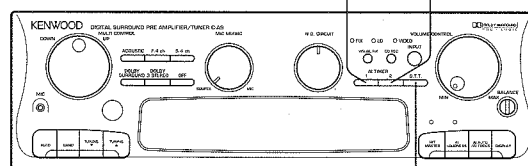

Tasto O.T.T.

### ■ Funzionamento di AI TIMER 2

Con questa funzione, quando l'alimentazione viene attivata da un programma del timer, vengono riprodotti per primi due brani del CD e quindi viene riprodotta automaticamente la trasmissione ricevuta dal sintonizzatore. Questa funzione possiede la più alta priorità tra i programmi delle funzioni del timer.

#### 1 Porre un CD nel lettore.

- Con l'UD-900M, caricate il CD direttamente sul piatto Plus 1 e chiudete il vano portadisco.

#### 2 Eseguire le operazioni descritte nella sezione sulla ricezione di trasmissioni radio col timer.

- Fare riferimento a pag. 71.

#### 3 Premere il tasto AI TIMER 2.

L'indicatore "AI TIMER 2" si illumina.

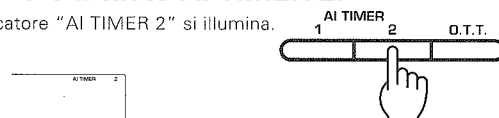

- Premere anche il tasto AI TIMER 1 se si desidera aumentare il volume in tre passi.

#### Per cancellare AI TIMER 2

Premere nuovamente il tasto.

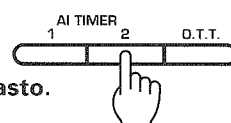

- L'indicatore AI TIMER 2 si spegne.

Note:

1. Se i tasti di funzione dell'equalizzatore o quello tasto **VOLUME CONTROL** del telecomando vengono premuti mentre la funzione AI TIMER 1 viene attuata, il volume rimane fisso al livello regolato.
2. Se i selettori TUNER o TAPE vengono selezionati durante la riproduzione del CD con AI TIMER 2, la riproduzione del CD si interrompe in quel punto e la funzione AI TIMER 2 viene cancellata.
3. Se i tasti di funzione del lettore CD vengono premuti durante la riproduzione del CD con AI TIMER 2, la riproduzione del CD si interrompe in quel punto e la funzione AI TIMER 2 viene cancellata.
4. Se un CD non è stato inserito, la ricezione della trasmissione radio inizia nel momento in cui AI TIMER 2 viene attivato.
5. Anche quando l'operazione col timer è completata, gli indicatori AI TIMER 1 e 2 non si spengono. Accertarsi di spegnere gli indicatori quando le funzioni AI TIMER 1 e/o 2 non sono più necessarie.

## ■ Funzionamento del timer per lo spegnimento automatico

Il timer per lo spegnimento automatico permette di disattivare l'alimentazione del sistema dopo che uno specificato periodo di tempo è trascorso. Questa funzione è estremamente comoda per chi ama addormentarsi ascoltando della musica.

Il periodo di tempo può essere impostato su fino a 90 minuti in passi da 10 minuti. Il timer per lo spegnimento automatico possiede la priorità sugli altri programmi del timer.

Solo telecomando

### 1 Attivare l'alimentazione.

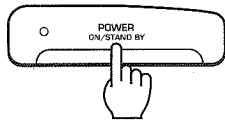

Premere il tasto **POWER** dell'amplificatore di potenza.

### 2 Specificare il periodo di tempo dopo il quale si desidera che l'alimentazione venga disattivata.

Premere il tasto **SLEEP**.

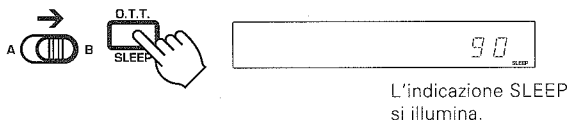

→ 90 → 80 → 70 → ..... → 20 → 10 → cancellato

- Ciascuna pressione causa la diminuzione del tempo di 10 minuti.

### Per cancellare il timer per lo spegnimento automatico

Premere il tasto **SLEEP** fino a che timer viene cancellato oppure  
Disattivare l'alimentazione.

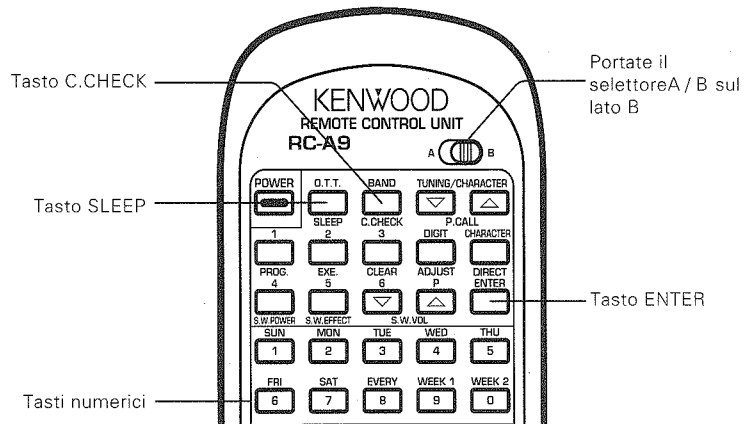

## ■ Controllo calendario

Il controllo del calendario permette di visualizzare il giorno della settimana per la specifica data introdotta dall'utente nell'ordine: anno, mese e giorno. Questa funzione copre il periodo dal 1 gennaio 1900 al 31 dicembre 2099.

Solo telecomando

### 1 Premere il tasto C.CHECK.

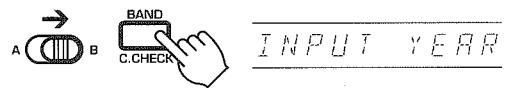

### 2 Introdurre l'anno per mezzo dei tasti numerici.

Anno 1992: [1] [9] [9] [2]

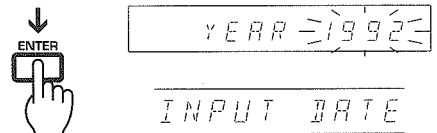

### 3 Introdurre il mese e quindi il giorno con i tasti numerici.

Marzo 30: [0] [3] [3] [0]



- L'indicatore del giorno della settimana per la data introdotta alla fase precedente si illumina. L'unità ritorna alla visualizzazione precedente in alcuni secondi.

# In caso di difficoltà

Quello che sembra essere un guasto potrebbe non essere nulla di serio. Se l'unità non dovesse funzionare in modo soddisfacente, consultate la sezione che segue per vedere se il problema può essere risolto da voi prima di ricorrere a personale specializzato.

## Unità di telecomando

Sintomo	Causa	Rimedio
<b>Il telecomando non funziona.</b>	<ul style="list-style-type: none"> <li>● Le batterie sono esaurite.</li> <li>● La spina di alimentazione non è inserita bene.</li> <li>● L'unità di telecomando è troppo lontana dal sistema, l'angolo è eccessivo oppure c'è un ostacolo in mezzo.</li> <li>● Il componente di riproduzione non contiene un disco, un nastro o un CD.</li> <li>● Si cerca di riprodurre un nastro che è in corso di registrazione nel registratore a cassette.</li> </ul>	<ul style="list-style-type: none"> <li>● Sostituire le batterie con altre nuove.</li> <li>● Collegateli in modo appropriato facendo riferimento alla sezione "Collegamenti di sistema".</li> <li>● Utilizzare il telecomando all'interno del suo campo di funzionamento.</li> <li>● Porre un disco, un nastro o un CD nel componente di riproduzione.</li> <li>● Attendere fino a che la registrazione è stata completata.</li> </ul>

## Unità preamplificatore/sintonizzatore, unità amplificatore di potenza, diffusori

Sintomo	Causa	Rimedio
<b>La riproduzione non avviene.</b>	<ul style="list-style-type: none"> <li>● I cavi dei diffusori sono staccati.</li> <li>● Il volume è al minimo.</li> <li>● Il tasto <b>[MUTE]</b> del telecomando si trova su ON e l'indicatore a punto lampeggia.</li> <li>● La spina di alimentazione non è inserita bene.</li> <li>● La spina della cuffia è inserita nella presa PHONES.</li> </ul>	<ul style="list-style-type: none"> <li>● Collegateli il modo appropriato facendo riferimento alla sezione "Collegamenti di sistema".</li> <li>● Regolate il volume correttamente.</li> <li>● Portare il tasto <b>[MUTE]</b> su OFF.</li> <li>● Collegateli modo appropriato facendo riferimento alla sezione "Collegamenti di sistema".</li> <li>● Togliete la spina della cuffia.</li> </ul>
<b>Le cuffie non producono alcun suono</b>	<ul style="list-style-type: none"> <li>● Il sistema viene portato nel modo Acoustic NON DIRECTION 1</li> </ul>	<ul style="list-style-type: none"> <li>● Impostate un modo che non sia quello NON DIRECTION 1.</li> </ul>
<b>L'indicatore di attesa lampeggia e non viene prodotto alcun suono</b>	<ul style="list-style-type: none"> <li>● I cavi dei diffusori sono in cortocircuito.</li> </ul>	<ul style="list-style-type: none"> <li>● Disattivare l'alimentazione, eliminare il cortocircuito e quindi riattivare l'alimentazione.</li> </ul>
<b>Il suono non viene emesso da uno dei diffusori.</b>	<ul style="list-style-type: none"> <li>● Il cavo del diffusore è scollegato.</li> <li>● Il comando BALANCE si trova in una posizione estrema.</li> </ul>	<ul style="list-style-type: none"> <li>● Collegateli in modo appropriato facendo riferimento alla sezione "Collegamenti di sistema".</li> <li>● Regolare il bilanciamento sinistra/destra.</li> </ul>
<b>Il suono dei diffusori di circondamento posteriori e/o del diffusore centrale non viene emesso oppure è debole.</b>	<ul style="list-style-type: none"> <li>● I cavi dei diffusori posteriori e/o del diffusore centrale sono scollegati.</li> <li>● Il modo di riproduzione con circondamento non è stato attivato.</li> <li>● I comandi REAR VOL. e/o CENTER VOL. sono impostati al minimo.</li> </ul>	<ul style="list-style-type: none"> <li>● Collegateli in modo appropriato facendo riferimento alla sezione "Collegamenti di sistema".</li> <li>● Impostare il modo di circondamento Dolby o il modo della presenza DSP.</li> <li>● Regolare i comandi REAR VOL. e/o ENTER VOL.</li> </ul>
<b>L'orologio lampeggia senza cambiare l'orario indicato.</b>	<ul style="list-style-type: none"> <li>● C'è stata un'interruzione di corrente.</li> <li>● Il cavo di alimentazione è stato scollegato.</li> </ul>	<ul style="list-style-type: none"> <li>● Impostare nuovamente l'orario corretto.</li> <li>● Impostare nuovamente l'orario corretto.</li> </ul>
<b>Il timer non funziona.</b>	<ul style="list-style-type: none"> <li>● L'orario corrente non è impostato o c'è stata una interruzione di corrente.</li> <li>● Gli orari di accensione e spegnimento col timer non sono stati impostati.</li> <li>● L'esecuzione del timer non è stata specificata.</li> </ul>	<ul style="list-style-type: none"> <li>● Impostare l'orario corrente facendo riferimento alla sezione in proposito.</li> <li>● Impostare gli orari di accensione e di spegnimento.</li> <li>● Specificare l'esecuzione premendo il tasto <b>[EXE]</b>.</li> </ul>

Sintomo	Causa	Rimedio
<b>Le stazioni radio non possono essere ricevute.</b>	<ul style="list-style-type: none"> <li>● L'antenna non è collegata.</li> <li>● La banda di trasmissione non è impostata in modo appropriato.</li> <li>● La frequenza della stazione desiderata non è sintonizzata.</li> </ul>	<ul style="list-style-type: none"> <li>● Collegare un'antenna.</li> <li>● Impostare la banda in modo appropriato.</li> <li>● Sintonizzare la frequenza della stazione desiderata.</li> </ul>
<b>Una stazione preselezionata non viene ricevuta premendo il tasto numerico corrispondente.</b>	<ul style="list-style-type: none"> <li>● La stazione preselezionata è di una frequenza che non può essere ricevuta.</li> <li>● La memoria di preselezione è stata cancellata poiché il cavo di alimentazione è stato scollegato per un lungo periodo.</li> </ul>	<ul style="list-style-type: none"> <li>● Preselezionare una stazione con una frequenza ricevibile.</li> <li>● Preselezionare nuovamente la stazione.</li> </ul>
<b>Interferenze</b>	<ul style="list-style-type: none"> <li>● Disturbi dovuti all'accensione di automobili.</li> <li>● Disturbi prodotti da apparecchi elettrici.</li> <li>● Disturbi dovuti ad un televisore vicino.</li> </ul>	<ul style="list-style-type: none"> <li>● Installare l'antenna esterna lontana dalla strada.</li> <li>● Spegnerne l'apparecchio che produce i disturbi.</li> <li>● Installare il sistema più lontano dal televisore.</li> </ul>

## Registratore a cassette

Sintomo	Causa	Rimedio
<b>Quando il tasto di riproduzione viene premuto non viene prodotto alcun suono.</b>	<ul style="list-style-type: none"> <li>● La spina di alimentazione non è inserita bene.</li> <li>● La testina è sporca.</li> <li>● In nastro è avvolto in modo irregolare ed il suo scorrimento è difficile.</li> <li>● Viene riprodotto un nastro non registrato.</li> </ul>	<ul style="list-style-type: none"> <li>● Collegateli in modo appropriato facendo riferimento alla sezione "Collegamenti di sistema".</li> <li>● Pulire la testina facendo riferimento alla sezione in proposito.</li> <li>● Sostituire il nastro.</li> <li>● Riprodurre un nastro registrato.</li> </ul>
<b>Il registratore non funziona quando un tasto di funzione viene premuto.</b>	<ul style="list-style-type: none"> <li>● Il vano cassette non è completamente chiuso.</li> <li>● Il tasto di funzione è stato premuto subito dopo aver chiuso il vano cassette.</li> <li>● Il tasto di funzione è stato premuto entro meno di 3 secondi dell'attivazione dell'alimentazione.</li> <li>● Il nastro non è stato inserito.</li> <li>● In nastro è avvolto in modo irregolare ed il suo scorrimento è difficile.</li> <li>● Il nastro è completamente avvolto sulla bobina.</li> </ul>	<ul style="list-style-type: none"> <li>● Chiudere completamente il vano cassette.</li> <li>● Premere il tasto di funzione desiderato alcuni secondi dopo aver chiuso il vano cassette.</li> <li>● Premere il tasto di funzione desiderato dopo almeno 3 secondi dell'attivazione dell'alimentazione.</li> <li>● Inserire un nastro.</li> <li>● Sostituire il nastro.</li> <li>● Cambiare la direzione di scorrimento del nastro o girare la cassetta.</li> </ul>
<b>Disfunzione dell'operazione DPSS.</b>	<ul style="list-style-type: none"> <li>● Il nastro non è adatto all'operazione DPSS, per esempio, gli spazi tra i brani sono troppo corti.</li> </ul>	<ul style="list-style-type: none"> <li>● Leggere la sezione riguardante l'operazione DPSS.</li> </ul>
<b>La caratteristica CCRS non funziona.</b>	<ul style="list-style-type: none"> <li>● Nella piastra B non è stato inserito un nastro registrabile.</li> <li>● Nel lettore CD non è stato inserito un CD.</li> <li>● Il CD è sporco.</li> </ul>	<ul style="list-style-type: none"> <li>● Inserire un nastro registrabile nel piastra B e premere il tasto <b>CCRS</b>.</li> <li>● Inserire un CD nel lettore CD e premere il tasto <b>CCRS</b>.</li> <li>● Pulire il CD, inserirlo nel lettore CD e premere il tasto <b>CCRS</b>.</li> </ul>
<b>La duplicazione sulla piastra A e sulla piastra B termina con tempi differenti.</b>	<ul style="list-style-type: none"> <li>● Ciò è dovuto alla differenza nelle lunghezze dei nastri oppure alle caratteristiche del meccanismo del registratore a cassette.</li> </ul>	<ul style="list-style-type: none"> <li>● Una breve differenza non rappresenta una disfunzione.</li> </ul>
<b>Il vano cassette non si apre quando il tasto di espulsione viene premuto.</b>	<ul style="list-style-type: none"> <li>● Il tasto viene premuto durante la registrazione o la riproduzione.</li> </ul>	<ul style="list-style-type: none"> <li>● Premere il tasto nel modo di arresto.</li> </ul>

## Incaso di difficoltà

Sintomo	Causa	Rimedio
<b>Il suono è rauco oppure le alte frequenze non sono udibili.</b>	<ul style="list-style-type: none"> <li>● La testina è sporca.</li> <li>● Il nastro è allungato o arricciato.</li> </ul>	<ul style="list-style-type: none"> <li>● Pulire la testina facendo riferimento alla sezione in proposito.</li> <li>● Sostituire il nastro.</li> </ul>
<b>Il suono è distorto.</b>	<ul style="list-style-type: none"> <li>● Il livello di registrazione non è stato regolato con il tasto <b>CRLS</b>.</li> <li>● Il suono registrato sul nastro riprodotto è distorto.</li> </ul>	<ul style="list-style-type: none"> <li>● Regolare il livello di registrazione facendo riferimento alla sezione sulla registrazione col registratore.</li> <li>● Sostituire il nastro.</li> </ul>
<b>La registrazione non viene iniziata quando il tasto di registrazione viene premuto.</b>	<ul style="list-style-type: none"> <li>● La linguetta di protezione della cassetta è stata rotta.</li> <li>● Il vano cassette non è completamente chiuso.</li> <li>● Sul preamplificatore / sintonizzatore è stato selezionato l'ingresso TAPE.</li> <li>● Il nastro è completamente avvolto sulla bobina.</li> </ul>	<ul style="list-style-type: none"> <li>● Utilizzare una cassetta con le linguette di protezione intatte oppure chiudere il foro.</li> <li>● Chiudere completamente il vano cassette.</li> <li>● Premere il selettore di ingresso della fonte da registrare.</li> <li>● Cambiare la direzione di scorrimento del nastro della piastra B o girare la cassetta.</li> </ul>
<b>Il livello del rumore è elevato.</b>	<ul style="list-style-type: none"> <li>● La testina è magnetizzata.</li> <li>● Disturbi indotti dall'esterno.</li> <li>● Un nastro registrato col sistema Dolby NR ON viene riprodotto col sistema Dolby NR OFF.</li> </ul>	<ul style="list-style-type: none"> <li>● Smagnetizzare la testina facendo riferimento alla sezione sulla pulizia della testina.</li> <li>● Allontanare il sistema da apparecchi elettrici e dal televisore.</li> <li>● Premere il selettore <b>DOLBY NR</b> B o C.</li> </ul>
<b>Il suono vibra.</b>	<ul style="list-style-type: none"> <li>● I capstan o i rullini pressori sono sporchi.</li> <li>● Il nastro è avvolto in maniera irregolare.</li> </ul>	<ul style="list-style-type: none"> <li>● Pulire facendo riferimento alla sezione sulla pulizia della testina.</li> <li>● Avvolgere il nastro in modo regolare facendolo avanzare rapidamente, riavvolgendolo o riproducendolo completamente da una bobina all'altra.</li> </ul>

## Lettores CD

Sintomo	Causa	Rimedio
<b>Il disco è inserito ma la riproduzione non ha luogo.</b>	<ul style="list-style-type: none"> <li>● Il disco è inserito capovolto.</li> <li>● Il disco non è inserito correttamente.</li> <li>● Il disco è sporco.</li> <li>● Il disco è incrinato.</li> <li>● Condensazione sulla lente ottica.</li> </ul>	<ul style="list-style-type: none"> <li>● Inserire di nuovo il disco con l'etichetta rivolta verso l'alto.</li> <li>● Inserirlo bene.</li> <li>● Pulire la superficie del disco come descritto in "Uso dei CD".</li> <li>● Inserire un altro disco.</li> <li>● Lasciar riposare il lettore per circa 1 ora in modo da eliminare la condensazione.</li> </ul>
<b>Assenza di suono.</b>	<ul style="list-style-type: none"> <li>● Non c'è un disco inserito.</li> <li>● Non è stato selezionato il modo di riproduzione (l'indicatore PLAY / PAUSE non è illuminato).</li> <li>● Il disco è troppo sporco.</li> <li>● Il disco è incrinato.</li> <li>● La spina di alimentazione non è inserita bene.</li> </ul>	<ul style="list-style-type: none"> <li>● Inserire un disco.</li> <li>● Premere il tasto .</li> <li>● Pulire la superficie del disco come descritto in "Uso dei CD".</li> <li>● Inserire un altro disco.</li> <li>● Collegateli in modo appropriato facendo riferimento alla sezione "Collegamenti di sistema".</li> </ul>
<b>La musica interrompe (salti di suono).</b>	<ul style="list-style-type: none"> <li>● Il disco è troppo sporco.</li> <li>● Il disco è incrinato.</li> <li>● L'apparecchio è soggetto a oscillazioni.</li> </ul>	<ul style="list-style-type: none"> <li>● Pulire la superficie del disco come descritto in "Uso dei CD".</li> <li>● Inserire un altro disco.</li> <li>● Scegliere una collocazione non soggetta a forti vibrazioni cambiando il luogo di installazione ecc.</li> </ul>

### Note:

1. Certi tipi di cassetta producono del rumore quando il loro moto viene terminato automaticamente. Esso è dovuto al sistema di protezione dei nastri e non è quindi un guasto.
2. Sconsigliamo l'uso di nastri da 120 minuti dato che sono troppo sottili e tendono a danneggiarsi facilmente.
3. Questo sistema impiega microprocessori, è quindi sensibile ad interferenze esterne e potrebbe a volte non funzionare perfettamente. In tali casi, scollegate il cavo di alimentazione e ricollegarlo subito dopo.
4. Non usare un agente detergente a contatto in quanto esso può causare delle disfunzioni. Fare particolare attenzione agli agenti detergenti contenenti olio in quanto questi possono deformare le parti in plastica.

# Dati tecnici

## Preamplificatore / sintonizzatore (C-A9L)

### Sezione sintonizzatore FM

Gamma di sintonizzazione	87,5 MHz ~ 108 MHz
Sensibilità (DIN a 75 Ω)	
MONO	0,7 μV / 8,2 dBf
Distorsione armonica totale (DIN a 1 kHz, ingresso da 65,2 dBf)	
MONO	0,4 %
STEREO	0,5 %
Rapporto segnale / rumore (DIN pesato a 1 kHz, ingresso da 65,2 dBf)	
MONO	70 dB
STEREO	64 dB
Selettività (DIN ± 300 kHz)	60 dB
Separazione stereo (DIN a 1 kHz)	40 dB
Risposta in frequenza	30 Hz ~ 15 kHz, + 0,5 dB, - 3 dB

### Sezione sintonizzatore MW

Gamma di frequenze di sintonizzazione	531 kHz ~ 1.602 kHz
Sensibilità utilizzabile	10 μV / (500 μV / m)
Rapporto segnale / rumore	48 dB

### Sezione sintonizzatore LW

Gamma di frequenze di sintonizzazione	153 kHz ~ 279 kHz
Sensibilità utilizzabile	22 μV
Rapporto segnale / rumore	45 dB

### Sezione preamplificatore

Voltaggio dichiarato di uscita (PRE OUT)	1,0 V (40 Hz ~ 20 kHz, 0,02 %)
Distorsione armonica totale	0,02 % (40 Hz ~ 20 kHz) 0,01 % (1 kHz)
Rapporto segnale / rumore	90 dB (IHF'66) 85 dB (IHF'78)
Sensibilità / impedenza d'ingresso	
MD / DAT, LD / AUX, VIDEO	200 mV / 47 kΩ
MIC	1,2 mV / 47 kΩ
Comando Loudness	
VOLUME sui - 30 dB	+ 6 dB (100 Hz)
Circuito N.B. (volume a - 30 dB)	+ 12 dB (a 60 Hz)
Livello / impedenza d'uscita	
MD / DAT, VIDEO	200 mV / 2,2 kΩ
Equalizzatore grafico	
Frequenze centrale	60 Hz, 150 Hz, 400 Hz, 1 kHz, 2,5 kHz, 6 kHz, 15 kHz

### Sezione VIDEO

Livello / impedenza d'ingresso	
VIDEO (composito)	1 Vp-p / 75 Ω
Ingresso (LD / AUX, VIDEO IN)	
Livello / impedenza d'uscita	
VIDEO (composito)	1 Vp-p / 75 Ω
Uscita (MONITOR OUT, VIDEO OUT)	
[Generalità]	
Dimensioni	L: 270 mm A: 85 mm P: 318 mm
Peso (netto)	3,1 kg

## Amplificatore di potenza (B-A9)

Potenza dichiarata di uscita (IEC / NF)	
Da 63 Hz a 12.500 Hz, con lo 0,7 % di D.A.T. a 4 Ω	
	37 W + 37 W
(DIN)	
1 kHz a 4 Ω	40 W + 40 W
Presenza	
1 kHz a 8 Ω	20 W + 20 W
Distorsione armonica totale	
	0,06 % (40 Hz ~ 20 kHz, 35 W, 4 Ω)
	0,005 % (1 kHz, 1 / 2 potenza dichiarata, 4 Ω)
Risposta in frequenza	40 Hz ~ 70 kHz, + 0 dB, - 1,5 dB
Rapporto segnale / rumore	105 dB (IHF'66) / 90 dB (IHF'78)
[Generalità]	
Consumo	170 W
Dimensioni	L: 270 mm A: 120 mm P: 317 mm
Peso (netto)	6,4 kg

Nata:

La KENWOOD persegue una politica di continuo sviluppo attraverso la ricerca. Per questa ragione i dati tecnici sono soggetti a modifiche senza preavviso.

## Registratore a cassette (X-A9)

Piste ..... 4 piste, 2 canali stereo  
Sistema di registrazione  
..... Sistema di polarizzazione di corrente alternata  
(frequenza: 105 kHz)

### Testine

Piastra A Testina di riproduzione ..... 1  
Piastra B Testina di registrazione/riproduzione .. 1  
Testina di cancellazione ..... 1

### Motori

Piastra A ..... 1  
Piastra B ..... 1

Tempo di riavvolgimento ..... Circa 110 sec.  
(nastro C-60)

### Risposta in frequenza

Nastro normale ..... 35 Hz ~ 17.000 Hz,  $\pm 3$  dB  
Nastro al cromo ..... 35 Hz ~ 18.000 Hz,  $\pm 3$  dB  
Nastro metal ..... 35 Hz ~ 18.000 Hz,  $\pm 3$  dB

### Rapporto segnale / rumore

Dolby C NR ON ..... 74 dB (nastro metal)  
Dolby B NR ON ..... 66 dB (nastro metal)  
Dolby NR OFF ..... 58 dB (nastro metal)

Distorsione armonica ..... Meno di 0,9 %  
(1 kHz, distorsione 3° armonica, nastro metal)

Wow & Flutter ..... 0,09 % (W.R.M.S.)  
 $\pm 0,19$  % (DIN)

### [Generalità]

Dimensioni ..... L: 270 mm  
A: 120 mm  
P: 259 mm

Peso (netto) ..... 2,7 kg

## Lettore CD (DP-A9)

Laser ..... A semiconduttori  
Velocità di rotazione ..... 200 gpm ~ 500 gpm (CLV)  
Risposta in frequenza .... 20 Hz ~ 20 kHz, + 0 dB, - 1,5 dB  
Rapporto segnale / rumore ..... Più di 93 dB  
Distorsione armonica totale

..... Meno di 0,01 % (a 1 kHz)

Separazione dei canali ..... Più di 85 dB (a 1 kHz)

Wow & Flutter ..... Non misurabili

### [Generalità]

Dimensioni ..... L: 270 mm  
A: 85 mm  
P: 259 mm

Peso (netto) ..... 2,0 kg

## Lettore CD (DP-MA9)

Laser ..... A semiconduttori  
Velocità di rotazione ..... 200 gpm ~ 500 gpm (CLV)  
Risposta in frequenza ..... 20 Hz ~ 20 kHz,  $\pm 1$  dB  
Rapporto segnale / rumore ..... Più di 93 dB  
Distorsione armonica totale

..... Meno di 0,01 % (a 1 kHz)

Separazione dei canali ..... Più di 85 dB (a 1 kHz)

Wow & Flutter ..... Non misurabili

### [Generalità]

Dimensioni ..... L: 270 mm  
A: 85 mm  
P: 310 mm

Peso (netto) ..... 3,2 kg

## Diffusori (LS-A9)

Cassa ..... Tipo Bass-Reflex

Configurazione ..... Sistema a 3 tre vie

Woofer ..... 150 mm a cono

Midrange ..... 80 mm a cono

Tweeter ..... 25 mm a cupola

Diffusore di presenza ..... 120 mm a cono

### Impedenza

MAIN INPUT ..... 4  $\Omega$

NON-DIRECTION INPUT ..... 8  $\Omega$

### Livello massimo d'ingresso

MAIN INPUT ..... 70 W

NON-DIRECTION INPUT ..... 45 W

### Risposta in frequenza

MAIN INPUT ..... 43 Hz ~ 20.000 Hz

NON-DIRECTION INPUT ..... 100 Hz ~ 17.000 Hz

### [Generalità]

Dimensioni ..... L: 205 mm  
A: 436 mm  
P: 285 mm

Peso (netto) ..... 7,2 kg (1 pezzo)

Nata:

La KENWOOD persegue una politica di continuo sviluppo attraverso la ricerca. Per questa ragione i dati tecnici sono soggetti a modifiche senza preavviso.

KENWOOD